

Scula de montare lanț, presare și nituire pentru motocicletă

3200/2BI

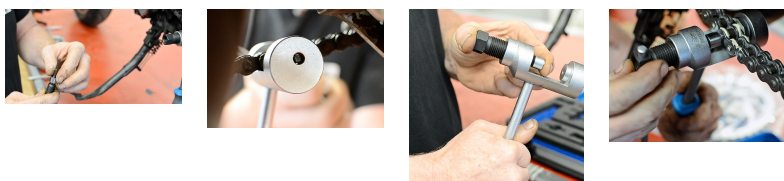

0



Profile



Caracteristicile produsului

- Material: Otel Carbon
- suprafata: cromata in concordanta cu standardul EN 12540
- maner ergonomic rezistent bimatieral
- Dimensiunea cutiei : 321 x 198 x 54

Utilizare:

- pentru lanțurile DID cu clasificarea 520, 525, 530 și 532
- pentru lanțurile Regina cu clasificarea 520, 525, 530

- pentru RK a lanțurilor din clasa 520, 525, 530 și 532
- compatibil cu majoritatea angrenajelor cu lanț pentru motocicletă

Demontarea lanțului

- Un set robust pentru demontarea unui lanț fără să fie nevoie de polizarea axului în prealabil
- Alegeți pin-ul potrivit (diametru Ø3, Ø4 sau Ø5mm) și piulita (Ø4 Ø5 sau Ø6 mm) care corespunde diametrului pinului lanțului
- Introduceți pinul în scula, apoi poziționați-o pe veriga lanțului și rotiți scula până când pinul lanțului iese complet

Montarea lanțului:

- Montați lanțul după instrucțiunile fabricantului
- alegeți un set potrivit de adaptoare de compresie în funcție de mărimea placutei (lățime de 13.5mm sau 16mm)
- Instalați ansamblul în scula. Puneți scula pe veriga de legătură și comprimați veriga rotind scula de nituit folosind manerul până când plachetele și lanțul sunt strans conectate
- După ce veriga de racord și plachetele sunt bine aliniată, instalați pin-ul lanțului.
- Puteti alege între trei tipuri de pini de nituire (tip A,B, sau C)
- plasați ansamblul de poansoane în scula și rotiți manerul pentru a deforma capul axei și a-l da un diametru de 5.5 - 5.8mm, după recomandările fabricantului respectiv

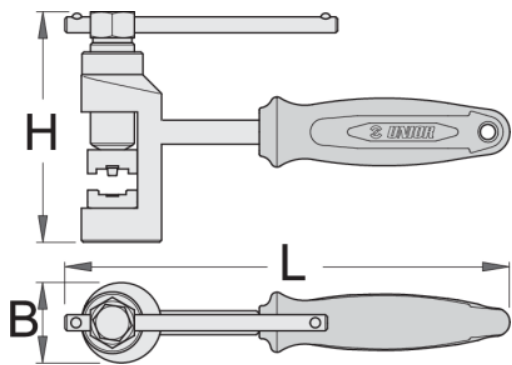

Barcode	B	H	L	Weight
---------	---	---	---	--------

623220	40	115	270	2490
--------	----	-----	-----	------

Ambalaj pentru retail

Barcode	MA	MB	MC	Weight
---------	----	----	----	--------

623220	200	320	55	2400
--------	-----	-----	----	------

Ambalaj pentru transport

Barcode	Hand	TA	TB	TC	Weight
---------	------	----	----	----	--------

623220	1				
--------	---	--	--	--	--