

# xway10

3 YEARS  
WARRANTY



## EN

Series of emergency light fittings, equipped with SMD LEDs, for surface mounting on the wall or ceiling.

Housing of white self-extinguishing polycarbonate, UV-stabilized and anti-yellowing treated. Steel board support for the inverter and battery electrostatically painted in white color.

Diffuser of transparent acryl with the pictogram inserted. Block of terminals 2P (L, N, 10A/250V/2,5mm<sup>2</sup>) for the control circuit (live and neutral, unswitched from the main switchboard).

"Plug-in" connector for the connection of the battery to the inverter plate.

Ni-Cd batteries pack, 3,6V, 0,9 Ah.

### Range of applications

Escape way and hydrants emergency lighting in office buildings, schools, hospitals, shops, hotels, restaurants, small warehouses.

## RO

Serie de corpuri de iluminat de siguranță, echipate cu LED-uri SMD, pentru montaj aparent pe perete sau tavan.

Carcasă din policarbonat, cu auto-stingere, stabilizat la raze UV, anti-îngălbenire, de culoare albă.

Suport din tablă de oțel, vopsit în câmp electrostatic, culoare albă, pentru invertor și bateria de acumulatori.

Dispersor din acril transparent cu pictograma inserată. Clemă de conexiuni 2P (L, N, 10A/250V/2,5mm<sup>2</sup>) pentru circuitul maror (fază și nulul de lucru neîntrerupt din tabloul principal).

Conector "plug-in" pentru conectarea acumulatorului la placa cu invertorul.

Baterie de acumulatori Ni-Cd 3,6V, 0,9 Ah.

### Aplicații

Iluminat de siguranță de evacuare și marcare hidranți în clădiri de birouri, școli, spitale, magazine, hoteluri, restaurante, depozite de mici dimensiuni.

## IT

Serie di apparecchi per illuminazione di sicurezza, equipaggiati con LED SMD, installazione a parete o a soffitto.

Corpo in policarbonato autoestinguente, stabilizzato ai raggi UV, anti-ingiallimento, colore bianco.

Supporto per invertitore e batteria in lamiera di acciaio verniciato a polveri, colore bianco.

Diffusore acrilico compreso di pittogramma installato.

Morsetto di collegamento 2P (L, N, 10A/250V/2,5mm<sup>2</sup>) per il circuito di controllo (fase e neutro, senza interruzione del quadro elettrico principale).

Connettore "plug-in" per collegare la batteria alla piastra dell'invertitore.

Batteria Ni-Cd, 3,6V, 0,9 Ah.

### Campi di applicazione

Iluminazione delle vie di esodo, segnalazione idrante in edifici per uffici, scuole, ospedali, negozi, alberghi, ristoranti, piccoli depositi.

WY10M

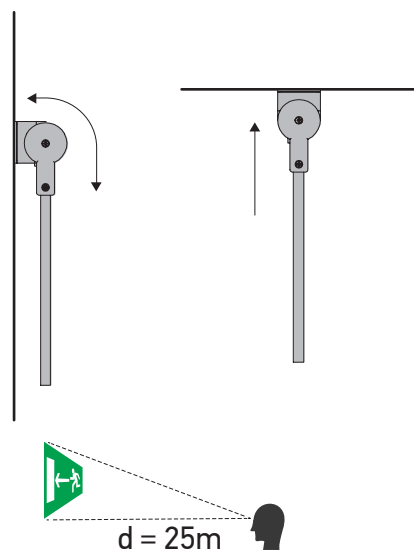
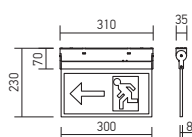

Code	Power	Lamp	Picture	Input voltage	Autonomy	Charging time	Operating mode	Weight
● WY10M E	2W	16 LED SMD 2835 EPISTAR		220-240V AC	3 h	24 h	Permanent Maintained Permanente	0,90 kg
● WY10M AL	2W	16 LED SMD 2835 EPISTAR		220-240V AC	3 h	24 h	Permanent Maintained Permanente	0,90 kg
WY10M ALN	2W	16 LED SMD 2835 EPISTAR		220-240V AC	3 h	24 h	Permanent Maintained Permanente	0,90 kg
● WY10M AR	2W	16 LED SMD 2835 EPISTAR		220-240V AC	3 h	24 h	Permanent Maintained Permanente	0,90 kg
WY10M ARN	2W	16 LED SMD 2835 EPISTAR		220-240V AC	3 h	24 h	Permanent Maintained Permanente	0,90 kg
● WY10M AD	2W	16 LED SMD 2835 EPISTAR		220-240V AC	3 h	24 h	Permanent Maintained Permanente	0,90 kg
WY10M ADN	2W	16 LED SMD 2835 EPISTAR		220-240V AC	3 h	24 h	Permanent Maintained Permanente	0,90 kg
● WY10M AU	2W	16 LED SMD 2835 EPISTAR		220-240V AC	3 h	24 h	Permanent Maintained Permanente	0,90 kg
WY10M AUN	2W	16 LED SMD 2835 EPISTAR		220-240V AC	3 h	24 h	Permanent Maintained Permanente	0,90 kg
● WY10M H	2W	16 LED SMD 2835 EPISTAR		220-240V AC	3 h	24 h	Permanent Maintained Permanente	0,90 kg
WY10M HN	2W	16 LED SMD 2835 EPISTAR		220-240V AC	3 h	24 h	Permanent Maintained Permanente	0,90 kg

● ORDERED UPON REQUEST / DISPONIBIL DOAR LA COMANDĂ / DISPONIBILE SOLO SU ORDINAZIONE