

SLV Elektronik GmbH DEUTSCH MONTAGEANLEITUNG FÜR ERDSPIESS

Installations-, Montagearbeiten und Arbeiten am elektrischen Anschluss darf nur eine zugelassene Elektrofachkraft durchführen.
Schalten Sie die **Stromversorgung** bzw. die **Anschlussleitung spannungsfrei**, bevor Sie jegliche Arbeiten vornehmen!

- Es besteht die **Gefahr eines elektrischen Schlags mit Todesfolge!**
Verwenden Sie nur **Zubehörteile**, die mit dem Produkt mitgeliefert sind oder definitiv als Zubehör beschrieben werden!
- Andernfalls ist ein sicherer Betrieb nicht gewährleistet. Es könnte **Lebens- und Brandgefahr** bestehen!

- Bei Außeninstallationen sind die gültigen Installationsvorschriften für diesen Bereich zu beachten.

Einzelne Montageschritte

- Stecken Sie den Erdspieß in das Erdreich.
- Der Erdspieß muss so im Erdreich verankert sein, dass die Leuchte nicht umkippen kann.
- Montieren Sie die Leuchte wie in der Abbildung dargestellt.
- Schrauben Sie die Leuchte mit den Hutmuttern an der Montageplatte fest.

SLV Elektronik GmbH ENGLISH INSTALLATION MANUAL FOR EARTH SPIKE

Installation, mounting or works on the electrical connection may only be carried out by an approved electrician.

Switch off the mains or respectively the connection lead before doing any works.

- There exists **mortal danger from an electric shock.**

Use only parts, which are supplied with the product or are described as **accessories!**

- Otherwise the product or the whole installation may not be secure.
Danger for life or danger of fire may exist!

- Prepare the power supply lead according to valid rules for outdoor installations.

Separate Installation Steps

- Push the earth spike into the ground.
- The earth spike must be anchored in the ground, so that the product cannot fall down.
- Install the fitting as shown in the figure.
- Establish the electrical connection.
- Schrauben Sie die Leuchte mit den Hutmuttern.

SLV Elektronik GmbH FRANÇAIS NOTICE DE MONTAGE POUR PIQUET

L'installation, le montage et les travaux de branchement doivent être effectués seulement par un personnel professionnellement qualifié et agréé.

Coupez l'interrupteur général de votre installation reps. la ligne de rattachement concernée, avant de commencer tout travail!

- Il existe **danger de décharges électriques mortelles!**

Utilisez uniquement les éléments livrés avec ce produit ou bien décrits comme accessoires!

- Autrement une parfaite sécurité de fonctionnement ne peut être assurée. Il se peut qu'il un **danger mortel ou d'incendie!**

- Si on installe le produit à l'extérieur, Il faut respecter les instructions d'installation pour cet endroit.

Etapas sucesivas para instalar el luminaire

- Enfoncez le piquet de terre dans la terre.
- Le pieu doit être ancré dans le sol de sorte que la lampe ne peut pas bousculer.
- Assemblez le luminaire comme figuré sur l'image.
- **Maintenant, faites le raccordement électrique.**
- Fixez le luminaire avec les écrous borgnes sur la plaque de montage.

SLV Elektronik GmbH ESPAÑOL INSTRUCCIONES DE MONTAJE PARA PINCHO

Los trabajos de instalación, montaje y de conexión sólo deben ser realizados por un electricista autorizado.

¡Antes de empezar con cualquier tipo de trabajo, desconecte la fuente de alimentación resp. el cable de alimentación!

- **¡Hay peligro de muerte por electrocución!**

¡Utilice solamente partes suministradas junto con el producto o partes que son descritas de forma explícita como accesorio!

- En caso opuesto, no queda garantizado un servicio seguro. ¡Podría producirse peligro de muerte y peligro de incendio!

- En caso de instalaciones en el exterior deban tenerse en cuenta las prescripciones de instalación vigentes para esta zona.

Pasos de montaje

- Introduzca el pincho en el suelo.
- El pincho debe estar anclado en el suelo de tal manera que la lámpara no pueda caer.
- Vuelva a montar la luminaria según la representación en el dibujo.
- Prepare ahora la **conexión eléctrica.**
- Atornille la luminaria con los tornillos de sobrerete a la placa de montaje.

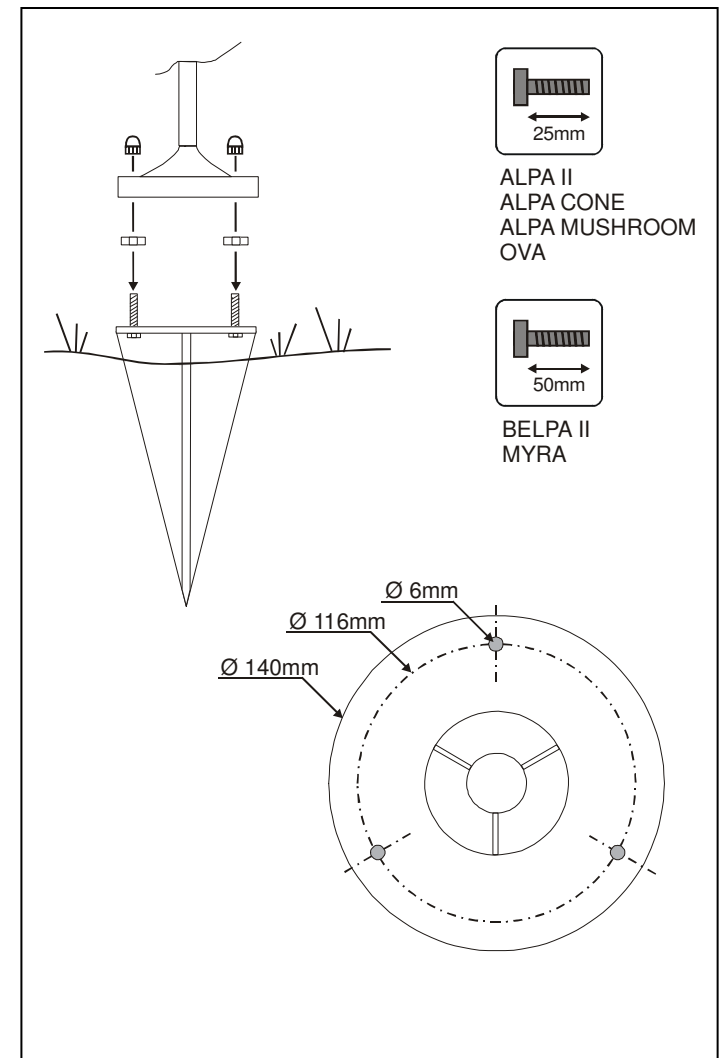

art.-no. 228722
02/2010 © SLV Elektronik GmbH, Daimlerstr. 21-23, 52531 Übach-Palenberg,
Germany, Tel. +49 (0)2451 4833-0

SLV Elektronik GmbH ITALIANO ISTRUZIONI DI MONTAGGIO PER STAFFA

I lavori di installazione, montaggio e collegamento possono venir eseguiti esclusivamente da un elettricista professionista autorizzato.

Tolga la tensione dall'approvvigionamento della corrente ovvero del condotto di collegamento, prima di eseguire un lavoro!

- Vi è il pericolo di **scossa elettrica che potrebbe causare la morte!** Impieghi unicamente componenti facenti parte del volume di consegna e descritte esplicitamente quali accessori!
- Altrimenti non viene garantito un funzionamento sicuro. Potrebbe sussistere pericolo di vita e di incendio!

- Nel caso di installazioni esterne, si devono rispettare le norme di installazione valide per questo settore.

I passaggi singoli del montaggio

- Inserisca la stanga nel terreno.
- L'infiltatura deve essere introdotta in modo stabile nel terreno da non far ribaltare la lampada.
- Rimonti l'apparecchiatura d'illuminazione come rappresentata nell'immagine.
- Crei ora il collegamento elettrico.
- Avviti l'apparecchiatura d'illuminazione mediante i dadi di copertura alla piattaforma di montaggio.

SLV Elektronik GmbH NEDERLANDS MONTAGEHANDLEIDING VOOR AARDPIN

Installatie, montage en aansluitingen mogen slechts gebeuren door een erkend electricien.

Stroomvoorziening / aansluitingsleiding spanningsvrij schakelen voordat enig werk uit wordt gevoerd!

- Er bestaat gevaar van **elektrische schok met de dood ten gevolge!**

Slechts delen gebruiken die met het product meegeleverd worden of definitief als toebehoren worden beschreven!

- Anders is een veilig gebruik niet gewaarborgd. Er kan brand- en levensgevaar bestaan!

- Bij buiteninstallaties moeten de installatievoorschriften voor dit bereik worden nagekomen.

Afzonderlijke stappen in de montage

- Steek de aardspies in de aarde.
- Het aardespeetje moet zo in de grond vast worden gezet dat de lamp niet om kan kippen.
- Monteer de lamp zoals in de afbeelding wordt getoond.
- Richt u nu de elektrische aansluiting op.
- Schroef de lamp met de hoedmoeren op de montageplaat vast.

SLV Elektronik GmbH DANSK MONTERINGSVEJLEDNING FOR JORDSPYD

Kun en anerkendt elektromontør må gennemføre installations-, montage- og tilslutningsarbejder.

Før du gør noget arbejde, ombkøber strømforsyningen og den forbindelse fører spændingsfri!

- Der er **faren af et elektrisk slag med dødfølge!**

Brug kun denne dele som er blevet leveret sammen med produktet, eller som er beskrevne entydig som tilbehør!

- En sikker drift kan ellers ikke garanteres. Der kan være livs – og brandfare!

- Ved yderinstallationer ta hensyn til de gældende installationsforskrifter for dette område.

Enkelt montage skridt

- Stik jordspydet i jorden.
- Jordspydet skal være forankret i jorden på sådan måde som lyset ikke kan vælte.
- Monter lyset som vist i illustrationen.
- Fremstil nu El-tilslutningen.
- Fastskru lyset formedelst hatmøtrikerne på montagepladen.

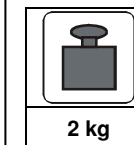
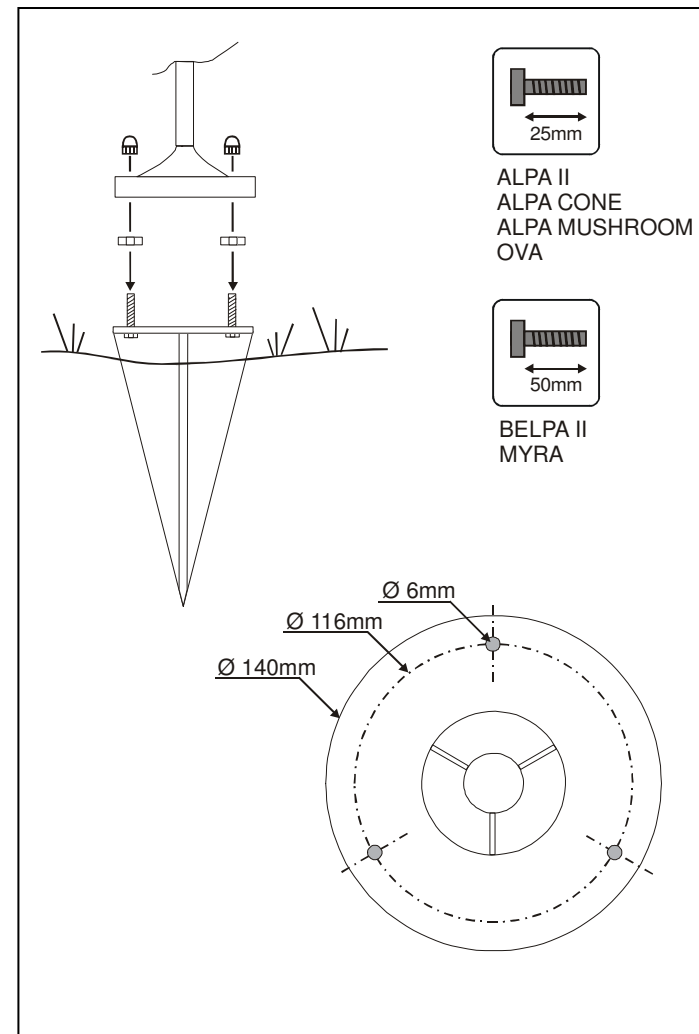

art.-no. 228722
02/2010 © SLV Elektronik GmbH, Daimlerstr. 21-23, 52531 Übach-Palenberg,
Germany, Tel. +49 (0)2451 4833-0