

Fișa tehnică braț dublu drept

INFORMAȚII GENERALE

- Material: oțel Q235 galvanizat la cald conform standardului EN 1464.
- Format dint doua brate
- Diametru de 60 mm, poate sustine greutate de peste 7 kg.
- Prinderea bratului se face in varful stalpului, fixarea se face in suruburi.
- Aplicații: destinat pentru iluminatul stradal sau perimetral.

DIAGRAMĂ DIMENSIONALĂ :

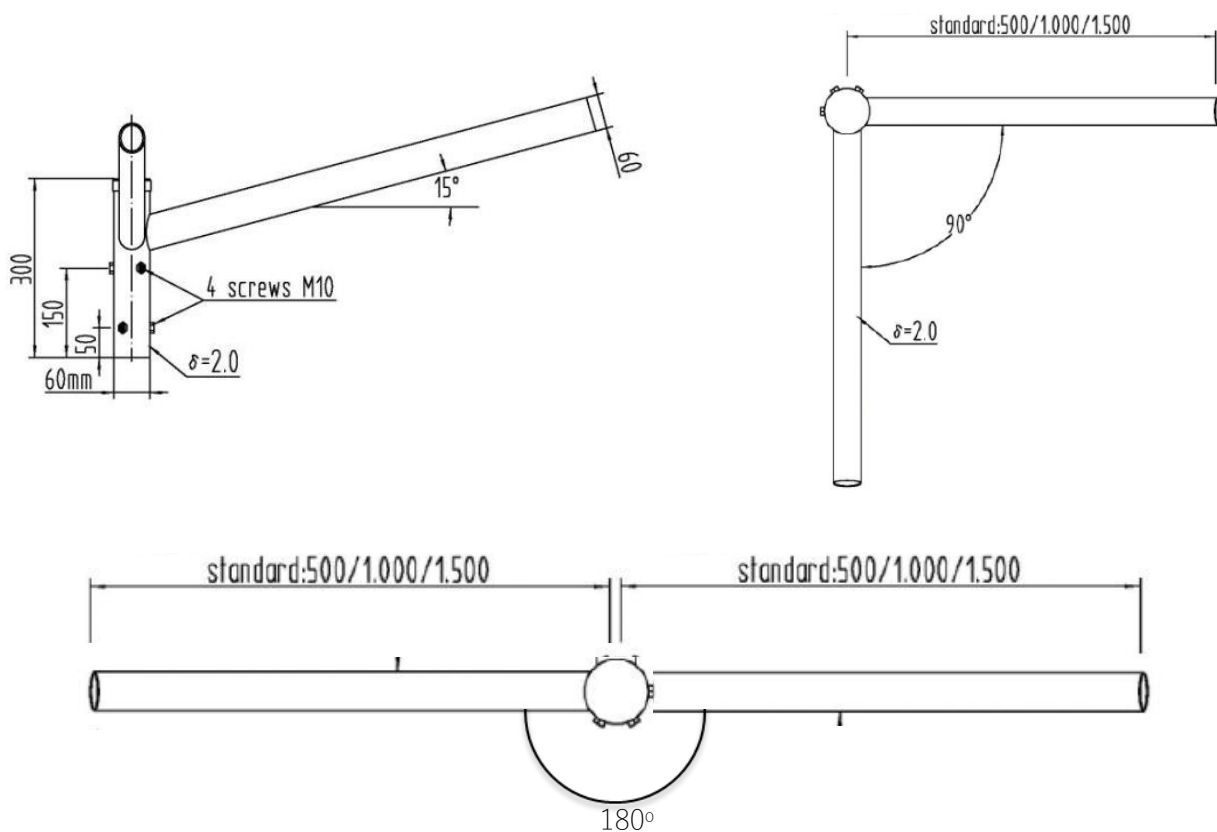

Cod	Lungime (mm)	Inaltime (mm)	Diametru (mm)	Unghi de inclinare (°)	Unghi intre brate (°)
EL0029802	500	300	60	15	90
EL0029803	1000	300	60	15	90
EL0029804	1500	300	60	15	90
EL0029805	500	300	60	15	180
EL0029806	1000	300	60	15	180
EL0029807	1500	300	60	15	180