

חשוב! יש לקרוא בקפידה ולשמור לשימוש עתידי

היבואן: במבינו קינג בע"מ. ת.ד. 224 טמרה 3081103,
טלפון: 04-6620866. דגם: L406

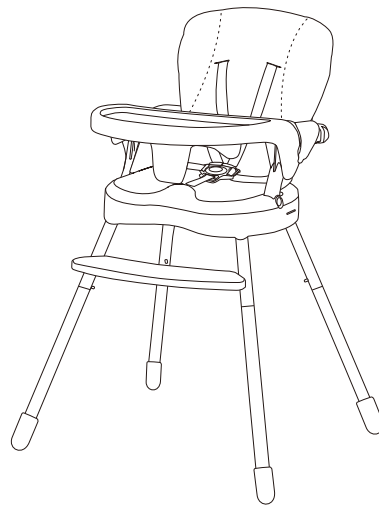





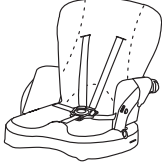

infanti®

כיסא אוכל לילדים 1-3-ב-1
הוראות שימוש



אזהרה!

- אין להשאיר את הילד ללא השגחה.
- יש להשתמש תמיד במערכת הריסון (לדוגמה, חגורת בטיחות).
- סכנת נפילה: יש למנוע מהילד לטפס על המוצר.
- אין להשתמש במוצר אלא אם כל הרכיבים הותקנו וכווננו כראוי.
- יש להיות מודעים לסיכון של אש גלויה ושל מקורות חום חזקים אחרים בקרבת המוצר.
- יש להיות מודעים לסיכון של התנדנדות כשהילד יכול לדחוף את רגליו כנגד שולחן או כנגד כל מבנה אחר.
- אין להשתמש במוצר עד שהילד יכול לשבת ללא עזרה.
- אין להשתמש במוצר אם חלק כלשהו שלו שבור, קרוע או חסר.
- במידה ומשתמשים בכל רתמה נוספת מלבד זו המסופקת ע"י היצרן, היא צריכה להתאים לתקן EN 13210.
- יש להרחיק ילדים כאשר מקפלים ופותחים את המוצר כדי למנוע פציעה.
- בשימוש ככיסא גבוה, הכיסא מיועד לילדים המסוגלים לשבת ללא עזרה ועד לגיל 3 שנים או למשקל מירבי של 15 ק"ג.
- בשימוש ככיסא גבוה, חובה להסיר את הרצועות מתחתית ומגב המושב, המשמשות לקיבוע המושב לכיסא מבוגר בשימוש במוצר כמושב הגבהה לכיסא.
- ניתן להשתמש במוצר גם ככיסא נמוך, או כמושב הגבהה המחובר לכיסא מבוגרים, לילדים במשקל מירבי של 25 ק"ג.
- נדרשת הרכבה ע"י מבוגר.
- אין להושיב יותר מילד אחד בו זמנית.
- יש למקם את הכיסא על משטח יציב ואופקי.
- אין למקם את הכיסא בסמוך למדרגות.
- יש להשתמש תמיד ברתמה ולוודא שהיא מותאמת בצורה נכונה.
- אין להזיז, להרים או לכוון את המוצר כאשר הילד נמצא בתוכו.
- אין להשתמש באביזרים או חלקי חילוף אחרים מאלו המאשרים ע"י היצרן או המפיץ.
- יש לבדוק באופן קבוע את תקינות חלקי הכיסא, למשל ברגים רופפים, ריפוד קרוע וכדומה, ולתקן בהתאם.
- ניתן לנקות את הכיסא עם מטלית לחה ולייבש עם מטלית יבשה בלבד.

<p>1</p>  <p>מושב עם רתמה 1 x 1</p>	<p>2</p>  <p>משגש 1 x 1</p>	<p>3</p>  <p>משענת רגל 1 x 1</p>
<p>4</p>  <p>רגל עליונה קדמית 2 x 2</p>	<p>5</p>  <p>רגל עליונה אחורית 2 x 2</p>	<p>6</p>  <p>רגל תחתונה קדמית 2 x 2</p>
<p>7</p>  <p>רגל תחתונה אחורית 2 x 2</p>	<p>8</p>  <p>בורג M5 (2x)</p>	<p>9</p>  <p>מפתח אן 1 x 1</p> <p>*אם הבורג (8) שקיבלתם הוא מסוג פיליפס, יש להצטייד במברג פיליפס (לא מסופק עם המוצר)</p>

שלב 1: הרכבת המושב

פתח את משענת הגב של המושב כדי לחברה עם משענות היד, עד שישמע "קליק". ודא ששני הצדדים הימני והשמאלי ננעלו היטב.

הערה: בשימוש ככיסא גבוה, חובה להסיר את הרצועות מתחתית ומגב המושב, המשמשות לקיבוע המושב לכיסא מבוגר בשימוש במוצר כמושב הגבהה.

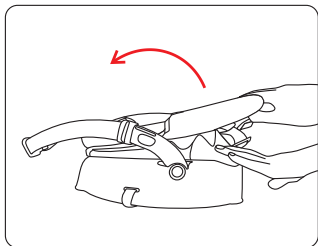

איור 1

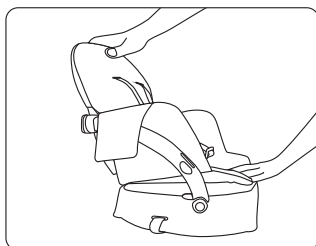

איור 2

שלב 2: הרכבת הרגליים העליונות

הכנס את שתי הרגליים העליונות אחוריות ואת שתי הרגליים העליונות קדמיות לתוך התושבות המתאימות במושב. ודא שהפינים הקפיציים חודרים לחורים בתושבות המושב וננעלים היטב. שים לב שהרגליים הקדמיות הימנית והשמאלית מיושרות כך שהחורים (המיועדים לחיבור משענת הרגל) נמצאים בצד הפנימי. ברגליים האחוריות זה לא משנה איזה צינור אחורי מחברים לצד הימני והשמאלי.

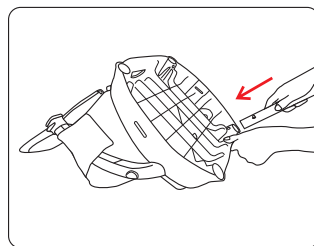

איור 1

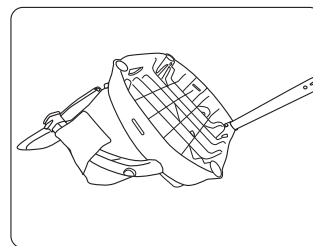

איור 2

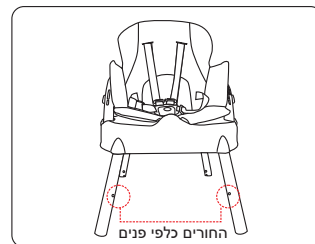

איור 3

שלב 3: הרכבת משענת הרגל

יישר את החורים ברגליים הקדמיות עם החורים של משענת הרגל. הכנס והדק את הברגים (8) בשני הצדדים.

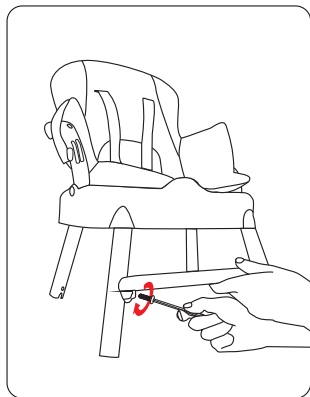

איור 1

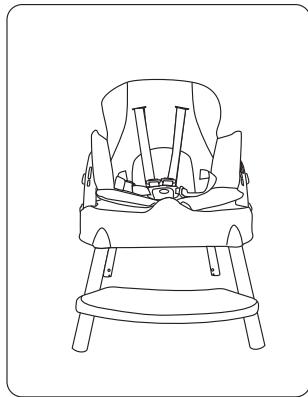

איור 2

שלב 4: הרכבת הרגליים התחתונות

חבר את הרגליים התחתונות לרגליים העליונות. ודא שהפינים הקפיציים חודרים לחורים ברגליים וננעלים היטב (הצינורות הקצרים יותר אלו הרגליים העליונות והצינורות הארוכים יותר הם הרגליים התחתונות).

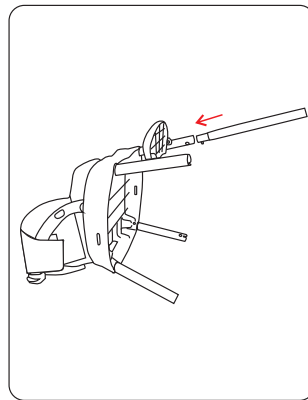

איור 1

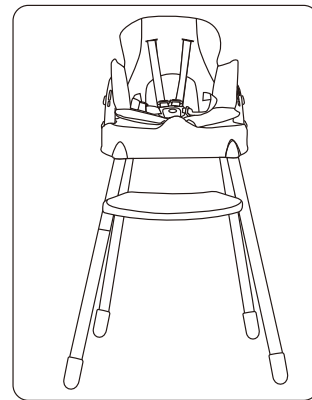

איור 2

שלב 5: הרכבת המגש

הכנס את הזיזים של המגש לחריצים בצידי המושב, ואז דחוף את המגש כלפי מטה עד שהוא יינעל ויישמע "קליק" בשני הצדדים.
להסרת המגש, יש ללחוץ את כפתורי השחרור בשני הצדדים ולהרים את המגש.

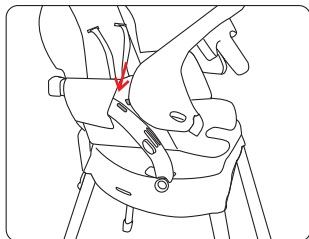

איור 1

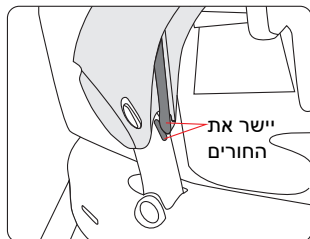

איור 2

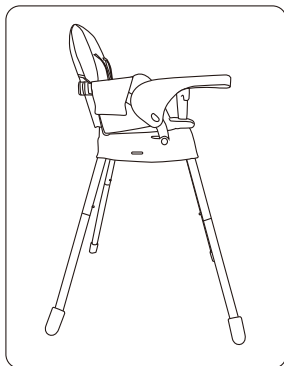

איור 3

טיפ 1: קיפול המושב

שחרר את צמדני כיסוי הבד בשני הצדדים של המושב. לחץ את הכפתור בתחתית הצד האחורי של משענות היד, וקפל את משענת הגב קדימה ולמטה.

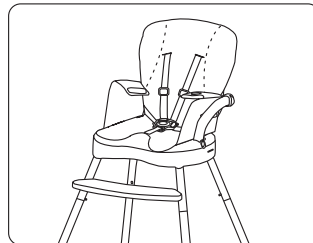

איור 1

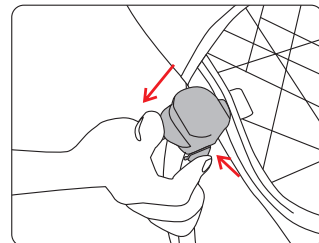

איור 2

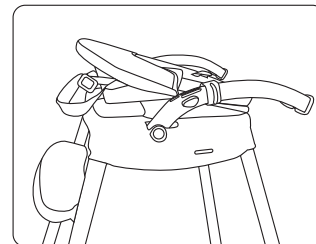

איור 3

טיפ 2: המרת המוצר לכיסא נמוך

פרק את הרגליים התחתונות מהרגלים העליונות. לאחר מכן משוך החוצה את רגליות הפלסטיק מהרגליים התחתונות ואז חבר את רגליות הפלסטיק לרגליים העליונות.

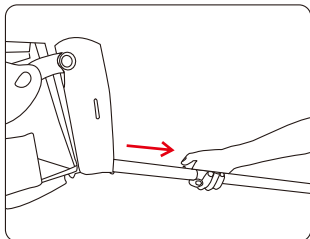

איור 1

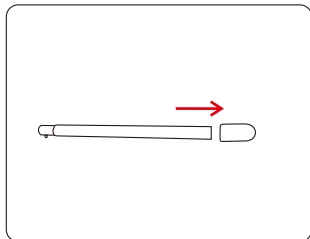

איור 2

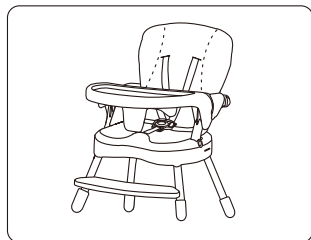

איור 3

טיפ 3: המרת המוצר למושב הגבהה

פרק את כל הרגליים. חבר את רצועות הקיבוע למושב- הכנס את מעגן הפלסטיק בקצה הרצועה לחריוץ במושב. ישנם שני חריצים בצידי תחתית המושב ושני חריצים בתחתית משענת הגב (החריצים של רצועות המותניים של הרתמה). הנח את המושב על כיסא המבוגרים, העבר את הרצועות סביב הכיסא כמתואר באיור, סגור את אבזמי הרצועות ומתח את הרצועות כך שהמושב יהיה מהודק היטב לכיסא המבוגרים.

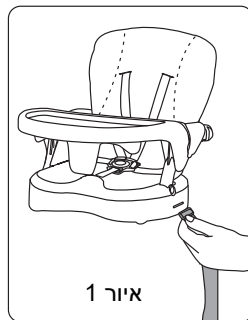

איור 1

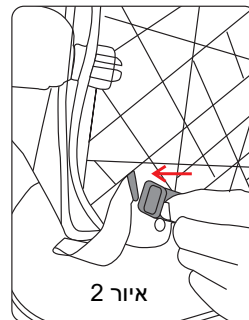

איור 2

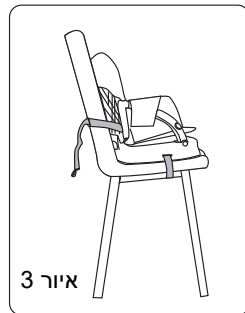

איור 3