

## Eco Repisa Escalonada

Repisa de Cocina  
Shelf

21027

### INSTRUCCIONES

Sigue los pasos para un correcto armado:

1

La Eco Repisa Escalonada cuenta con las siguientes piezas:



3 Soportes (A)

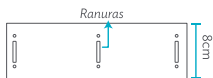

1 Repisa superior (B)



1 Repisa inferior (C)

12 Pijas (D)

2

Inserta las pestañas superiores de los Soportes (A) con las ranuras de la Repisa superior (B), enseguida inserta las pestañas inferiores de los Soportes (A) con las ranuras de la Repisa inferior (C).

Guíate en la **Figura 1**.

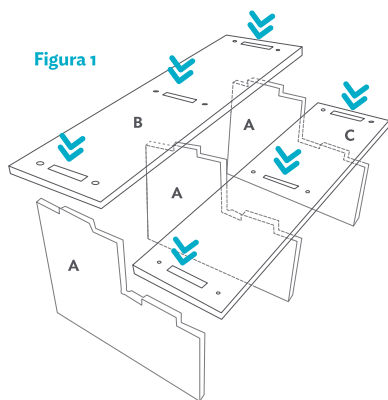

3

Con ayuda de un destornillador inserta las Pijas (D) en los orificios sobre la Repisa superior (B) y sobre la Repisa inferior (C), **Figura 2**.

#### Notas:

Asegúrate de apretar las pijas, ya que serán los que le den el soporte necesario.

El peso óptimo que soporta la Eco Repisa Escalonada es de 3 kg.

