

Organi Silla

Organizador para silla
Chair Organizer

21747

INSTRUCCIONES

Sigue los pasos para un correcto uso:



Uso:

1. Para hacer uso del Organi Silla, acomódala en el respaldo de la silla, colocándola de arriba hacia abajo, asegurándote que los tirantes queden colocados por la parte superior. Una vez colocada ajusta los 3 Clips de acuerdo al tamaño de tu silla como en la **Figura 1**.

2. Para retirar, desliza el Organi Silla hacia arriba del respaldo, posteriormente pasa el tirante del Clip 1 y 2 por un costado y hacia la parte inferior del Portafolio, doblando la Cubierta para que quede cerrado. Guíate en la **Figura 2**.

Importante:

- El peso óptimo que soporta el Organi Silla es de 5 kg.
- El uso del Organi Silla es únicamente para sillas de interiores, evita usarla como bolsa de carga.
- Para mover de lugar el Organi Silla se recomienda cerrar como en el paso 2 (Usos).
- Evita cargarlo solo de los tirantes o podrías dañarlo.

Figura 1

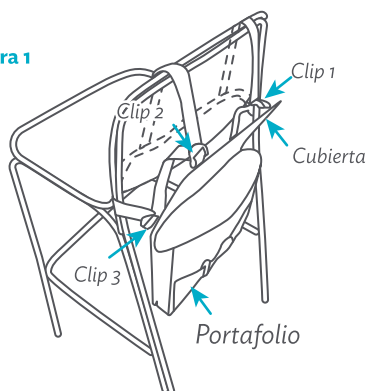

Figura 2

