



22365

# Better Pot

Olla Multifuncional Digital  
Multifunctional Pot



## Guía Rápida



Conoce más del producto **AQUÍ**



Antes de usar, retira todas las protecciones, bolsas y película protectora del aparato.

## 1 Identifica

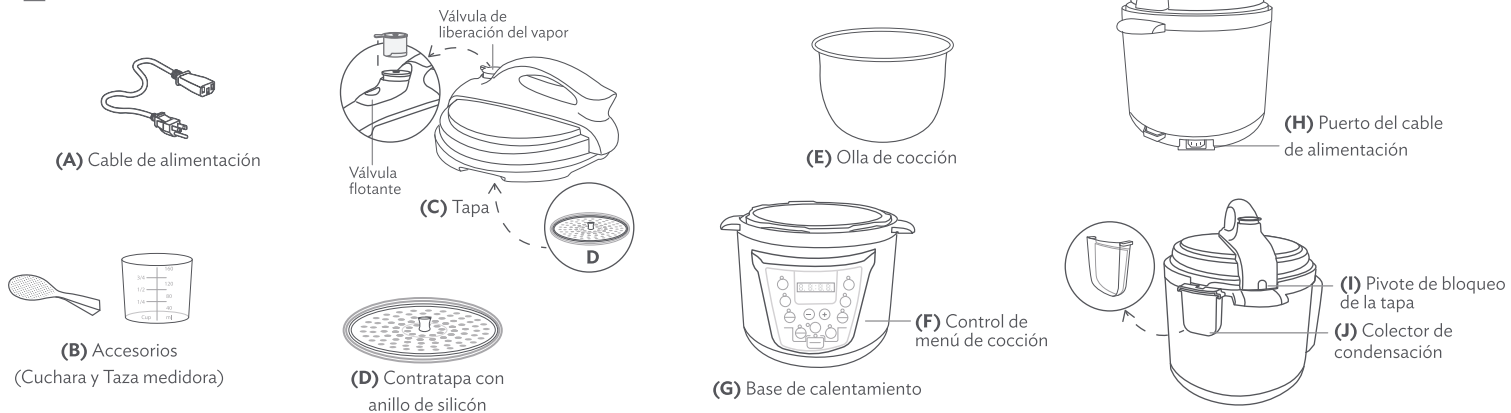

## 2 Abre y Cierra

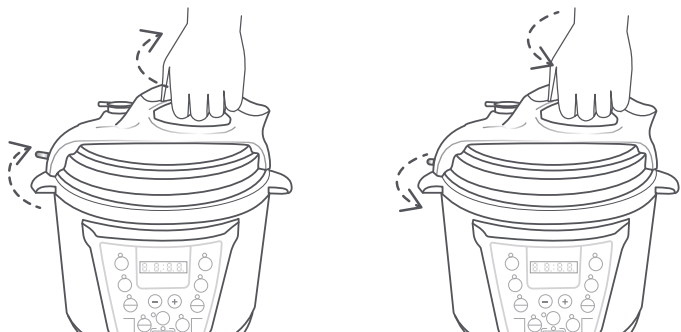

- Abre: Gira en el sentido de las agujas del reloj hasta sentir el tope.
- Cierra: Gira en contra sentido de las agujas del reloj hasta sentir el tope.

## 3 Conecta

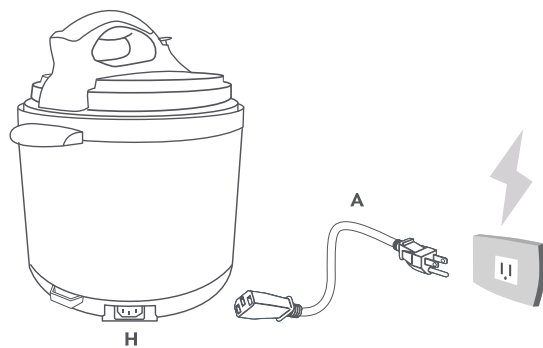

## 4 Prepara

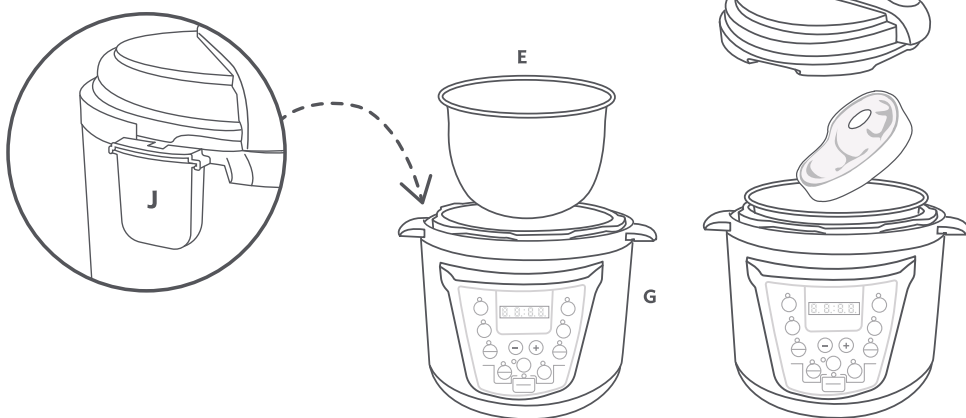

- Coloca la Olla de cocción (E) dentro de la base de calentamiento (G). **Nunca utilices la Better Pot sin la Olla de cocción (E).**

- Desliza el Contenedor de condensación (J) por los rieles como en la imagen.
- Coloca tus ingredientes sin rebasar la marca **Max** dentro de la Olla de cocción (E).
- Coloca la Tapa (C) verificando que cierre correctamente como en el paso 2, en caso de que no embone, revisa que el anillo de silicón de la Contratapa (D) este correctamente colocado.

**Importante:** La cocción a presión debe ser utilizando algún líquido (agua, caldo, vino, etc.)

Si deseas "Saltar" tus alimentos antes de cocinarlos a presión, cualquiera de los botones de la Better Pot (funciones) te puedes servir. Vierte un poco de aceite en la Olla de cocción (E), presiona alguna de las funciones y después coloca tus alimentos.

Para este proceso recuerda NO colocar la Tapa (C).

# 5 Cocina



- Selecciona y presiona el botón de la función deseada:
- Arroz: 12 min
- Vapor: 10 min
- Pescado: 15 min
- Pollo: 20 min
- Sopa/ Caldo: 35 min
- Carne/ Estofado: 18 min
- Frijoles/ Guisados: 45 min
- Pan/ Pastel: 25 min

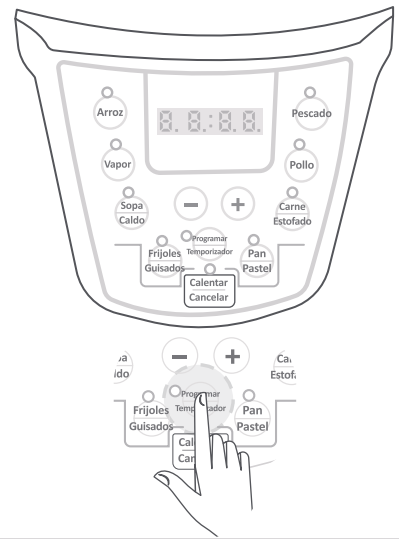

• Si quieres aumentar o reducir el tiempo de cocción, debes presionar **-/+** al instante y continuamente después seleccionar la función o se bloqueará.

• Rango de tiempo de cocción 00:00 ~ 90:00 minutos.

**Nota:** Cuando selecciones la función Pan/ Pastel, no podrás programar el ciclo de cocción en Programar/ Temporizador.

• En cualquier momento, puedes simplemente presionar el botón "Calentar/Cancelar" para volver al inicio.

• Justo después de seleccionar la función, iniciará una fase de precalentamiento la cual puede durar dependiendo del alimento a cocinar dónde observarás en tres líneas (≡) ascendentes e intermitentes. Al finalizar aparecerá una "P" y el tiempo de cocción comenzará.

• Para programar la cocción automática, presiona el botón "Programar/Temporizador" repetidamente y establece el tiempo deseado. Rango de temporización: 00:30 min a 24 horas.

• Una vez que el aparato termine de cocinar sonará 3 veces y la pantalla te mostrará "bb".

• Se mantendrá calentando el alimento hasta que presiones "Calentar/Cancelar" y regrese en 00:00.

# 6 Libera la Presión



Para liberar la presión gira cuidadosamente la Válvula de liberación del vapor cómo se muestra en la imagen hasta que la presión salga constantemente.

• **Importante:** Si la Better Pot marca "E4" y suena a la vez, no te dejará realizar ninguna función, para solucionarlo gira la Válvula de liberación del vapor y libera todo el vapor contenido.

• Si la olla tiene líquido abundante en su interior, déjala enfriar unos minutos antes de abrir la válvula de liberación del vapor.

• No acerques la cara, brazos o manos a la presión saliendo de la válvula.

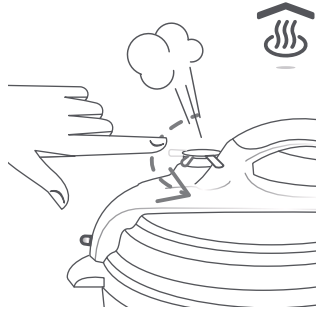

# 7 Limpieza



• Antes de limpiar, retira el enchufe de la corriente y deja enfriar.

• Jala la Contratapa (D) de la Tapa (C) y lava todas las piezas por separado. Utiliza cepillos suaves no metálicos.

• Utiliza un paño suave para limpiar la Base de calentamiento (H).

• Verifica que al lavar y armar todos los componentes incluyendo empaques de silicón, siempre estén colocados de manera adecuada y en su lugar.

• **NO laves ni sumerjas la Base de calentamiento (H) en el agua.**

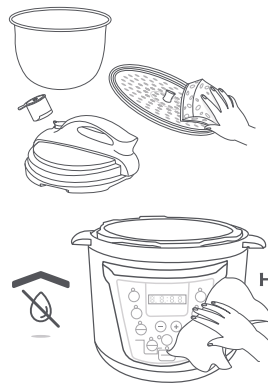

## Resolución de Problemas

Descripción	Causa	Solución
No se puede cerrar la Tapa (C).	La Tapa (C) no está correctamente instalada.	<ul style="list-style-type: none"> <li>• Retira, revisa que la contratapa este correctamente instalada y acomoda nuevamente la Tapa (C), como indica en las instrucciones en el paso 2.</li> <li>• Deja que el calor se disipe para cerrar apropiadamente la tapa.</li> </ul>
La válvula flotante esta atascada.	No está bien colocada.	<ul style="list-style-type: none"> <li>• Golpea suavemente para liberarla.</li> <li>• Verifica que el empaque este en el borde de la válvula flotante.</li> </ul>
Hay una fuga de aire en la Tapa (C).	La instalación del empaque de la Contratapa (D) no es la correcta.	Retira la tapa, revisa que todos los empaques estén en su lugar y/o acomoda la contratapa, asegurando que esta quede sujeta a la Tapa (C).
El empaque de la Contratapa (D) tiene suciedad.	No se lava correctamente las piezas.	Lavar con agua y jabón.
No puedo acomodar la Tapa (C).	La Tapa (C) no sella.	Acomoda la tapa como indica las instrucciones en el paso 2.

# Advertencias

Lee todas las instrucciones, precauciones y advertencias antes de hacer uso del aparato. El no seguir las precauciones y advertencias puede resultar en lesiones graves y daños a la propiedad.

## PRECAUCIÓN

- Guarda este instructivo en un lugar seguro para poder usarlo en caso de necesitarlo.
- El aparato es de uso doméstico e interiores, no utilizar en exteriores o de forma comercial.
- No colocar el aparato sobre, o cerca, de un horno o estufa (de gas o eléctrica) que esté caliente. El calor de una fuente externa causará daño al aparato. No cumplirlo puede causar lesiones graves y daños a la propiedad.
- Desconectar el aparato, si no está en uso, al salir de la casa, al irse a dormir o si se deja sin atención.
- No colgar objetos al cable de alimentación.
- No cubrir el aparato con tela, papel o cualquier material que no sea parte del aparato cuando está en uso.
- No colocar el aparato donde el cable de alimentación se pueda cortar o dañar el aislamiento del cable.
- Desconectar de la fuente de alimentación el aparato antes de realizar cualquier actividad de mantenimiento o limpieza.
- Colocar el aparato en un lugar donde los niños no puedan tocarla.
- Después de enfriar el aparato, se puede limpiar o almacenar en un lugar libre de humedad.
- Sólo utilizar la tapa con la olla de presión. Utilizar cualquier otra tapa de alguna olla de presión que no sea del aparato podría causar lesiones y daños.
- No utilizar el aparato sin que la olla interior se encuentre instalada.
- Siempre utilizar el aparato sobre una superficie estable, nivelada y resistente al calor.
- No utilizar el aparato para otro uso que no sea el cocinar alimentos.
- No utilizar el aparato cerca del agua o flamas.
- Mantener alejado de la luz del sol directa. De no ser así puede causar lesiones graves y daños a la propiedad.
- No tocar las superficies calientes. Utilizar únicamente las asas laterales para transportar o mover. Se debe tener extremo cuidado al mover el aparato cuando contenga líquidos calientes.
- No mover el aparato cuando esté bajo presión.
- La base del aparato contiene componentes eléctricos. Para evitar un choque eléctrico, no colocar líquidos (de cualquier tipo) dentro de la base del aparato, además no sumerja el aparato bajo el agua u otro líquido, al igual que el cable de poder y la clavija.
- No enjuague el aparato bajo chorro de agua.
- No dejar que el cable cuelgue de las orillas de mesas o repisas, o que quede en contacto con superficies calientes o flamas, incluyendo los quemadores de las estufas de gas o parrillas eléctricas.
- Para evitar lesiones personales, NUNCA tocar los accesorios durante o inmediatamente después de cocinar. Siempre utilizar guantes resistentes al calor al remover los accesorios y para manejar la olla interior.
- Siempre colocar los accesorios calientes sobre una superficie resistente al calor.
- Peligro de descarga eléctrica: usar un tomacorriente conectado a tierra.
- Este aparato tiene un enchufe de conexión a tierra de 3 clavijas.
- Para reducir el riesgo de descarga eléctrica, enchufe el cable de alimentación a una toma eléctrica con conexión a tierra que sea fácilmente accesible.
- No usar un adaptador.
- No utilizar un cable de extensión.
- Se proporciona un cable de alimentación eléctrica corto para reducir los peligros derivados de que se enrede o se tropiece con un cable más largo.
- Los conductos en el regulador de presión le permitirán verificar el escape del vapor regularmente para asegurar que estos no estén bloqueados.
- El contenedor no debe abrirse hasta que la presión disminuya suficientemente para no ocasionar daños.



## Importante



### Peligro de choque eléctrico

- Conectar en un tomacorriente mural de tres terminales, aterrizado.**
- No cortar la terminal de tierra.**
- No usar adaptador eléctrico.**
- No usar extensiones eléctricas.**