

Banquito Go

Banco Plegable
Foldable Seat

22743

INSTRUCCIONES

1. Para hacer uso del Banquito Go sostén de cada lado, como en la **Figura 1**, y con ambas manos realiza hacia los lados una pequeña torsión, como en la **Figura 2**.

Figura 1



Figura 2



2. Al realizar la torsión los candados se abrirán como en la **Figura 3, Detalle 3.1**, facilitando la extensión del banco, como en la **Figura 3**, a su vez permitirán encoger el Banquito Go al tamaño deseado de acuerdo a tus necesidades como en la **Figura 4**, al ajustarlo debes asegurarte de que los candados estén completamente cerrados para hacer uso del Banquito Go, como en la **Figura 4, Detalle 4.1**.

3. Para guardar el Banquito Go sujétalo de cada extremo, jala hacia los lados, realiza una leve torsión para abrir los candados, como como la **Figura 3, Detalle 3.1**, pliega el Banquito Go y realiza una pequeña torsión hasta quedar completamente cerrado.

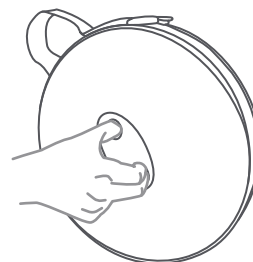
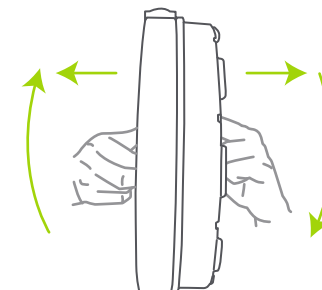
Figura 3

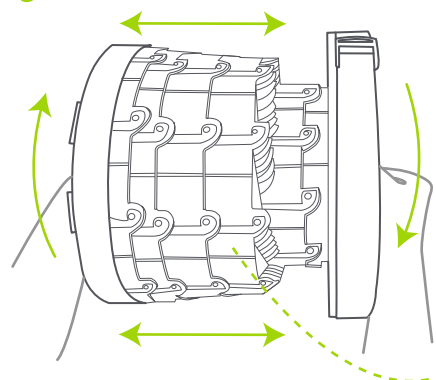

Vista de candados abiertos

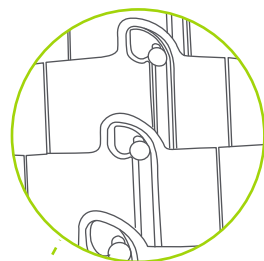

Detalle 3.1

Figura 4

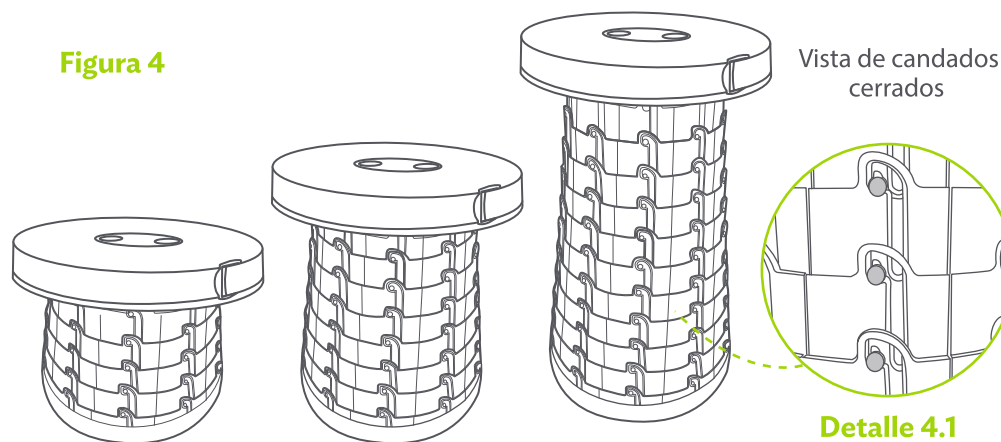

Vista de candados cerrados

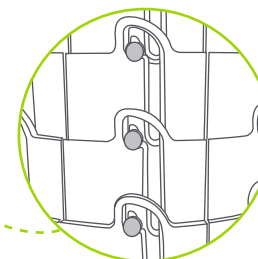

Detalle 4.1

4. Traslada el Banquito Go sosteniéndolo de la Manija o extiende el Cordón que rodea al Banquito Go para poder colgártelo, como en la **Figura 5**.

Importante: El banco soporta un peso óptimo de 90 kg. **El Banquito Go es únicamente para sentarse, evita pararte sobre de él o balancearte.**

Figura 5

