

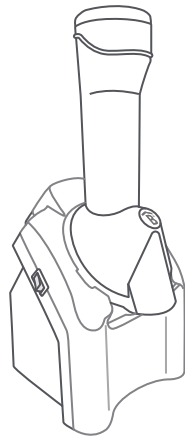

23515

# Máquina Deli Fruit

Máquina para Postres de Fruta



Ver instructivo para su uso adecuado.

## Guía Rápida

Conoce más del producto AQUÍ

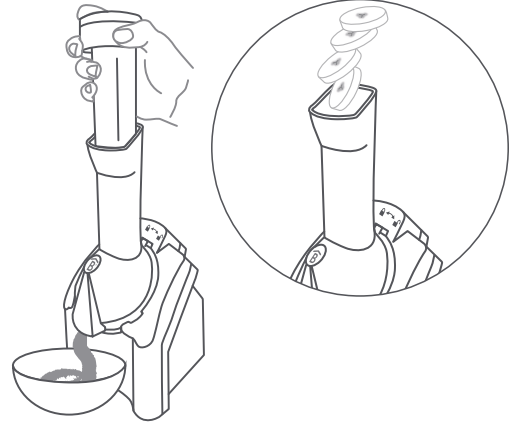

## 1 Identifica

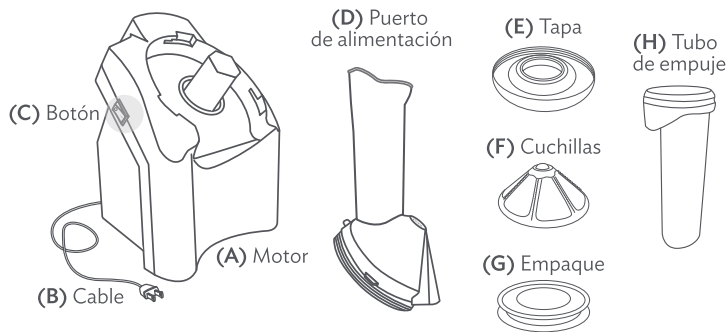

• Las piezas (E), (F) y (G) vienen unidas, dentro de la pieza (D). Desenrosca de la parte inferior para acceder a las piezas internas.

## 2 Congela fruta

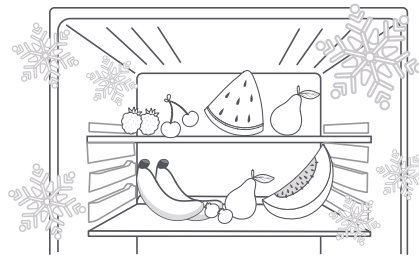

• Congela la fruta de tu elección.  
• Utiliza distintos tipos de bayas congeladas: fresas, frambuesas, moras, o arándanos.  
• Retira semillas, cascaras o tallos que pueda tener la fruta.  
• Saca la fruta del congelador e introdúcela en el refrigerador por aproximadamente 10 minutos o hasta que se ablande un poco y facilite trabajarla.  
Verifica que la consistencia de la fruta no este dura, de ser así espera a que se ablande antes de usar, o la máquina no funcionará adecuadamente.

## 3 Desarma

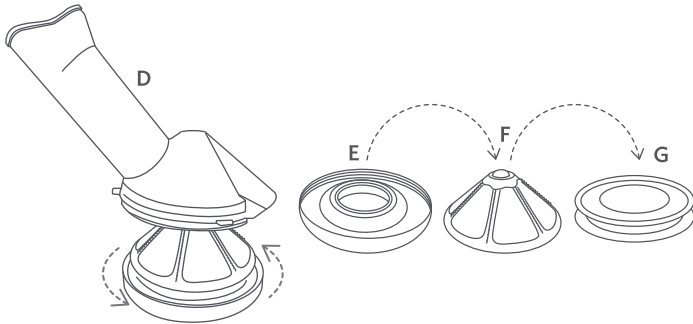

• Desenrosca la parte inferior del puerto de alimentación (D) para acceder a las partes internas y lavarlas.

## 4 Lava y limpia (Antes de usar)

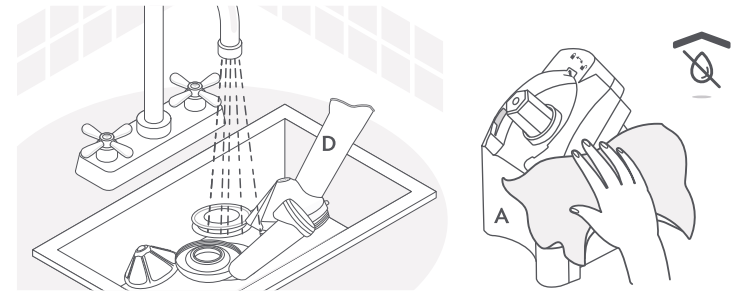

• Lava con agua y jabón el puerto de alimentación (D). Seca por completo.  
• Limpia el motor (A) únicamente con un trapo limpio, húmedo y seca.  
• Nunca mojar o exponer al agua el motor (A).

## 5 Ensambla para usar

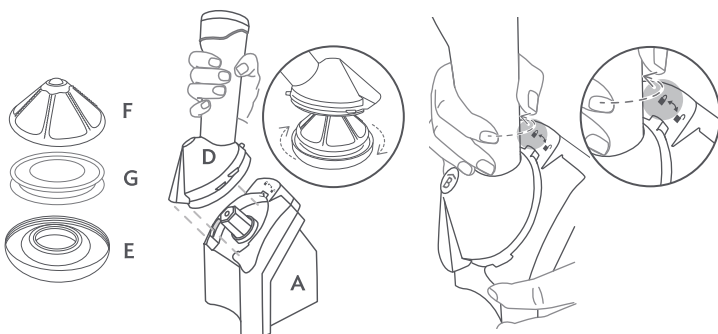

• Acomoda las piezas (F), (G) y (E) en el orden en que se muestra y presiona un poco para unir y ensamblar las piezas.  
• Enrosca la tapa (E) al puerto de alimentación (D), después coloca al motor (A) y gira hacia el candado para sujetarlo.

## 6 Conecta

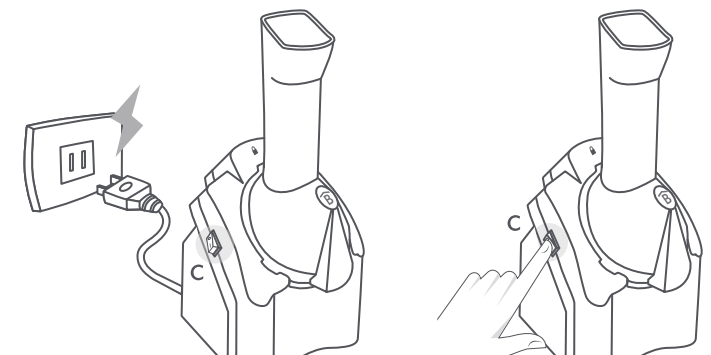

• Asegúrate de que el botón (C) se encuentre en "O" antes de conectar.  
• Presiona el botón (C) en "I" para encender.

## 7 Usa

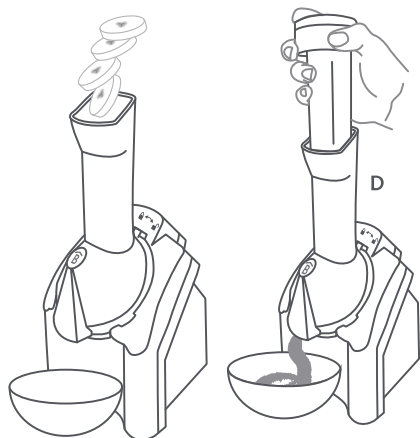

- Utiliza la fruta que congelaste anteriormente.
- Corta en trozos pequeños antes de introducirlos en el puerto de alimentación (D).
- No utilizar frutas con huesos, nueces ni cubos de hielo.
- Para lograr mejores resultados, alterna los ingredientes.

## 8 Retira el sobrante

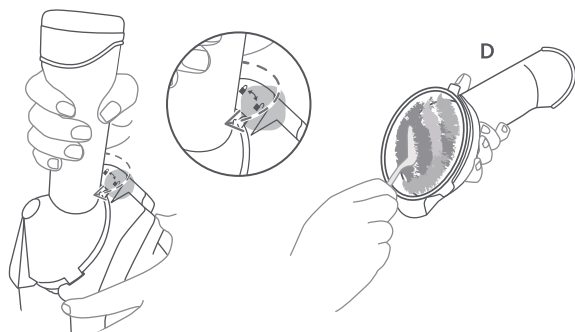

- Primero apaga y desconecta de la corriente eléctrica.
- Gira hacia el candado abierto  y retira el puerto de alimentación (D), desenrosca la tapa (E) y retira todo el contenido que se haya quedado en el interior.

## 9 Usa nuevamente

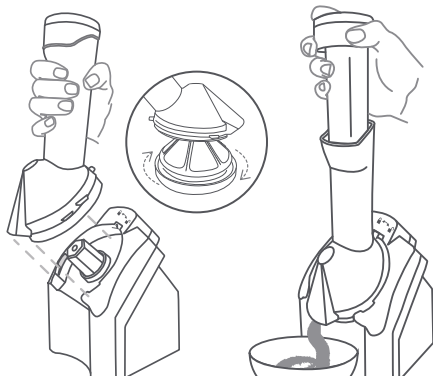

Limpia y utiliza nuevamente, sigue los pasos anteriores.

## 10 Mantenimiento



- Desconecta de la corriente eléctrica antes de hacer limpieza o mantenimiento.
- Guardar en un lugar libre de humedad.



## Importante

- Antes de manipular las partes con movimiento es necesario apagar y desconectar el producto.
- Para evitar el riesgo de una descarga eléctrica, no sumergir el cable de alimentación o el aparato en agua o cualquier otro líquido.
- Desconectar de la fuente de alimentación el aparato antes de realizar cualquier actividad de mantenimiento o limpieza.
- Nunca descuidar mientras esté en uso.
- Siempre usar el aparato sobre una superficie plana y estable.
- Este aparato está destinado para uso doméstico y no industrial.
- No utilizar el aparato para fines distintos a los establecidos.
- No hacer uso del aparato cuando el enchufe o el cable de alimentación esté dañado.
- No intente abrir o introducir materiales extraños que no sean alimento al aparato.
- No introducir los dedos mientras el producto esté conectado a la corriente eléctrica.
- Como medida de seguridad para reducir el riesgo de descarga eléctrica, el enchufe está diseñado para entrar en un tomacorriente polarizado en un solo sentido.
- Advertencia: Este aparato cuenta con un sujetador tipo "Y", si el cordón de alimentación es dañado este debe ser reemplazado por el fabricante o el agente de servicio o por personal calificado para evitar el riesgo de choque eléctrico.
- Para consultar características eléctricas, revisar portada del empaque.
- El aparato no es adecuado para hacer helado de frutos secos.
- Antes del montaje o el desmontaje, apague el aparato, retire el enchufe eléctrico de la toma de pared y espere hasta que se haya enfriado el aparato.
- No dejar el aparato encendido continuamente durante más de dos minutos. Tras los dos minutos, apague el aparato y dejar enfriar durante un minuto antes de volver a encenderlo. El aparato debe enfriar completamente tras cada tres ciclos de 2 minutos encendido / 1 minuto apagado.
- No meter las manos en al puerto de alimentación (D) para presionar las frutas congeladas. Utilizar siempre el tubo de empuje (H).
- No ejercer presión sobre el empujador.
- Si el aparato empieza a vibrar con fuerza y produce menos helado, deberás apagar y posteriormente limpiar el puerto de alimentación (D), retirando las sobras (Paso 8).
- Limpiar regularmente el cono con cuchillas cuando se procese grandes cantidades de fruta.