

Ver instructivo para armar adecuadamente

1 Identifica

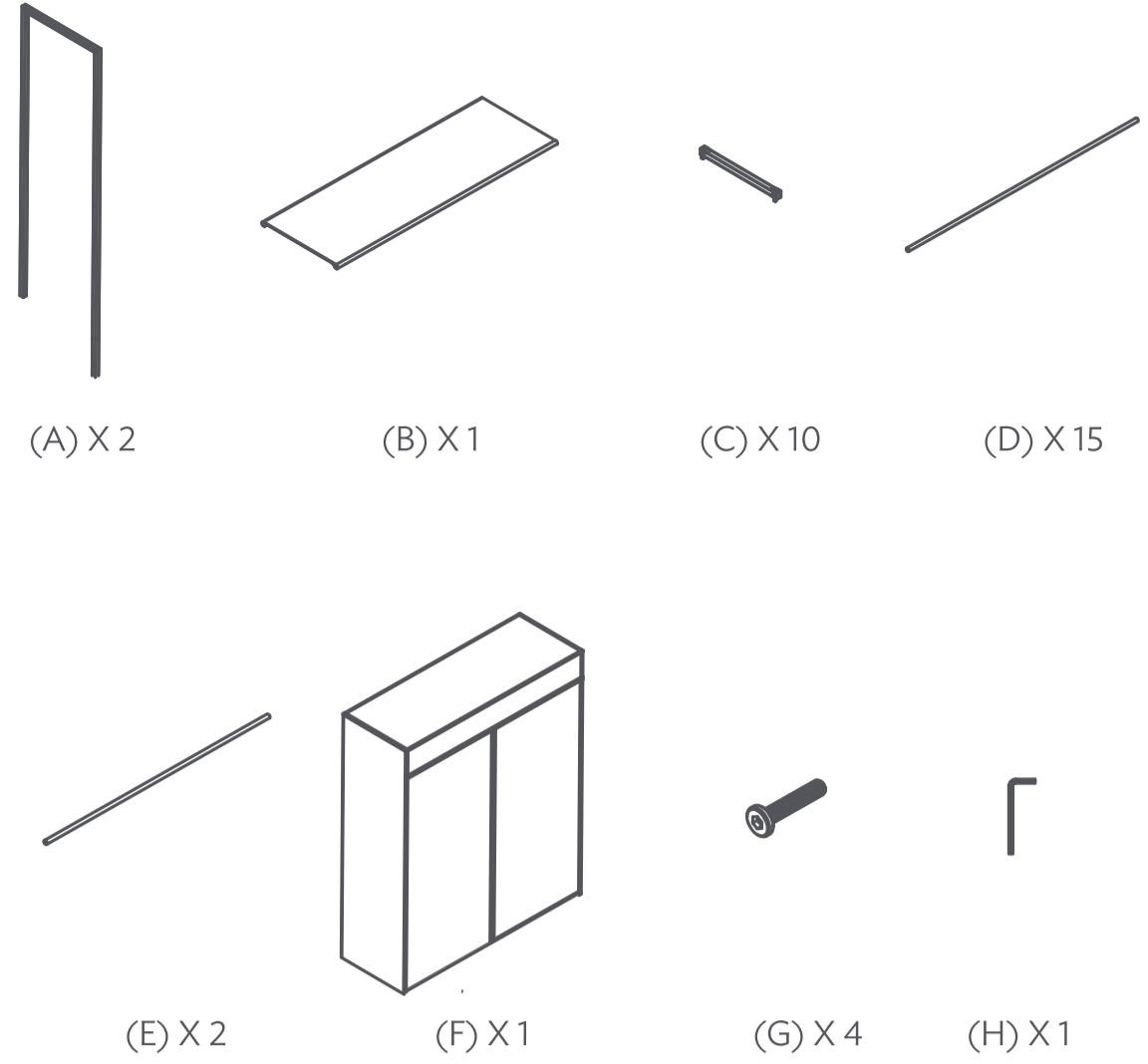

2 Arma laterales

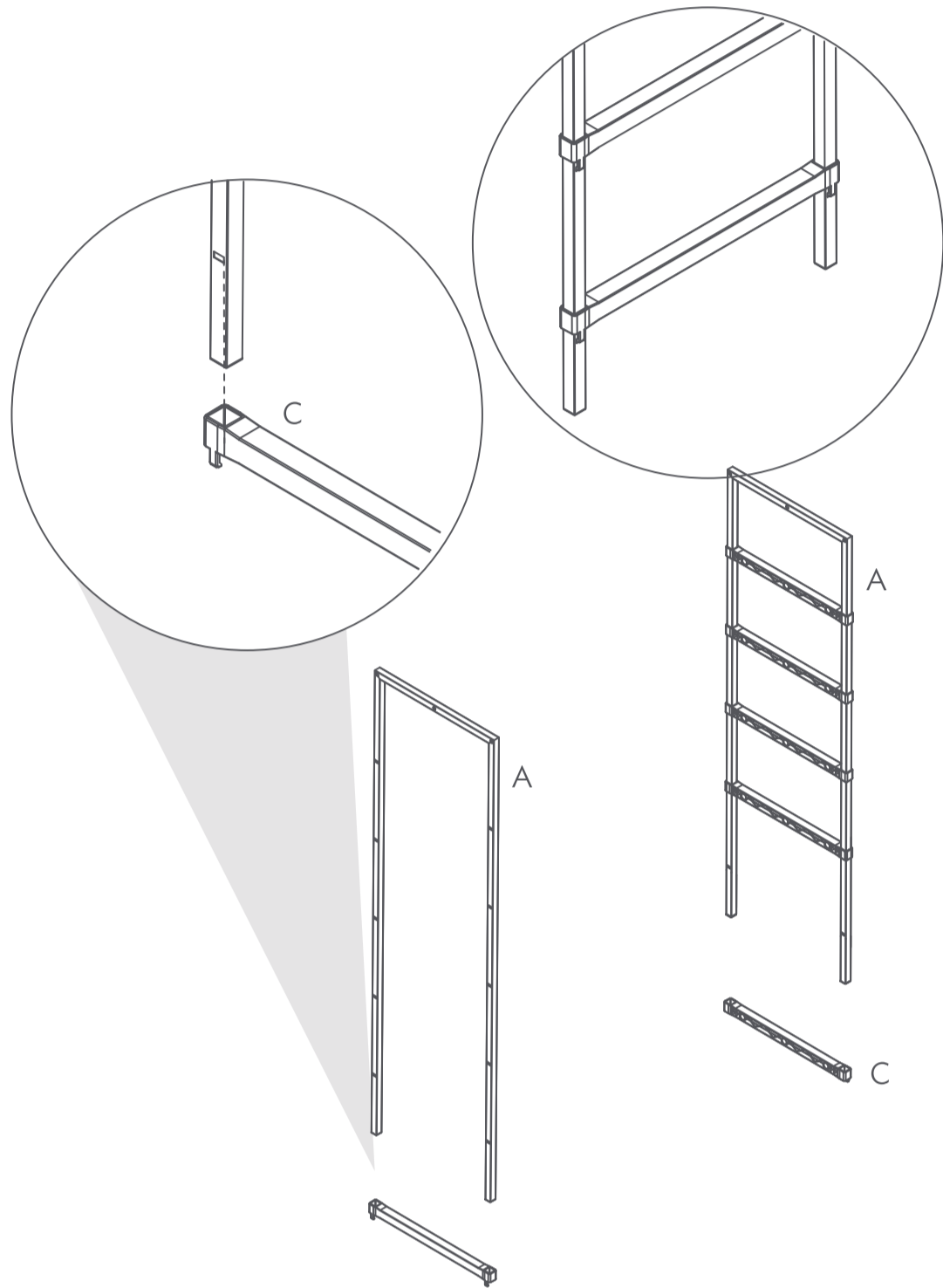

• Coloca las bases (C) con la pestaña hacia abajo.

3 Coloca tubos

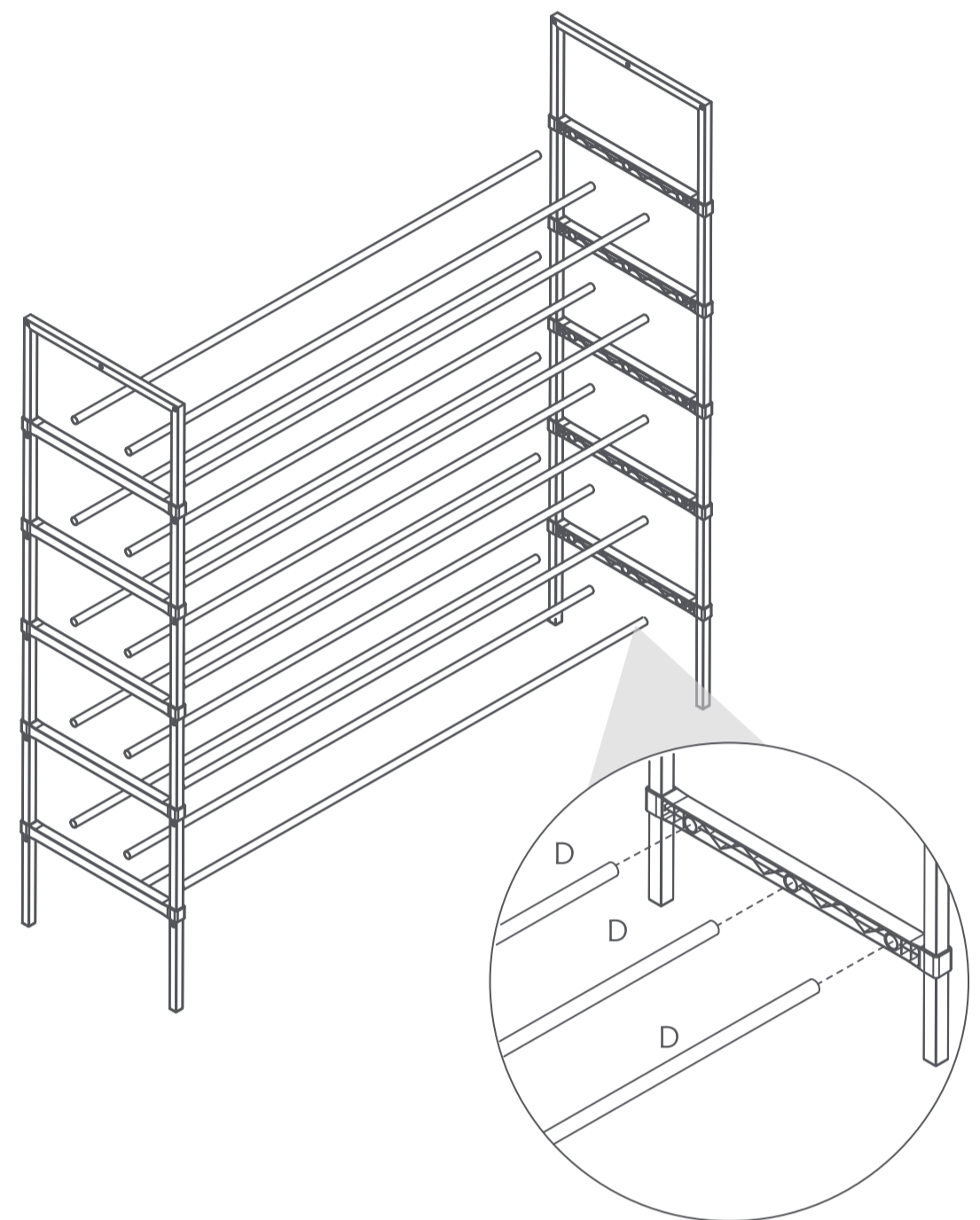

• Para un mejor ensamble, arma la zapatera piso por piso, colocando los tubos (D) entre los laterales (A).

4 Arma parte superior

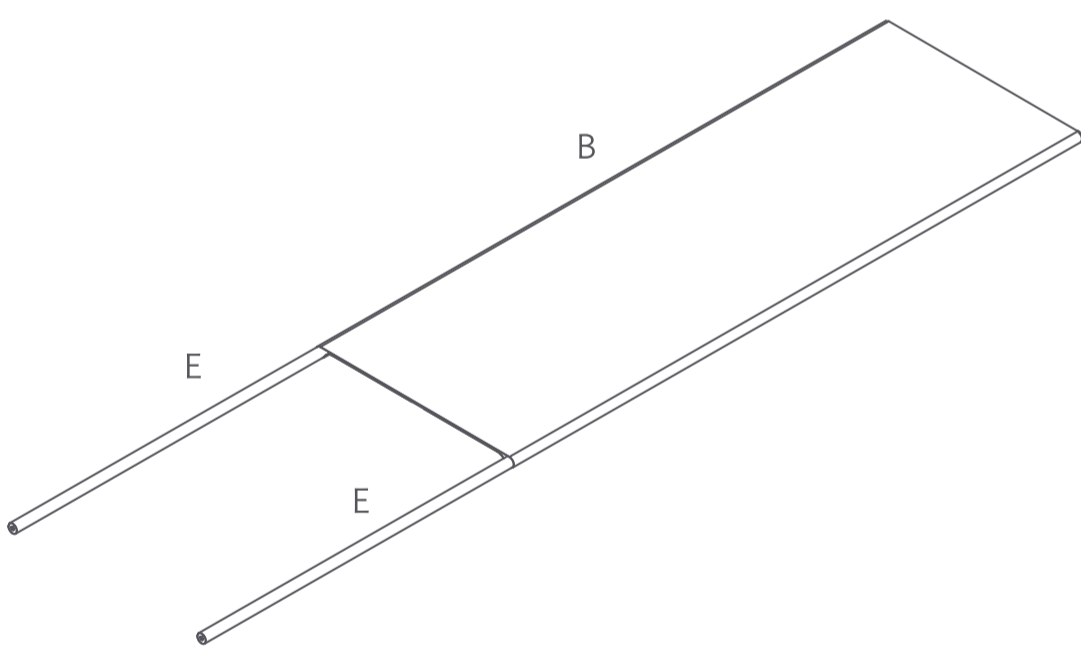

• Coloca los dos los tubos más pequeños en las ranuras de la tela.

5 Coloca parte superior

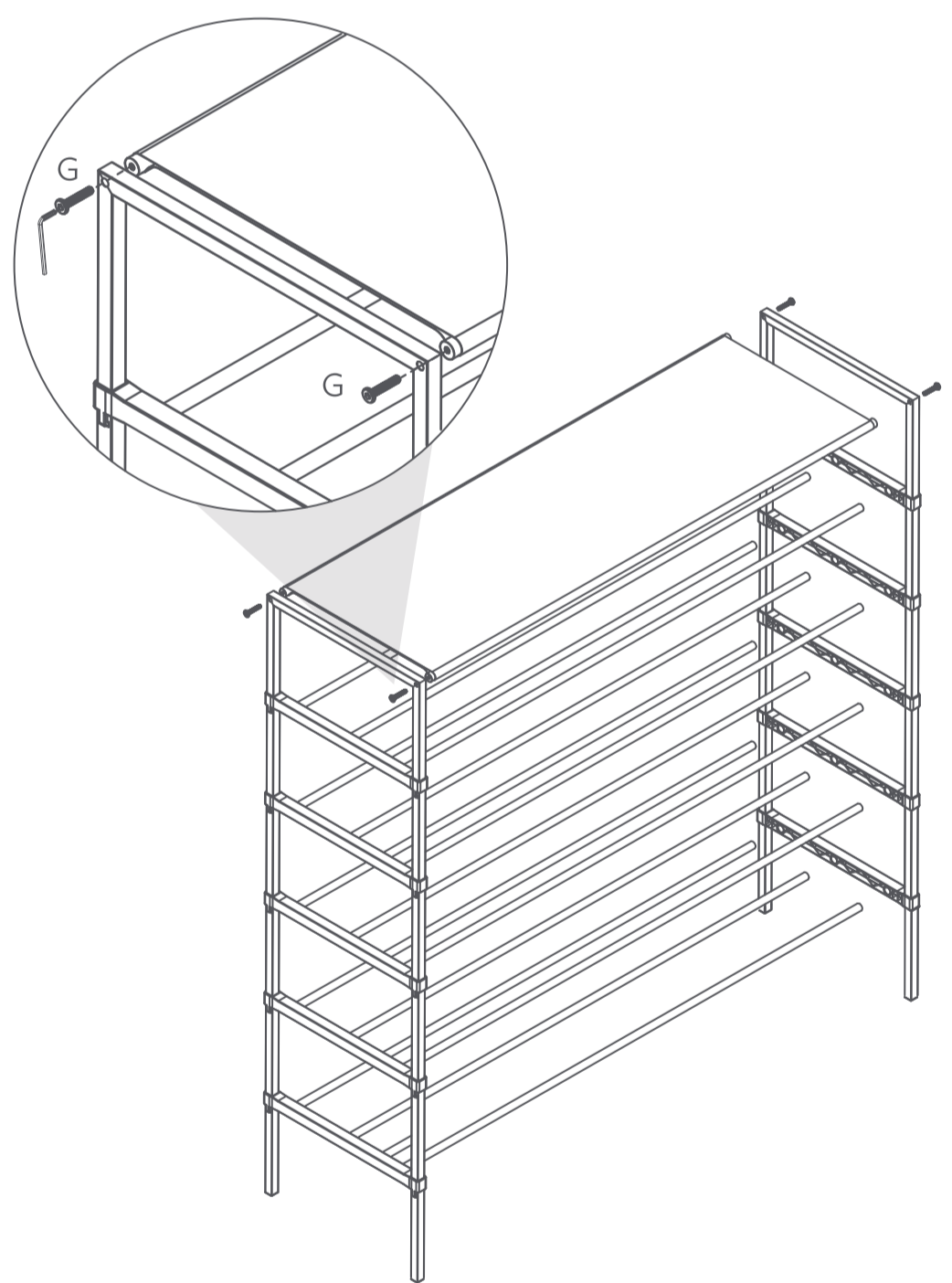

• Ajusta los tornillos por completo.

6 Coloca cubierta

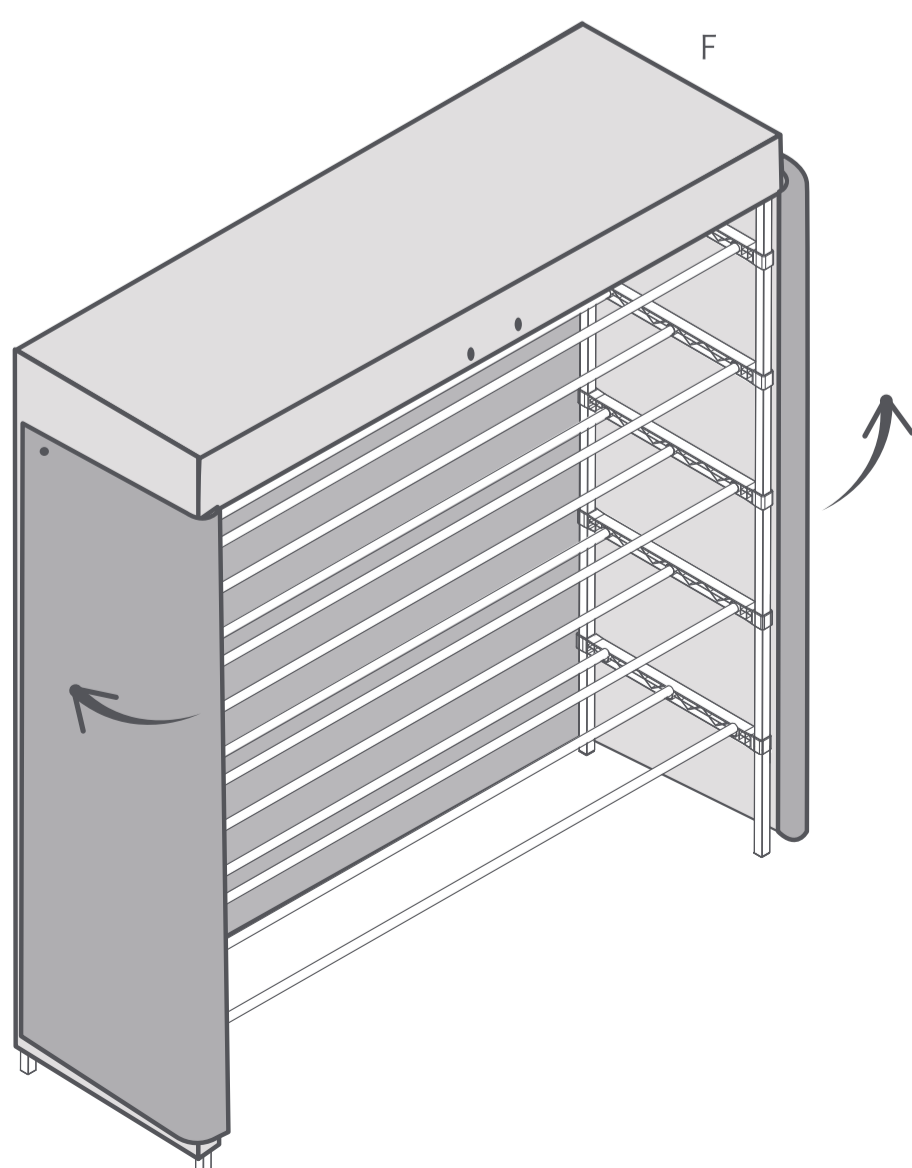

• Peso óptimo de carga: 5 kg por repisa.
• Se pueden colocar de 24 a 30 pares.

7 Usa

