

Applique LED carrée

Square LED lamp

Instructions de montage
Mounting instructions

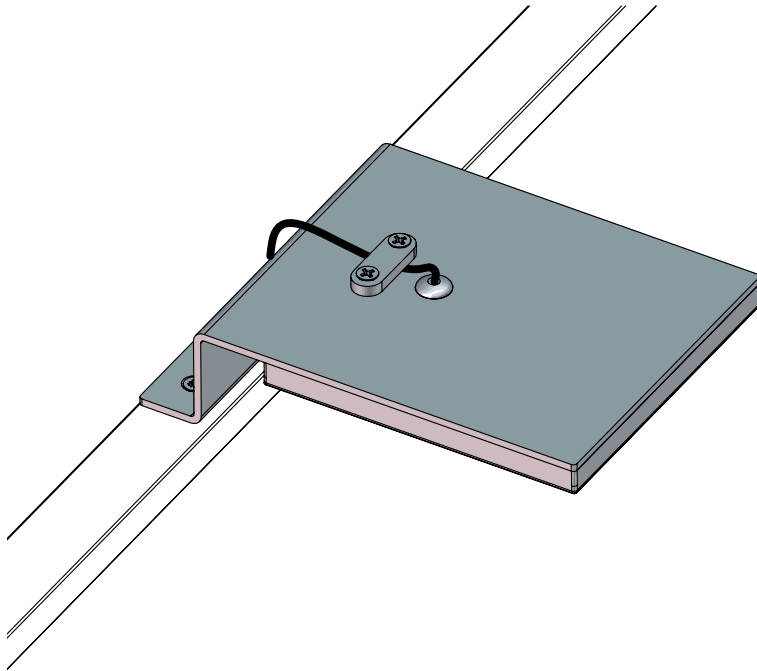

Nécessaire / Necessary

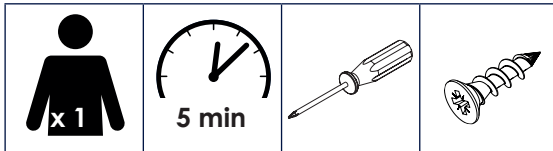

Références / References

AMIXE	29486600



FR

Cet appareil
et ses accessoires
se recyclent

À DÉPOSER
EN MAGASIN

OU

À DÉPOSER
EN DÉCHÈTERIE

ou

The item should not be disposed of
with household waste. Please take it
to a collection point or an approved
centre to ensure that it is recycled.



FR

ÉLÉMENTS D'EMBALLAGE
À SÉPARER ET À DÉPOSER
DANS LE BAC DE TRI



Points de collecte sur www.quefairemedechets.fr
Privilégiez la réparation ou le don de votre appareil !

i Prérequis / Prerequisite



Vous pouvez installer ce produit dans le **Volume 2** ou **Hors Volume**. Interdit dans le Volume 0, le Volume 1 et le Volume caché / You can install this product in the **Volume 2** or **outside**. Forbidden in the Volume 0, the Volume 1 and the Hidden Volume

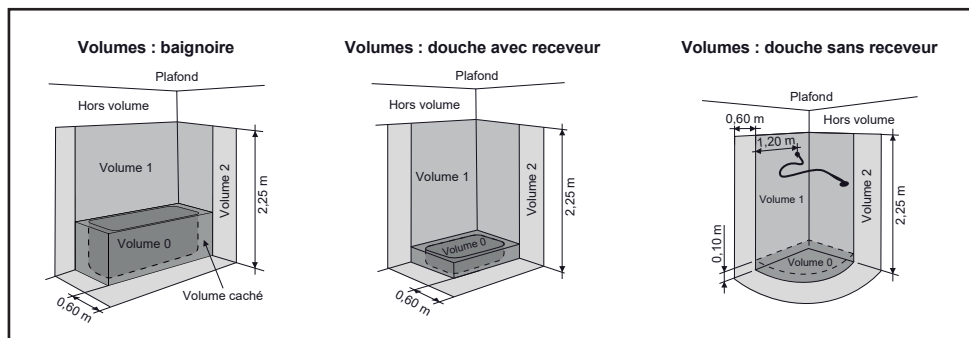

Extrait de la norme électrique **NF C15-100** / Extract from the **NF C15-100** electrical standard

i Données techniques / Technical data



Référence / Reference	AMIXE
Alimentation / Power supply	230 V ~ 50 Hz
Puissance de la source / Light source Ppower	3 W
Flux lumineux de la source / Light source luminous flux	122 lm
Température de couleur / Colour temperature	4000 °K
Indice de protection / Index protection rating	IP44
Isolation électrique / Electrical insulation	Classe II / Class II



FURNCO AB

LD09

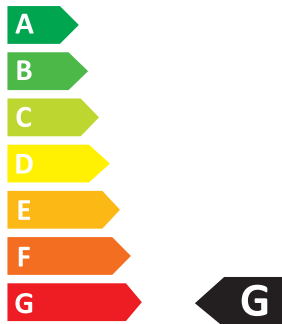

3
kWh/1000h



2019/2015

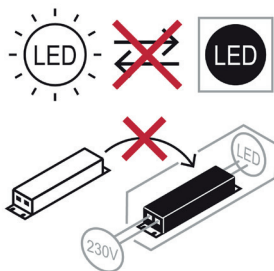

La source lumineuse et l'alimentateur de ce luminaire ne sont pas remplaçables. Lorsque la source lumineuse ou l'alimentateur atteint sa fin de vie, le luminaire entier doit être remplacé. / *The light source and the driver of this light are not replaceable. When the light source or the driver reaches the end of its life, the entire light must be replaced.*

1 Montage de l'applique / *Mounting the lamp*



Le luminaire doit être installé par un électricien qualifié et câblé conformément aux exigences nationales en vigueur. / *The luminaire shall be installed by a qualified electrician and wired in accordance with the national requirements in force.*

1

Coupez l'alimentation générale / *Cut off the general power supply*

Raccordez cet appareil à l'alimentation électrique par l'intermédiaire du boîtier de raccordement fourni (classe II, IP44) ou d'un autre boîtier IPX4, selon l'installation. / *Connect the device to the power supply through the connection box supplied (IP44, class II) or through an other IPX4 box, depending on the installation.*

L'alimentation de ce luminaire doit être protégée par un dispositif différentiel à courant résiduel (DDR) de 30 mA max. / *The power supply of this luminaire must be protected by a residual current device (RCD) of 30 mA max.*

Si le câble ou le cordon extérieur souple de ce luminaire est endommagé, il doit être remplacé exclusivement par le fabricant ou son agent de maintenance ou tout personne de qualification équivalente, pour éviter tout risque. / *If the cable or flexible external cord of this luminaire is damaged, it must be replaced exclusively by the manufacturer or his maintenance agent or a similar qualified person, to avoid any risk.*

2

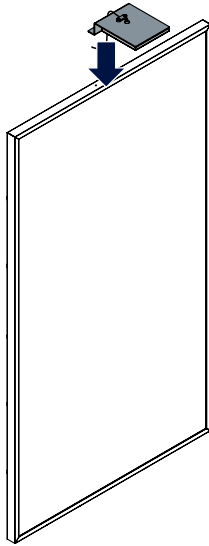

3

