

LINTERNA ALTA POTENCIA RECARGABLE PREMIUM 10W

INDICACIONES DE SEGURIDAD

- Lea atentamente el manual de instrucciones antes de utilizar el aparato.
- No utilice la linterna en caso de que presente daños. Si existe una anomalía póngase en contacto con un técnico cualificado o con el comercio donde adquirió el producto.
- No mire directamente hacia la luz. Puede dañar la vista.
- No utilice la linterna en atmósferas explosivas, ¡existe peligro de muerte!
- Para cargar la batería utilice únicamente una fuente de suministro USB certificada.

PUESTA EN FUNCIONAMIENTO

- Antes de la primera utilización descargue la batería y vuelva a cargarla completamente.
- 2 modos de funcionamiento posibles:

MODO CLICK

- Presionar el interruptor (1): 100%-apagado-40%-apagado-10%-apagado-SOS-apagado.

MODO SUAVE

- Función de presión suave aplicando una presión suave del interruptor: 100% (presionar)-40%-10%-SOS-apagado (presione).

- La linterna NO puede ser utilizada mientras se esté cargando.
- Indicador de carga: rojo (5) durante la carga, verde (6) cuando la batería está cargada.
- Recargar cada 3 meses la batería cuando no se haya utilizado durante un largo período de tiempo.

VISTA DE LOS ELEMENTOS DE CONTROL

- 1- Interruptor encendido/apagado.
- 2- Terminal interruptor.
- 3- Toma de carga.
- 4- Enfoque.
- 5- Indicador de carga (rojo).
- 6- Indicador de carga (verde).
- 7- Cable de carga USB
- 8- Cabezal de LED.

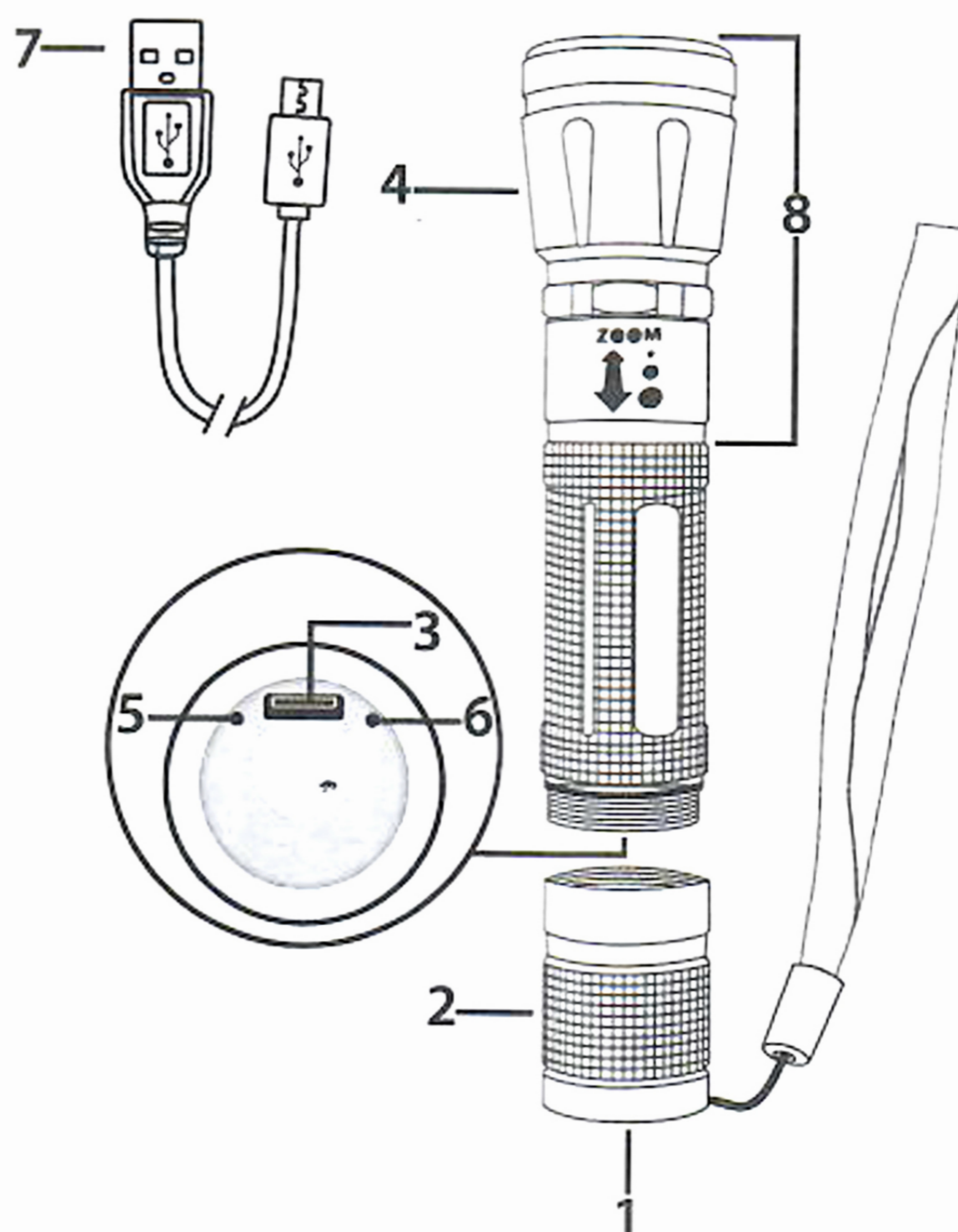

Grupo de riesgo 2

No mire directamente hacia la luz.
Puede dañar la vista.

CARGAR

Destornille el terminal del interruptor (2).

Cargue su batería únicamente mediante un cable de carga USB (7). Use solamente una fuente de red USB segura (por ejemplo, cargador, ordenador) con un máximo de tensión de salida de 5V.

Conexión: Fuente USB-Cable de carga USB (7)-Toma de carga (3).

Atornille el terminal del interruptor (2).

El producto no responde durante el proceso de carga al estándar IP44 (protección frente a cuerpos sólidos y salpicaduras).

DATOS TÉCNICOS

| | |
|---------------------------|------------------------------------|
| LED..... | CREE-LED |
| FLUJO LUMINOSO..... | 350lm |
| BATERÍA..... | Li-ion 18650 polo dual 3,7V/2,0Ah. |
| ENTRADA DE CARGA USB..... | 5V/1A (micro-USB). |
| TIEMPO DE CARGA..... | ~ 4h. |
| TIEMPO DE DESCARGA..... | 100% (4H) - 40% (7H) - 10% (20H) |
| TIEMPO DE PROTECCIÓN..... | IP44 |
| RANGO DE TEMPERATURA..... | -10°C -+40°C. |

¡No tire aparatos eléctricos, baterías y pilas junto a la basura doméstica!

Los equipos eléctricos y electrónicos, así como las pilas y baterías son residuos peligrosos y deben ser clasificados por separado para que sean reutilizados respetando el medio ambiente.



Carga USB

