



Manual de usuario  
SOPORTE DE TECHO PARA 2 PANTALLAS DE 43" - 86"  
VESA: 200x200, 300x300, 400x200, 400x400, 600x400

43" - 86"





# Contenido

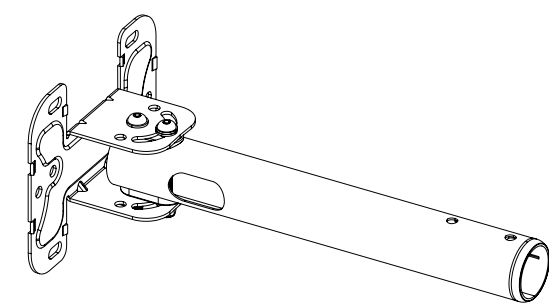

A (x1)

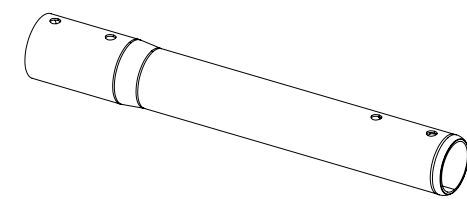

B (x1)

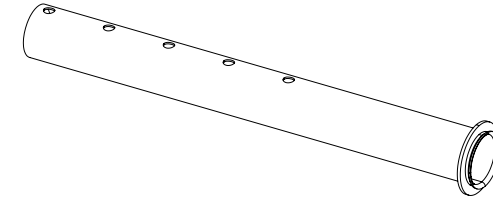

C (x1)

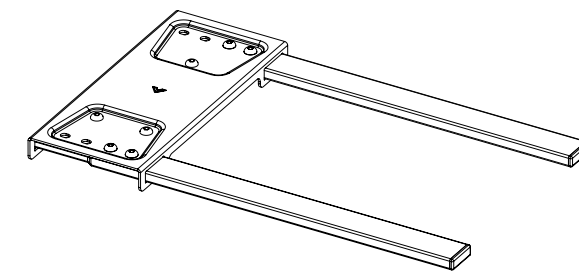

D (x2)

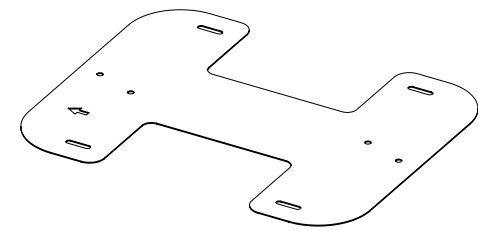

E (x1)

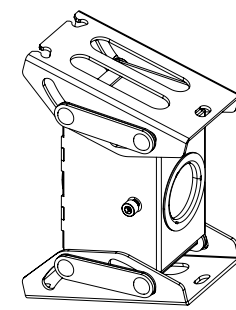

F (x1)

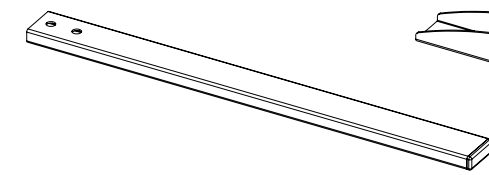

G (x4)

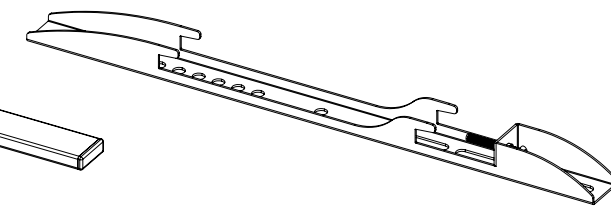

H (x4)

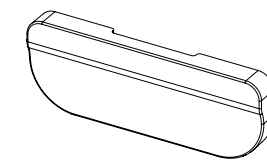

I (x2)

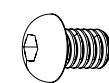

J (x8)  
M6x8

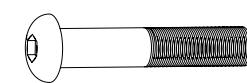

K (x2)  
M8x55

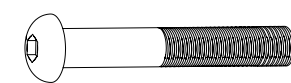

L (x2)  
M8x60

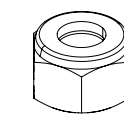

M (x4)  
M8



N (x1)  
4 mm



O (x1)  
5 mm

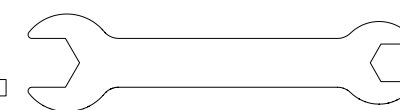

P (x1)  
10-13 mm

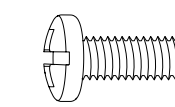

M-A (x4)  
M6x14

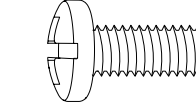

M-B (x4)  
M8x16

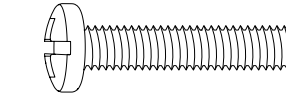

M-C (x4)  
M6x30

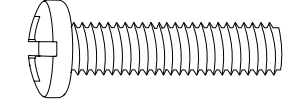

M-D (x4)  
M8x35

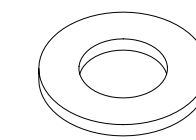

M-E (x4)  
D8

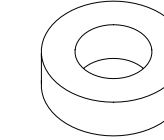

M-F (x4)  
Ø15xØ8x5

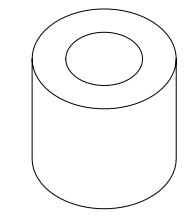

M-G (x4)  
Ø15xØ8x15

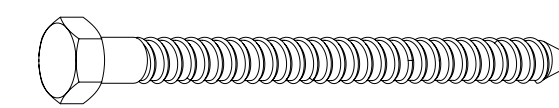

W-A (x4)  
ST8.0x90

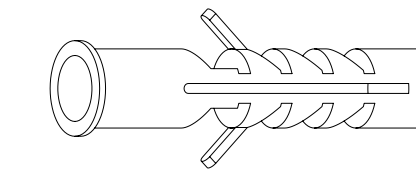

W-B (x4)  
Ø12x60

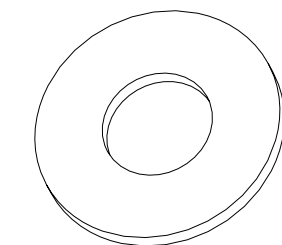

W-C (x4)  
D8

## Antes de comenzar la instalación

- Lea el manual de instrucciones, si tiene alguna duda respecto a las instrucciones o advertencias, comuníquese con su distribuidor local.
- Asegúrese de haber recibido todas las piezas según la lista de verificación de componentes para la instalación. Si falta alguna pieza o es defectuosa comuníquese con su distribuidor local.



- La instalación de productos de mayor peso al indicado puede ocasionar inestabilidad y posibles lesiones personales.
- Los soportes deben ensamblarse tal como se especifica en las instrucciones de montaje. Una instalación incorrecta puede ocasionar fallos en el producto y serias lesiones personales.
- Se debe usar material de seguridad y herramientas adecuadas. Este producto solo debe ser instalado por profesionales.
- Asegúrese de que la superficie de fijación puede aguantar de manera segura el peso total del equipo y todos sus componentes.
- Use los tornillos de montaje suministrados y **NO LOS APRIETE DEMASIADO**.
- Este producto contiene piezas pequeñas que podrían ser un peligro de asfixia si se ingiere. Mantenga estos productos lejos de los niños.
- Este producto está destinado solo para uso en interiores. Su uso en el exterior no solo dañará el producto sino que también puede ocasionar lesiones personales.

# Instalación

**Nota:** Ajuste la placa de pared al ángulo adecuado para que encaje en el techo para una futura instalación cómoda.

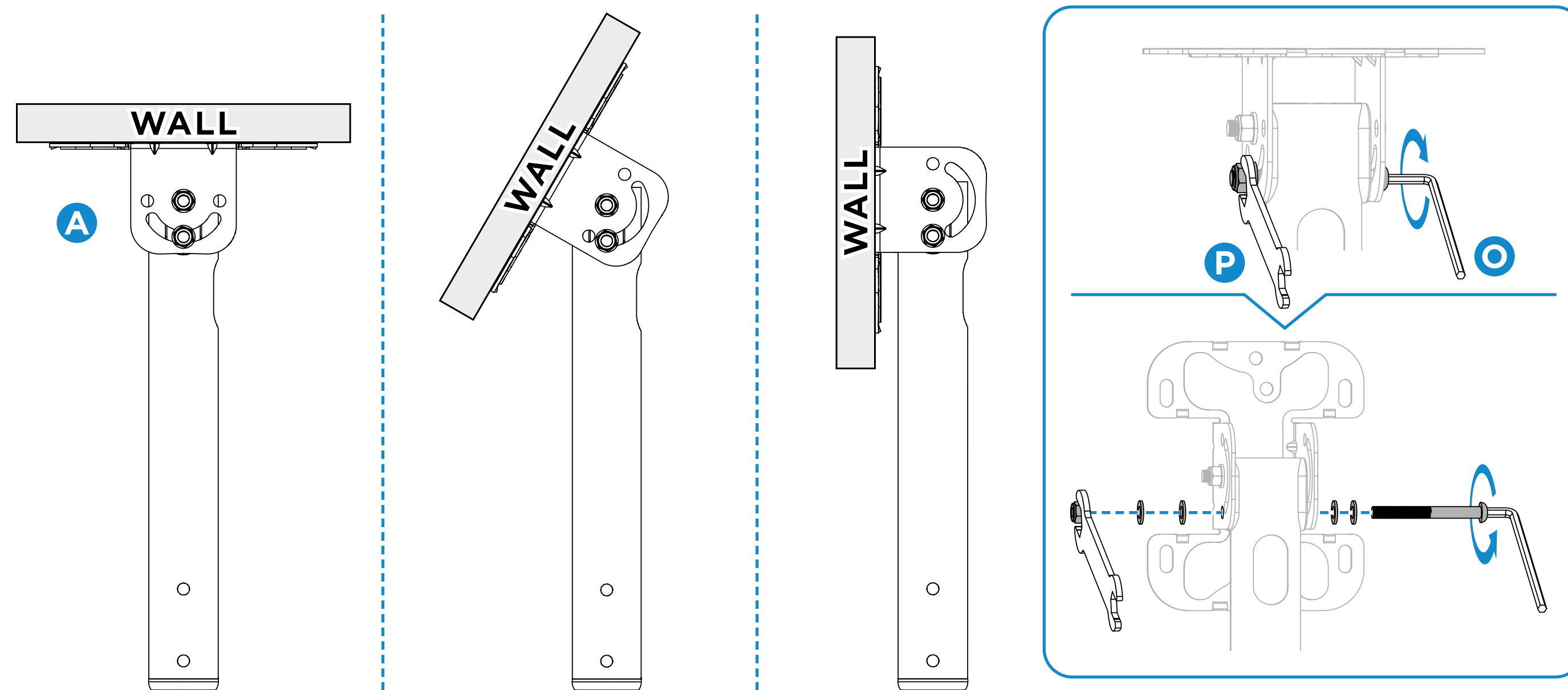

1

# Instalación

2

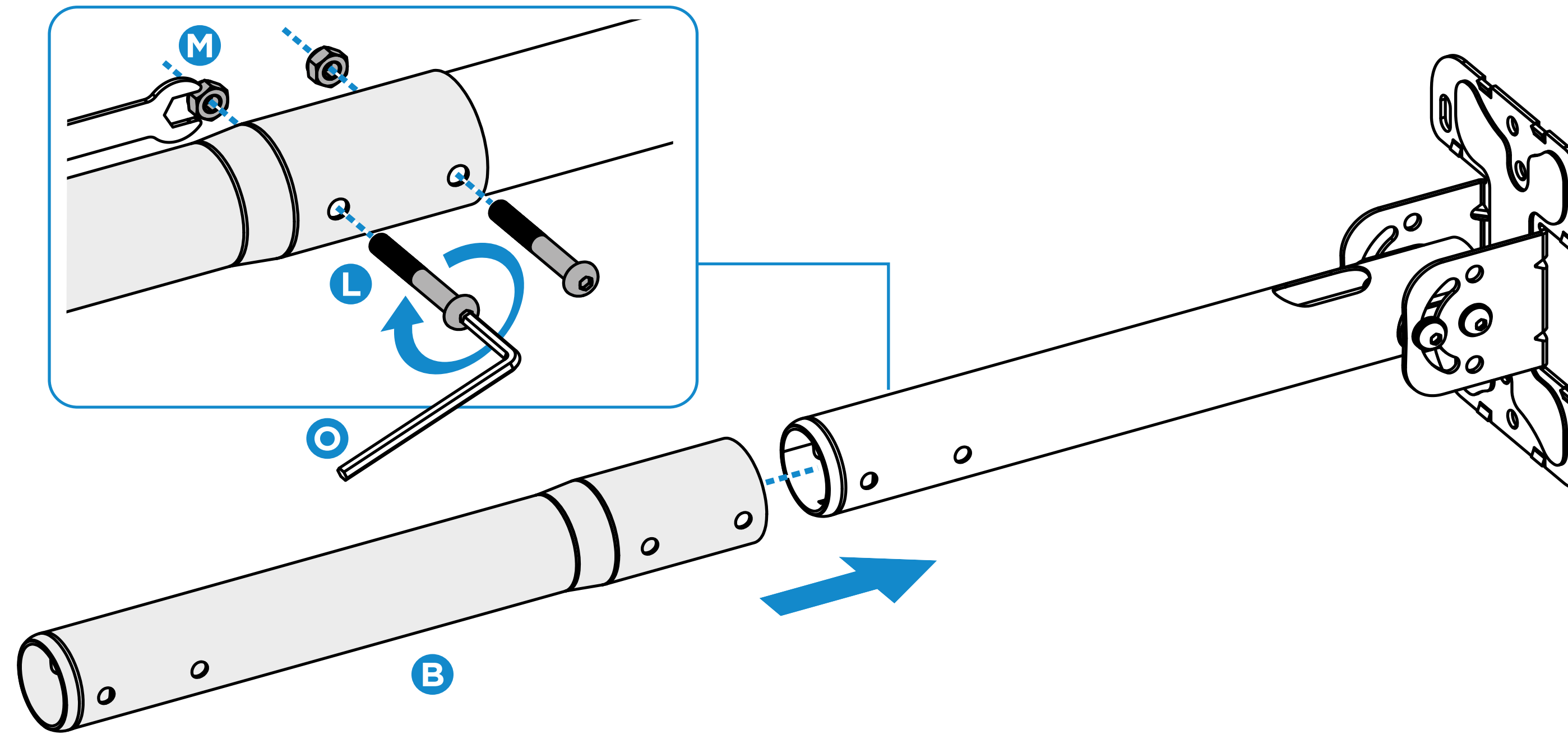

# Instalación

3

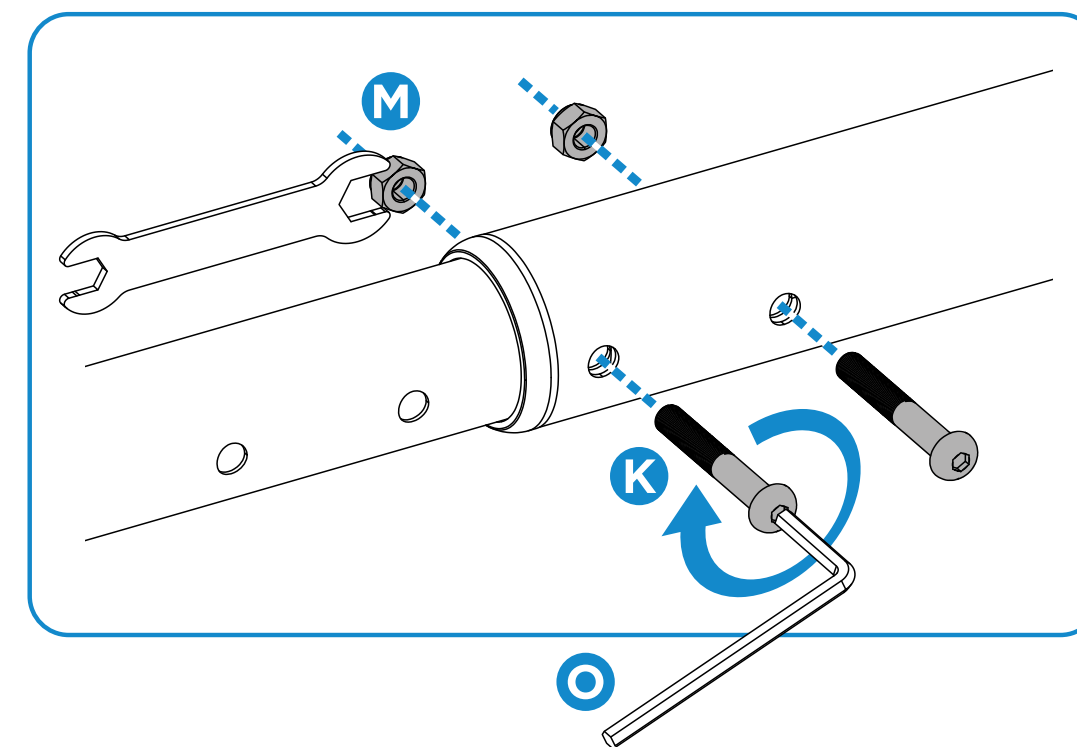
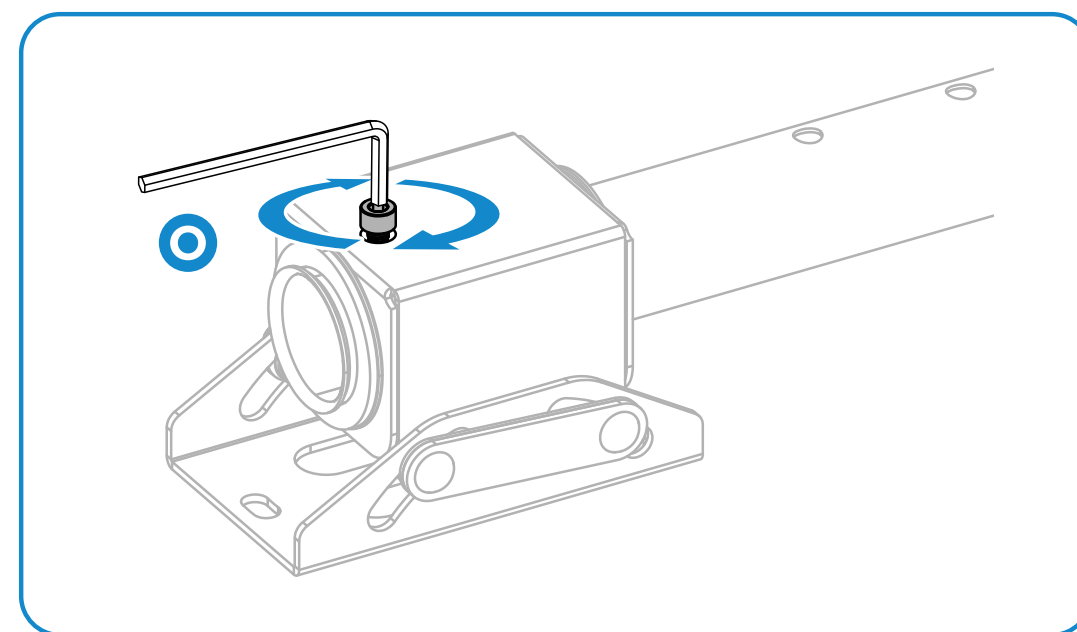
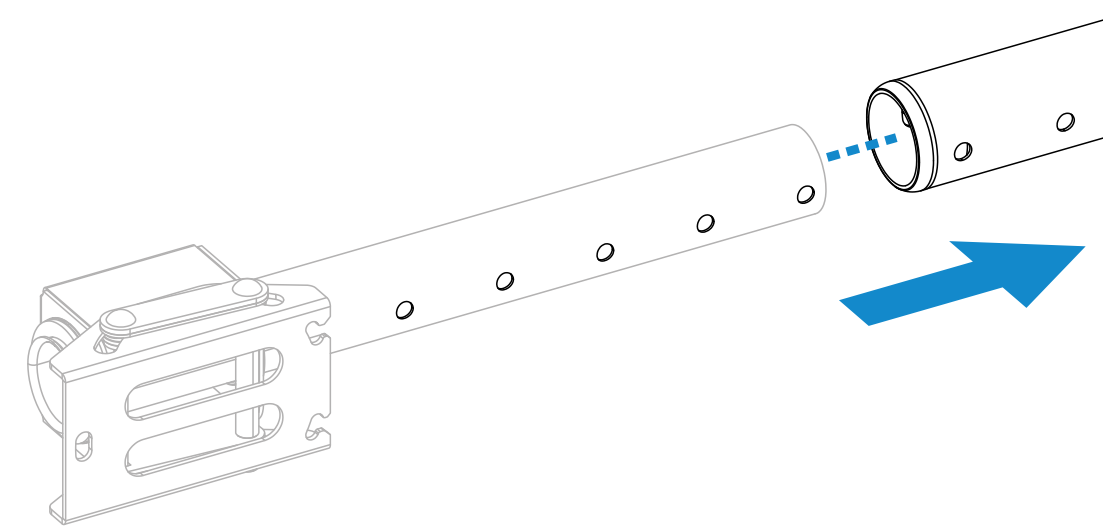
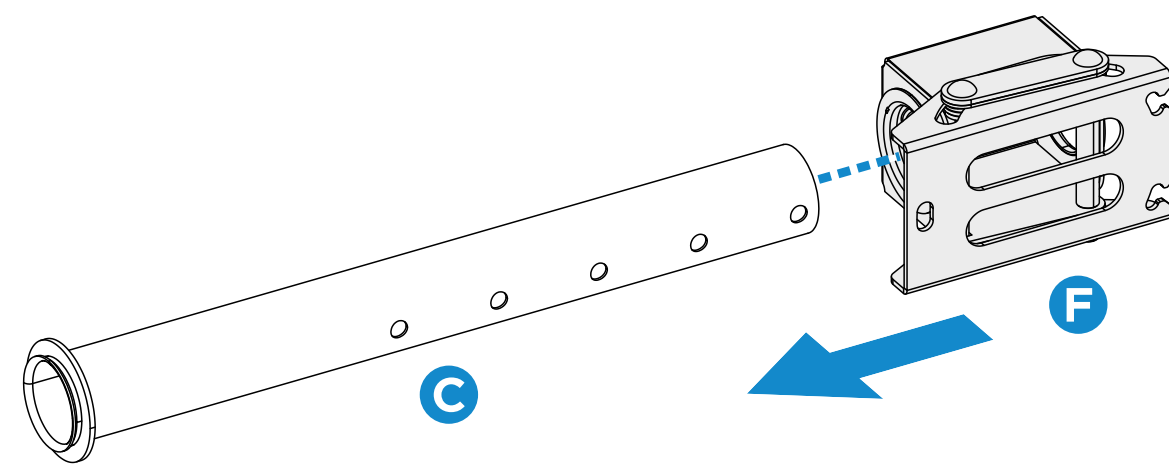

# Instalación

4

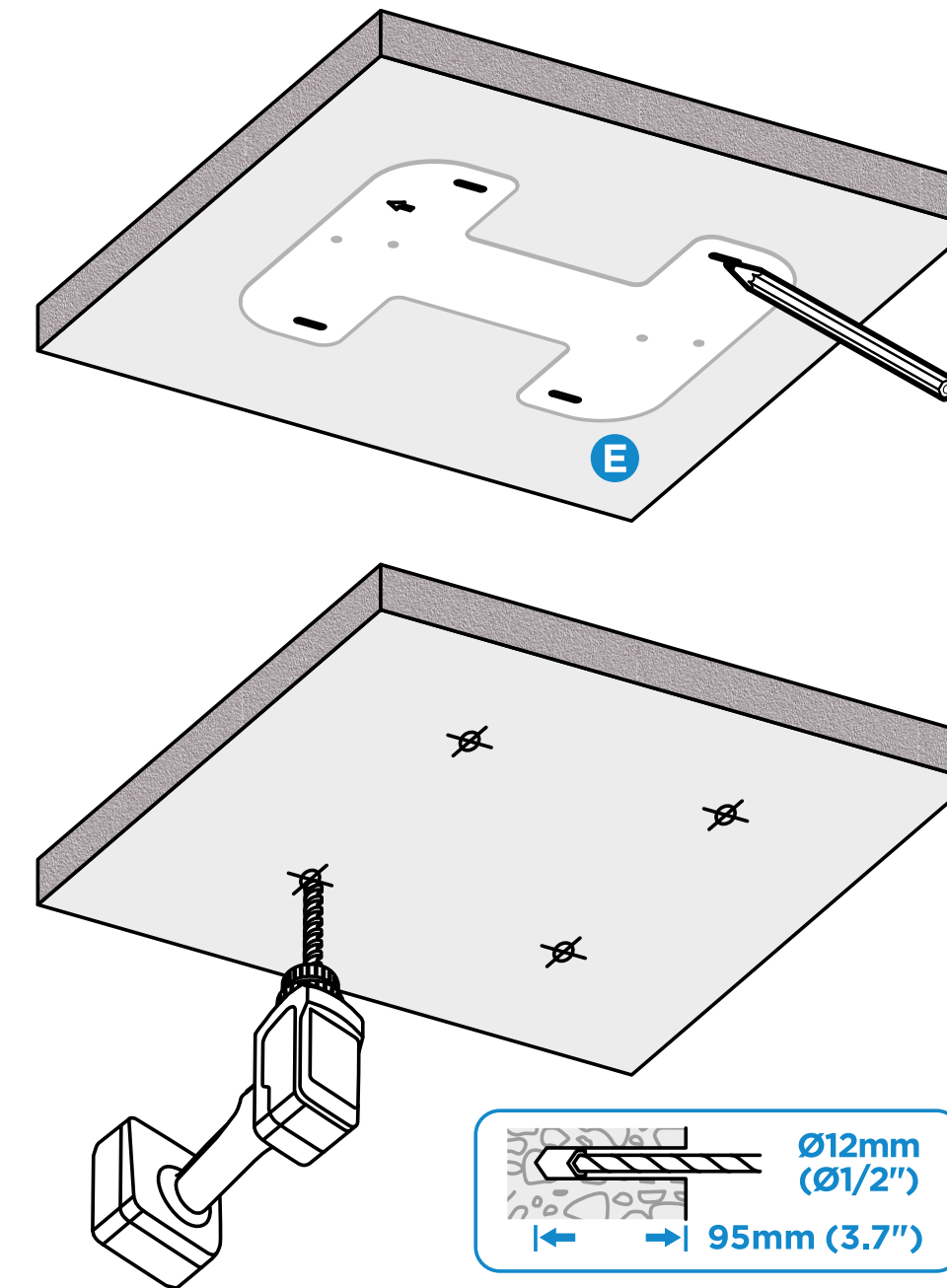
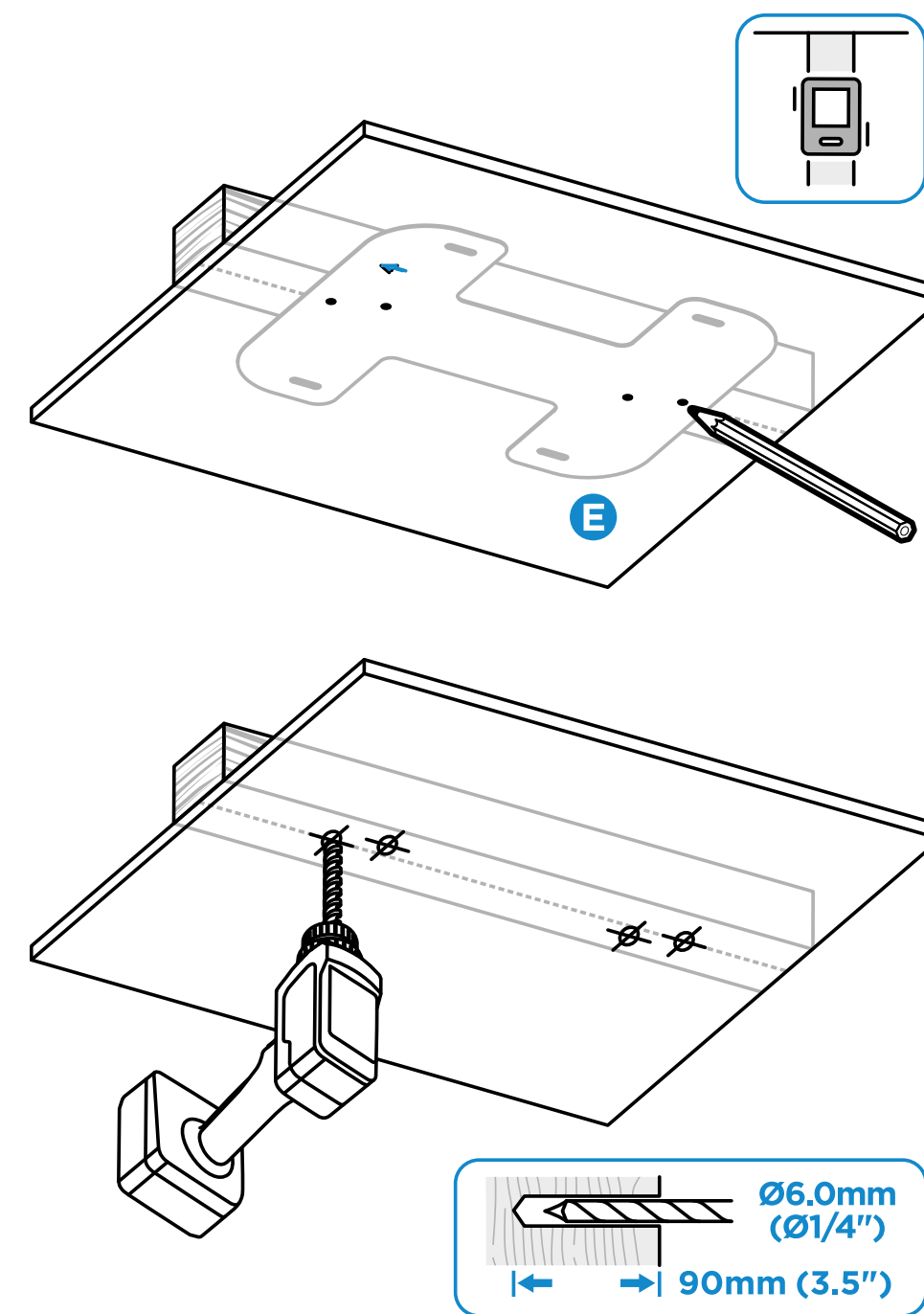



# Instalación

5

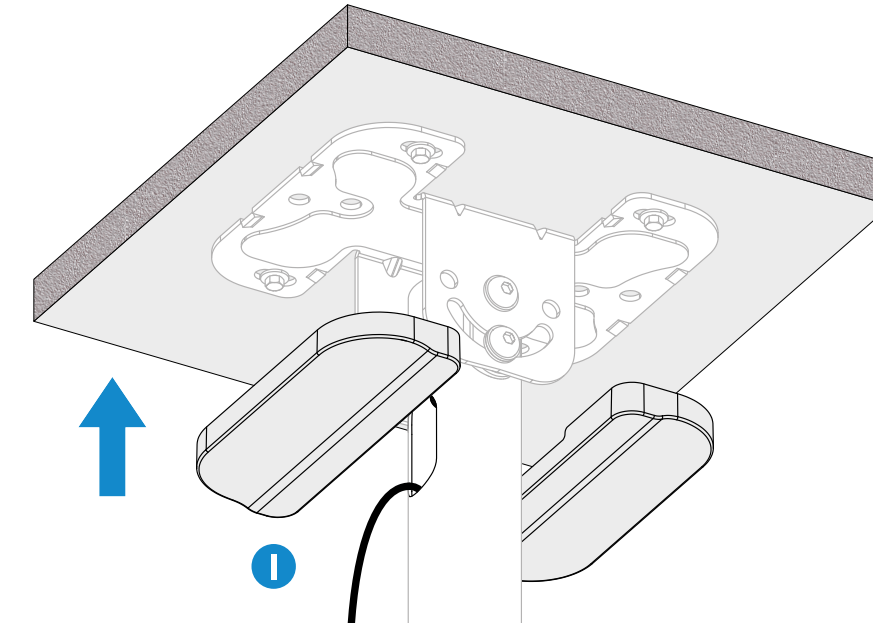
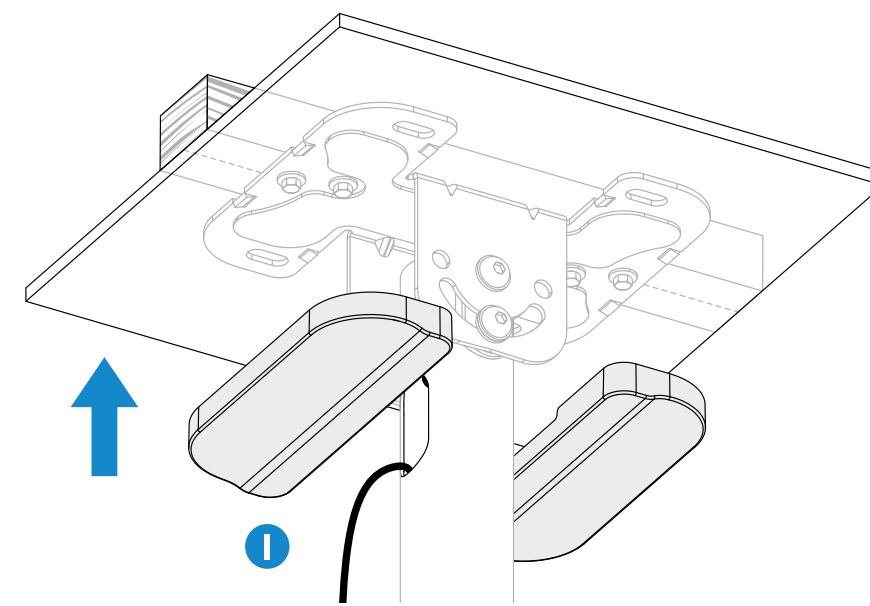
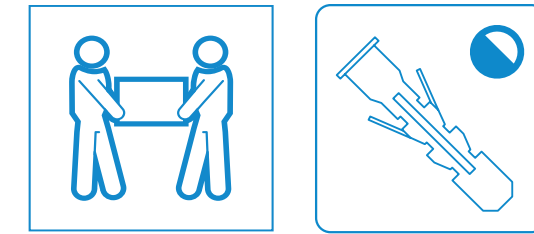
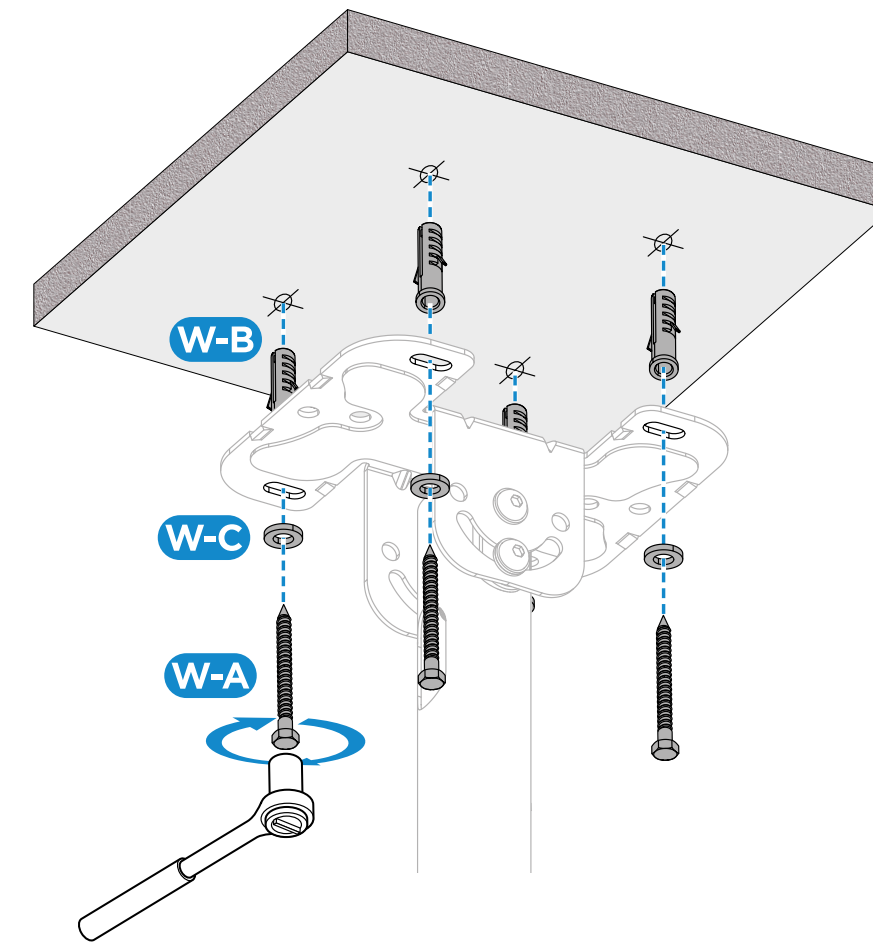
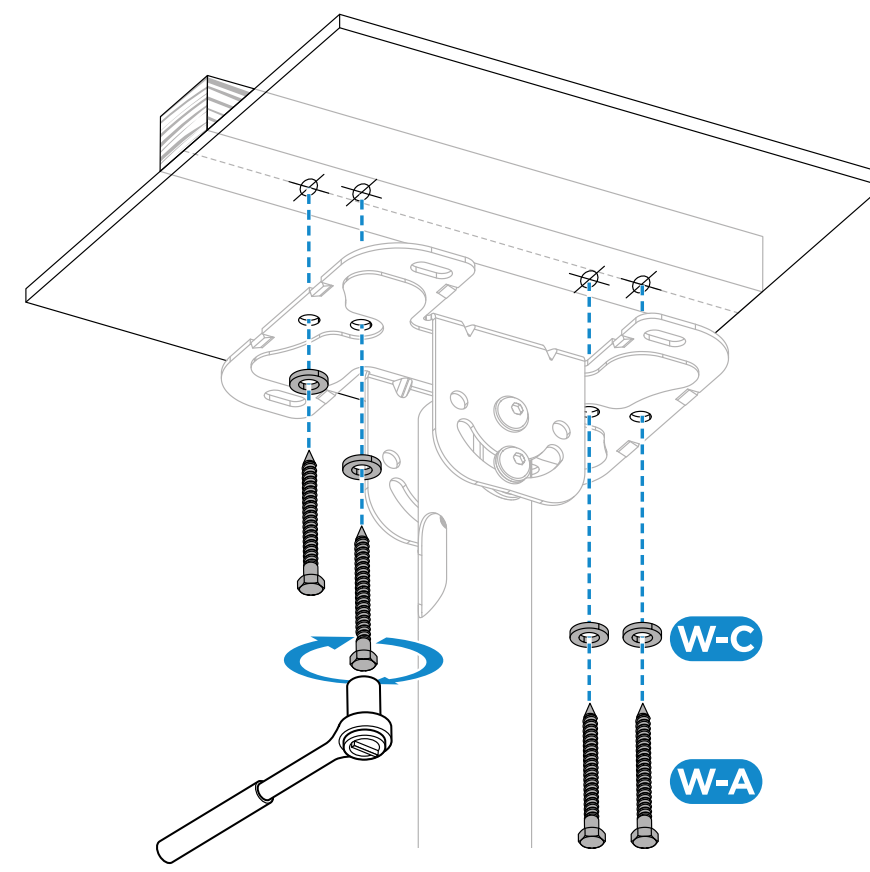



# Instalación

6

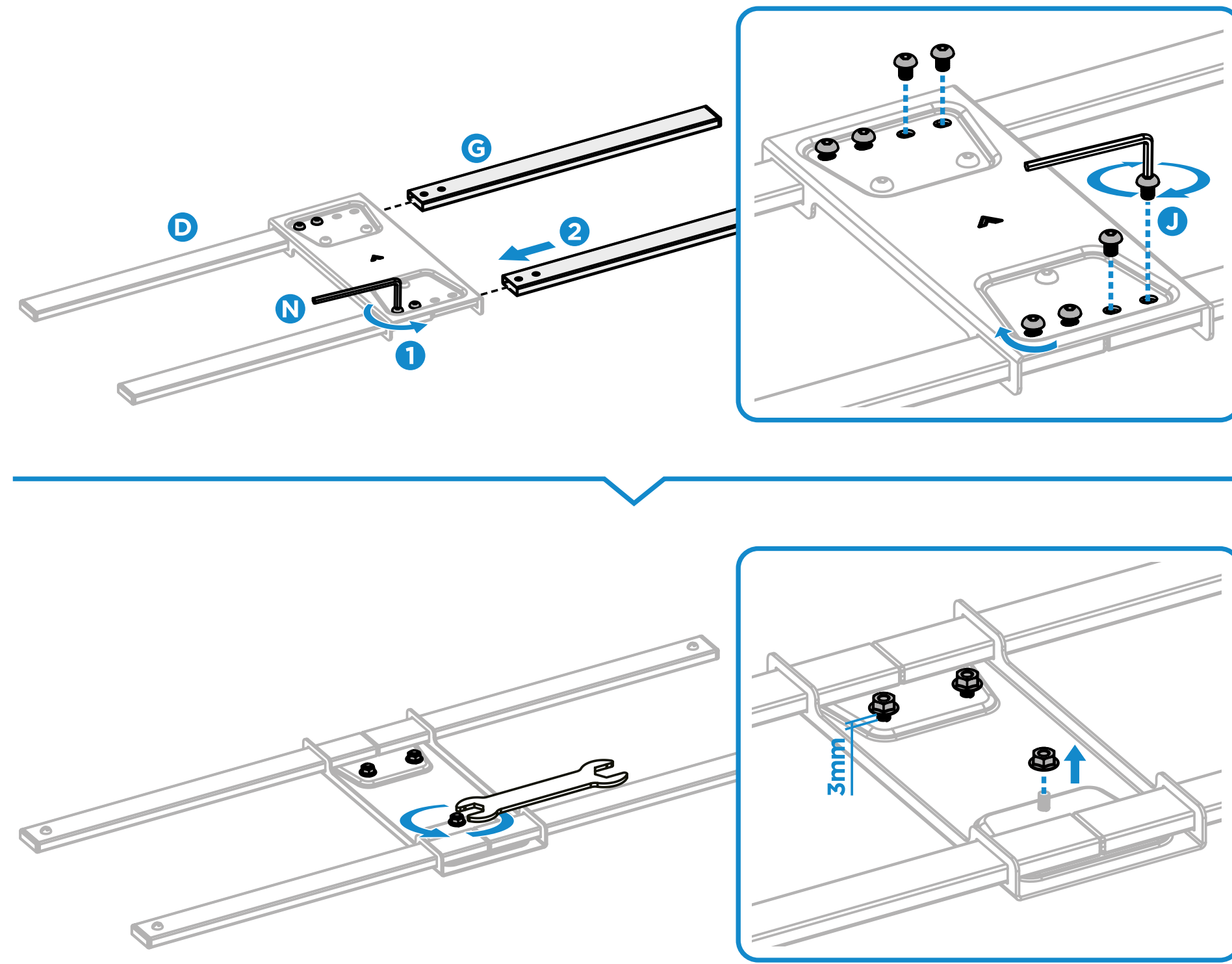

# Instalación

7

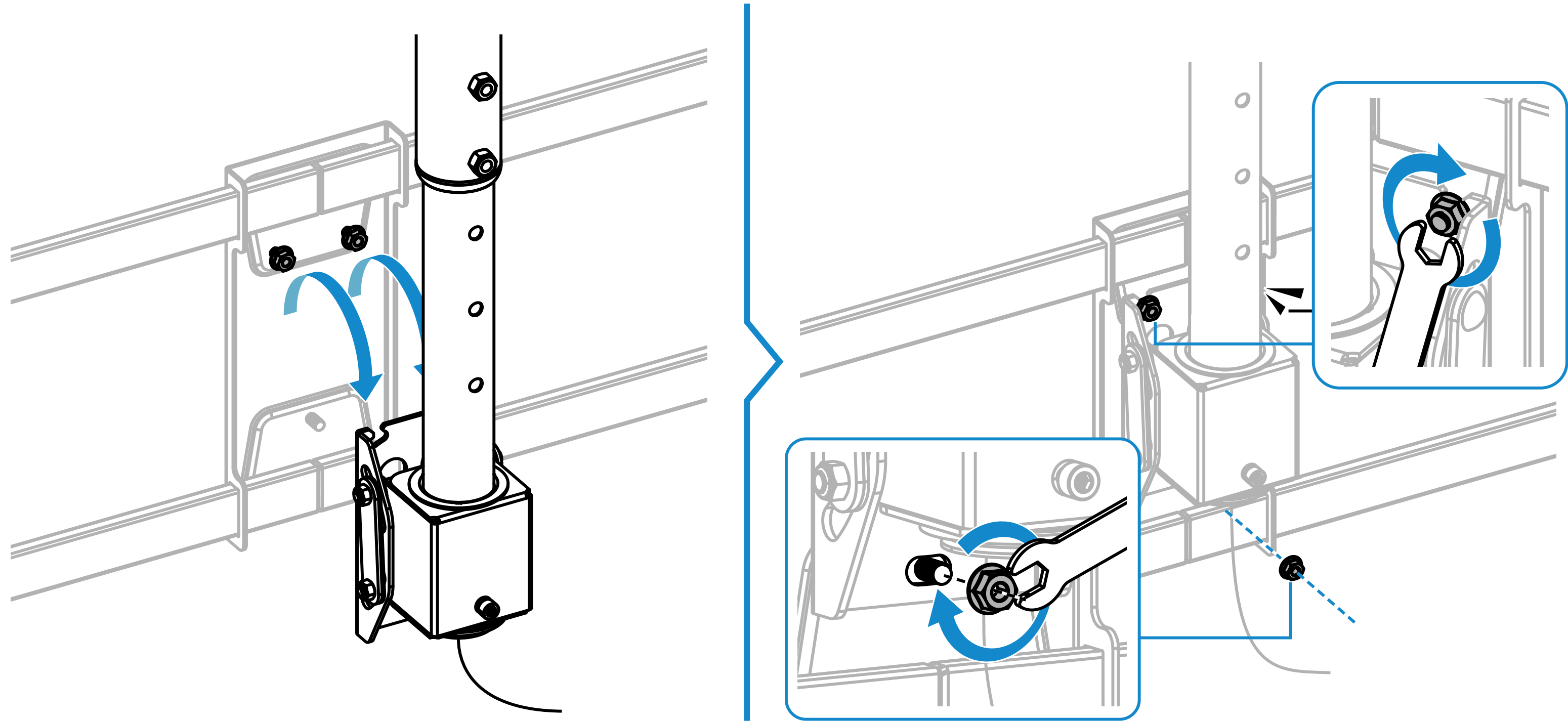

# Instalación

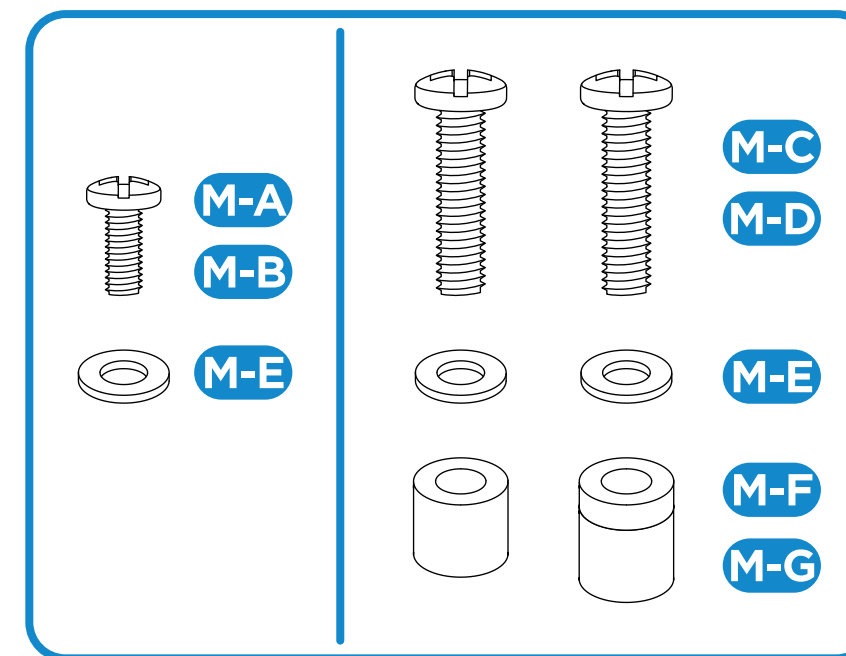
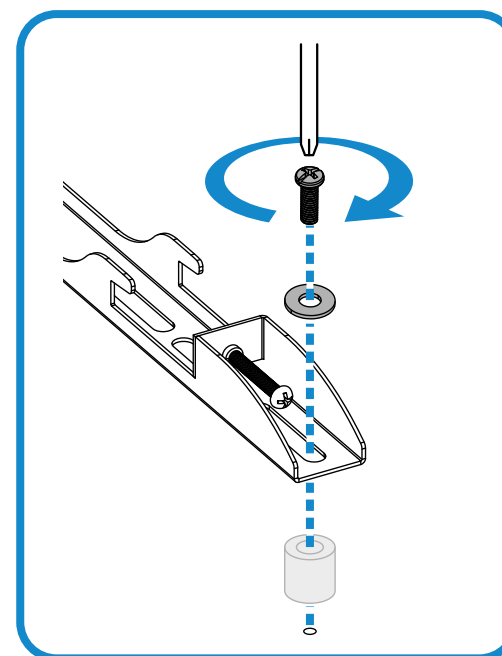
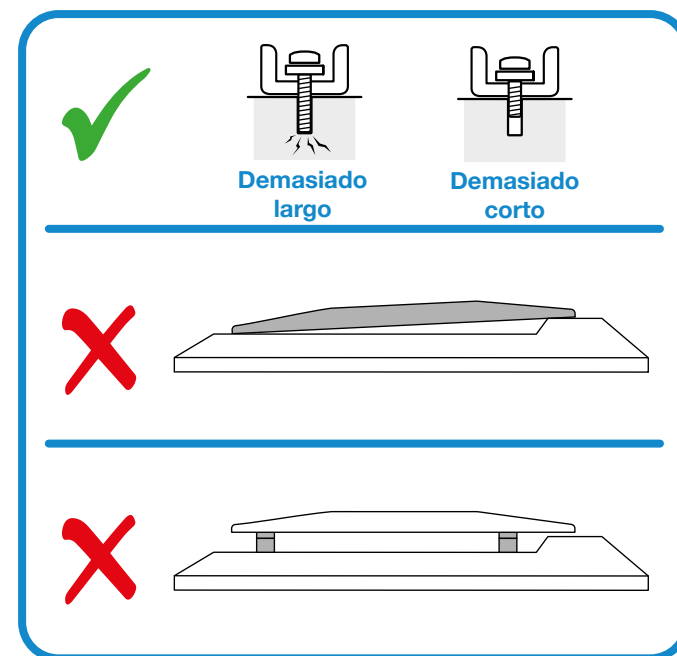
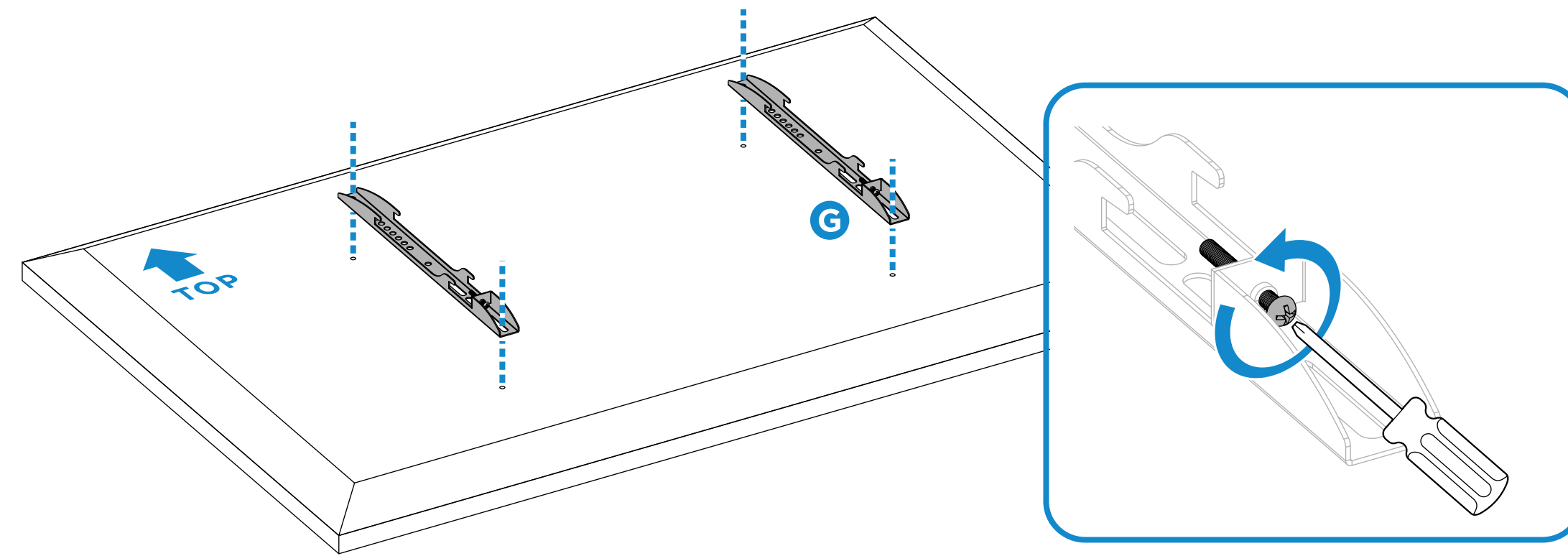



# Instalación

9

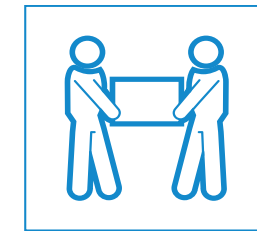
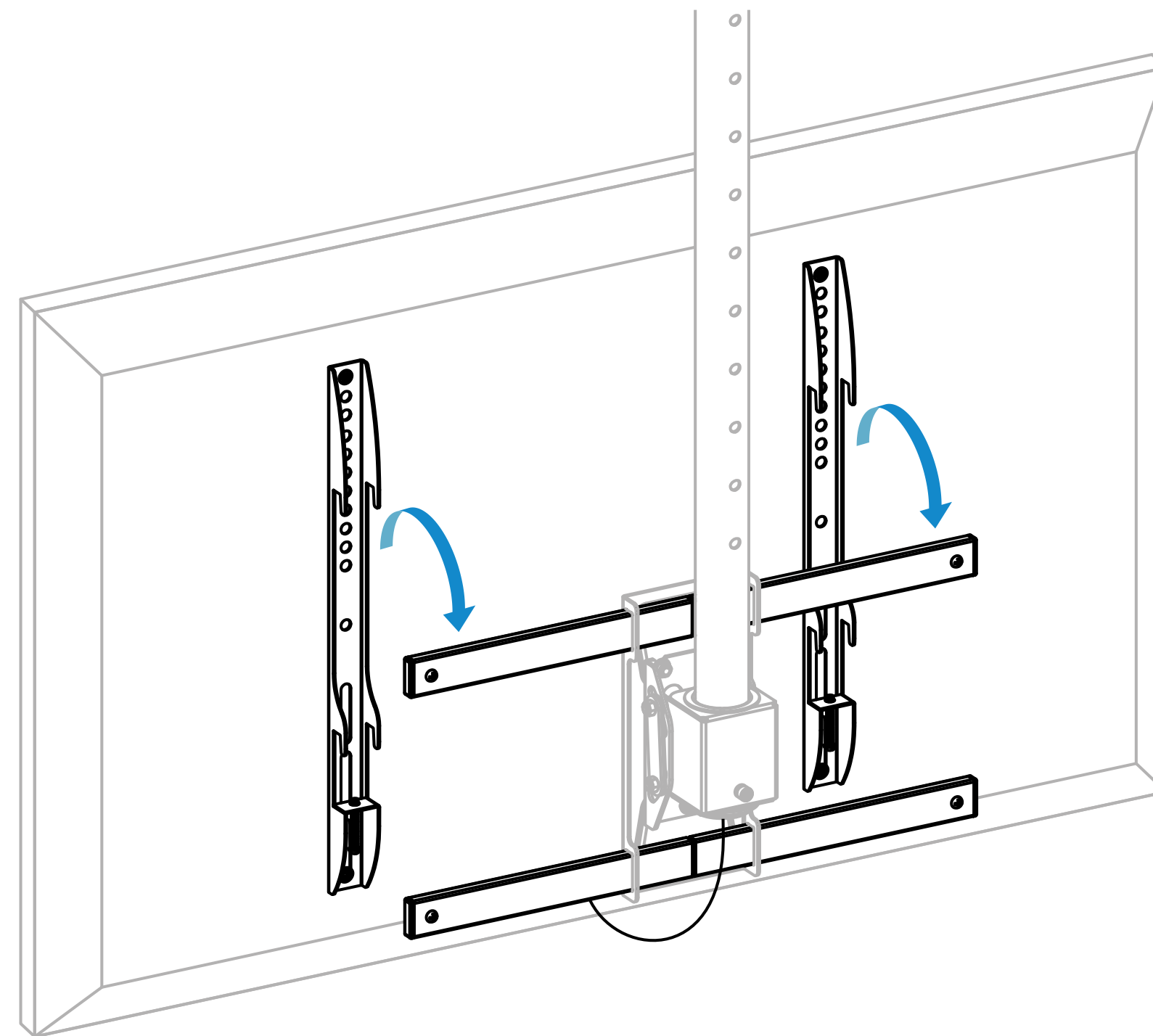
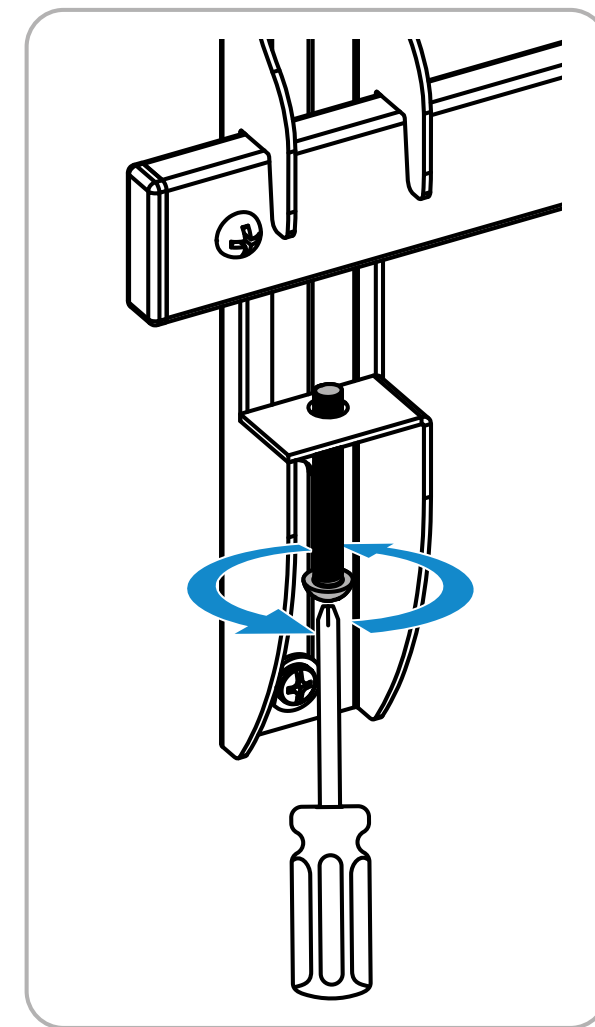

# Instalación

Afloje los tornillos como se muestra y ajuste la pantalla al ángulo deseado.

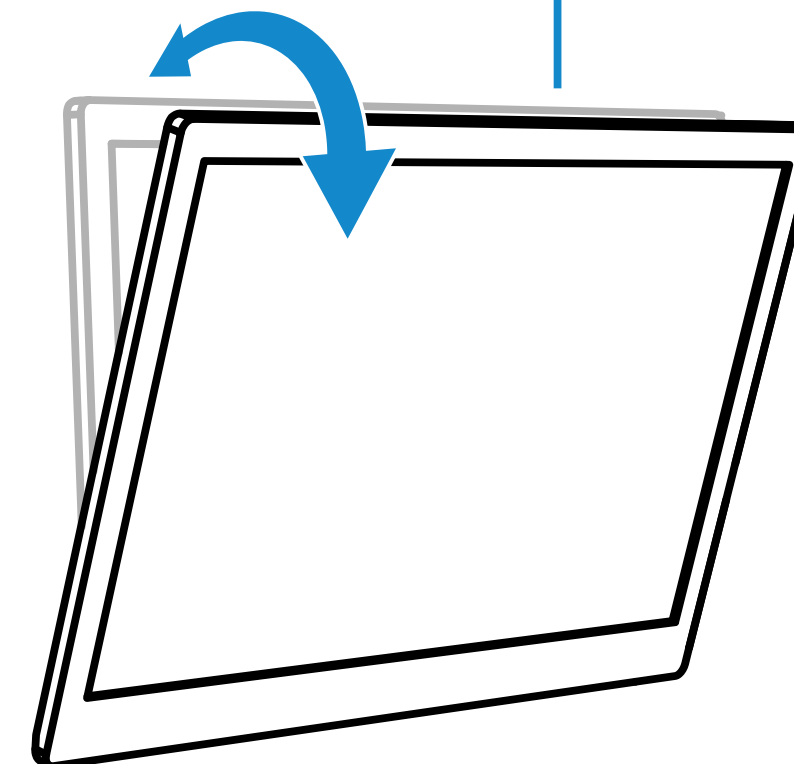
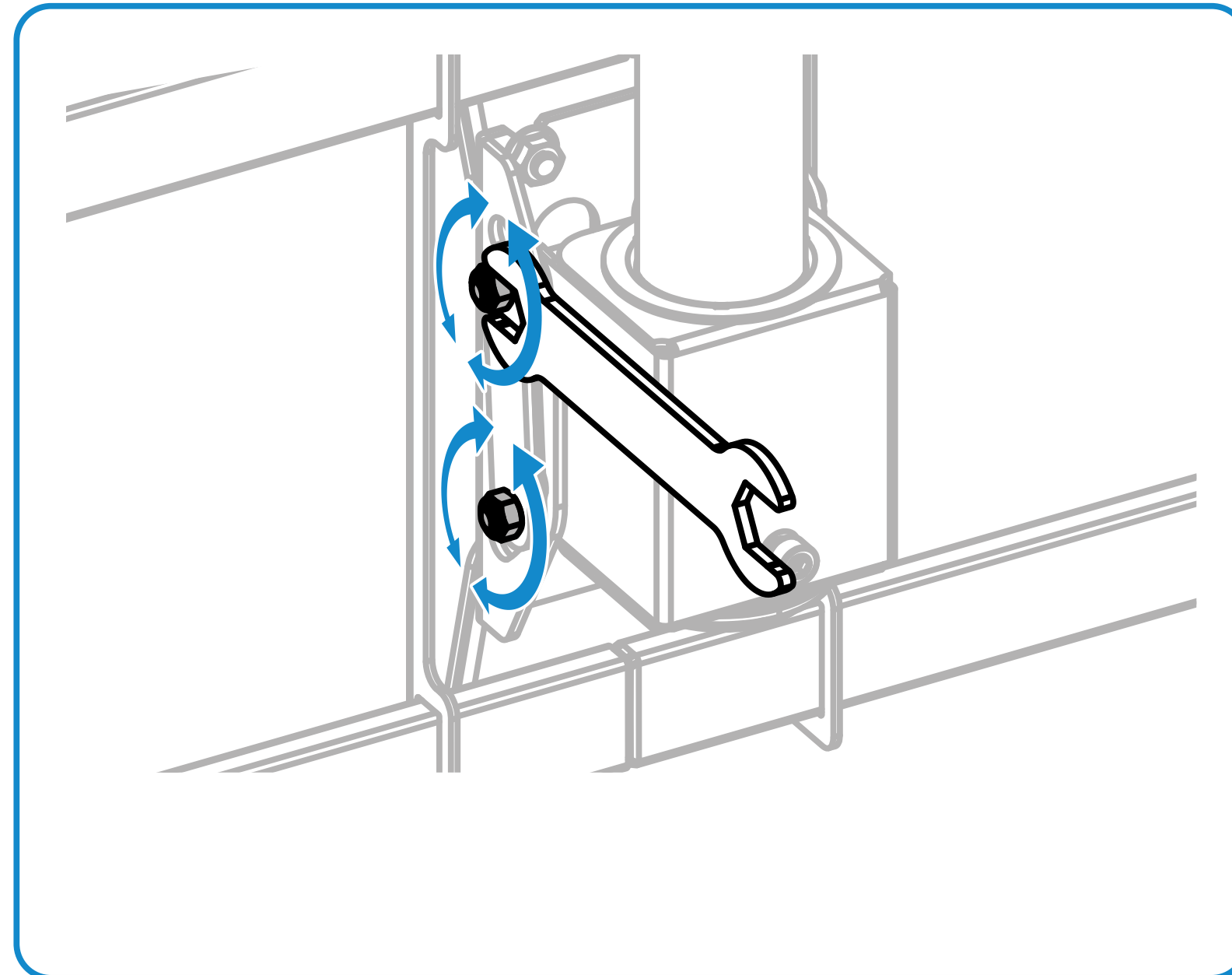

10

# Instalación

Si la pantalla no se detiene en la posición deseada, ajuste los tornillos utilizando las herramientas tal y como se muestra.

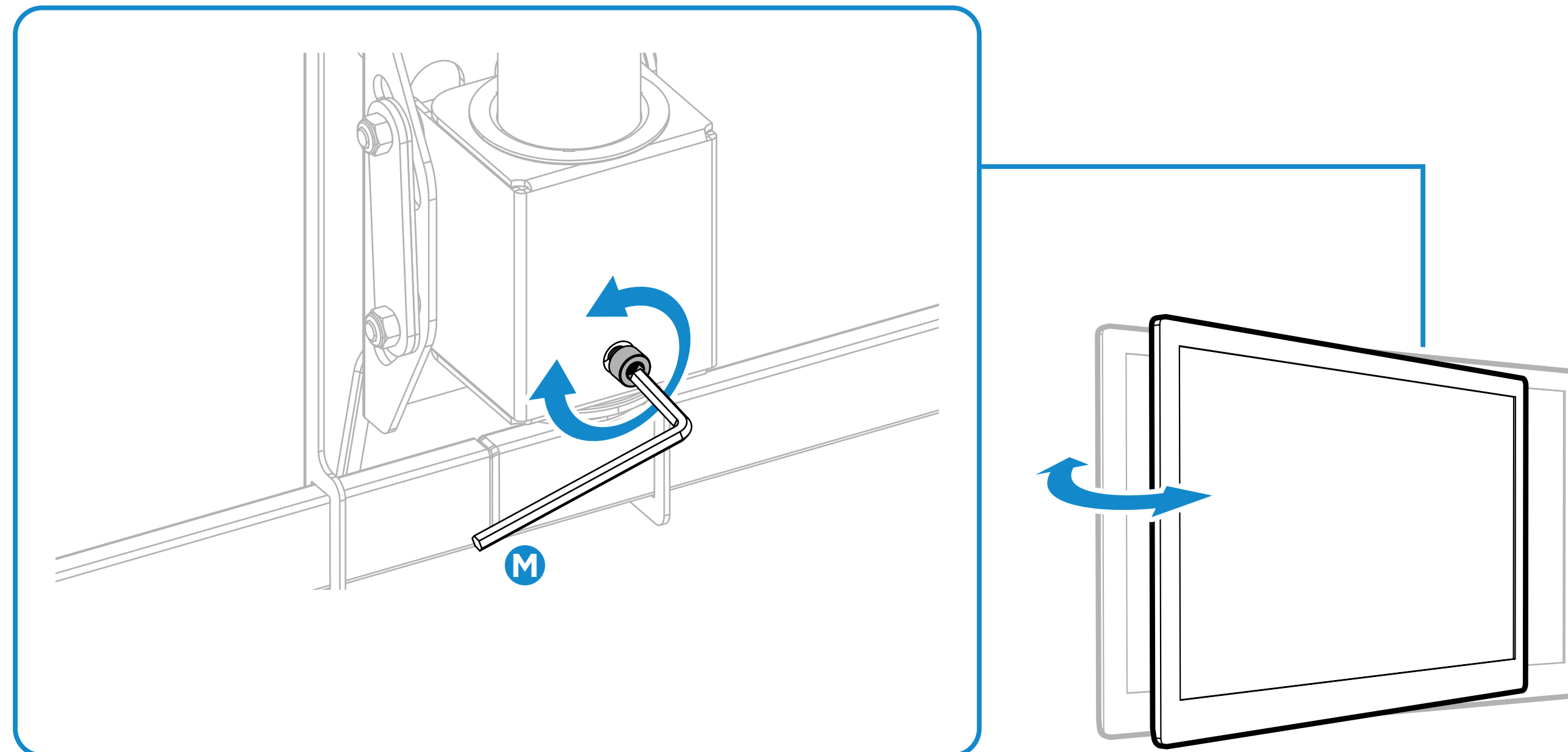



# Instalación

Afloje los tornillos como se muestra y ajuste la pantalla al ángulo deseado, luego apriete los tornillos.

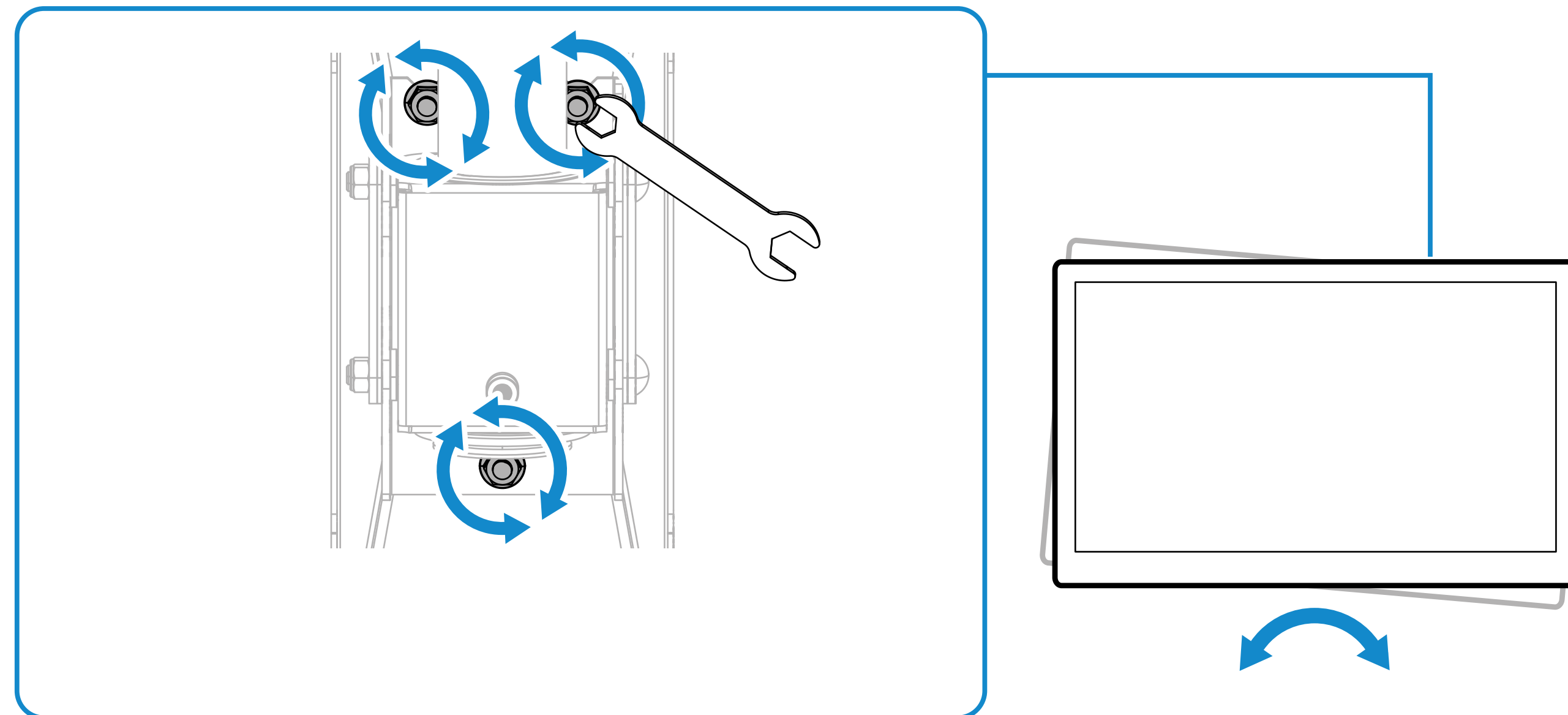

12



## Información sobre la garantía

TooQ desde el 1 de Enero de 2022, ofrece una garantía de 3 años desde el momento de la compra, por ello es necesario disponer del ticket o factura donde figure la fecha. El distribuidor o vendedor donde compró el producto atenderá su reclamación y ofrecerá su servicio técnico mientras esté en vigor la garantía.

### **Fuera de garantía**

La garantía no cubre los daños o defectos provocados en los productos debido a:

- No seguir el manual de uso.
- Modificaciones o alteraciones de cualquier índole.
- Altas y bajas temperaturas, humedad o el contacto con líquidos.
- Desgaste y rayaduras producidos en el uso cotidiano. La garantía no cubre los daños o defectos producidos en el disco duro por el uso indebido de este o de la caja externa.
- Suministro de voltaje incorrecto en los productos que lo requieran.
- La utilización del producto con otro dispositivo que no sea el indicado para su uso.