

Informatieavond

TWICKEL

Profielkeuze 3A



Decanen

Havo & Vwo → Dhr. D. Elhorst

Havo → Mevr. M. Bossink





Twickel College

Schoolleiding

→ Decanen

Overzicht ondersteuning

Medezeggenschap

Vrijwillige schoolbijdrage

Overgangsnormen

De Gezonde Schoolkantine

Keuzeformulier

- Keuzeformulier HAVO
- Keuzeformulier VWO

Wat kan ik studeren met welk profiel?

- Opleidingseisen VWO WO
- Opleidingseisen VWO HBO
- Opleidingseisen HAVO HBO

Toetsweek 1	8 november – 14 november
Twente goes Techno	21 november
10 minuten gesprekken	12 – 14 december
Vakvoorlichting	Januari
Toetsweek 2	17 – 23 januari
Voorlopige vakadviezen	7 februari
Voorlopige profielkeuze	9 februari
Toetsweek 3	14 maart – 20 maart
Definitieve vakadviezen	3 april
Definitieve profielkeuze*	12 april*
Toetsweek 4	1 juli – 5 juli
Rapport ophalen	19 juli

* Eventuele wijzigingen zijn hierna niet gegarandeerd

Belangrijke data



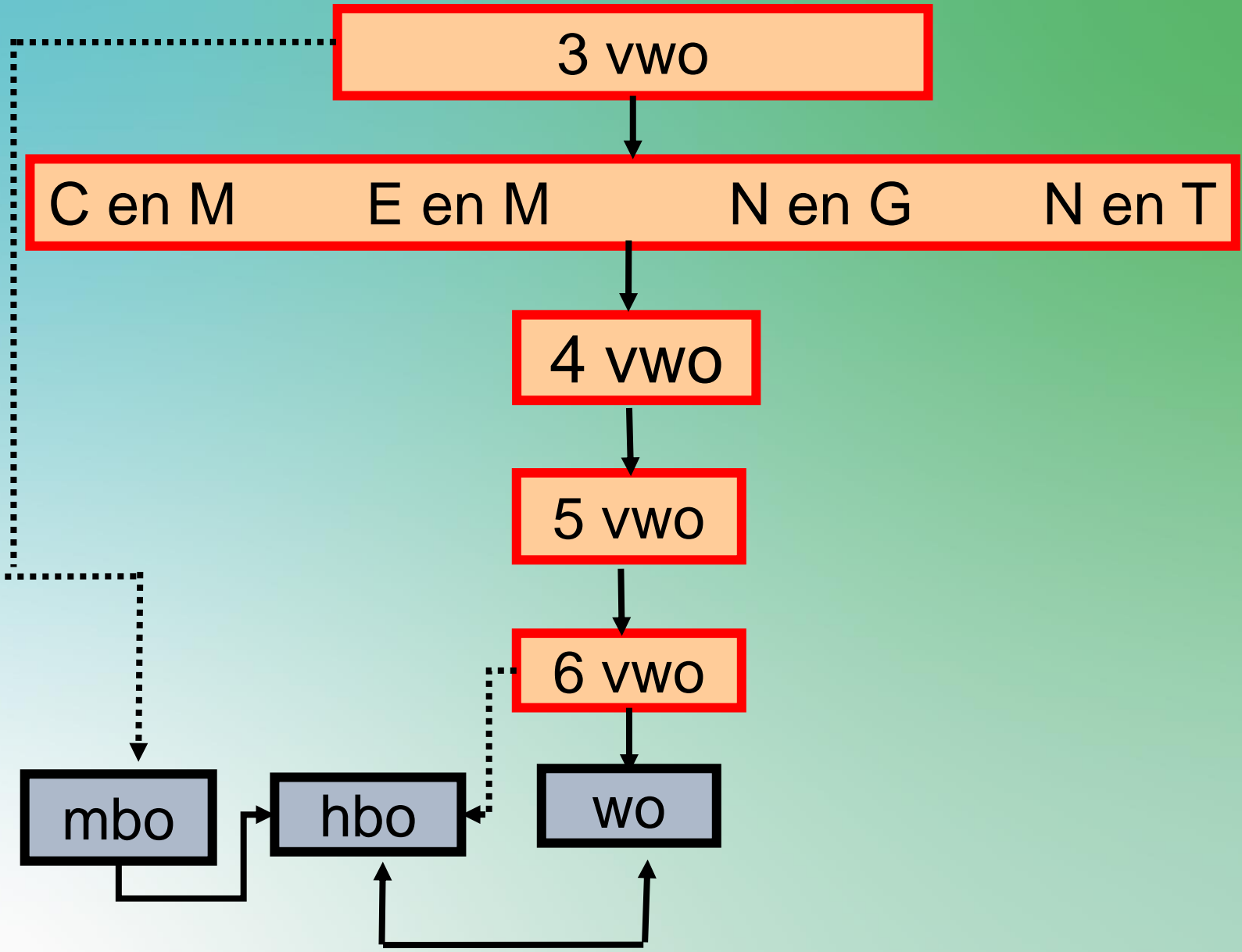

Verdeling binnen een profiel

- **C**ultuur en **M**aatschappij
- **E**conomie en **M**aatschappij
- **N**atuur en **G**ezondheid
- **N**atuur en **T**echniek



Evt. extra vak

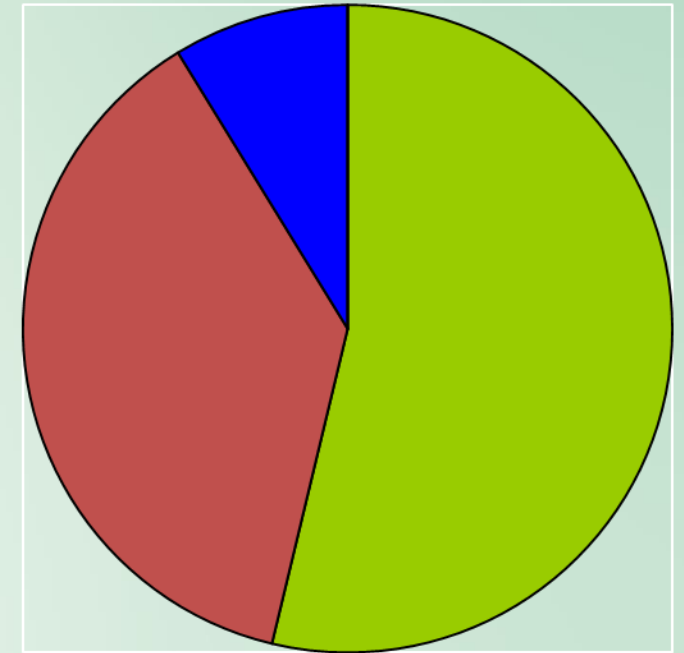

Gemeenschappelijk deel

- Nederlands
- Engels
- Duits of Frans
- Maatschappijleer
- CKV (culturele & kunstzinnige vorming)
- Lichamelijke opvoeding
- Mentoraat & LOB (Loopbaanontwikkeling & -begeleiding)
- PWS (Profielwerkstuk)

Cultuur & Maatschappij

profieldeel

(verplicht)

ges

Kies

maw of ak

Kies

wisC of wisA

Kies

mu /bv (teha)/ dutl / fatl

vrije deel

Kies één van:

biol/econ/ak/dutl/fatl/maw

Economie & Maatschappij

profieldeel

(verplicht)

econ

(verplicht)

ges

Kies

wisA of wis B

Kies

beco of ak of maw

vrije deel

Kies één van:

bsm/biol/dutl/fatl/ak/beco/maw/mu/bv (teha)

Natuur & Gezondheid

Profieldeel

(verplicht) **schk**

(verplicht) **biol**

Kies: **wisA** of **wisB**

Kies: **nat** of **ak**

vrije deel

Kies één van:

bsm/econ/beco/maw/nat/ak/mu/bv (teha)

Natuur & Techniek

Profieldeel

(verplicht) **wisB**

(verplicht) **nat**

(verplicht) **schk**

(verplicht) **wisD**

vrije deel

Kies één van:

bsm/biol/eco/beco/maw/ak/mu/bv (teha)

Qompas ProfielKeuze

De online gids voor profielkeuze en loopbaanoriëntatie!

Qompas
Surrounded by Talent

Loopbaandossier

Dick Elhorst ▾

Stappenplan

Zelf aan zet

Informatie zoeken ▾

FAQ



Wat is Qompas ProfielKeuze?

Qompas ProfielKeuze is een methode voor havo en vwo. Het helpt jou bij het maken van de juiste keuze voor een profiel. Ook maak je kennis met beroepen en opleidingen.

[Profielen en vakken](#)

[Studies en beroepen](#)

Wie ben ik? Wat wil ik? Wat kan ik?

Aan de hand van opdrachten krijg je inzicht in jouw mogelijkheden. Gebruik deze bij het maken van een keuze voor het juiste profiel.

Het begin

[Op zoek naar het stappenplan, Dick?](#)

Qompas: een online methode

- Leerlingen kunnen zelfstandig in hun eigen tempo werken.
- Leerlingen kunnen zowel thuis als op school inloggen via internet.
- Altijd actuele informatie over profielen, vakken, studies en beroepen.
- Leerlingen leggen een persoonlijk dossier (portfolio) aan. Dit is ook inzichtelijk voor decanen en mentoren.
- Ouders kunnen thuis meekijken en hebben een actieve rol.

Qompas: opbouw van het programma

Stap 1: Introductie



Stap 2: Oriëntatie op beroepen



Stap 3: Oriëntatie op studies



Stap 4: Oriëntatie op onderwijsinstellingen



Stap 5: Test jezelf



Stap 6: Oriëntatie op profielen en vakken



Stap 7: Speel met je profiel



Stap 8: Het portfolio opstellen



Tips voor ouders

- Ga in gesprek met je zoon/dochter over de profielkeuze
- Steun je kinderen in dat wat ze gelukkig maakt
- Gebruik Qompas “speel met je profiel” & het Excelbestand op de website onder het kopje “decanen”

Vragen?

Havo & Vwo → Dhr. D. Elhorst (d.elhorst@carmelhengelo.nl)
Havo → Mevr. M. Bossink (m.bossink@carmelhengelo.nl)

