

# Informatieavond

TWICKEL

## Profielkeuze 3H

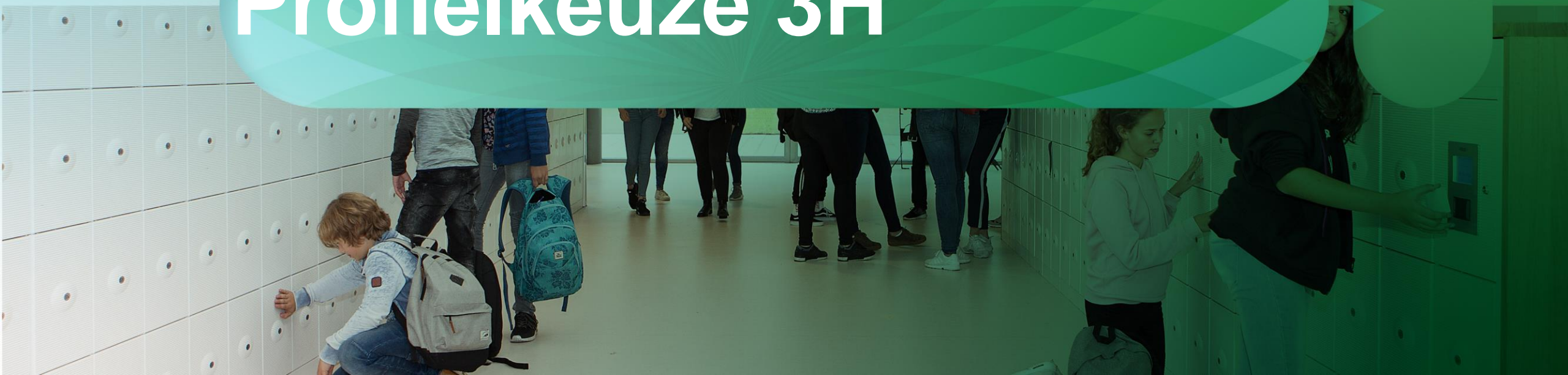

# Decanen

Havo & Vwo → Dhr. D. Elhorst

Havo → Mevr. M. Bossink





Twickel College

Schoolleiding

→ Decanen

Overzicht ondersteuning

Medezeggenschap

Vrijwillige schoolbijdrage

Overgangsnormen

De Gezonde Schoolkantine

## Keuzeformulier

- Keuzeformulier HAVO
- Keuzeformulier VWO

## Wat kan ik studeren met welk profiel?

- Opleidingseisen VWO WO
- Opleidingseisen VWO HBO
- Opleidingseisen HAVO HBO



<b>Toetsweek 1</b>	8 november – 14 november
<b>Profielkeuzedag</b>	23 november
<b>10 minuten gesprekken</b>	12 – 14 december
<b>Vakvoorlichting</b>	Januari
<b>Toetsweek 2</b>	17 – 23 januari
<b>voorlopige vakadviezen</b>	7 februari
<b>Voorlopige profielkeuze</b>	9 februari
<b>Toetsweek 3</b>	14 maart – 20 maart
<b>Definitieve vakadviezen</b>	3 april
<b>Definitieve profielkeuze*</b>	12 april*
<b>Toetsweek 4</b>	1 juli – 5 juli
<b>Rapport ophalen</b>	19 juli

\* Eventuele wijzigingen zijn hierna niet gegarandeerd

# Belangrijke data



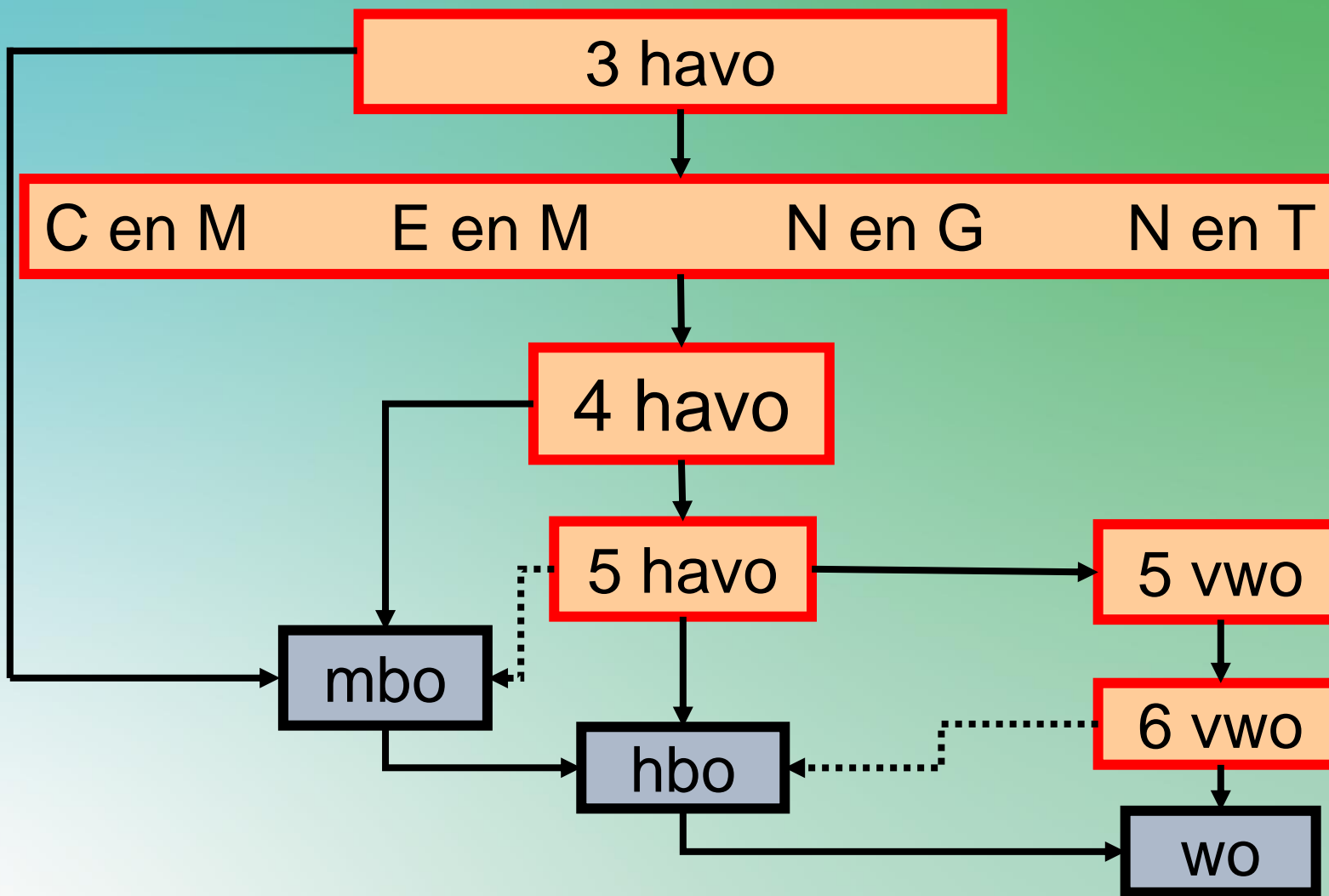

# Verdeling binnen een profiel

- **C**ultuur en **M**aatschappij
- **E**conomie en **M**aatschappij
- **N**atuur en **G**ezondheid
- **N**atuur en **T**echniek

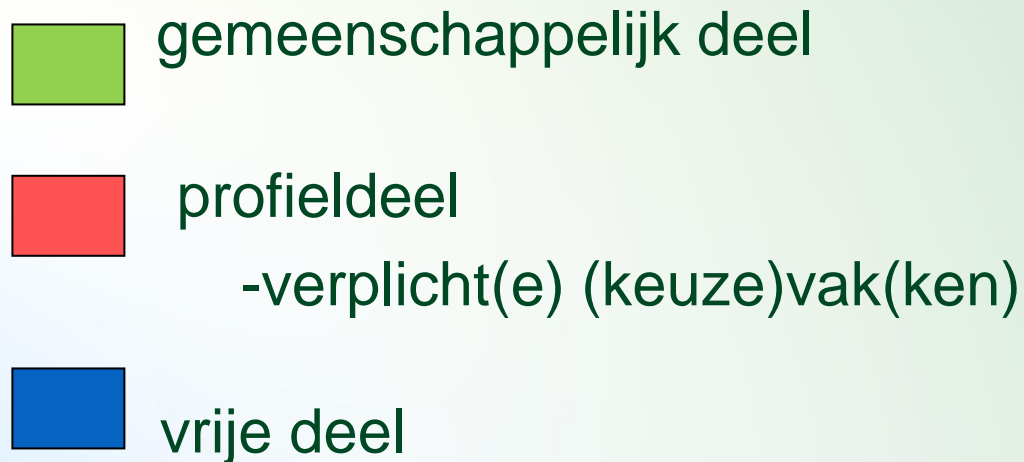

*Evt. extra vak*

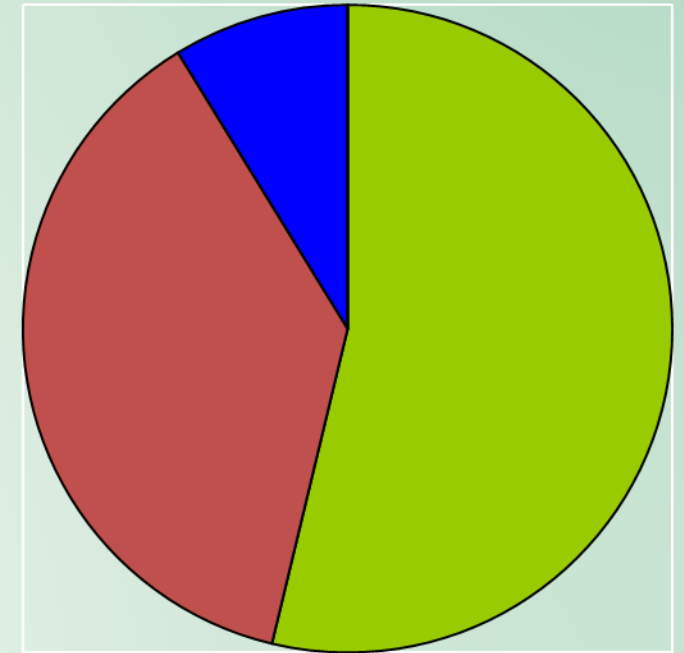

# Gemeenschappelijk deel

- Nederlands
- Engels
- Maatschappijleer
- CKV (culturele & kunstzinnige vorming)
- Lichamelijke opvoeding
- Mentoraat & LOB (Loopbaanontwikkeling & -begeleiding)
- PWS (Profielwerkstuk)

# Cultuur & Maatschappij

## profieldeel

(verplicht)

**ges**

Kies

**maw** of **ak**

Kies

**dutl** of **fatl**

Kies

**mu** of **bv** (teha) / **dutl** / **fatl**

## vrije deel

Kies één van:

**biol/econ/ak/wisA/dutl/fatl/maw**



# Economie & Maatschappij

## profieldeel

(verplicht)

**econ**

(verplicht)

**ges**

Kies

**wisA of wisB**

Kies

**beco of ak of maw**

## vrije deel

Kies één van:

**beco/bsm/biol/dutl/fatl/ak/maw/mu/bv (teha)**

# Natuur & Gezondheid

## Profieldeel

(verplicht) **schk**

(verplicht) **biol**

Kies: **wisA** of **wisB**

Kies: **nat** of **ak**

## vrije deel

Kies één van:

**bsm/econ/beco/maw/dutl/fatl/nat/ak/mu/bv (teha)**

# Natuur & Techniek

## Profieldeel

(verplicht) **wisB**

(verplicht) **nat**

(verplicht) **schk**

(verplicht) **biol / wisD**

## vrije deel

Kies één van:

**bsm/econ/beco/maw/dutl/fatl/ak/mu/bv(teha)/biol**

# Qompas ProfielKeuze

De online gids voor profielkeuze en loopbaanoriëntatie!

**Qompas**  
Surrounded by Talent

[Loopbaandossier](#)

[Dick Elhorst](#) ▼

[Stappenplan](#)

[Zelf aan zet](#)

[Informatie zoeken](#) ▼

[FAQ](#)



## Wat is Qompas ProfielKeuze?

Qompas ProfielKeuze is een methode voor havo en vwo. Het helpt jou bij het maken van de juiste keuze voor een profiel. Ook maak je kennis met beroepen en opleidingen.

[Profielen en vakken](#)

[Studies en beroepen](#)

## Wie ben ik? Wat wil ik? Wat kan ik?

Aan de hand van opdrachten krijg je inzicht in jouw mogelijkheden. Gebruik deze bij het maken van een keuze voor het juiste profiel.

**Het begin**

[Op zoek naar het stappenplan, Dick?](#)



# Qompas: een online methode

- Leerlingen kunnen zelfstandig in hun eigen tempo werken.
- Leerlingen kunnen zowel thuis als op school inloggen via internet.
- Altijd actuele informatie over profielen, vakken, studies en beroepen.
- Leerlingen leggen een persoonlijk dossier (portfolio) aan. Dit is ook inzichtelijk voor decanen en mentoren.
- Ouders kunnen thuis meekijken en hebben een actieve rol.

# Qompas: opbouw van het programma

Stap 1: Introductie



Stap 2: Oriëntatie op beroepen



Stap 3: Oriëntatie op studies



Stap 4: Oriëntatie op onderwijsinstellingen



Stap 5: Test jezelf



Stap 6: Oriëntatie op profielen en vakken



Stap 7: Speel met je profiel



Stap 8: Het portfolio opstellen



# Tips voor ouders

- Ga in gesprek met je zoon/dochter over de profielkeuze
- Steun je kinderen in dat wat ze gelukkig maakt
- Gebruik Qompas “speel met je profiel” & het Excelbestand op de website onder het kopje “decanen”

# Vragen?

Havo & vwo → Dhr. D. Elhorst ([d.elhorst@carmelhengelo.nl](mailto:d.elhorst@carmelhengelo.nl))  
Havo → Mevr. M. Bossink ([m.bossink@carmelhengelo.nl](mailto:m.bossink@carmelhengelo.nl))

