



Batteurs mélangeurs Modèle de table, 10 litres, XBE10

REPÈRE # _____

MODELE # _____

NOM # _____

SIS # _____

AIA # _____



Batteurs mélangeurs

Modèle de table, 10 litres, XBE10

603338 (DXBEF10S)

XBE10 - 220-240V/1/50-60

Caractéristiques principales

- Batteur mélangeur professionnel avec toutes les fonctions pour mélanger, pétrir, fouetter et émulsionner.
- Livré avec : -crochet en spirale, palette, fouet et cuve capacité 10 litres.
- Variateur de vitesse électronique.
- Ecran de sécurité plein et transparent, démontable facilement par système "clip" de fixation. Il est associé au monte et baisse de cuve.
- Capacité maximum (détrempe farine à 60 % d'hydratation) 3,5 kg. Adaptée pour 10-50 repas par service.
- Un dispositif de sécurité arrête automatiquement la machine lorsque la cuve est abaissée.

Construction

- Design compact permettant l'installation sur une table.
- Châssis entièrement en inox.
- Construction robuste avec châssis mécano-soudé.
- Cuve en inox AISI 302 d'une capacité de 10 litres.
- Moteur asynchrone puissant.
- .
- 10 vitesses de 26 à 180 tr/min (mouvement planétaire), selon l'outil sélectionné et l'homogénéité du mélange.
- Planétaire étanche, protégé contre les projections d'eau (contrôles électriques IP55 et machine IP34).
- Puissance : 750 watts.

Accessoires inclus

- | | |
|---------------------|------------|
| • 1 X Palette 10 l. | PNC 653267 |
| • 1 X Crochet 10 l. | PNC 653268 |
| • 1 X Fouet 10 l. | PNC 653269 |
| • 1 X Cuve 10 l. | PNC 653276 |

Accessoires en option

- | | |
|-----------------|-------------------------------------|
| • Palette 10 l. | PNC 653267 <input type="checkbox"/> |
| • Crochet 10 l. | PNC 653268 <input type="checkbox"/> |
| • Fouet 10 l. | PNC 653269 <input type="checkbox"/> |
| • Cuve 10 l. | PNC 653276 <input type="checkbox"/> |

APPROBATION: _____





Batteurs mélangeurs Modèle de table, 10 litres, XBE10

Avant

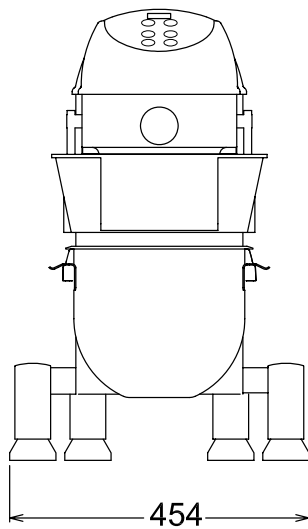

Dessus

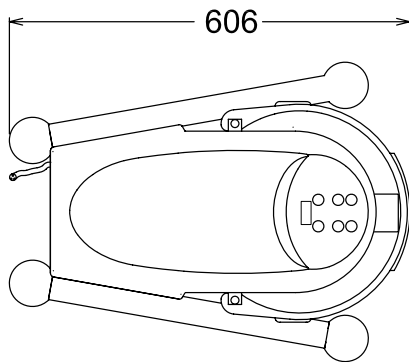

EI = Connexion électrique

Côté

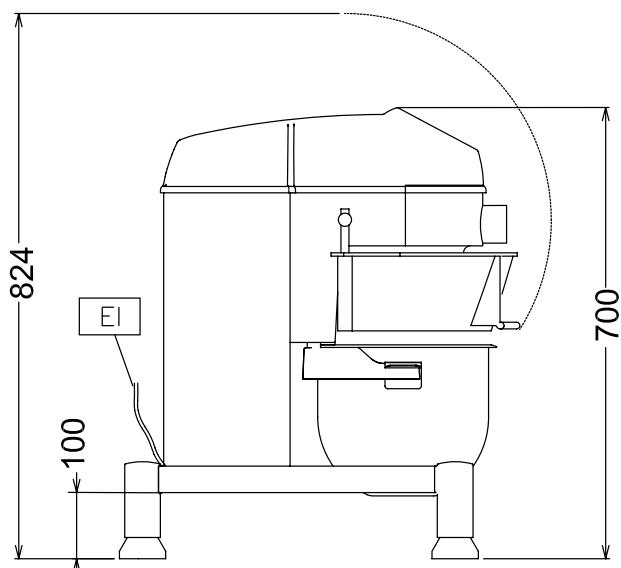

Électrique

Voltage :

603338(DXBEF10S) 220...240 V/1N ph/50/60 Hz

Total Watts :

0.75 kW

Capacité

Rendement (jusqu'à) :

3.5 - kg/Cycle

Capacité

10 litres

Informations générales

Hauteur extérieure

700 mm

Largeur extérieure

454 mm

Profondeur extérieure

606 mm

Poids net (kg) :

37

Détrempe :

3.5 kg avec crochet spiral

Blanc d'oeuf :

18 avec Fouet



Batteurs mélangeurs
Modèle de table, 10 litres, XBE10

La société se réserve le droit de modifications techniques sans préavis