

Réf. 800 101

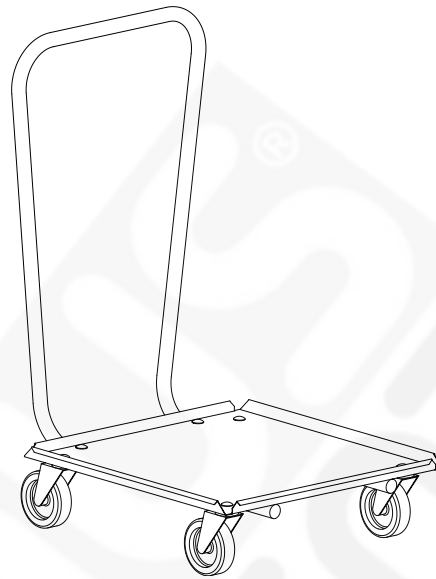

Réf. 800 102

CARACTERISTIQUES :

- Réalisation en acier inoxydable alimentaire.
- Dossieret en tube Ø25 mm, boulonné sur le plateau.
- Plateau en acier inoxydable alimentaire épaisseur 12/10^{ème} mm.
- 4 roues pivotantes Ø100 mm à chape en acier électro-zinguée.
- Charge maximale : 80 kg



Réf. 800 101

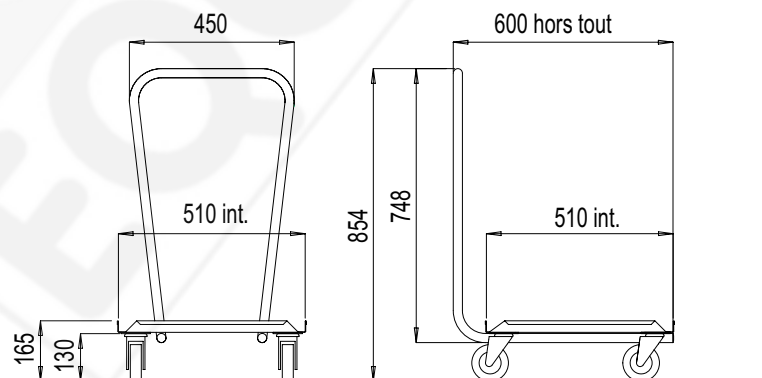

Réf. 800 102