



SÈCHE-MAINS

FUTURA BOUTON-POUSSOIR



AA13000
8427950303425
Finition blanche

RÉF.
EAN

Description générale

- Sèche-mains standard de haute qualité et performances.
- Bouton-poussoir manuel pour le démarrage automatique.
- Classe II : Pas besoin de mise à la terre.
- Système de sécurité avec minuterie.
- Régulation du temps de séchage.

Certifications



Couleur/ finition

- Boîtier blanc.
- Bouton-poussoir et grille de sortie d'air gris.

Composants et matériaux

- Boîtier et bouton-poussoir en ABS.
- Ensemble interne en ABS et polycarbonate « VO ».

Spécificités techniques

TENSION :	220 - 240 V AC
FRÉQUENCE :	50 Hz
PUISSANCE MOTEUR :	140 W
PUISSANCE RÉSISTANCE :	1820 W
PUISSANCE TOTALE :	1960 W
TR/MIN MOTEUR :	2800
VITESSE DE L'AIR :	68 Km/H
PRESSION ACOUSTIQUE :	58 dB
TEMPÉRATURE AIR :	55° C (À 10 cm. de distance)
DEGRÉ DE PROTECTION :	IPX1
ISOLATION ÉLECTRIQUE :	CLASSE II
CERTIFICATION :	CB

Plan du produit (mm)

AA13000

Poids net : 2,884 kg

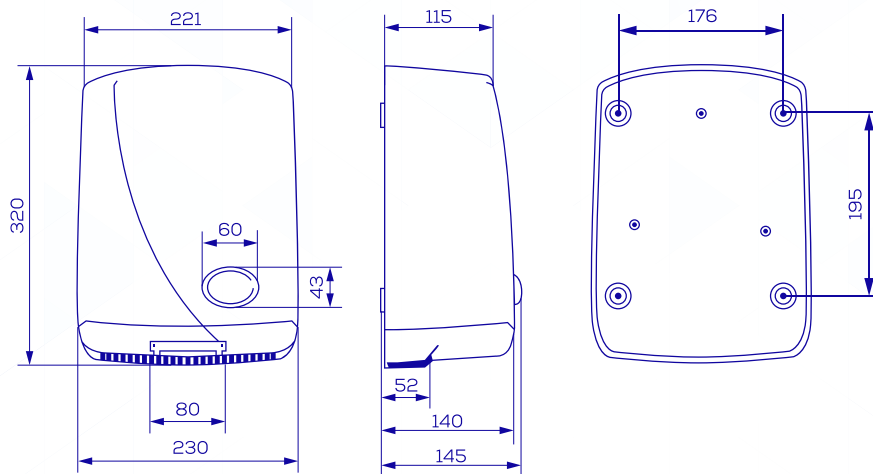

Dimensions avec l'emballage

AA13000			
Hauteur	Largeur	Profondeur	Poids
380 mm	285 mm	215 mm	3,633 kg

Schéma électrique

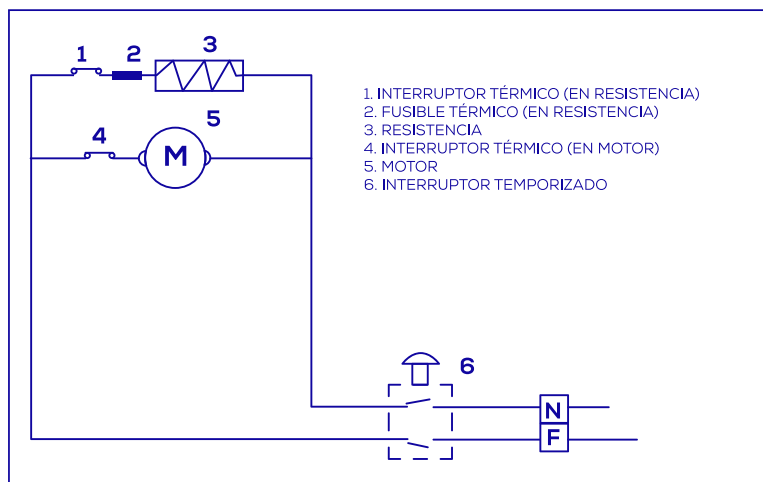

Packaging

- Emballages de 1 unité pour tous les codes.

Fixation : Au moyen de 4 vis et de 4 chevilles - comprises

Approuvé par : Service Qualité

Date : 11/01/2022