

Winterhalter PT-M

Selon le logiciel, les machines PT sont disponibles dans quatre versions : lave-verres, lave-vaisselle, combiné lave-verres/lave-vaisselle et lave-couverts.

En sélectionnant le programme correspondant, **VarioPower** ajuste automatiquement la puissance de lavage au type de vaisselle et au degré de salissure. Les **champs de lavage elliptiques** avec gicleurs de lavage et de rinçage intégrés garantissent une couverture maximale. En outre, l'eau de lavage est filtrée à 100% pendant tout le processus de lavage grâce à la **filtration plein débit** brevetée. Un capteur surveille également en permanence la qualité de l'eau de lavage. Si nécessaire, la cuve est alimentée en eau claire afin de régénérer progressivement l'eau de lavage.

La **gestion active de l'énergie** permet aux machines de la Gamme PT d'être prêtes à fonctionner nettement plus rapidement. Le réchauffage peut ainsi prendre jusqu'à deux fois moins de temps*¹.

L'écran tactile donne accès à des **commandes explicites indépendantes des langues**. De plus, les machines contrôlent de nombreuses opérations automatiquement, peuvent détecter et signaler des erreurs et même rectifier elles-mêmes certaines erreurs.

Caractéristiques :

- Variateur de pression VarioPower
- Filtration plein débit : couvercle de cuve, filtre cylindrique, crépine avec capteur de présence, Mediamat
- Capteur de turbidité
- Doseur de produit de rinçage intégré
- Gestion active de l'énergie
- Récupérateur de calories EnergyLight
- Programme d'assistance au nettoyage
- Programme de détartrage de la machine
- Alarmes sonores séparées pour détergent/produit de rinçage
- Message d'erreur lors du blocage des champs de lavage
- Affichage de l'intervalle de maintenance
- Journal quotidien de service et d'hygiène intégré
- Notice d'utilisation et conseils de lavage animés
- Capot à double paroi avec position d'enclenchement
- Démarrage automatique par fermeture du capot
- Démarrage progressif de la pompe de lavage
- Système Thermostop pour la sécurité en matière d'hygiène
- Pompe de vidange
- Capteur de fuites
- Multiphase
- Niveau technicien protégé par code PIN
- Écran tactile et commande à bouton unique avec codes-couleurs et affichage de la progression
- Mise en service/hors service automatique programmable
- Programmes spéciaux ECO, Silence, court et intensif
- Sortie multifonction en tant qu'interface vers des appareils externes
- Cuve emboutie, habillage arrière, chauffage de cuve, supports de casiers



Vos avantages :

- Variation de la pression de lavage : ajustée en fonction du type de vaisselle et du degré de salissure
- Alimentation en énergie en fonction des besoins : temps de réchauffage nettement diminué
- Durée de programmation réduite
- Résultats de lavage irréprochables
- Coûts d'exploitation réduits
- Fonctionnement simple et intuitif
- Design ergonomique

Options :

- Doseur de détergent intégré
- Adoucisseur intégré
- Récupérateur de calories EnergyPlus*²
- Pompe à chaleur ClimatePlus*²
- Relevage automatique du capot
- Système de rinçage à entraînement (entraînement magnétique)
- TwinSet (combinaison de deux machines PT)
- Version Cool (rinçage à l'eau froide)
- Version HighTemp
- Système de lavage basse température effect pour les verres et la vaisselle
- Possibilité de montage d'un troisième doseur
- Interface de données RS 232 / RS 422
- Pieds pour augmentation de la hauteur de travail (50 mm / 100 mm)

*1 Calculs de comparaison réalisés par rapport au précédent modèle GS 502

*2 Température d'arrivée de l'eau < 20 °C

Winterhalter PT-M

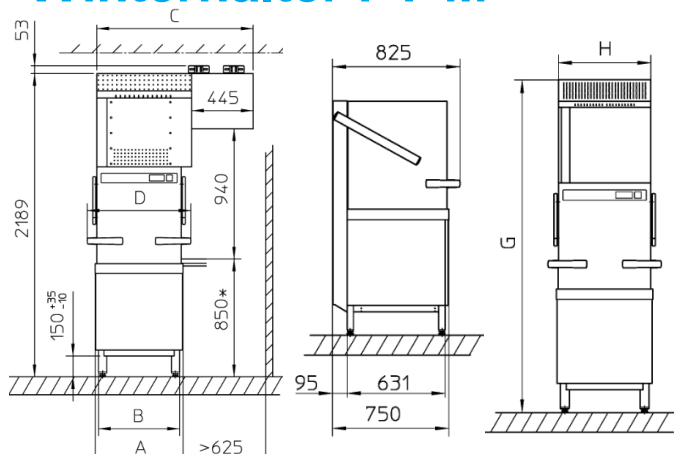

A = 735 mm
B = 685 mm
C = 1 180 mm
D = 850 mm
G = 2 195 mm
H = 710 mm

Rendement théorique max.

Lave-vaisselle :	72 / 44 / 32 / 22 (paniers/h)
Lave-verres :	77 / 22 / 32 / 48 (paniers/h)
Combiné :	72 / 28 / 32 / 40 (paniers/h)
Lave-couverts :	21 / 11 (paniers/h)
Assiettes/h :	1 296 / 792 / 576 / 396
Verres/h :	1 232 / 352 / 512 / 768

Consommation d'eau de rinçage (dépendant du programme)

Lave-verres, Lave-vaisselle et Combiné (sys. rinçage à entraînement) :	2,4 (2,0) l par panier
Lave-couverts (sys. rinçage à entraînement) :	4,0 (3,6) l par panier
Lave-verres Cool (sys. rinçage à entraînement) :	4,0(3,6) l par panier

Rayonnement thermique¹ (dépendant du programme et de la version)

Sensible / latent (EnergyPlus)	
Vaisselle / Verres / Combiné :	0,8 / 0,3 (0,6 / 0,2) kW
Sensible / latent (EnergyPlus) Couverts :	0,7 / 0,2 (0,6 / 0,1) kW

Marques de conformité

CB, SVGW, WRAS

Poids du point de pression par pied

Standard / EnergyPlus / ClimatePlus : 43,75 / 49,5 kg / 64 kg

Valeurs électriques

Tension	Protection par fusible	Puissance totale raccordée avec élément thermique du surchauffeur de 6,4 kW	Puissance totale raccordée avec élément thermique du surchauffeur de 10,8 kW
380 V / 3 N~ / 50 – 60 Hz	16 A	7,1 kW ²	8,3 kW
	16 A	7,9 kW ²	9,1 kW
400 V / 3 N~ / 50 – 60 Hz	25 A	10,2 kW ²	13,2 kW
	32 A	–	14,7 kW
	15 A	6,9 kW ²	9,5 kW
415 V / 3 N~ / 50 – 60 Hz	16 A / 20 A	8,4 kW ²	9,7 kW
	25 A	10,9 kW ²	14,2 kW
	32 A	–	15,7 kW
	25 A	6,6 kW	7,1 kW
200 V / 3 N~ / 50 – 60 Hz	32 A	8,0 kW	8,1 kW
	25 A	7,8 kW ²	–
230 V / 3 N~ / 50 – 60 Hz	32 A	10,1 kW ²	–
	50 A	–	14,5 kW
	32 A	6,9 kW	–
230 V / 1 N~ / 50 – 60 Hz	25 A	5,1 kW	–
	32 A	6,8 kW	–
	40 A	8,4 kW	–
240 V / 1 N~ / 50 – 60 Hz	50 A	10,9 kW	–
	–	–	–

¹ ClimatePlus : Grâce à l'effet air-conditionné, il n'y a pas d'émission de rayonnement thermique

² Cette configuration est disponible avec l'option Pompe à chaleur ClimatePlus, sauf 60 Hz

Dimensions

Largeur x profondeur :	635 x 750 mm
Largeur nécessaire ClimatePlus :	1 130 mm
Hauteur capot fermé :	1 515 mm
Hauteur capot ouvert :	1 995 mm
Hauteur EnergyPlus :	2 195 mm
Hauteur ClimatePlus :	2 242 mm
Dimensions des paniers :	500 x 500 mm
Hauteur d'ouverture :	440 mm
Arrivée d'eau :	G 3/4"
Raccord des eaux usées :	18,5 / 22,2 / 39,7 mm (raccord gradué)

Données générales

Poids standard (net / brut) :	134 / 159 kg
Poids EnergyPlus (net / brut) :	157 / 185 kg
Poids ClimatePlus (net / brut) :	214 / 256 kg
Capacité de la cuve :	35 l
Pompe de circulation (dépendant du progr. sélect.) :	190 – 240 l/min
Niveau sonore (dépendant du progr. sélect.) :	< 62 dB(A)
Emission sonore ClimatePlus :	< 70 dB(A)
Indice de protection :	IPX5

Durée du cycle

Lave-vaisselle :	50 – 164 sec.
Lave-verres :	47 – 163 sec.
Combiné :	50 – 129 sec.
Lave-couverts :	171 – 327 sec.

Arrivée d'eau

Pression :	1,0 bar
Pression EnergyPlus / ClimatePlus :	1,5 bar
Débit :	min. 4 l/min
Débit EnergyPlus / ClimatePlus :	min. 4 l/min
Temp. d'arrivée d'eau :	max. 60 °C
Temp. d'arrivée d'eau EnergyPlus / ClimatePlus / Cool :	max. 20 °C

Extraction

Mètres cubes/h (Vaisselle / Combiné) :	28
Mètres cubes/h (Verres) :	30
Mètres cubes/h (Couverts) :	8
Humidité relative :	100 %
Humidité rel. EnergyPlus/ClimatePlus :	75 %
Température (Vaisselle / Verres / Combiné) :	60 °C
Température (Couverts) :	69 °C
Température EnergyPlus /ClimatePlus :	35 °C