



## Chariot pour la manutention des conteneurs AF7 et AF8

- Disponible en trois versions :
  1. avec poignée en acier chromé
  2. avec poignée en acier inox
  3. sans poignée
- Permet de manutentionner sans efforts jusqu'à trois conteneurs empilés.
- Léger et facile à manœuvrer, grâce à sa poignée pratique
- Grande capacité de charge : peut transporter jusqu'à un poids de 150 kg.
- Structure anti-choc.
- N'endommage pas le mobilier ou les murs en cas de contact accidentel.
- Sans arêtes, pour plus de sécurité du personnel chargé de la manutention.
- Conçu pour durer dans le temps : ses prestations restent pratiquement inaltérées avec la réutilisation.
- Entièrement recyclable au terme de sa durée de vie.

### MATÉRIAUX DE FABRICATION

<b>Polyéthylène</b>	corps du chariot; apte au contact alimentaire	<b>Polyuréthane</b>	matériau isolant entre les parois du corps ; sans CFC et HCFC
<b>Acier inox / Acier chromé</b>	poignée	<b>Caoutchouc anti-trace</b>	roulettes
<b>PP/EPDM</b>	arrêts		

## CARACTÉRISTIQUES

	<p>Arrêts caoutchouté pour la manutention sûre et aisée des conteneurs AF7 et AF8.</p>		<p>Roulettes de 100 mm de diam., en caoutchouc anti-trace et noyau en PP, 2 fixes et 2 pivotantes.</p>
	<p>Structure monobloc, sans arêtes, ni jointures ni soudures.</p>		<p>Corps rempli avec mousse de polyuréthane expansé sans CFC ni HCFC.</p>
<p>°C</p>	<p>Chariot garanti pour une utilisation : <b>entre -30° et +85°C.</b></p>		

## DONNÉES TECHNIQUES

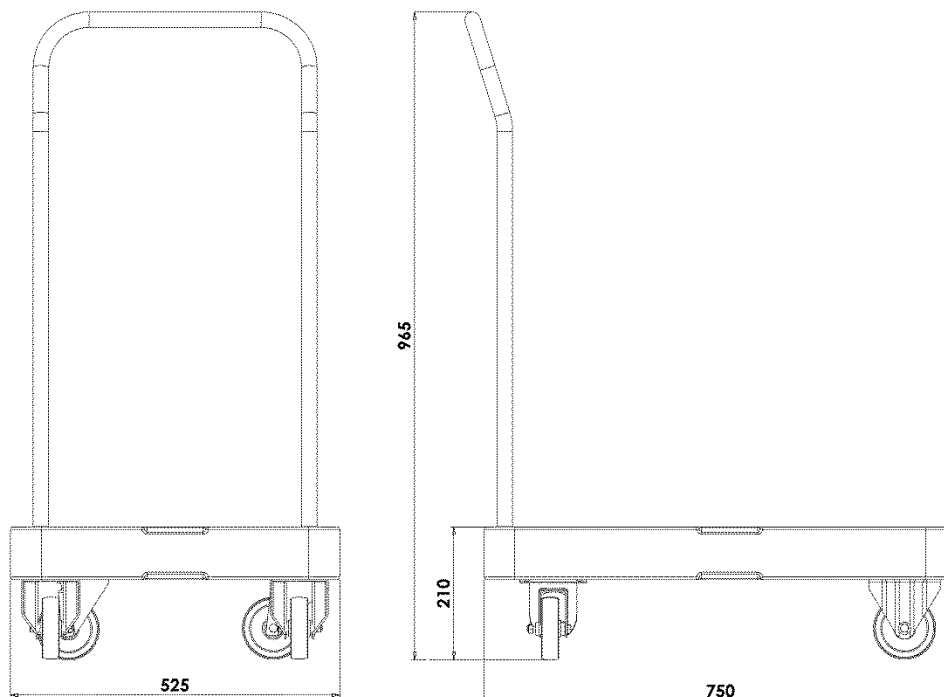

Modèle	Code	Couleur	Dim. externes (mm)	Dim. internes (mm)	Capacité l	Poids Kg
Chariot Smartdolly poignée chromée	MAXI0019	mél. gris-bleu	525x750xh965			9.4
Chariot Smartdolly poignée inox	MAXI0018	mél. gris-bleu	525x750xh965			9.4
Chariot Smartdolly sans poignée	MAXI9007	mél. gris-bleu	525x750xh210			7



Via Savigliano 34 - 12030 Monasterolo di Savigliano (CN)  
Tél. +39 0172812600 - Fax +39 017285991 - info@melform.com

[www.melform.com](http://www.melform.com)