

# TRAMONTINA

## Design Collection

### Manual de instruções

Instruction manual / Manual de instrucciones

### Lixeira de embutir com sensor

Inset waste bin with sensor / Basurero de empotrar con sensor

# NEXT

Ref. 94518/305

## FUNCIONAMENTO

### A lixeira NEXT Tramontina funciona de duas maneiras:

1) Com 6 pilhas AA (não inclusas) que devem ser colocadas no compartimento traseiro. Este compartimento pode ser rotacionado 90° para facilitar a inclusão ou troca das pilhas por cima, (Fig. 1).

Certifique-se que a lixeira esteja desligada para inclusão ou troca das pilhas. A tecla "Liga/Desliga" encontra-se ao lado do compartimento de pilhas.

2) É possível ligar a lixeira a uma fonte de energia elétrica, (Fig. 2).

Entrada: 110 V a 220 V [Bivolt Automático], 50-60 Hz.

Saída: 9 V = 1 A (1000 mA).

Prever um ponto de conexão elétrica sob o balcão com antecedência.

Cabo de alimentação com 1,2 m.

## OPERATION

### The Tramontina NEXT waste bin works in two ways:

1) With 6 AA batteries (not included) placed in the back compartment. This compartment can be rotated 90° to make it easier to insert or replace the batteries from above, (Fig. 1).

Make sure the waste bin is off before inserting or replacing batteries. The "On/Off" key is next to the battery compartment.

2) The waste bin can be connected to an electrical power source, (Fig. 2).

Input: 110 V to 220 V [Automatic Dual Volt], 50-60 Hz.

Output: 9 V = 1 A (1000 mA).

Plan in advance for an electrical outlet under the countertop.

Power cord measuring 1.2 m.

## FUNCIONAMIENTO

### El basurero NEXT Tramontina funciona de dos maneras:

1) Con 6 pilas AA (no incluidas) que deben colocarse en el compartimento trasero. Este compartimento se puede girar 90° para facilitar la inclusión o el cambio de las pilas por la parte superior (Fig. 1).

Asegúrese que el basurero se encuentra apagado al colocar o cambiar las pilas. La tecla "Encender/Apagar" se ubica junto al compartimento de las pilas.

2) Es posible conectar el basurero a una fuente de energía eléctrica, (Fig. 2). Entrada: 110 V a 220 V [Bivolt Automático], 50-60 Hz.

Salida: 9 V = 1 A (1000 mA).

Tener en cuenta un punto de conexión eléctrica bajo la mesada con anticipación.

Cable de alimentación de 1,2 m.

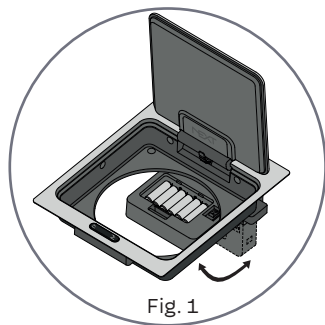

Fig. 1

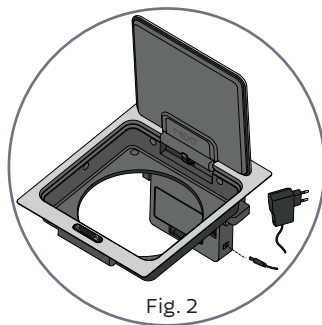

Fig. 2

## INSTALAÇÃO

**Não recomenda-se que a lixeira Next Tramontina seja instalada muito próxima à área molhada da cozinha, para evitar danos à parte eletrônica causados pela umidade. Sujeito a perda da garantia caso seja instalada em área molhada.**

É possível instalar a lixeira NEXT Tramontina de acordo com as Fig. 3 e Fig. 4.

**Para a instalação, seguir as orientações do gabarito incluso.**

\*Kit Flush 94532/115 vendido separadamente.

## INSTALLATION

**Installing the Tramontina Next waste bin too close to the wet area of the kitchen is not recommended, to prevent damage to the electronics caused by moisture. Subject to warranty loss if installed in a wet area.**

The Tramontina NEXT waste bin can be installed as shown in Fig. 3 and Fig. 4.

For installation, follow the guidelines on the included template.

\*Flush Kit 94532/115 sold separately.

## INSTALACIÓN

**Se recomienda no instalar el basurero Next Tramontina muy cerca del área mojada de la cocina, para evitar ocasionar daños en la parte electrónica debidos a la humedad. Sujeto a pérdida de la garantía en caso de instalación en áreas mojadas.**

El basurero NEXT Tramontina puede instalarse según muestran las Fig. 3 y Fig. 4. **Para efectuar la instalación, seguir las orientaciones mencionadas en el modelo incluido.**

\*Kit Flush 94532/115 vendido por separado.

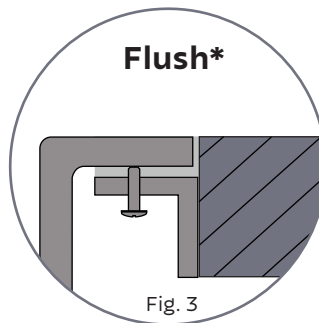

Fig. 3

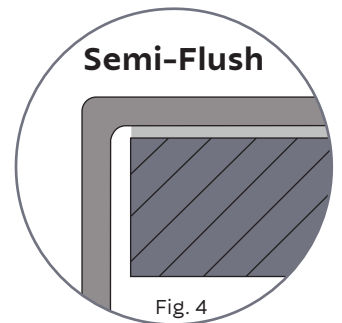

Fig. 4

## INSTRUÇÕES DE USO

### MODO DE DETECÇÃO - SENSOR INFRAVERMELHO

**A lixeira NEXT Tramontina possui acionamento através de um sensor infravermelho que permite, abrir e fechar a tampa automaticamente, sem a necessidade de tocar na lixeira.**

Para fazer o acionamento sem tocar na lixeira, basta movimentar a mão ou outro objeto acima do sensor, que a tampa abrirá, (Fig. 5).

O sensor tem capacidade de fazer a detecção de movimento a até 25 cm verticalmente.

Enquanto o sensor detectar movimentos próximos, a tampa permanecerá aberta.

Depois que a mão ou objeto estiver fora do alcance, a tampa fechará automaticamente após 5 segundos (o indicador vermelho pisca três vezes).

Quando a tampa for aberta usando o sensor de movimento, há também a possibilidade de fazer o fechamento manual, tocando no botão "fechar" no painel, (Fig. 6).

## USAGE INSTRUCTIONS

### DETECTION MODE - INFRARED SENSOR

The Tramontina NEXT waste bin is triggered by an infrared sensor that allows the lid to open and close automatically, without needing to touch the waste bin.

To trigger it without touching the waste bin, just move your hand or another object over the sensor and the lid will open, (Fig. 5).

The sensor is capable of detecting motion up to 25 cm away vertically.

As long as the sensor detects nearby movement, the lid will remain open.

After the hand or object is beyond this range, the lid will automatically close after 5 seconds (the red indicator flashes three times).

When the lid is opened using the motion sensor, it can also be closed manually by tapping the "close" button on the panel, (Fig. 6).

## INSTRUCCIONES DE USO

### MODO DE DETECCIÓN - SENSOR INFRARROJO

El basurero NEXT Tramontina posee accionamiento a través de un sensor infrarrojo, que permite abrir y cerrar automáticamente la tapa sin necesidad de tocar el basurero.

Para realizar el accionamiento sin tocar el basurero, solo debe mover la mano u otro objeto arriba del sensor para que se abra la tapa (Fig. 5).

El sensor tiene capacidad para detectar el movimiento hasta 25 cm en forma vertical.

Mientras el sensor detecte movimientos cercanos, la tapa permanecerá abierta.

Una vez que la mano o el objeto se encuentren fuera de alcance, la tapa se cerrará automáticamente después 5 segundos (el indicador rojo parpadea tres veces).

Al abrir la tapa mediante el sensor de movimiento, también existe la posibilidad de realizar el cierre manual tocando el botón "cerrar"  en el panel (Fig. 6).



Fig. 5

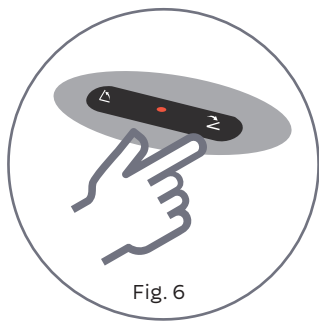





Fig. 6

## MODO STAY-OPEN TAMPA PERMANECE ABERTA

É possível manter a tampa da lixeira Next Tramontina aberta por um maior período de tempo (Fig. 7). Para isso o acionamento no painel deve ser feito por toque.

Junto ao painel do sensor, há dois botões de acionamento por toque, "abrir"  e "fechar" , (Fig. 8).

Para abrir a tampa, basta pressionar suavemente o botão "abrir"  no painel. O indicador vermelho permanecerá ligado, enquanto a tampa estiver aberta.

Para fechar basta pressionar suavemente o botão "fechar"  no painel. O indicador vermelho será desligado.



Quando o acionamento for por toque, o sensor infravermelho será desativado até que a tampa volte a fechar.

Nesta opção, a tampa permanece aberta por 2 minutos, depois fecha automaticamente sem a necessidade de ser acionada.

**Quando a tampa estiver em ciclo de movimentação o sensor e o acionamento por toque ficam desativados até o final do ciclo.**

## STAY-OPEN MODE LID STAYS OPEN

The Tramontina Next waste bin lid can also be kept open for a longer period of time (Fig. 7). To do this, the panel must be activated by touch.

Next to the sensor panel, there are two touch-activated buttons, "open"  and "close" , (Fig. 8).

To open, just gently tap the "open"  button on the panel.

The red indicator will remain on as long as the lid is open.

To close, just gently tap the "close"  button on the panel. The red indicator will be off.



When operated by touch, the infrared sensor is disabled until the lid closes again.

With this option, the lid stays open for 2 minutes, then closes automatically without needing to be triggered.

**When the lid is in a moving cycle, the sensor and touch operation are disabled until the end of the cycle.**

## MODO STAY-OPEN LA TAPA PERMANECE ABIERTA

Es posible mantener abierta la tapa del basurero Next Tramontina por un período de tiempo más prolongado (Fig. 7). Para eso, el panel debe accionarse por toque.

Junto al panel del sensor se encuentran dos botones de accionamiento por toque: "abrir"  y "cerrar"  (Fig. 8).

Para abrir la tapa, basta con presionar suavemente el botón "abrir"  del panel.

El indicador rojo permanecerá encendido mientras la tapa esté abierta.

Para cerrar, basta con presionar suavemente el botón "cerrar"  del panel. El indicador rojo se apagará.

Cuando el accionamiento sea por toque, el sensor infrarrojo se desactivará hasta que la tapa se vuelva a cerrar.

En esta opción, la tapa permanece abierta durante 2 minutos para después cerrarse automáticamente, sin necesidad de accionarla.

**Cuando la tapa se encuentre en el ciclo de movimiento, el sensor y el accionamiento por toque se desactivarán hasta finalizar el ciclo.**

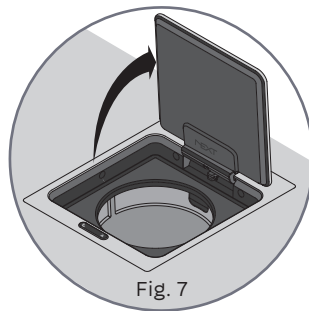

Fig. 7

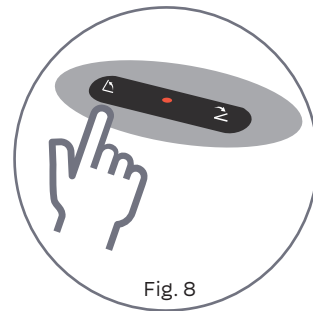

Fig. 8

O balde plástico possui uma furação para prender do excesso do saco de lixo, deixando assim mais organizado, (Fig. 9).

The plastic bucket has a hole to secure the garbage bag, thus leaving it better organized, (Fig. 9).

El cubo plástico posee una perforación para sujetar el exceso de la bolsa de basura y mejorar la organización (Fig. 9).

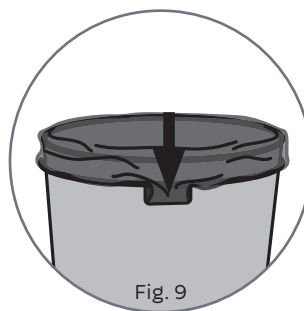

Fig. 9

## LIMPEZA

Antes de efetuar qualquer operação de limpeza, a lixeira deve ser desligada no interruptor presente no compartimento das pilhas.

**Tampa, anel interno e balde podem ser removidos para limpeza, (Fig. 10).**

## TAMPA

Limpar com pano úmido.

**Não submergir em água nem colocar na lava louças.**

## COMANDO AUTOMÁTICO

Recomenda-se limpar o painel de comando com um pano macio e um limpador não abrasivo.

Não lave o painel de comando diretamente com água pois poderá danificar os componentes eletrônicos.

## SUPERFÍCIES EM AÇO INOX

Para limpar as superfícies de aço inox, utilizar uma esponja ou pano macio com sabão ou detergente neutro [desde que não contenham cloro ou seus derivados].

Para secar, usar um pano macio ou flanela.

No caso de manchas persistentes ou se a peça se tornar opaca, utilizar a "Pasta de Polir e Remover Manchas em Superfícies de Aço Inox Tramontina, ref.: 94537/000 - /006" que é apropriada para o aço inox.

Não utilizar para limpeza, palha de aço ou outros elementos ou produtos abrasivos que possam riscar o aço inox.

Demais componentes plásticos limpar com esponja ou pano macio com sabão ou detergente neutro.

## CLEANING

**Before performing any cleaning procedure, the waste bin must be turned off at the switch in the battery compartment.**

**Lid, inner ring and bucket can be removed for cleaning, (Fig. 10).**

## LID

Clean with a damp cloth.

**Do not submerge in water or place in the dishwasher.**

## AUTOMATIC COMMAND

We recommend cleaning the control panel with a soft cloth and a non-abrasive cleaner.

Do not wash the control panel directly with water as this could damage the electronic components.

## STAINLESS-STEEL SURFACES

To clean the stainless-steel surfaces, use a sponge or soft cloth with soap or mild detergent [provided it does not contain chlorine or derivatives].

To dry, use a soft or flannel cloth.

In case of persistent stains or if the item becomes opaque, use the "Paste for Polishing and Removing Stains on Tramontina Stainless Steel Surfaces ref.: 94537/000 - /006" that is intended for stainless steel.

Do not use steel wool or other abrasive elements or products that can scratch stainless steel for cleaning.

For other plastic components, clean with a sponge or soft cloth with mild soap or detergent.

## LIMPIEZA

**Antes de efectuar cualquier operación de limpieza, el basurero debe apagarse desde el interruptor presente en el compartimiento de las pilas.**

**La tapa, la anilla interna y el balde pueden retirarse para limpieza (Fig. 10).**

### TAPA

Limpiar con un paño húmedo.

**No sumergir en agua ni colocarlo en el lavavajillas.**

### COMANDO AUTOMÁTICO

Se recomienda limpiar el panel de comando con un paño suave y un limpiador no abrasivo.

No lave el panel de comando directamente con agua, porque esto podría dañar los componentes electrónicos.

### SUPERFICIES DE ACERO INOXIDABLE

Para limpiar las superficies de acero inoxidable, emplear una esponja o un paño suave con jabón o detergente neutro [siempre que no contengan cloro o sus derivados].

Para secar, usar un paño suave o una franela.

En el caso de manchas persistentes o si la pieza se vuelve opaca, utilizar la "Pasta de Pulir y remover Manchas para Superficies de Acero Inoxidable Tramontina, ref.: 94537/000 - /006" que es adecuada para acero inoxidable.

No usar en la limpieza esponjas de acero u otros elementos o productos abrasivos que puedan rayar el acero inoxidable.

Para los demás componentes plásticos, limpiar con una esponja o paño suave con jabón o detergente neutro.

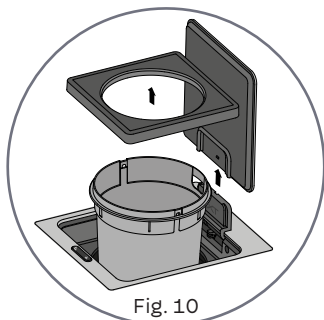

## CUIDADOS COM O PRODUTO

**Contém bordas cortantes. Manuseie com cuidado.**

Não pressione ou force a tampa da lixeira para abrir ou fechar.

Não toque na tampa da lixeira enquanto ela estiver em movimento. Caso isso aconteça e a tampa parar no meio do ciclo, pressione o botão "fechar" , e retome o processo.

Evite expor a lixeira à luz solar para evitar danos ao sensor.

Usar saco plástico no balde de acordo com a capacidade (10 a 15L).

Caso o produto fique por um longo tempo fora de uso, retire as pilhas para evitar vazamentos. Caso isso ocorra remova-as imediatamente e limpe o compartimento para não danificar o produto.

Quando a alimentação da lixeira for por pilhas AA e a carga delas estiver baixa demais, o indicador vermelho piscará 10 vezes e o motor não funcionará se o sensor ou os botões de toque forem acionados.

## TAKING CARE OF THE PRODUCT

**Has sharp edges. Handle with care.**

Do not press or force the waste bin lid to open or close.

Do not touch the waste bin lid while it is moving. If this happens and the lid stops in the middle of the cycle, tap the "close"  button and resume the process.

Avoid exposing the waste bin to sunlight to prevent damage to the sensor.

Use a plastic bag in the bucket according to its capacity (10 to 15 L).

If the product is not used for a long time, remove the batteries to prevent leaks. If this happens, remove them immediately and clean the compartment so as not to damage the product.

When the waste bin is powered by AA batteries and their charge is too low, the red indicator will flash 10 times, and the motor will not operate by sensor or if the touch buttons are pressed.

## CUIDADOS CON EL PRODUCTO

**Tiene bordes cortantes. Maneje con cuidado.**

No presione ni fuerce la tapa del basurero para abrirlo o cerrarlo.

No toque la tapa del basurero mientras esté en movimiento. Si esto ocurre y la tapa se detiene en mitad del ciclo, presione el botón "cerrar"  y reanude el proceso.

Evite exponer el basurero a la luz del sol para evitar daños en el sensor.

Usar una bolsa plástica en el balde según la capacidad (10 a 15 L).

Si el producto permanece por un largo período fuera de uso, retire las pilas para evitar pérdidas. Si esto ocurre, retírelas inmediatamente y limpie el compartimiento para no dañar el producto.

Si la alimentación del basurero es con pilas AA y la carga se encuentra demasiado baja, el indicador rojo se encenderá 10 veces y el motor no funcionará si el sensor o los botones de toque se accionan.

## INFORMAÇÕES TÉCNICAS

### TECHNICAL INFORMATION / INFORMACIONES TÉCNICAS

Tensão Voltage Tensión	110 - 220 V (Bivolt automático) Automatic Dual Volt Bivolt Automático
Pilhas Batteries Pilas	6 AA (não inclusas) not included no incluidas
Cabo de alimentação Power cable Cable de energía	9 V (incluso) Included Incluido
Frequência Frequency Frecuencia	50 - 60 Hz
Grau de proteção Degree of protection Grado de protección	IPX0
Classe de construção Construction class Clase de construcción	Classe II
Saco de lixo recomendado Recommended garbage bag Bolsa de basura recomendada	10 - 15 L

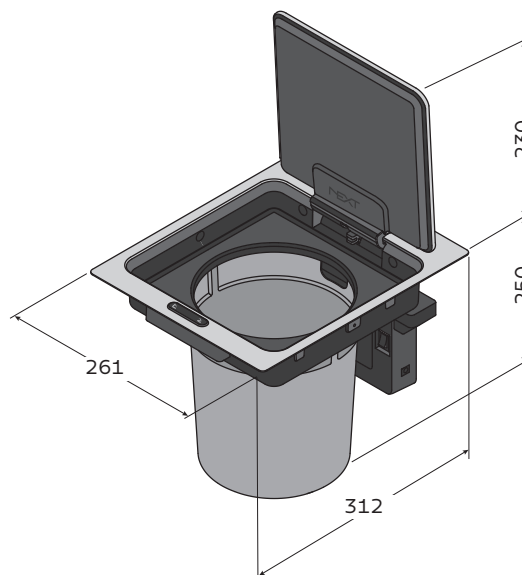

## TERMO DE GARANTIA

A TRAMONTINA TEEC S.A. oferece garantia a este produto por ela comercializado contra qualquer vício ou defeito de fabricação pelo período total de 6 (seis) meses, sendo 90 dias de garantia legal e 03 (três) meses de garantia contratual, conforme estabelece o artigo 26 do Código de Defesa do Consumidor.

O prazo de contagem da garantia inicia-se com a emissão da Nota Fiscal de venda do equipamento, que deverá ser anexada ao presente termo, sendo que a garantia será válida somente mediante apresentação da nota fiscal de compra.

A garantia compreende a substituição de peças e mão de obra no reparo de vícios ou defeitos de fabricação constatados pela TRAMONTINA TEEC S.A. e efetivados pelo Serviço Autorizado TRAMONTINA, nas cidades que possuem Serviço Autorizado, sendo atendimento balcão.

As peças plásticas e borrachas, bem como a mão de obra utilizada na aplicação das peças e as consequências advindas destas ocorrências não possuem garantia contratual. A TRAMONTINA TEEC S.A. apenas respeita a garantia legal, de 90 dias, contados a partir da data de emissão da nota fiscal do produto.

A garantia é válida somente para os componentes da tampa, com comando automático e mecanismos de acionamento.

### Ficam invalidadas as garantias legal e/ou especial se:

A Lixeira Next TRAMONTINA tiver recebido maus tratos, descuidos, (riscos, deformações ou similares em consequência da utilização, bem como aplicação de produtos químicos, abrasivos ou similares que provoquem danos à qualidade do material ou componentes) ou ainda, sofrido alterações, modificações ou insertos feitos por pessoas ou entidades não credenciadas pela TRAMONTINA TEEC S.A.

O defeito tiver sido causado por acidente ou má utilização do produto pelo Consumidor.

A etiqueta de identificação do produto tiver o nº de série retirado e/ou alterado.

### As garantias legal e/ou especial não cobrem:

Peças danificadas devido a acidentes de transporte ou manuseio, riscos, quedas ou atos e efeitos da natureza, tais como descargas atmosféricas, chuva, inundação, etc.

Defeito ocorrido por vazamento de pilhas e consequências advindas dessa ocorrência.

Funcionamento anormal da Lixeira Next TRAMONTINA decorrente da falta de limpeza e excesso de resíduos.

Peças plásticas, borrachas e as peças sujeitas ao desgaste natural pelo uso, como: tampa do compartimento para pilhas, possuem garantia contra defeito de fabricação pelo prazo de 03 meses (garantia legal), contados a partir da data de emissão da nota fiscal de compra do produto, bem como a mão de obra utilizada na aplicação das peças e as consequências advindas dessas ocorrências.

Nas localidades não servidas pela Rede de Serviço Autorizado ou fora do perímetro urbano, a lixeira que necessitar de atendimento/conserto na garantia, deverá ser entregue ao Serviço Autorizado mais próximo, com despesas de frete, riscos de acidentes e seguro por conta do cliente proprietário.

TRAMONTINA TEEC S.A., devido à evolução contínua de seus produtos, reserva-se o direito de alterar características gerais, técnicas e estéticas sem prévio aviso.

Qualquer manutenção ou regulagem que se fizer necessária, deverá ser realizada com cuidado e por pessoal qualificado. Por este motivo recomendamos recorrer sempre à Rede de Serviço Autorizado, especificando a marca e modelo de seu aparelho, bem como o número de série, que se encontram na etiqueta da caixa externa e no produto (atendimento balcão).

## WARRANTY TERM

TRAMONTINA TEEC S.A. warrants this product sold by it against any fault or manufacturing defect for a total period of six (6) months, considering 90 days of legal warranty and three (3) months of contractual warranty, as established in article 26 of the Consumer Defense Code.

The warranty period begins when the sales invoice is issued for the device, which must be attached to this term, and the warranty will be only be valid with submission of the purchase invoice.

The warranty includes replacement parts and labor to repair manufacturing defects verified by TRAMONTINA TEEC S.A. and carried out by TRAMONTINA Authorized Service, in the cities with Authorized Service for in-person service.

There is no contractual warranty for plastic or rubber parts, as well as the labor used for installing parts and the consequences resulting from such events. TRAMONTINA TEEC S.A. only honors the 90-day legal warranty, counted from the date of product invoice issuance.

The warranty is valid only for the components of the lid, with automatic control and drive mechanisms.

### The legal and/or special warranties will be void if:

The TRAMONTINA Next Waste Bin has been misused, neglected, (scratches, dents or the like resulting from use, as well as the application of chemicals, abrasives or the like that cause quality damage to the material or components) or if it has been altered, modified or repaired by people or entities not authorized by TRAMONTINA TEEC S.A.

The defect was caused by accident or misuse of the product by the Consumer.

The product's identification tag has its serial number removed and/or changed.

### The legal and/or special warranties do not cover:

Parts damaged due to transport or handling accidents, scratches, drops or acts and effects of nature, such as lightning, rain, flood, etc.

Defect due to battery leakage and the resulting consequences.

Abnormal operation of the TRAMONTINA Next Waste Bin due to lack of cleaning and excess waste.

Plastic and rubber parts and other parts subject to natural wear and tear, such as the battery compartment lid, are warranted against manufacturing defects for a period of 3 months (legal warranty), from the date of product invoice issuance, as well as the labor used for installing parts and the consequences resulting from such events.

In locations not served by the Authorized Service Network or outside the urban perimeter, a waste bin that requires service/repair under warranty must be delivered to the nearest Authorized Service, with shipping charges, accident risk and insurance borne by the owner.

TRAMONTINA TEEC S.A., due to the continuous evolution of its products, reserves the right to change general, technical and aesthetic characteristics without prior notice.

Any maintenance or adjustment that may be necessary must be performed carefully by qualified personnel. For this reason, we recommend always going to the Authorized Service Network, specifying the brand and model of your device, as well as the serial number, which can be found on the label on the external box and on the product (counter service).

## TÉRMINOS DE GARANTÍA

Para este producto, TRAMONTINA TEEC S.A. ofrece una garantía contra todo vicio o defecto de fabricación por un periodo total de 6 (seis) meses, de los cuales 90 días son de garantía legal y 03 (tres) meses son de garantía contractual, como se establece en el artículo 26 del Código de Defensa del Consumidor.

El plazo para contar la garantía comienza con la emisión de la Factura de venta del equipo, la cual deberá adjuntarse al presente término, siendo que la garantía solamente será válida mediante presentación de la factura de compra.

La garantía comprende el remplazo de piezas y mano de obra para la reparación de vicios o defectos de fabricación constatados por TRAMONTINA TEEC S.A. y tratados por la Red de Servicios Autorizados TRAMONTINA, en las ciudades que cuentan con una Red de Servicios Autorizados, siendo atención por mostrador.

Las piezas plásticas y gomas, al igual que la mano de obra utilizada en la aplicación de las piezas y las consecuencias derivadas de estos incidentes, no poseen garantía contractual. TRAMONTINA TEEC S.A. solo respeta la garantía legal de 90 días contados a partir de la fecha de emisión de la factura del producto.

La garantía solamente es válida para los componentes de la tapa con comando automático y mecanismos de accionamiento.

### Se invalidará la garantía legal y/o especial si:

El Basurero Next TRAMONTINA recibió malos tratos, descuidos (rayones, deformaciones o similares como consecuencia del uso, así como también la aplicación de productos químicos, abrasivos o similares que provoquen daños en la calidad del material o componentes) o sufrió modificaciones o arreglos ejecutados por parte de personas o entidades no acreditadas por TRAMONTINA TEEC S.A.

El defecto fue causado por un accidente o mal uso del producto por parte del Consumidor.

Se retiró y/o modificó el número de serie de la etiqueta de identificación del producto.

### Las garantías legales y/o especiales no cubren:

Piezas dañadas debido a accidentes de transporte o manipulación, caídas o actos y efectos de la naturaleza, como descargas atmosféricas, lluvia, inundaciones, etc.

Defecto ocurrido por pérdida en las pilas y consecuencias derivadas de este suceso.

Funcionamiento anormal del Basurero Next TRAMONTINA derivado de la falta de limpieza y el exceso de residuos.

Piezas de plástico, gomas y piezas sujetas al desgaste natural por el uso, como la tapa del compartimento para pilas, poseen una garantía contra defecto de fabricación por un plazo de 03 meses (garantía legal), contados a partir de la fecha de emisión de la factura de compra del producto, así como la mano de obra utilizada en la aplicación de las piezas y las consecuencias derivadas de estos sucesos.

En las localidades no atendidas por la Red de Servicio Autorizado, o fuera del perímetro urbano, el basurero que requiera una atención/reparación en garantía deberá entregarse al Servicio Autorizado más cercano, siendo los costos de flete, riesgos de accidentes y seguro a cargo del cliente propietario.

TRAMONTINA TEEC S.A., debido a la evolución continua de sus productos, se reserva el derecho a modificar las características generales, técnicas y estéticas sin previo aviso.

Todo mantenimiento o ajuste necesario deberá ser realizado con cuidado y por personal calificado. Por este motivo, recomendamos recurrir siempre a la Red de Servicio Autorizado especificando la marca y modelo de su aparato, al igual que el número de serie, que se encuentran en la etiqueta de la caja externa o en el producto (atención por mostrador).

A TRAMONTINA está à disposição para esclarecer dúvidas, ouvir críticas e sugestões, de segunda a sexta-feira das 8:00 às 17:00h

Consulte a lista de Assistências Técnicas autorizadas Tramontina através do site: [www.tramontina.com.br/atendimento-suporte/assistencia-tecnica](http://www.tramontina.com.br/atendimento-suporte/assistencia-tecnica) ou no código QR ao lado.

