

TRAMONTINA

DOMINÓ 2ER 30



COOKTOP A GÁS

DOMINÓ 2ER 30

Ref.: 94700/310

TRAMONTINA



AÇO INOX AISI 304

QUEIMADORES ELÉTRICOS

FUNCIONAMENTO ELÉTRICO POR RESISTÊNCIAS
- PLACAS DE FERRO FUNDIDO

MANÍPULOS DE BAQUELITE

PARA USO RESIDENCIAL

TENSÃO | FREQUÊNCIA

— 220 V / 50 - 60 Hz

POTÊNCIA ELÉTRICA DAS ÁREAS DE AQUECIMENTO

— Ø 145 mm / 1,3 kW

— Ø 180 mm / 1,7 kW

POTÊNCIA ELÉTRICA TOTAL

— 3,0 W

NÍVEIS DE TEMPERATURA

— 6



Para saber mais sobre cooktops, consulte o nosso ARGUMENTÁRIO.

Dimensões para instalação:

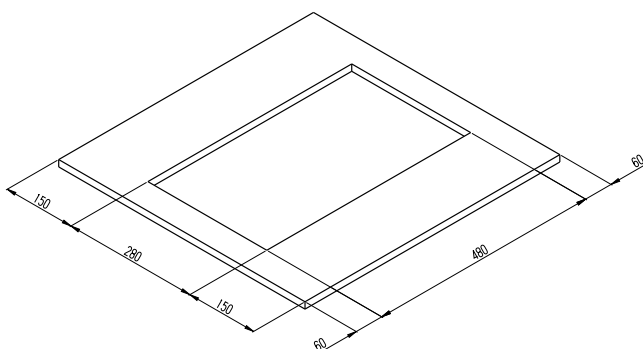

Até 24 meses
de garantia contados a partir da data de emissão da Nfe de compra

3 meses + 9 meses + 6 meses + 6 meses
garantia legal garantia contratual registrando o produto instalando com o serviço autorizado Tramontina*

Garantia Adicional Grátis

Válido somente para o Brasil. O cadastro deve ser realizado dentro do período da garantia contratual.
Caso o produto não for instalado com o serviço autorizado Tramontina, a Garantia poderá ser de até 18 meses.
*Instalação não gratuita.

Registre o produto em:
www.tramontina.net/cadastrogarantia

Produto certificado cfe. OCP-0029, UL, Segurança, Compulsório, INMETRO.

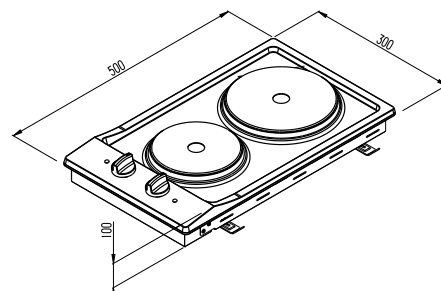

mm

*Somente compartilhe esse material com pessoas físicas se tiver a evidência do consentimento.

Produto para uso interno | Arquivos BIM disponíveis em: tramontina.com.br/biblioteca

A Tramontina reserva-se o direito de modificar as informações da ficha técnica do produto sem aviso prévio. Todas as imagens são meramente ilustrativas.

Para mais informações acesse: tramontina.com.br