

## CTC EcoHeat 300

Lite enkla tips på hur ni kan sänka era elkostnader.

Om ni inte har timpris på el.

1. Sänk inomhustemperaturen någon grad (med eller utan rumsgivare).

Om ni har rumsgivare ändrar ni inomhustemperaturen.

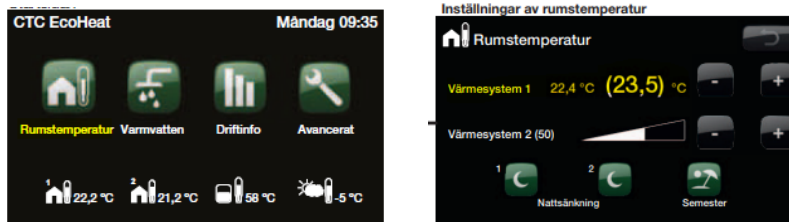

Om ni inte har rumsgivare installerad ändrar ni er kurvjustering några grader. 2-5 °C vattentemperatur motsvarar ca 1 grad på rumstemperaturen.



2. Ställ in Ekonomiläge på varmvatten.

Minskar energin till varmvattnet.

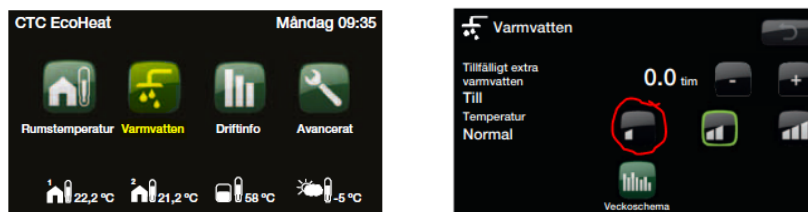

## Om ni har timpris på el.

### 1. Omvänd nattsänkning

Lite lägre temperatur då elen är dyrare. Högre temperatur när elen är billigare. Detta kan schemaläggas.

**Med rumsgivare:** Rumstemperaturen sänks.

2-5 graders justering, motsvarar ca 1 grad på rumstemperaturen.

Mer information hittar ni i er manual, saknas den går den att ladda hem på [www.ctc.se](http://www.ctc.se)



**Utan rumsgivare:** Framledningstemperaturen sänks.

Avancerat/Inställningar/Radiatorsystem/Framledning sänks °C (välj antal grader).

**Ställ nu in tider för schemat.**

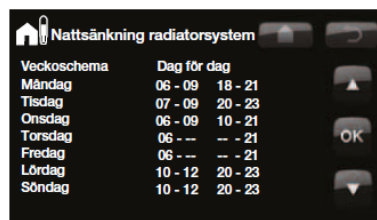

### 2. Extra VV schemalagd under tid då elen är billigare.

Extra varmvatten kan schemaläggas dag för dag.

Ställ också ner elpatronen under: Avancerat/Inställningar/Elpatron/Elpanna XVV °C som fabriksinställd står på 60 °C, låt istället värmepumpen ladda upp tanken så mycket det går.

Val av varmvattenkomfort

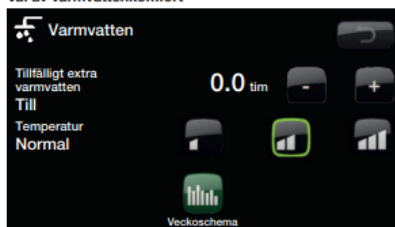

Övrig tid kan man med fördel ha varmvatten i Ekonomiläge.

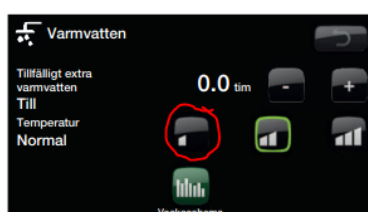

### 3. Fjärrstyrning

#### Fjärrstyrd nattsänkning

Tack vare en slutande funktion på ingång "Rundstyrning", pol G33 och G34 på inkopplingsplinten kan nattsänkning aktiveras. Med t ex en "Minical" kan funktionen fjärrstyras.

Under tiden ingången är kortsluten är temperaturändringen i nattsänkningen aktiverad, oavsett övrig nattsänkingsinställning. Då kortslutningen åter bryts upp återgår produkten till ordinarie nattsänkning.

Sänkningens storlek ställs in i meny: Avancerat/Inställningar/Radiatorsystem/Framl sänks.

**Obs!** ingångens funktion är valbar enligt följande:

- NS = Nattsänkning (tidsstyrd temperatursänkning)
- RS = Rundstyrning. (spärr av kompressor och eleffekt från elleverantör)
- W = Extra varmvatten-knapp (tillbehör).

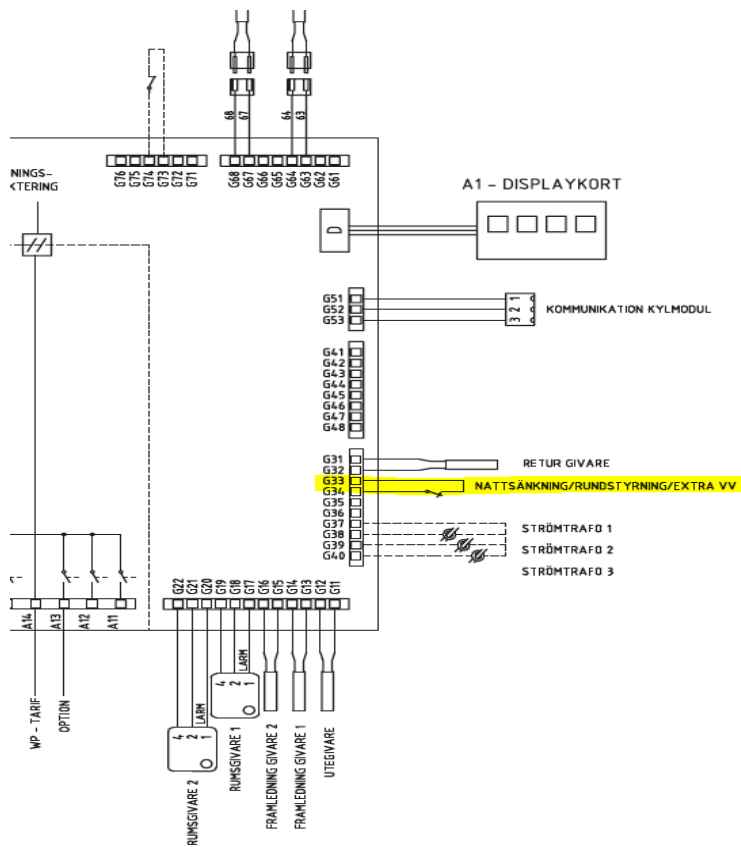

4. **Styrning via externa tredjepartstillbehör är vanligt.**  
Dessa kan vi inte svara på eller förklara funktioner på.  
Kontakta tredjepartsleverantörens support för detta.

Se också Smarta tips från [www.energimyndigheten.se](http://www.energimyndigheten.se)