

Insert ATRIUM 50 + T(LL-600+T1270)

FICHA TECNICA

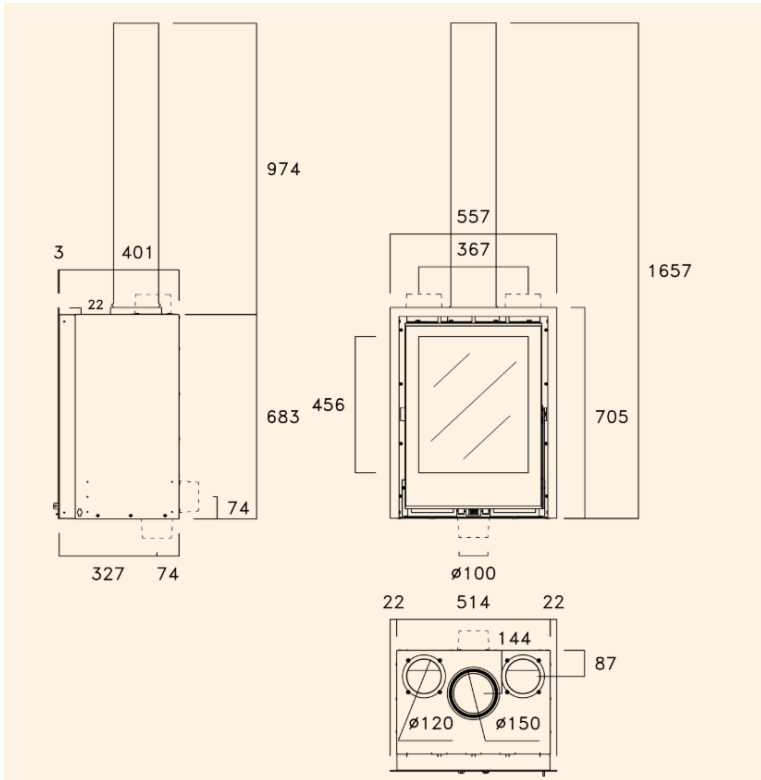

- POTENCIA 4,5—7,5 KW
- RENDIMIENTO 87,3 %
- SALIDA DE HUMOS $\varnothing 150$ mm
- PESO 91,8 kg
- DIMENSIONES TOTALES (ancho x alto x fondo) 557 X 1657 X 514 mm
- TAMAÑO TRONCOS 33 cm
- CONSUMO LEÑA 1,67 Kg/h
- INSERT DE ACERO CON INTERIOR DE VERMICULITA SIN KIT DE VENTILACIÓN. CON TUBO
- POSIBILIDAD DE CONDUCCIÓN DEL AIRE
- REGISTRO DE AIRE PRIMARIO Y SECUNDARIO
- CRISTAL VITROCERÁMICO SERIGRAFIADO
- INCLUYE MARCO A 3 CARAS
- INCLUYE TUBO DE 1 METRO
- OPCIONAL: CONJUNTO DE VENTILACIÓN CON DOS TURBINAS