

Skarvstycke WMT SC2 EG

Med skarvstycken WMT SC2 och WMT SC1 görs en skruvlös snabbförlängning utan verktyg till 70–200 mm bred trådstege WMT-50, WMT-100 och WMT-150. WMT SC2 monteras på båda sidor om en trådstege.

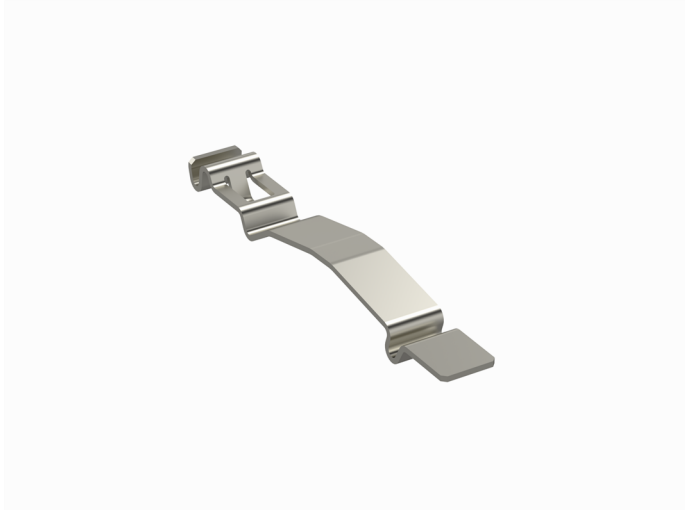

Produkt	WMT SC2 EG		
E-nummer	1137899		
Material	Stål		
Korrosivitetsklass	C1-C2		
Färg	Grå		
Försäljningsenhet	BG		
Förpackning	10 PCE / 1 BG		
Dimensioner (mm) Bredd Höjd Längd	15	20	155
Vikt (kg/styck)	0,06		
GTIN	6438377101398		
Ytbehandling	Elförzinkad efter tillverkning enligt standarden EN ISO 2081		

