

DESA
UNICUM



DESIGN

PIĘKNO NA CO DZIEŃ

AUKCJA 23 KWIETNIA 2020 WARSZAWA



DESIGN

PIĘKNO NA CO DZIEŃ

AUKCJA 23 KWIETNIA 2020

CZAS AUKCJI
23 kwietnia 2020 (czwartek), 19:00

WYSTAWA OBIEKTÓW
10 - 23 kwietnia
poniedziałek - piątek, 11:00 - 19:00
sobota, 11:00 - 16:00

MIEJSCE AUKCJI I WYSTAWY
Dom Aukcyjny Desa Unicum
ul. Piękna 1a, Warszawa

KOORDYNATORZY
Cezary Lisowski
tel. 788 269 908, 22 163 66 51
e-mail: c.lisowski@desa.pl

Małgorzata Nitner
tel. 514 446 892, 22 163 67 02
e-mail: m.nitner@desa.pl

Tomasz Wysocki
tel. 664 981 450
e-mail: t.wysocki@desa.pl

ZLECENIA LICYTACJI
zlecenia@desa.pl, 22 163 67 00



ZARZĄD DESA UNICUM



JULIUSZ WINDORBSKI
Prezes Zarządu



JAN KOSZUTSKI
Wiceprezes Zarządu



MAŁGORZATA KULMA
Główna Księgowa



IZA RUSINIAK
Dyrektor Departamentu Projektów Aukcyjnych



AGATA SZKUP
Dyrektor Departamentu Sprzedaży

SEKRETARIAT ZARZĄDU

tel. 22 163 66 65
biuro@desa.pl

DZIAŁ MARKETINGU

Marta Czartoryska-Żak,
Dyrektor Marketingu
tel. 662 280 480,
m.czartoryska-zak@desa.pl

Marta Wiśniewska,
Marketing Manager
tel. 795 122 709,
m.wisniewska@desa.pl

Wojciech Kosmala
Digital Manager
w.kosmala@desa.pl
tel. 664 150 861

PUBLIC RELATIONS

Agnieszka Marszał
Business & Culture
pr@desa.pl
tel. 793 919 109

DZIAŁ KSIĘGOWOŚCI

Małgorzata Kulma
Główna Księgowa
m.kulma@desa.pl
tel. 22 163 66 80

Marlena Ulejczyk
Zastępca Głównej Księgowej
m.ulejczyk@desa.pl
tel. 506 252 141

Katarzyna Krzyżanowska
Księgowa
k.krzyzanowska@desa.pl
tel. 538 052 090

DZIAŁ FINANSOWY

Rafał Czarnocki
Dyrektor Finansowy
r.czarnocki@desa.pl
tel. 22 163 67 85, 661 661 703

DZIAŁ HR

Małgorzata Basaj
HR Manager
m.basaj@desa.pl
tel. 22 163 66 81, 539 196 530

DZIAŁ PRAWNY

Wojciech Dziakowski
Radca Prawny
w.dziakowski@desa.pl
tel. 22 163 67 86 / 664 981 452

DZIAŁ LOGISTYCZNY

Milena Lutomirska
Dyrektor Działu
m.lutomirska@desa.pl
tel. 795 122 714

Kacper Tomasziewicz
Kierownik ds. transportów i logistyki
k.tomaszkiewicz@desa.pl
tel. 795 122 708

DZIAŁ IT

Piotr Gołębiowski
Koordynator Projektów IT
p.golebiowski@desa.pl
tel. 502 994 225

KONTA BANKOWE

mBank S.A. Swift: BREXPLPWWA3
PLN: 27 1140 2062 0000 2380 1100 1002
EUR: 43 1140 2062 0000 2380 1100 1005
USD: 16 1140 2062 0000 2380 1100 1006

DESA UNICUM SA

ul. Piękna 1A, 00-477 Warszawa, tel. 22 163 66 00, biuro@desa.pl
NIP: 5272644731 / REGON: 142733824 / KRS: 0000718495
Spółka zarejestrowana w Sądzie Rejonowym dla m.st. Warszawy
XII Wydział Gospodarczy, kapitał zakładowy 85 055 000 zł

DEPARTAMENT PROJEKTÓW AUKCYJNYCH

Biuro przyjęć: tel. 22 163 66 10, wyceny@desa.pl, poniedziałek – piątek 11:00 – 19:00, sobota 11:00 – 16:00

wyceny biżuterii: czwartek 11:00 – 19:00, piątek 11:00 – 15:00, DESA Biżuteria, Nowy Świat 48, Warszawa, tel. 22 826 44 66, bizuteria@desabizuteria.pl



**IZA
RUSINIAK**
Dyrektor Departamentu
Projektów Aukcyjnych
i.rusiniak@desa.pl
22 163 66 40
664 981 463



**ARTUR
DUMANOWSKI**
Zastępca Dyrektora
Departamentu Projektów
Aukcyjnych
a.dumanowski@desa.pl
22 163 66 42
795 122 725



**TOMASZ
DZIEWICKI**
Kierownik Działu
Sztuka Dawna
t.dziejewicki@desa.pl
22 163 66 46
735 208 999



**JULIA
MATERNA**
Kierownik Działu
Projekty Specjalne
j.materna@desa.pl
22 163 66 52
538 649 945



**JOANNA
TARNAWSKA**
Ekspert Komisji
Wycen i Ocen
Sztuka polska XIX i XX w.
j.tarnawska@desa.pl
22 163 66 11
698 666 189



**MAREK
WASILEWICZ**
Starszy Specjalista
Sztuka Dawna
m.wasilewicz@desa.pl
22 163 66 47
795 122 702



**MALGORZATA
SKWAREK**
Starszy Specjalista
Sztuka Dawna
m.skwarek@desa.pl
22 163 66 48
795 121 576



**KATARZYNA
ŻEBROWSKA**
Starszy Specjalista
Fotografia Kolekcjonerska
k.zebrowska@desa.pl
22 163 66 49
539 546 701



**MAGDALENA
KUŚ**
Starszy Specjalista
Sztuka Użytkowa
m.kus@desa.pl
22 163 66 44
795 122 718



**CEZARY
LISOWSKI**
Specjalista
Sztuka Użytkowa, Design
c.lisowski@desa.pl
22 163 66 51
788 269 908



**AGATA
MATUSIELŃSKA**
Specjalista
Sztuka Współczesna
a.matusielnska@desa.pl
22 163 66 50
539 546 699



**KAROLINA
KOLTUNICKA**
Specjalista
Sztuka Młoda i Najnowsza
k.koltunicka@desa.pl
22 163 66 43
664 150 864



**ALICJA
SZNAJDER**
Asystent
Sztuka Współczesna
a.sznajder@desa.pl
22 163 66 45
502 994 177



**MARCIN
LEWICKI**
Asystent
Sztuka Współczesna
m.lewicki@desa.pl
22 163 66 15
788 260 055



**PAULINA
ADAMCZYK**
Asystent
Sztuka Dawna
p.adamczyk@desa.pl
22 163 66 14
532 759 980



**ANNA
KOWALSKA**
Asystent
Sztuka Współczesna
a.kowalska@desa.pl
22 163 66 55



**MICHAŁ
SZAREK**
Asystent
Sztuka Dawna
m.szarek@desa.pl
22 163 66 53
787 094 345

DEPARTAMENT SPRZEDAŻY



AGATA SZKUP
Dyrektor Departamentu Sprzedaży
a.szkup@desa.pl
22 163 67 01
692 138 853



ALEKSANDRA ŁUKASZEWSKA
Doradca Klienta
a.lukaszewska@desa.pl
22 163 67 05
664 981 465



MICHAŁ BOLKA
Doradca Klienta
m.bolka@desa.pl
22 163 67 03
664 981 449



KAROLINA CIEŚIELSKA
Doradca Klienta
k.ciesielska@desa.pl
22 163 67 12
668 135 447



MAŁGORZATA NITNER
Doradca Klienta
m.nitner@desa.pl
22 163 67 02
514 446 892



JADWIGA BECK
Doradca Klienta
j.beck@desa.pl
795 122 720



MAJA LIPIEC
Doradca Klienta
m.lipiec@desa.pl
22 163 67 07
538 647 637



MARTA LISIAK
Doradca Klienta
m.lisiak@desa.pl
22 163 67 04
788 265 344



ALEKSANDRA KASPRZŃSKA
Doradca Klienta
a.kasprznska@desa.pl
506 252 031



KINGA JAKUBOWSKA
Doradca Klienta
k.jakubowska@desa.pl
698 668 221



TOMASZ WYSOCKI
Doradca Klienta
t.wysocki@desa.pl
664 981 450



TERESA SOLDENHOFF
Doradca Klienta
t.soldenhoff@desa.pl
506 251 833

BIURO OBSŁUGI KLIENTA

poniedziałek – piątek 11:00 – 19:00, sobota 11:00 – 16:00, tel. (22) 163 66 00, bok@desa.pl



URSZULA PRZEPIÓRKA
Dyrektor Działu
u.przepiorka@desa.pl
22 163 66 01
795 121 569



ANNA MAZUREK
Specjalista ds. rozliczeń
a.mazurek@desa.pl
22 163 66 09
664 150 867



MAGDALENA OŁTARZEWSKA
Asystent ds. rozliczeń
m.oltarzewska@desa.pl
22 163 66 03
506 252 044



KORA KULIKOWSKA
Asystent ds. rozliczeń
k.kulikowska@desa.pl
22 163 66 06
788 262 366



MICHALINA KOMOROWSKA
Asystent
m.komorowska@desa.pl
22 163 66 20
882 350 575



JUSTYNA PŁOCIŃSKA
Asystent
j.plocinska@desa.pl
22 163 66 03
538 977 515

DZIAŁ ADMINISTROWANIA OBIEKTAMI

Punkt wydań obiektów: poniedziałek – piątek 11:00 – 19:00, sobota 11:00 – 16:00
tel. 22 163 66 20, wydania@desa.pl



KAROLINA ŚLIWIŃSKA
Kierownik Działu
k.sliwinska@desa.pl
22 163 66 21
795 121 575



PAWEŁ WĄTROBA
Specjalista ds. obiektów
p.watroba@desa.pl
22 163 66 21
514 446 849



PAWEŁ WOŁYŃIAK
Asystent ds. obiektów
p.wolyniak@desa.pl
22 163 66 21
506 251 934



MARCIN KONIAK
Kierownik Działu
m.koniak@desa.pl
22 163 66 74
664 981 456



MARLENA TALUNAS
Fotoedytor
m.talunas@desa.pl
22 163 66 75
795 122 717



PAWEŁ BOBROWSKI
Fotograf
p.bobrowski@desa.pl
22 163 66 75

DZIAŁ FOTOGRAFICZNY

1

ANTONI POPIEL

1865-1910

Para figur, wzór 617 i 618, pocz. XX w.

Wytwórnia Fajansu w Pacykowie

fajans malowany podszkliwnie

figura kobiety - 41,5 x 20 x 22 cm, figura mężczyzny - 40,5 x 22 x 30 cm

na spodzie figury mężczyzny znak wytwórni oraz wycisk: '617 | 17 | 2',

na spodzie figury kobiety znak wytwórni oraz wycisk: '618 | 14 | 5'

estymacja:

26 000 - 40 000 PLN

5 800 - 8 800 EUR

LITERATURA:

por. Chwała Pacykowie. Katalog wystawy wyrobów Polskiej Fabryki Fajansów "Pacyków" w Pacykowie, Muzeum-Zamek Górków w Szamotułach, Szamotuły 2019, s. 129, 132

por. Bożena Kostuch, Ceramika z pierwszej połowy XX wieku w kolekcji Muzeum Narodowego w Krakowie, Kraków 2001, s. 202

por. Maria Starzewska, Maria Jeżewska, Polski Fajans, Wrocław, 1978, s. nlb., ryc. 121 (il.)

WYSTAWIANY:

Chwała Pacykowie, Muzeum-Zamek Górków w Szamotułach, Szamotuły 2019-2020





Wytwórnia fajansów w Pacykowie pod Stanisławowem założona została w 1912 roku przez Aleksandra Lewickiego, właściciela sklepu z porcelaną i fajansem we Lwowie. Jej kierownikiem został wykształcony na wiedeńskiej Akademii Sztuk Pięknych artysta Stanisław Czapek. Jak pisze Bożena Kostuch: „Już po roku działalności wyroby z Pacykowa spotkały się z uznaniem na targach w Lipsku, a na wystawie w Kijowie zdobyły złoty medal. Chwalono bardzo dobry materiał i wykonanie techniczne, a także 'smak artystyczny' pacykowskich figurek” (Bożena Kostuch, Ceramika z pierwszej połowy XX wieku w kolekcji Muzeum Narodowego w Krakowie, Kraków 2001, s. 195).

Fabryka uległa dewastacji podczas I wojny światowej. Po 1919 roku dokonano odbudowy i modernizacji wytwórni. W Pacykowie wytwarzano cieszące się sporą popularnością wyroby fajansowe w stylu art déco, projektowane przez lwowskich rzeźbiarzy, m. in. Lunę Drexlerówną, Antoniego Popiela, Władysława Gruberskiego, Ignacego E. Blaschkego i Władysława Adamiaka. Od 1924 do 1929 roku kierownictwo zakładem sprawował Wilhelm Tomasz, który był też autorem większości modeli wdrażanych w tamtym okresie do produkcji. Fabryka działała do 1939 roku.

Popularność wytwórni przyniosły przede wszystkim dekoracyjne figurki. Przedstawiały one bawiące się dzieci, sceny rodzajowe, postaci w strojach ludowych, damy w typowych dla międzywojnia sukniach. Uznanie cieszyły się także figurki zwierząt, popiersia postaci historycznych, lampy, donice, zegary. Do wybuchu wojny wyroby z Pacykowa były regularnie wystawiane na Targach Wschodnich we Lwowie.

Autorem prezentowanych figur jest Antoni Popiel, rzeźbiarz wykształcony w Krakowie oraz Wiedniu, związany następnie z Politechniką Lwowską. Popiel działał przede wszystkim jako autor rzeźb portretowych, pomnikowych i architektonicznych. Do najważniejszych jego realizacji należą Kolumna Adama Mickiewicza we Lwowie oraz pomnik Tadeusza Kościuszki w Waszyngtonie.





2

DZBANUSZEK Z POKRYWKĄ

poł. XIX w.

Wytwórnia Fajansu w Gromadzcach

fajans, 11 x 12 x 9,5 cm

sygnowany na spodzie wyciskiem w masie: 'GROMADZICE'

estymacja:

1 500 - 2 000 PLN

400 - 500 EUR

STAN ZACHOWANIA:

dwa włosowate pęknięcia biegnące od krawędzi

wada masy na uszku

drobne ubytki przy podstawie

POCHODZENIE:

DESA, lata 60. XX w.

kolekcja prywatna, Warszawa

Gromadzice to niewielka wieś w województwie świętokrzyskim, oddalona kilkanaście kilometrów od Ćmielowa. Garncarskie tradycje miejscowości sięgają XVIII wieku. Manufaktura fajansu powstała tam prawdopodobnie w latach 20. XIX wieku. Jej właścicielem był Aleksander Bełdowski. Około 1840 roku Bełdowski zatrudnił fajansiarza Fryderyka Janslina (Josty), który wprowadził do oferty wytwórni wyroby w typie Wedgwooda. Charakteryzowały się one plastyczną, dość wypukłą dekoracją podkreślającą formę naczynia, oraz szkliwami o ciepłym, brązowym zabarwieniu. Po śmierci Bełdowskiego w 1952 zakład przejęła jego córka Paulina Dobiecka. Wytwórnia działała prawdopodobnie do lat 60. XIX wieku



3

PIESEK

poł. XIX w.

Wytwórnia Fajansu w Lubartowie

fajans, 6,5 x 12 x 6,5 cm
sygnowany na spodzie wyciskiem w masie: 'LUBARTÓW'

estymacja:

1500 - 2 000 PLN

400 - 500 EUR

STAN ZACHOWANIA:

spękania masy

POCHODZENIE:

DESA, lata 70. XX w.
kolekcja prywatna, Warszawa

Manufaktura w Lubartowie powstała około 1840 roku z inicjatywy wiceprezesa Banku Polskiego Henryka Łubieńskiego. Rok później do spółki z Łubieńskim przystąpił jego bratanek Paweł. Fabrykę umieszczono w dwóch spichrzach dworskich na terenie dóbr zakupionych przez Łubieńskiego. Ponieważ jednak w okolicy nie było złóż odpowiedniej gliny i sprowadzono ją aż z Puław, koszty produkcji okazały się zbyt wysokie. W 1845 roku ze względu na zadłużenia wytwórnię przejął bank. W 1850 nastąpiła likwidacja zakładu.

Mimo krótkiego, bo zaledwie dziesięcioletniego okresu działalności, lubartowska wytwórnia zajmuje szczególne miejsce w historii polskiej ceramiki. Zawdzięcza je niezwykle zdobnemu charakterowi swoich wyrobów. Nawiązujące stylistycznie do angielskiego klasycyzmu dzbany, amfory czy figurki pokrywała plastyczna dekoracja. Autorem większości form był Robert Wendler.



„Wyroby tej wytwórni, a zachowanych jest najwyżej 10 wazonów w całej Polsce, mają specjalny charakter zarówno dekoracji jak i kształtu. Duże wazony, często buklowate, zdobione są plastycznie wydatnymi maskami ludzkimi lub girlandami kwiatów. Jest to typ wazonów utrzymany jeszcze w stylu barokowym, który w innych polskich wytwórniach nie występuje”.

MARIA STARZEWSKA



4

WAZKA

2 poł. XVIII w.

Wytwórnia Fajansu w Telechanach

fajans malowany podszkliwnie, 19 x 14,5 x 13,5 cm

estymacja:

3 000 - 5 000 PLN

700 - 1 100 EUR

STAN ZACHOWANIA:

uzupełniony ubytek na rancie wlewu
uzupełniony ubytek polewy na brzuścu

Manufaktura w Telechanach (ob. Białoruś), założona została przez Michała Kazimierza Ogińskiego, hetmana Wielkiego Księstwa Litewskiego przed 1780 rokiem i była jedyną wytwórnią ceramiki na Polesiu. Ogiński, członek Konfederacji Barskiej, twórca Kanału Ogińskiego, właściciel wielkiej kolekcji przyrodniczej, zabiegał o rozwój przemysłu na tym terenie. Motywacją do uruchomienia fabryki fajansu wynikać mogła również stąd, że jego małżonka, Aleksandra Czartoryska, była blisko spokrewniona z Józefem Czartoryskim, założycielem wytwórni w Korcu.

„Glinę do wyrobów sprowadzano z nieodległego Horodna i Dąbrowicy Platerowskiej. Wyrabiano serwisy śniadaniowe i obiadowe, wazony, kałamarze, a także od 1800 r., to znaczy już po śmierci Michała Ogińskiego, piece i pojedyncze kafle. Fajansarnia po bezpotomnej śmierci hetmana przeszła na jego spadkobierców i powoli zaczęła tracić znaczenie. Około 1819 r. dzierżawił wytwórnię Lewin Szewel, a około 1830 r. jest już prawdopodobnie zamknięta” (Maria Starzewska, Maria Jerzewska, Polski fajans, Wrocław 1978, s. 40).



5

TALERZ DEKORACYJNY

około 1800

Wytwórnia Fajansu w Prószkowie Śląskim

fajans malowany podszkliwnie, 3 x 23,5 x 23,5 cm
sygnowany na spodzie znakiem wytwórni: 'P.'

estymacja:

1 000 - 1 500 PLN

300 - 400 EUR

STAN ZACHOWANIA:

pęknięcie od krawędzi do połowy talerza
ubytek na rancie

POCHODZENIE:

DESA, lata 60. XX w.
kolekcja prywatna, Warszawa

Wytwórnia w Prószkowie koło Opola była największą fabryką ceramiki na Śląsku. Została założona w 1763 roku przez hrabiego Leopolda Prószkowskiego, właściciela tamtejszych dóbr. Wykwalifikowanych robotników sprowadzono z fajansarni w Holiczu na pograniczu Słowacji i Moraw. Fabryka zatrudniała od czterdziestu do pięćdziesięciu pracowników, a około 1800 roku około osiemdziesięciu. Po śmierci Prószkowskiego w 1769 fabryka kilkakrotnie zmieniła właścicieli. Działała prawdopodobnie do końca lat 50. XIX wieku.



6

WAZA

2 poł. XVIII w.

Wytwórnia Fajansu w Prószkowie Śląskim

fajans malowany podszkliwnie, 16,5 x 21 x 15 cm
sygnowany na spodzie znakiem wytwórni: 'D:P.'

estymacja:

3 000 – 4 000 PLN

700 – 900 EUR

STAN ZACHOWANIA:

naprawiany ubytek na krawędzi pokrywki
odpryski, spękania przy podstawie

LITERATURA:

por. Maria Starzewska, Maria Jeżewska, Polski Fajans, Wrocław, 1978,
s. nlb, ryc. 14 (il.)

por. Halina Chojnacka, Fajanse polskie XVIII-XIX wieku, 1981, s. 11 (il.)

Od początku działalności prószkowskiej manufaktury jej oferta była bardzo bogata i różnorodna. Produkowano serwisy obiadowe z ozdobnymi wazami do zupy, dekoracyjne wazony w typie *pot pourri*, wazony na kwiaty oraz liczne figurki przedstawiające alegorie pór roku, bóstwa antyczne, postaci mitologiczne, ale także figurki ludowe, wizerunki świętych czy przedstawienia piety.

Na przestrzeni około stu lat działalności fabryki stylistyka form i dekoracji ewoluowała. Koloryt szklivi w pierwszym okresie był ciepły, następnie biały w końcu zaczęto stosować szklivo cynowe o sinawym zabarwieniu. Paleta malatur była żywa, najczęściej stosowanym motywem dekoracyjnym były bukiety kwiatów najpierw z różą, potem z goździkiem.



7

SOSJERKA

koniec XIX w.

Wytwórnia Fajansu w Pakaniewie

fajans szklwiony, 15 x 23,5 x 12,5 cm
sygnowany na spodzie znakiem wytwórni

estymacja:

1 500 - 2 600 PLN

400 - 600 EUR

STAN ZACHOWANIA:

punktowe ubytki na rancie

Jedną z najmniej rozpoznanych polskich wytwórni ceramiki jest manufaktura w Pakaniewie. „Według Bisiera i katalogu wystawy z 1927 r. istniała w Pakaniewie w Grodzieńskim fabryka, którą założył Altea Fenshave w 1879 r. Dzierżawił ją Chaim, syn Szmerki Brams. W 1884 r. było tu 35 robotników, obrót wynosił 15000 rubli. Wyrabiano fajans i porcelanę. W 1896 r. odkupił fabrykę Rostowcew. Możliwe, że tenże Brams założył w 1901 r. w Radomiu fabrykę wyrabiającą fajans; nie są jednak znane wyroby z Radomia ani zresztą z Pakaniewa, poza jednym talerzykiem wymienianym w katalogu wystawy z 1927 r. Był on plastycznie dekorowany i oznaczony nazwą miejscowości” (Maria Starzewska, Maria Jerzewska, Polski fajans, Wrocław 1978, s. 80).

8

PARA NACZYŃ W KSZTAŁCIE KACZEK

2 poł. XIX w.

Wytwórnia Fajansu w Horodnicy

porcelana malowana, 13,5 x 25 x 10,5 cm
oba naczynia sygnowane na spodzie znakiem wytwórni

estymacja:

3 000 - 4 000 PLN

700 - 900 EUR

STAN ZACHOWANIA:

naprawiane klejenie przykrywki jednego z naczyń
drobne odpryski na rancie



Wytwórnia założona została w 1803 roku przez Józefa Czartoryskiego. Należała do tej samej spółki akcyjnej co fabryka w Korcu. Około 1860 roku w Horodnicy zatrudnionych było trzystu pięćdziesięciu pracowników (wielu przeniosło się tam po likwidacji zakładów koreckich), a sama fabryka wraz z domami dla robotników oraz zabudowaniami usługowymi zorganizowana była jak małe miasteczko. W pierwszym okresie wytwarzano wyroby fajansowe, następnie przestawiono się na produkcję porcelany. Ofertę wytwórni Maria Starzewska charakteryzowała następująco: „serwisy o prawie czarnym kolorze szkliwa ze srebrnymi malaturami, różnego rodzaju flakony, lichterze o dekoracji barwnej i złoczonej, także i dzbanki o plastycznej nawiązującej do renesansowych dekoracji, ale jakże podobnej w ujęciu do późnych form okresu bidermajeru. Oprócz tych przedmiotów bardziej wyszukanych zachowało się także dość dużo przedmiotów o charakterze pamiątkarskim, czasem żartobliwym, utrzymanym raczej w stylu sztuki ludowej” (Maria Starzewska, Maria Jerzewska, Polski fajans, Wrocław 1978, s. 51).





9

TALERZ DEKORACYJNY

poł. XIX w.

Wytwórnia Fajansu w Rytwianach

fajans, 1,5 x 20,5 x 20,5 cm

sygnowany na spodzie wyciskaniem w masie znakiem wytwórni: 'RYTWIANY' oraz wyciskiem herbu Pilawa, opisany na spodzie sygnaturą depozytową Składnicy Państwowych Zbiorów Sztuki na Wawelu z 1939 r.

estymacja:

2 000 - 3 000 PLN

500 - 700 EUR

STAN ZACHOWANIA:

uzupełniony ubytek na krawędzi

Rytwiany to niewielka miejscowość o bardzo bogatej historii, leżąca nad rzeczką Czarną w województwie świętokrzyskim. W XIX wieku właściciele dóbr rytwińskich – rodzina Potockich – uczynili z niej prężny ośrodek gospodarczy. W Rytwianach i okolicy funkcjonowały zakłady przemysłu rolnego przerabiające lokalne plony. Około 1855 zbudowano tam cukrownię. Wytwórniew ceramiki w Rytwianach uruchomiono około połowy XIX wieku. Jej dyrektorem został Psarski (imię nieznane), a kierownikiem technicznym Włoch Angelo. Wytwórnia wypuszczała przedmioty na wysokim poziomie artystycznym. Były to nie tylko naczynia użytkowe, takie jak talerze, misy czy patery, ale także ozdobne wazony, figurki i bibeloty z plastyczną dekoracją. Przedmioty sygnowane herbem Potockich – Pilawa oraz napisem „Rytwiany” wykonywane były z glinek niepolewanych lub z polewą w kolorze ciepłego brązu.



10

TALERZ

poł. XIX w.

Fabryka Fajansu, Porcelany i Naczyni Kamiennych w Ćmielowie

fajans szklwiony, kalkomania, 3 x 19 x 19 cm

sygnowany na spodzie wyciskaniem w masie znakiem wytwórni: 'ĆMIELÓW'

estymacja:

1 200 - 2 000 PLN

300 - 500 EUR

STAN ZACHOWANIA:

naprawiany odprysk na rancie

POCHODZENIE:

DESA, lata 70. XX w.

kolekcja prywatna, Warszawa



11

TALERZ

2 poł. XVIII w.

Wytwórnia Fajansu w Glinicy

fajans malowany podszkliwnie, 3 x 22 x 22 cm
sygnowany na spodzie znakiem wytwórni: 'G.'

estymacja:

1500 - 2 600 PLN

400 - 600 EUR

POCHODZENIE:

DESA, 1963

kolekcja prywatna, Warszawa

12

WAZON

1 ćw. XX w.

Fabryka Wyrobów Szamotowych i Fajansowych w Skawinie

fajans malowany podszkliwnie, 20,5 x 11 x 11 cm
sygnowany na spodzie znakiem wytwórni

estymacja:

1 500 - 2 600 PLN

400 - 600 EUR

Fabryka kafli piecowych i kamionki w Skawinie powstała w 1909 roku. W skład jej zarządu wchodził Ludwik Merz, Arnold Ehrenpreis oraz Eliza Fraenkel. Do zbudowania pieców ceramicznych zatrudniono cenionego ceramika i technologa ze Lwowa Tadeusza Sławińskiego. Produkcję rozpoczęto w 1910. Zakład wytwarzał wyroby ogniotrwałe, takie jak kafle piecowe czy materiały izolacyjne. W 1917 uruchomiono dział fajansów. Produkowano głównie naczynia użytkowe: miski, kubki i talerze na potrzeby miejscowej ludności, a po zamknięciu fabryki w Dębnikach – również artystyczne. Swoje prace realizował w Skawinie m.in. Konstanty Laszczka.





13

KADZIELNICA LEW CHIŃSKI

koniec XIX w.

Fabryka Fajansów Artystycznych i Kafli Piecowych w Nieborowie
autorką dekoracji jest Jadwiga Hyżycka

fajans malowany podszkliwnie, 16 x 14 x 9 cm
sygnowany na spodzie znakiem wytwórni – monogramem wiązonym:
'PMR' z mitrą księżęcą, monogramem wiązonym: 'JH', a także znakiem: 'Q'

estymacja:

6 000 – 8 000 PLN

1 400 – 1 800 EUR

STAN ZACHOWANIA:
naprawiane pęknięcia w partii środkowej



14

NACZYNIĘ W KSZTAŁCIE SAKIEWKI

koniec XIX w.

Fabryka Fajansów Artystycznych i Kafli Piecowych w Nieborowie

fajans malowany podszkliwie, 11 x 11 x 11 cm
sygnowany na spodzie monogramem wiązonym: 'ST'

estymacja:

4 000 - 8 000 PLN

900 - 1800 EUR

STAN ZACHOWANIA:

spękania szkliva od wewnątrz

Powstanie świdnickiej Wytwórni Ceramiki R.M Krause przypada na rok 1882. Założeniem jej właściciela, ceramika Richarda Maxa Krausego, była produkcja przedmiotów dekoracyjnych i użytkowych odzwierciedlających gusta ówczesnej klienteli. Dlatego w pierwszym okresie działalności fabryki formy figur, wazonów czy żardinier nawiązywały do popularnych wówczas historyzujących stylów – neobaroku i neorokoka.

Intensywny rozwój przedsiębiorstwa przypada na początek XX wieku. W produkcji zakładu dominowały wówczas wzory secesyjne z ornamentyką roślinną. Świdnickie naczynia z tego czasu charakteryzowały się fantazyjnymi, wyszukanymi formami oraz bogatą dekoracją kwiatową. Kolorystyka wyrobów z tego czasu utrzymana była w paletcie błękitów, różu, zieleni i seledynu. Po 1915 roku stylistyka przedmiotów zmienia się w kierunku linearnej, geometrycznej secesji wiedeńskiej, w latach 20. dominować zaczyna styl art déco.

W ofercie Krausego popularne były figury zwierząt, zwłaszcza ptaków oraz animalistyczne motywy dekoracyjne. Prezentowane naczynie z pełnoplastyczną figurą niedźwiedzia doskonale pokazuje kunszt świdnickich wyrobów. Tylko za pomocą szkliv w niezwykle sposób oddane zostały niuanse pomiędzy śniegiem, topniejącym lodem i wodą.

Świdnicka ceramika była doceniana i wielokrotnie nagradzana podczas międzynarodowych targów i wystaw, m.in. we Wrocławiu, Berlinie, Paryżu i Madrycie. Do dziś naczynia i dekoracyjne figury R.M. Krause cieszą się niesłabnącym zainteresowaniem środowiska kolekcjonerskiego. Wyroby wytwórni znajdują się m.in. w zbiorach Muzeum Narodowego we Wrocławiu oraz w kolekcjach prywatnych.



15

NACZYNIĘ Z FIGURĄ NIEDŹWIEDZIA

XIX/XX w.

Fabryka Majoliki i Fajansu Delikatnego R. M. Krause w Świdnicy

fajans malowany podszkliwnie, 21 x 34 x 25,5 cm
sygnowany na spodzie wyciskiem w masie, oznaczenie wytwórni oraz numer '5720'

estymacja:

4 000 – 6 000 PLN

900 – 1 400 EUR







16

WAZON

1929

Pracownia ceramiczna Tadeusza Szafrana, Kraków

ceramika szkliona, 23 x 13,5 x 13,5 cm
sygnowany, datowany i opisany na spodzie:
'ŚMIESZEK | KRAKÓW | 1929'

estymacja:

2 400 – 3 500 PLN

600 – 800 EUR

STAN ZACHOWANIA:

ubytki szkliva przy podstawie

Tadeusz Szafran (1886–1955) studiował malarstwo w Akademii Sztuk Pięknych w Krakowie pod kierunkiem Floriana Cynka, Józefa Pankiewicza i Leona Wyczółkowskiego. Po ukończeniu studiów w 1911 roku wyjechał do Niemiec, gdzie rozwijał swoje zainteresowania ceramiką. Naukę kontynuował w Königlich-Keramische Fachschule w Höhr koło Koblenz. Od 1913 pracował m.in. w Szkole Rzemiosł Artystycznych w Weimarze jako nauczyciel ceramiki. W 1921 roku osiadł w Krakowie, gdzie objął pracownię ceramiczną utworzoną przy Państwowej Szkole Przemysłu Artystycznego. Tworzył w różnych rodzajach ceramiki, ale jego artystyczne zainteresowania koncentrowały się na możliwościach jakie dają szkliva. Wspólnie z Kazimierzem Witkiewiczem opracował technikę zdobienia ceramiki zwaną batikowaniem, za którą artyści otrzymali brązowy medal na Międzynarodowej Wystawie Sztuk Dekoracyjnych w Paryżu w 1925.

Pracownia Szafrana mieściła się w Krakowie przy ulicy Stromej 5. Uczniowie uczęszczali do niej na trzyletni kurs ogólny oraz dwuletni kurs specjalistyczny. Ich prace charakteryzowały się prostymi formami oraz różnorodnością szkliv i dekoracji. Największy zbiór prac ceramicznych uczniów Tadeusza Szafrana znajduje się w Muzeum Narodowym w Krakowie.



17

WAZON

lata 20. XX w.

Pracownia ceramiczna Czechowski-Wojnacki, Warszawa
autorem dekoracji jest Bolesław Cybis

fajans malowany podszkliwnie, 27 x 18,5 x 18,5 cm
na spodzie znak wytwórni ('CW | WARSZAWA | 74'),
sygnowany na brzuścu inicjałami: 'BC'

estymacja:

4 500 – 6 000 PLN

1 000 – 1 400 EUR

STAN ZACHOWANIA:

drobny odprysk szkliwa przy wlewie



18

ANDRZEJ WOJNACKI

Wazonik, około 1918

Pracownia ceramiczna Czechowski-Wojnacki, Warszawa

fajans malowany podszkliwnie, 10 x 9 x 9 cm
sygnowany na spodzie wyciskiem w masie: 'AW | 36'

estymacja:

1 000 – 1 500 PLN

300 – 400 EUR

W 1917 roku Andrzej Wojnacki, zdun oraz wieloletni współpracownik Stanisława Jagmina otworzył własną wytwórnię ceramiki w podwarszawskich Oborach. Rok później do spółki z Wojnackim przystąpił plastyk, absolwent krakowskiej akademii Kazimierz Czechowski. W tym czasie zakład został przeniesiony do Warszawy, do dawnej pracowni Jagmina, gdzie funkcjonował do 1931. Czechowski i Wojnacki wykonywali ceramikę dekoracyjną

nawiązującą do majolikowych wyrobów manufaktur w Nieborowie i Belwederze, czerpali również ze sztuki ludowej. Naczynia z ich pracowni szybko zdobyły uznanie i popularność handlową. Po śmierci Wojnackiego w 1921 Czechowski prowadził zakład samodzielnie. Zatrudniał rzeźbiarzy i malarzy. Z wytwórnią współpracował m.in. wybitny artysta Bolesław Cybis, autor dekoracji jednego z prezentowanych wazonów.



19

ANDRZEJ WOJNACKI

Wazonik, około 1918

Pracownia ceramiczna Czechowski-Wojnacki, Warszawa

fajans malowany podszkliwnie, 12 x 12,5 x 12,5 cm
sygnowany na spodzie wyciskiem w masie: 'AW | 32'

estymacja:

1 000 – 1 500 PLN

300 – 400 EUR

LITERATURA:

por. Bożena Kostuch, Ceramika z pierwszej połowy XX wieku
w kolekcji Muzeum Narodowego w Krakowie, Kraków 2001, s. 129



20

ANDRZEJ WOJNACKI

Wazon, około 1918

Pracownia ceramiczna Czechowski-Wojnacki, Warszawa

fajans malowany podszkliwnie, 12 x 12,5 x 12,5 cm
sygnowany na spodzie wyciskiem w masie: 'AW | 34'

estymacja:

1 000 – 1 500 PLN

300 – 400 EUR

STANISŁAW GAŚIENICA SOBCZAK

1884-1942

Talerz dekoracyjny, lata 20.-30. XX w.

ceramika szklwiona, 2 x 23,5 x 23,5 cm
sygnowany na spodzie wyciskany w masie znakiem twórcy
oraz napisem: 'ZAKOPANE'

estymacja:

2 000 – 3 000 PLN

500 – 700 EUR

Stanisław Gaśienica Sobczak przez górali zwany Johymem urodził się w góralskiej rodzinie w Zakopanem w 1884 roku. Od dzieciństwa przejawiał umiejętności plastyczne. W latach 1897–1901 uczył się stolarstwa meblowego w Szkole Zawodowej Przemysłu Drzewnego w Zakopanem. Następnie na krakowskiej akademii studiował rzeźbę pod kierunkiem Konstantego Laszczki oraz malarstwo u Józefa Mehoffera. Edukację kontynuował w École Nationale des Beaux Arts w Paryżu. Brał udział w walkach I Wojny Światowej. Po jej zakończeniu osiadł na stałe w Zakopanem, gdzie prowadził pracownię rzeźby i ceramiki. Gaśienica Sobczak pracował na rzecz zachowania kultury Podhala. Działał w licznych związkach i organizacjach promujących sztukę ludową górali. W swojej twórczości również odwoływał się do artystycznych tradycji Podhala. Z nich czerpał motywy i tematy dla prac.

Rzeźbił w drewnie, terakocie i marmurze. Do najbardziej znanych należą rzeźbione głowy i popiersia – wizerunki górali – „Janosik”, „Juhas”, „Zbójnik”, „Głowa góralki” oraz „Ślepiec”. Wykonywał maski pośmiertne m.in. Jana Kasprowicza i Władysława Orkana, kukiełki do szopek zakopiańskich, a także rzeźby ze śniegu. Najbardziej cenione były jednak jego artystyczne wyroby z ceramiki. Reliefy i płaskorzeźby przedstawiające sceny zbójnickie i pasterskie, naczynia użytkowe, takie jak: dzbanki, wazon, kafle, łyżniki zdobione tradycyjną ornamentyką góralską. Wielką popularność zyskały także „redykałki” – figurki ptaszków, owiec czy jeleni, odciskane z gliny w drewnianych formach do serków owczych.

Stanisław Gaśienica Sobczak był członkiem m.in. Towarzystwa „Sztuka Podhalańska” i artystycznego ugrupowania „Rzeźba”. Brał udział w najważniejszych wystawach Sztuki Podhalańskiej w Zakopanem, Krakowie czy Lwowie. Pracownia artysty nie zachowała się. Wiele z jego prac uległo zniszczeniu i rozproszeniu w trakcie II Wojny Światowej. Nieliczne obiekty w swoich zbiorach posiadają m.in. Muzeum Tatrzańskie w Zakopanem oraz Izba Regionalna Sabały na Krzeptówkach.





22

PARA SPODKÓW

XVIII/XIX w.

Fabryka Porcelany - książę Józef Klemens Czartoryski (1783 - 1810), Korzec

porcelana malowana, 3 x 13,5 x 13,5 cm
na spodzie oznaczenie wytwórni

estymacja:

3 000 - 5 000 PLN

700 - 1 100 EUR

STAN ZACHOWANIA:

przetarcia dekoracji, przetarcia złoci



23

PARA TALERZY GŁĘBOKICH

XVIII/XIX w.

Fabryka Porcelany - książę Józef Klemens Czartoryski (1783 - 1810), Korzec

porcelana, 4 x 24,5 x 24,5 cm
na spodzie oznaczenie wytwórni

estymacja:

8 000 - 10 000 PLN

1 800 - 2 200 EUR

STAN ZACHOWANIA:

drobne przetarcia złoci, niewielkie ubytki dekoracji



24

WITOLD CHOMICZ

1910-1984

Reklama prasowa porcelany z Ćmielowa, 1938

offset/papier, 27,5 x 19,5 cm

reklama ukazała się na tylnej okładce "Kalendarza IKC" na rok 1939

estymacja:

500 - 800 PLN

150 - 200 EUR

STAN ZACHOWANIA:

niewielkie przetarcia przy krawędziach



25

DZBANEK

lata 30. XX w.

Fabryka Porcelany i Wyrobów Ceramicznych w Ćmielowie S.A.

porcelana, 19 x 15,5 x 12 cm
na spodzie oznaczenie wytwórni

estymacja:

1200 - 1600 PLN

300 - 400 EUR



26

BOGDAN WENDORF

Zestaw śniadaniowy Płaski, lata 30. XX w.

Fabryka Porcelany i Wyrobów Ceramicznych w Ćmielowie. S.A.

porcelana malowana

w skład zestawu wchodzi: dzbanek (20,5 x 18 x 7 cm), mlecznik (10 x 11,5 x 4 cm),
cukiernica (13 x 14 x 7 cm), sześć filiżanek (4,3 x 7 x 9 cm), sześć spodków (2 x 11,2 x 11,2 cm),
patera (3 x 28 x 26 cm) oraz pięć talerzyków deserowych (2 x 6,5 x 6,5 cm)
na spodzie oznaczenie wytwórni

estymacja:

5 000 - 7 000 PLN

1 100 - 1 600 EUR

STAN ZACHOWANIA:

klejony wlew mlecznika

przetarcia złocień

przetarcia malatury na talerzykach deserowych



27

BOGDAN WENDORF

Zestaw do kawy Kula, lata 30. XX w.

Fabryka Porcelany i Wyrobów Ceramicznych w Ćmielowie. S.A.

porcelana różowa, kalkomania, złocenie
w skład zestawu wchodzi: dzbanek (13,5 x 17 x 14 cm), mlecznik (7 x 9,5 x 7 cm),
cukiernica (10 x 14,0 x 9 cm), 5 filiżanek (4,1 x 7,5 x 6 cm), 5 spodków (1,5 x 11 x 11 cm)
na spodzie oznaczenie wytwórni

estymacja:

3 500 – 5 000 PLN

800 – 1 100 EUR

STAN ZACHOWANIA:

odprysk na rancie jednej z filiżanek



28

TACA

lata 20.-30. XX w.

Marcin Jarra, Kraków

srebro, 2,5 x 40 x 19 cm

na spodzie znaki złotnicze:

polska punca państwowa, próba srebra,

znak miejski 'K', złotnik 'MJ' - Marcin Jarra (1852-1938)

waga: 453 g, próba: '3'

estymacja:

2 600 - 4 000 PLN

600 - 900 EUR

Marceli Jakubowski oraz Marcin Jarra do Krakowa przyjechali z planem otworzenia tam filii warszawskiej Fabryki Wyrobów Platerowanych Norblina, jednak w 1887 roku założyli własną spółkę – „Jakubowski et Jarra”. W pierwszym okresie działalności prowadzili magazyn i zajmowali się sprzedażą wyrobów sprowadzanych m.in. z Zakładów Norblina i tuskich fabryk. Około 1894 przy obecnej ulicy Berka Joselewicza 21 uruchomili produkcję wyrobów platerowych.

W ofercie firmy znajdowały się naczynia użytkowe i dekoracyjne przeznaczone do gospodarstw domowych, ale wytwórnia realizowała także zlecenia prac brązowniczych we wnętrzach publicznych i sakralnych np. Teatrze Słowackiego w Krakowie, Teatrze Wielkim we Lwowie czy kaplicy Czartoryskich na Wawelu. Pod koniec XIX wieku spółka posiadała już kolejne magazyny także poza Krakowem. Jej wyroby sprzedawane były m.in. w Rosji, Rumunii i na Węgrzech.

Spółka rozpadła się w 1900 roku. Marceli Jakubowski nadal zajmował się sprzedażą wyrobów metalowych w Krakowie i we Lwowie. Fabrykę przy ulicy Berka Joselewicza przejął Marcin Jarra i samodzielnie prowadził ją od 1901 roku aż do wybuchu I wojny światowej. Wyszczepił się w produkcji naczyń liturgicznych, które eksportowano głównie do krajów bałkańskich. W szczytowym okresie rozwoju firmy Jarra zatrudniał około dwustu osób. W połowie lat 20. XX wieku zakład przejęli jego synowie, którzy po śmierci Marcina Jarra w 1938 przenieśli się do Warszawy.



29

JULIA KEILOWA

1902-1943

Stojak na nożyki do owoców, lata 30. XX w.

Fabryka Wyrobów Platerowanych i Brązowych Braci Henneberg, Warszawa

plater, 10,5 x 10 x 4,5 cm

na podstawie znaki wytwórni: 'BCIA HENNEBERG 2659'

estymacja:

4 000 - 5 000 PLN

900 - 1 100 EUR



30

JULIA KEILOWA

1902-1943

Taca, lata 30. XX w.

Fabryka Wyrobów Srebrnych i Platerowanych Józefa Frageta, Warszawa

plater, 2 x 40,5 x 34 cm

na spodzie znaki wytwórni: 'FRAGET | N | PLAQUE'

grawerowana dedykacja na spodzie:

'Sławkom | 1912 - 24./VIII. - 1937 | Bolesław'

estymacja:

7 000 - 10 000 PLN

1 600 - 2 200 EUR



31

**SPIRYTUSOWA MASZYŃKA DO KAWY
Z HOTELU PATRIA W KRYNICY ZDROJU**

lata 30. XX w.

Fabryka Wyrobów Srebrnych i Platerowanych Józefa Frageta, Warszawa

plater, 31 x 18 x 23 cm

na spodzie znaki wytwórni: 'FRAGET | N | PLAQUE | 3117'

estymacja:

4 000 - 6 000 PLN

900 - 1 400 EUR

STAN ZACHOWANIA:

dobierany podgrzewacz, sygnowany:

'BM | NORBLIN & Co | GALW. '



32

JULIA KEILOWA?

1902-1943

Zestaw sześciu filiżanek, lata 30. XX w.

Fabryka Wyrobów Platerowanych i Brązowych Braci Henneberg, Warszawa

plater, szkło, ebonit, filiżanka: 7,5 x 10 cm, spodek śr.: 12,5 cm
na spodzie oznaczenie wytwórni: 'B. HENNEBERG | WARSZAWA | 994'

estymacja:

5 000 - 8 000 PLN

1 100 - 1 800 EUR



33

**POJEMNIK NA WYKAŁACZKI
Z RESTAURACJI „POD BUKIETEM”
W WARSZAWIE**

lata 20.-30. XX w.

Fabryka Wyrobów Srebrnych i Platerowanych Józefa Frageta, Warszawa

plater, 6,5 x 4,5 x 4,5 cm

na spodzie oznaczenie wytwórni: 'FRAGET | MB | PLAQUE | 3197'

na korpusie wygrawerowany napis: 'RESTAURACJA | MARSZAŁKOWSKA 114'

estymacja:

400 - 600 PLN

100 - 200 EUR



34

**SERWETNIK Z HOTELU „SAVOY”
W WARSZAWIE**

lata 20.-30. XX w.

Norblin i S-ka, Warszawa

plater, 15 x 7 x 7 cm

na spodzie oznaczenie wytwórni: 'NORBLIN i Ska BM | 6634'

przy rancie logo warszawskiego Hotelu „SAVOY”

estymacja:

400 - 600 PLN

100 - 200 EUR



35

**ZESTAW DWUNASTU PUCHARKÓW
Z HOTELU PATRIA W KRYNICY ZDROJU**

lata 30. XX w.

Norblin i S-ka, Warszawa

plater, szkło, 15 x 6,5 x 6,5 cm

na spodzie oznaczenie wytwórni: 'BM | NORBLIN i Ska | GALW. | WARSZAWA | 6692'

wygrawerowane logo Hotelu „Patria” w Krynicy Zdroju

estymacja:

4 000 - 6 000 PLN

900 - 1 400 EUR



36

JULIA KEILOWA?

1902-1943

Puchar - Honorowa Nagroda Warszawskiego Towarzystwa Hodowców Drobiu i Gołębi, lata 30. XX w.
Fabryka Wyrobów Platerowanych i Brązowych Braci Henneberg, Warszawa

plater, 25 x 10 x 10 cm

na spodzie oznaczenie wytwórni: 'Bcia HENNEBERG KJ 655'

na korpusie wygrawerowany napis: 'Nagroda Honorowa Warsz. Tow. Hodowców I Drobiu i Gołębi I
Za najlepsze gniazdo I kur użytkowych I na wystawie I w Warszawie I 1937 r.'

estymacja:

2 000 - 3 000 PLN

500 - 700 EUR



37

WAZON

lata 50. XX w.

Spółdzielnia Pracy Przemysłu Artystycznego Rytosztuka

metal, szkło, 19 x 12,5 x 12,5 cm

przy podstawie oznaczenia wytwórni: 'RYT' oraz 'MET'

estymacja:

1 500 - 2 600 PLN

400 - 600 EUR



38

POPIELNICZKA

lata 30. XX w.

naśladownictwo projektu J. Witke

mosiądz, 14 x 10,5 x 2 cm

estymacja:

1 000 - 1 400 PLN

300 - 400 EUR



39

LAMPKA NOCNA

1938

Wytwórnia Żyrandoli Elektrycznych A. Wolper, Warszawa

metal, 17 x 11,5 x 11,5 cm

opisany na spodzie numerem patentowym: 'URZ.PAT. R.P.6086'

estymacja:

2 000 - 4 000 PLN

500 - 900 EUR

LITERATURA:

por. Wiadomości Urzędu Patentowego, Rok XV,
Zeszyt 10, 1938, s. 405

40 †

HENRYK GRUNWALD

1904-1958

Taca - I nagroda III Wystawy fotograficznej Polskiej YMCA w Warszawie, 1935

miedz, 3,5 x 27,7 x 18 cm, sygnowany w części centralnej znakiem artysty w części centralnej grawerowany napis: 'III Wystawa fotograficzna I Polskiej YMCA w Warszawie I 1935. I Nagroda Prezesa Zarządu I Dra Bron. Wałkiewicza'

estymacja:

4 000 - 6 000 PLN

900 - 1 400 EUR

Henryk Grunwald należy do grona najwybitniejszych polskich twórców pracujących w metalu. Znany jest przede wszystkim ze swoich prac biżuteryjnych. Wykonywane z niezwykłą precyzją, często z niekosztownych materiałów, ale zawsze o wyrazistych kształtach, brosze, klamry czy zawieszki autorstwa Grunwalda, od lat trzydziestych do dziś cieszą się niezwykłą popularnością i wciąż są poszukiwane.

Henryk Grunwald naukę w zakresie rzemiosł zdobywał w Szkole Sztuk Plastycznych w Warszawie pod kierunkiem m.in. Karola Tichego, Karola Stryeńskiego i Wojciecha Jastrzębowski. Po ukończeniu studiów i stypendialnym wyjeździe do Francji pracował na macierzystej uczelni w pracowni technik metalowych. Debiutował w połowie lat trzydziestych, a jego formy zdobnicze w metalu szybko zyskały wielkie uznanie. To Grunwaldowi powierzono zaprojektowanie i wykonanie elementów metaloplastycznych do adaptowanego według projektu Bohdana Pniewskiego na siedzibę Ministerstwa Spraw Zagranicznych Pałacu Brühla.

Z jego pracowni w latach 1936-37 na potrzeby tej realizacji wyszły liczne patery, popielnice czy kandelabry. Z tego okresu pochodzi również prezentowana w katalogu taca. Podobne naczynia, wykonywane tradycyjnymi technikami kowalskimi, Grunwald prezentował na światowych wystawach w 1937 w Paryżu oraz 1939 w Nowym Jorku.

Po wojnie artysta otrzymał szereg zleceń na wykonanie dekoracyjnych elementów metalowych do stołecznych gmachów użyteczności publicznej. W 1946 wykonał projekty krat, które wypełniły arkady Grobu Nieznanego Żołnierza. W końcu lat czterdziestych projektował metalowe elementy wyposażenia takie jak: ozdobne kraty okienne, kinkiety, świeczniki czy balustrady do Pałacu Rady Ministrów. W połowie lat pięćdziesiątych podobne zlecenie zrealizował do wnętrza Belwederu. Projektował również metaloplastyczne elementy wystroju Filharmonii Narodowej oraz siedzib Ambasady Polski w Berlinie i Pekinie.





41

ROMUALD ROCHACKI

1904-1961

Komplet łyżeczek w etui, około 1950

Spółdzielnia Pracy Rękodzieła Artystycznego ORNO, Warszawa

srebro, łyżka (14,5 x 3,3 cm), sześć łyżeczek (10 x 2,2 cm), etui (5,5 x 17 x 11 cm)

na uchwytach znaki złotnicze: polska punca państwowa, próba srebra, znak miejski 'W',

spółdzielnia złotnicza 'ORNO', znak złotnika nieczytelny

próba: '3'

estymacja:

800 - 1 400 PLN

200 - 400 EUR



42

ADAM JABŁOŃSKI

1902

Kaseta z Orłem, lata 70. XX w.

Spółdzielnia Pracy Rękodzieła Artystycznego ORNO, Warszawa

srebro, drewno, 6 x 22 x 30 cm

na spodzie znaki złotnicze: polska punca państwowa, próba srebra, spółdzielnia złotnicza 'ORNO', złotnik 'AJ'

waga: 3439 g, próba: '3'

wewnątrz drewniany wkład

estymacja:

15 000 - 20 000 PLN

3 300 - 4 400 EUR



43

ANDRZEJ SZADKOWSKI

1947

Serwis do kawy Łódź, lata 70. XX w.

Wytwórnia Wyrobów Jubilerskich WARMET, oddział RESOVIA, Rzeszów

metal srebrzony

w skład zestawu wchodzi: dzbanek (13 x 17,5 x 11,5 cm), sześć filiżanek (3,7 x 8,5 x 7,2 cm),

sześć podstawków (1,2 x 11,5 x 11,5 cm), mlecznik (5,5 x 10,5 x 7 cm), cukiernica z przykrywką (8,5 x 7,5 x 7,5 cm),

taca (1,5 x 27,5 x 27,5 cm), siedem łyżeczek (dł. 8,5 cm)

na spodzie oznaczenia wytwórni: 'METI3R'

estymacja:

1 400 - 2 000 PLN

400 - 500 EUR



44

MAKATA

pocz. XX w.

Manufaktura Włókiennicza Potockich w Buczaczu

bawełna, jedwab, 192 x 132 cm
sygnowana na tkanym pasku wszytym w narożniku na rewersie:
'BUCZACZ I Pilawa' (herb Potockich)

estymacja:

19 000 – 26 000 PLN

4 200 – 5 800 EUR

STAN ZACHOWANIA:

ślady napraw, zabrudzenia powierzchni, niewielkie ubytki

Buczacz to miasto na Podolu do II Wojny Światowej leżące w granicach II Rzeczypospolitej. W latach siedemdziesiątych XIX wieku bracia Emil, Oskar i Artur Potoccy założyli tam pracownię tkacką. Około 1879 roku zatrudnili pochodzących z Buczacza braci Nagórzańskich. Na początku XX wieku prowadzenie manufaktury objął syn Artura, także Artur Potocki. Buczackie makaty zadebiutowały na Powszechnej Wystawie Krajowej we Lwowie w 1894. Powszechny zachwyt i uznanie zwiedzających wzbudził przede wszystkim wysoki poziom buczackiego warsztatu. Szlachetne materiały takie jak jedwab czy złota nić oraz rzemieślnicze wykonanie czyniły tkaniny niezwykle pięknymi, lecz jednocześnie bardzo drogimi. Zainteresowanie wzbudzało również czerpanie motywów z dawnych szlacheckich pasów kontuszowych lub związanych z historią Polski tkanin wschodnich takich jak makaty namiotowe. Manufaktura Potockich szybko zdobyła uznanie w kraju i za granicą. Kres jej działalności położyło wkroczenie do Buczacza wojsk sowieckich w 1939. Makaty buczaackie są jednymi z najbardziej poszukiwanych polskich tkanin.



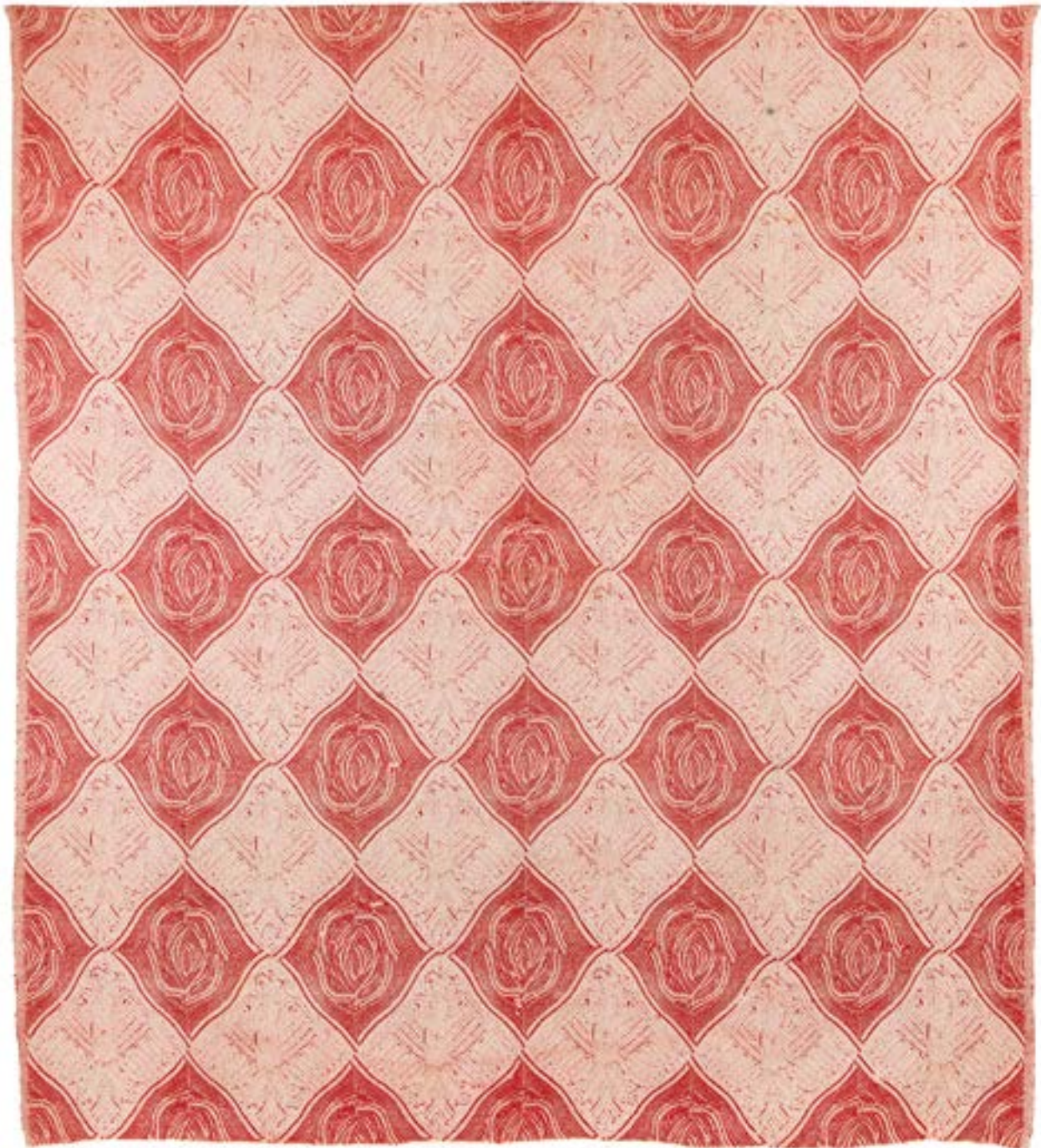

45

HELENA BUKOWSKA

1899-1954

Orły, lata 60. XX w.

Spółdzielnia Artystów Plastyków ŁAD

tkanina żakardowa, 280 x 170 cm
na odwrociu materiałowa metka wytwórni

estymacja:

5 000 - 7 000 PLN

1 100 - 1 600 EUR

LITERATURA:

por. Anna Dębska, Helena Bukowska. Zgodnie z logiką warsztatu [w:]
red. Czesława Frejlich, Rzeczy niepospolite. Polscy projektanci XX w.,
Kraków 2013, s. 157



46

ANNA ROHOZIŃSKA

Orły króla Jana III Sobieskiego, lata 60. XX w.

tkanina żakardowa, 195 x 180 cm

na odwrociu wszywka z płótna z opisem:

"ORŁY KRÓLA JANA III SOBIESKIEGO" | Anna Rohozińska - artysta plastyk | Warszawa ul. Długa 30/34 m.12'

estymacja:

4 000 - 6 000 PLN

900 - 1 400 EUR



Warsztat tkacki H. i S. Gałkowskich, fot. za: Wystawa tkanin Heleny i Stefana Gałkowskich, katalog wystawy, Centralne Biuro Wystaw Artystycznych, Warszawa 1961, s. nlb

47 †

STEFAN GAŁKOWSKI

1912-1984

Rynek, lata 50. XX w.

tkanina żakardowa, wełna, 310 x 142 cm

estymacja:

8 000 – 12 000 PLN

1 800 – 2 700 EUR

STAN ZACHOWANIA:

plama w lewej dolnej części, naprawiane przetarcie przy lewej krawędzi, ubytki przy górnej krawędzi na odwróciu

LITERATURA:

por. Wystawa tkanin Heleny i Stefana Gałkowskich, katalog wystawy, Centralne Biuro Wystaw Artystycznych, Warszawa 1961, s. nlb. (il.)

WYSTAWIANY:

Wystawa tkanin Heleny i Stefana Gałkowskich, Centralne Biuro Wystaw Artystycznych, Warszawa 1961

Szczególne miejsce w historii powojennej tkaniny unikatowej zajęły tkackie realizacje w interpretacji małżeństwa Heleny i Stefana Gałkowskich. Para artystów ukończyła pracownie profesorów Mieczysława Kotarbińskiego i Wojciecha Jastrzębowskiego na warszawskiej akademii. Wpajane przez pedagogów zasady kompozycji i dekoracyjności oparte o stylizowane motywy ornamentalne zostały przez nich indywidualnie przetworzone. Posługując się elementami figuratywnymi, artyści wprowadzili do swoich tkanin własny, unikatowy sposób obrazowania. Częstym bohaterem tych fantastycznych kompozycji był człowiek.

We wczesnej twórczości gobeliny tkane były z nierówno przędzonej, grubej owczej wełny, którą Gałkowsky farbowali naturalnymi i roślinnymi barwnikami. Po 1955 roku zaczęli używać barwników przemysłowych. Plastyczny kształt gobelinów Gałkowskich wywodził się z klimatu sztuki ludowej i czerpał ze współczesnych na tamte czasy rozwiązań technicznych. Sięgając do korzeni warsztatu ludowego, artyści poszukiwali naiwnej, uproszczonej w wyrazie formuły piękna.

Rozpatrując ich wspólne dzieło, należy rozgraniczyć jednak indywidualne cechy stylistyczne każdego z artystów. Zainteresowania Stefana Gałkowskiego, poza techniką gobelinową i kilimową, rozciągały się także na żakard. Artysta wprowadził do swoich kompozycji figurę ludzką, którą często traktował jako element dekoracyjny. Kompozycje artysty cechuje przemyślany, przejrzysty układ symetryczny, któremu podporządkowane są drobne motywy ułożone w rytmicznym układzie. Te figuralne kompozycje przeciwstawiały się tkaninom „ładu”, które charakteryzował drobny, powtarzalny wzór ornament roślinny.

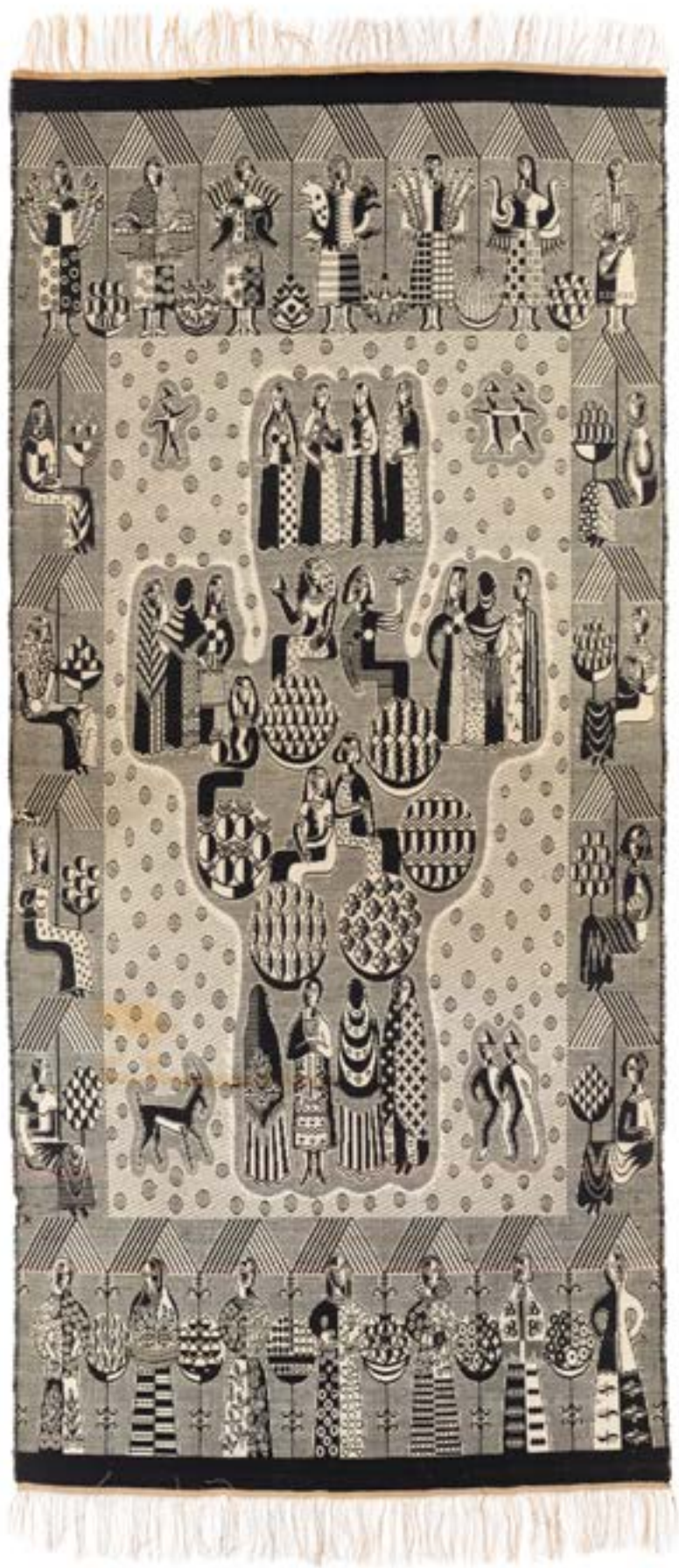



48 †

JANINA BURACZYK

1919-2004

Dywan dwuosnowowy Zagroda gospodarska, lata 70.-80. XX w.

tkanina, wełna, 235 x 145 cm

na odwrociu wszywka z płótna z opisem:

'Dywan dwuosnowowy wełniany | Wzór Zagroda gospodarska |

Rozmiar 235 x 135 waga 3 kg 35 dk | Wykonanie Jadwiga Buraczyk'

estymacja:

4 000 - 5 000 PLN

900 - 1100 EUR





49

ALICJA WYSZOGRODZKA

1928

Chusteczka, lata 60. XX w.

Centralne Laboratorium Przemysłu Bawełnianego, Łódź

druk/bawełna, 28 x 28 cm

estymacja:

800 - 1 400 PLN

200 - 400 EUR



50

ALICJA WYSZOGRODZKA

1928

Chusteczka, lata 60. XX w.

Centralne Laboratorium Przemysłu Bawełnianego, Łódź

druk/bawełna, 28 x 28 cm

estymacja:

800 - 1 400 PLN

200 - 400 EUR

BOGUSŁAW WYSZOGRODZKI

1932-1979

Chustka Pan Twardowski, lata 60. XX w.

Centralne Laboratorium Przemysłu Bawełnianego, Łódź

druk/bawełna, 47 x 45 cm

estymacja:

1 500 - 2 000 PLN

400 - 500 EUR

Alicja i Bogusław Wyszogrodzcy to jeden z najciekawszych tandemów artystycznych w historii polskiego wzornictwa. W latach 60. XX w. projektanci stworzyli dziesiątki wzorów tkanin użytkowych i dekoracyjnych, które dziś uznawane są za ikoniczne dla polskiego designu tamtego czasu.

Alicja Wyszogrodzka ukończyła Wydział Tkaniny Państwowej Wyższej Szkoły Sztuk Plastycznych w Łodzi. W latach 1953-60 związana była z Instytutem Wzornictwa Przemysłowego. To z tego okresu pochodzą jej najstynniejsze prace. Zatrudniona była w Zakładzie Tkaniny jako projektantka wzorów, ale prowadziła również badania, szkolenia i seminaria dla innych projektantów. Wyjeżdżała za granicę, np. na Targi do Frankfurtu skąd przywoziła wzorniki, próbki tkanin, fotografie modnych na zachodzie wzorów. Dzięki temu produkowane w Polsce tkaniny nie odbiegały od aktualnych światowych trendów.

Bogusław Wyszogrodzki dyplom na Wydziale Tkaniny PWSSP w Łodzi obronił w 1959. Po ukończeniu studiów związał się z Instytutem Wzornictwa Przemysłowego. Pełnił również funkcję kierownika artystycznego w Centralnym Laboratorium Przemysłu Lniarskiego w Żyrardowie. W latach 60. i 70. XX wieku pracował w Centralnym Biurze Przemysłu Lekkiego w Warszawie.

Wyszogrodzcy tworzyli projekty wzorów na tkaniny drukowane odzieżowe dla dzieci i dorosłych oraz projekty tkanin do wyposażenia wnętrz. Nie tylko dekoracyjnych, zasłonowych, ale także pościelowych, kuchennych czy stołowych. Alicja Wyszogrodzka obok prostych graficznych, czarno-białych wzorów jak „Drabina” tworzyła barwne kompozycje złożone powtarzalnych znaków o różnorodnej tematyce. Motywem mogła być ryba, stołowe naczynia, wzór z ludowej pisanki lub nocny pejzaż z miejską latarnią. Uproszczone i zmultiplikowane tworzyły gęsty wzór na całej powierzchni tkaniny. W podobny sposób tworzył Bogusław Wyszogrodzki. Do najbardziej znanych jego prac należą wzory „Mozaika”, „Wichry” oraz „Łódki”.

Szczególnym rodzajem druków na tkaninę, były te, które artyści projektowali dla dzieci, np. jako chustki na głowę i chusteczki do nosa. Ona uznając, że wzory dla dzieci nie mogą być nudne tworzyła np. scenki ze zwierzętami, on swoje prace inspirował bajkami dla dzieci. „Pan Twardowski” to obok wzorów „Ptasie radio” czy „Kaczka dziwaczka” najbardziej rozpoznawalne przykłady. Ilustracyjny, graficzny charakter prac Wyszogrodzkiego wynikał z faktu, że poza projektowaniem tkanin zajmował on się on także projektowaniem graficznym, tworzył ilustracje, projektował okładki książek. Dziecięce chusteczki projektu Wyszogrodzkiego, w tym wzory reprodukowane w katalogu, znajdują się w Kolekcji Muzeum Narodowego w Warszawie.





52

KOMODA

1962

Pelplińskie Zakłady Przemysłu Terenowego w Pelplinie

drewno, 96 x 179,5 x 44,5 cm
na tyle papierowa metka wytwórni

estymacja:

7 000 - 9 000 PLN

1 600 - 2 000 EUR



STAN ZACHOWANIA:
po kompleksowej renowacji

LITERATURA:
por. Joanna Hübner-Wojciechowska, Lata 60. XX w. Sztuka użytkowa.
Przewodnik dla kolekcjonerów, 2014, s. 200 (il.)

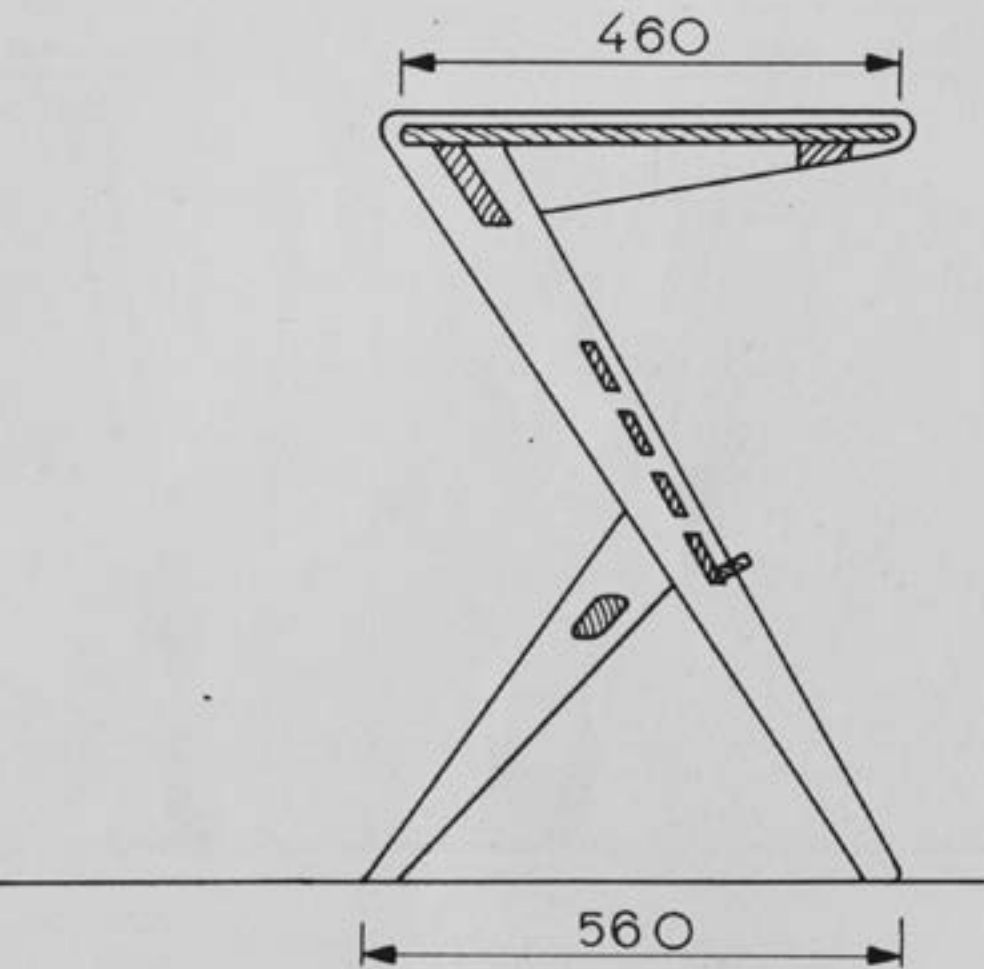



53

MIECZYŚLAW PUCHAŁA

Stolik pod telewizor, lata 60. XX w.

drewno, płyta stolarska, 72,5 x 70 x 50 cm

estymacja:

1 500 – 2 000 PLN

400 – 500 EUR

LITERATURA:

por. Mieczysław Puchała, *Meble współczesne*, Warszawa 1964, s. 38 (il.)



54

MARIAN SIGMUND

1902-1993

Krzesło typ A587, lata 50.-60. XX w.
wzór z 1958
Bielskie Zakłady Przemysłu Drzewnego w Jasionicy

drewno, sklejka, 75 x 35,5 x 46 cm

estymacja:

2 600 - 4 000 PLN

600 - 900 EUR

LITERATURA:

por. Anna Maga, Marian Sigmund. Zgodnie z ideami Ładu [w:] red. Czesława Frejlich, Rzeczy niepospolite. Polscy projektanci XX w., Kraków 2013, s. 195

WYSTAWIANY:

Galeria Wzornictwa Polskiego, Muzeum Narodowe w Warszawie,

ekspozycja stała (inny egzemplarz)

Chcemy być nowoczesni. Polski design 1955-1968, Muzeum Narodowe

w Warszawie, 2011 (inny egzemplarz)



55

MARIAN SIGMUND

1902-1993

Fotel, lata 50.-60. XX w.

wzór z 1958

Bielskie Zakłady Przemysłu Drzewnego w Jasionicy

drewno, sklejka, 72 x 54 x 56 cm

estymacja:

4 000 - 5 000 PLN

900 - 1100 EUR

STAN ZACHOWANIA:

po renowacji

LITERATURA:

por. Anna Maga, Marian Sigmund. Zgodnie z ideami Ładu [w:] red. Czesława Frejlich, Rzeczy niepospolite. Polscy projektanci XX w., Kraków 2013, s. 196



Mebles proj. Danuty Kowalskiej i Romana Lisowskiego na ekspozycji w ramach
Ogólnopolskiego Salonu Architektury Wnętrz, Kraków 1958, fot. za: „Architektura”, 1959, nr 1



56

DANUTA KOWALSKA, ROMAN LISOWSKI

Fotel, lata 50.–60. XX w.
wzór z 1958

drewno, tkanina, 85 x 65,5 x 70 cm

estymacja:

4 000 - 6 000 PLN

900 - 1 400 EUR

STAN ZACHOWANIA:

fotel po całościowej renowacji

WYSTAWIANY:

Ogólnopolski Salon Architektury Wnętrz, Kraków,
1958 (inny egzemplarz)



57

PARA FOTELI

lata 60. XX w.

Słupskie Zakłady Mebli, Słupsk

drewno, tkanina, 89 x 61 x 80 cm

estymacja:

8 000 - 10 000 PLN

1 800 - 2 200 EUR

STAN ZACHOWANIA:
po całościowej renowacji





58

PARA FOTELI, TYP B-7041

lata 70. XX w.

Zakłady Przemysłu Meblarskiego im. Gwardii Ludowej w Radomsku

metal, sklejka, tkanina, 99 x 88 x 90 cm

estymacja:

5 000 - 8 000 PLN

1 100 - 1 800 EUR





59

STEEN OSTERGAARD

1935

Fotel, lata 70. XX w.

Zakłady Tworzyw Sztucznych Krywałd w Knurowie

tworzywo sztuczne, 74 x 50 x 61 cm
sygnowany u dołu znakiem wytwórni

estymacja:

1 500 - 2 000 PLN

400 - 500 EUR

STAN ZACHOWANIA:

przetarcia, przebarwienia powierzchni



59

STEEN OSTERGAARD

1935

Fotel, lata 70. XX w.

Zakłady Tworzyw Sztucznych Krywałd w Knurowie

tworzywo sztuczne, 75 x 47 x 52 cm
sygnowany u dołu znakiem wytwórni

estymacja:

1 500 - 2 000 PLN

400 - 500 EUR

STAN ZACHOWANIA:
przetarcia, przebarwienia powierzchni

ZDZISŁAW WRÓBLEWSKI

1927-2019

Fotel, typ 359, 1958

Instytut Wzornictwa Przemysłowego, Warszawa

drewno, tkanina, 68 x 49 x 58 cm
pod siedziskiem papierowa metka wytwórni

estymacja:

6 000 – 10 000 PLN

1 400 – 2 200 EUR

Zdzisław Wróblewski ukończył Wydział Architektury Wnętrz warszawskiej Akademii Sztuk Pięknych w 1954 roku. Bezpośrednio po obronie dyplomu pod kierunkiem Czesława Knothego związał się z Instytutem Wzornictwa Przemysłowego. Zatrudniony na stanowisku projektanta w Zakładzie Meblarskim, a następnie Zakładzie Estetyki Wnętrz, w ciągu kilkunastu lat stworzył wzory kilkudziesięciu mebli przeznaczonych zarówno do mieszkań prywatnych, jak i wnętrz użyteczności publicznej.

Do najbardziej znanych jego projektów z tego okresu należy powstały w latach 1961–63 system mebli segmentowych. Ten zestaw regałów i półek do samodzielnego montażu, charakterystyczny ze względu na montowane naprzemiennie elementy w ciemnym i jasnym wybarwieniu, cieszył się wielką popularnością. Wielokrotnie nagradzany na targach i wystawach, przez wiele lat produkowany był przez Łódzkie Fabryki Mebli i odniósł niewątpliwy sukces sprzedażowy.

Wróblewski projektował też meble hotelowe, biurowe czy szkolne. W połowie lat 60. XX w. ramach realizowanego w IWP projektu wyposażania szkół zwanych „tysiąclatkami” zaprojektował wiele pojedynczych mebli i urządzeń, jak również kompleksowe wyposażenia całych klasopracowni.

Obok mebli spod ręki Wróblewskiego wychodziły projekty kiosków handlowo-gastronomicznych, a także opraw oświetleniowych, urządzeń i sprzętów AGD, takich jak kuchenki gazowe. Wróblewski był też autorem licznych projektów wnętrz oraz aranżacji wystaw. Nawet po latach wszystkie jego prace zachwycają nowatorstwem i funkcjonalnością.

Prezentowane w katalogu meble pochodzą z czasu pracy Wróblewskiego w Zakładzie Meblarstwa IWP. Dzięki własnej stolarni w latach 50. XX wieku Instytut mógł w krótkich seriach produkować i sprzedawać meble w sklepie firmowym. Fotel typ 359 oraz krzesła typ 297 należą do tych modeli, których nie udało się wdrożyć do produkcji masowej, dzięki czemu stanowią dziś obiekt kolekcjonerskich poszukiwań.





128

- 60 -

WRÓBLEWSKI ZDZISŁAW

1. Krzesi

Nr.inw.eksp.M/57/1/13a

Typ 297

Rok 1957

128 Siedzisko i oparcie twarde, umieszczone na stelażu z nóg o silnych przekrojach i oskrzyni, dodatkowo wzmocnione bocznymi łącznikami. Oparcie mocowane na podporach ustawionych ^zbieżnie względem siebie. Siedzisko i oparcie z giętej sklejki. Całość wykonana z buku w kolorze naturalnym, wykończona politurą lub nitrolekierem na mat.

Bibl:



62

ZDZISŁAW WRÓBLEWSKI

1927-2019

Para krzeseł, typ 297, 1959, wzór z 1957

Institut Wzornictwa Przemysłowego, Warszawa

drewno, sklejka, 80 x 40,5 x 49 cm

na pod siedziskami obu krzeseł zachowane metki wytwórni

estymacja:

7 000 - 9 000 PLN

1 600 - 2 000 EUR

LITERATURA:

Nowe meble IWP, Biuletyn Instytutu Wzornictwa Przemysłowego, 1959, nr 1, s. 1

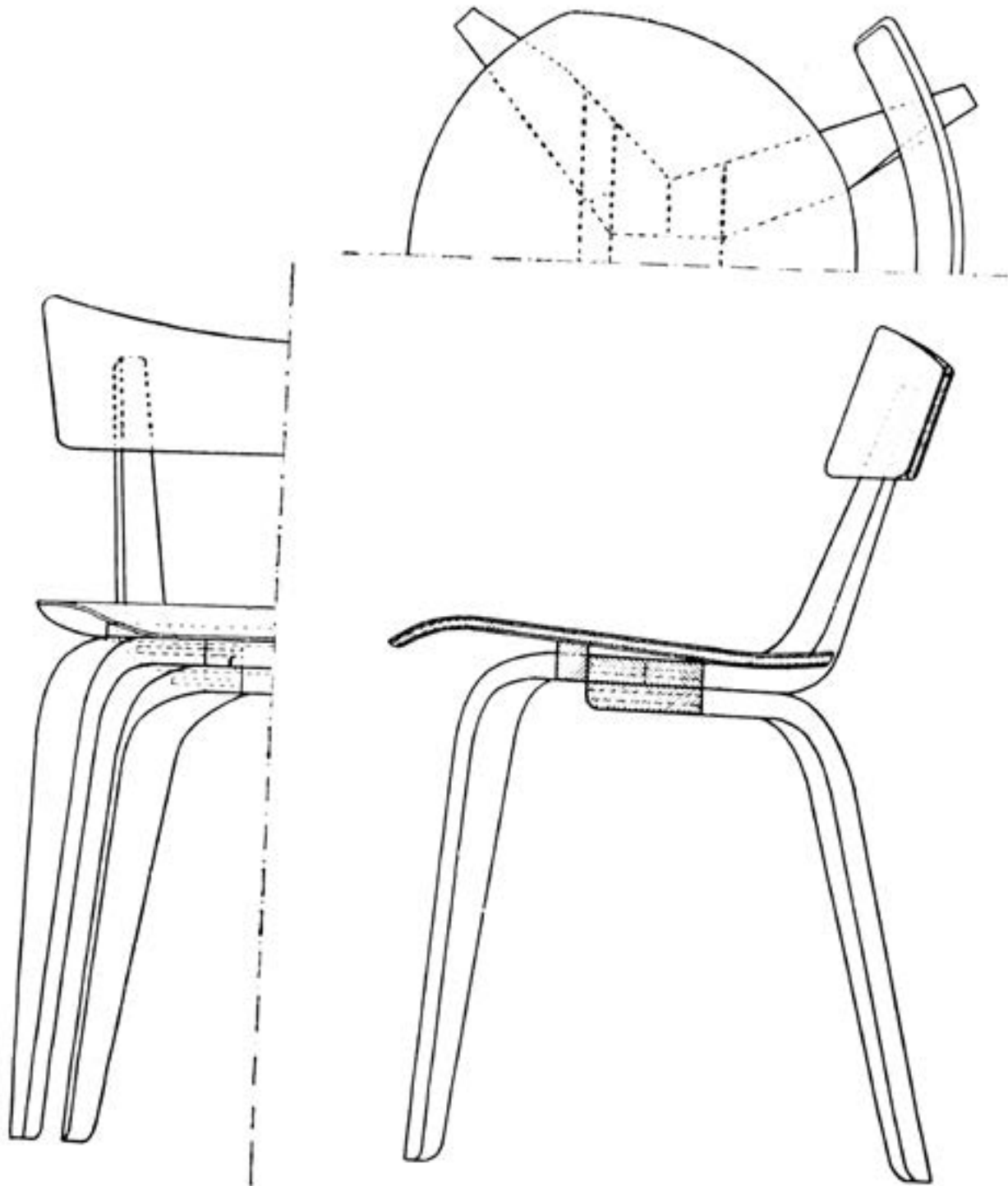



63

MARIA CHOMENTOWSKA

1924-2013

Krzesło Pająk, typ 288, lata 50. XX w., wzór z 1956
Instytut Wzornictwa Przemysłowego, Warszawa

drewno, sklejka, 74 x 40 x 44 cm

estymacja:

15 000 - 26 000 PLN

3 300 - 5 800 EUR

STAN ZACHOWANIA:
przetarcia, ubytki

Krzesło „Pająk” z 1956 roku to jedna z najbardziej znanych realizacji w dorobku Marii Chomentowskiej. Niewielka seria tego modelu została wykonana w Fabryce Mebli Giętych w Radomsku. „Pająk”, podobnie jak krzesło „Płucka” z tego samego roku, został doceniony za lekkość formy – uzyskaną dzięki zastosowaniu giętej sklejki – i za oryginalną linię, która wynikała z inspiracji kształtami organicznymi. Oba modele, wielokrotnie były prezentowane na wystawach jako jedne z najbardziej rozpoznawalnych projektów IWP. Dziś krzesło to uchodzi za prawdziwą ikonę polskiego designu. Poszukiwane przez kolekcjonerów. Znajduje się m.in. w zbiorach Muzeum Narodowego w Warszawie.

64

FOTEL

1 poł. XX w.

drewno, tkanina, 86 x 59,5 x 60,5 cm

estymacja:

4 000 - 5 000 PLN

900 - 1 100 EUR

STAN ZACHOWANIA:

po kompleksowej renowacji



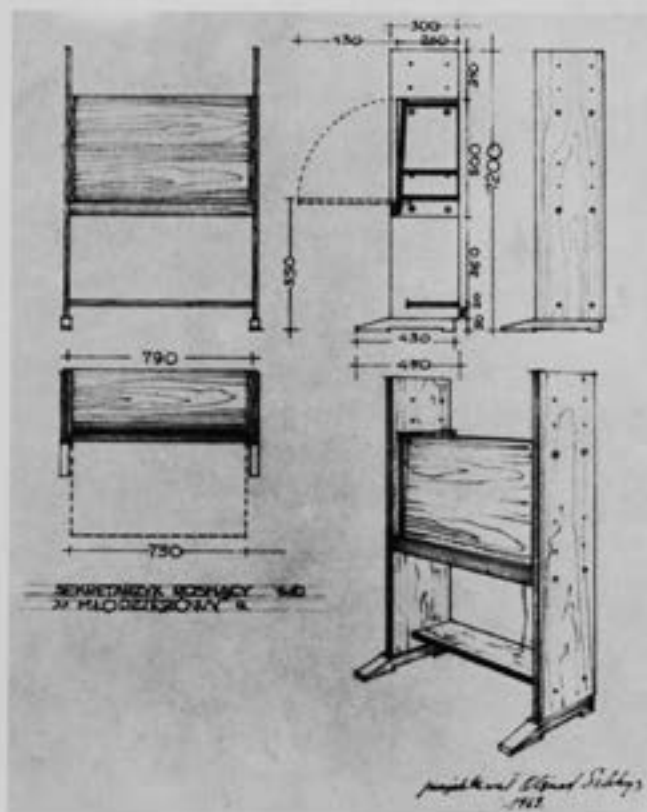
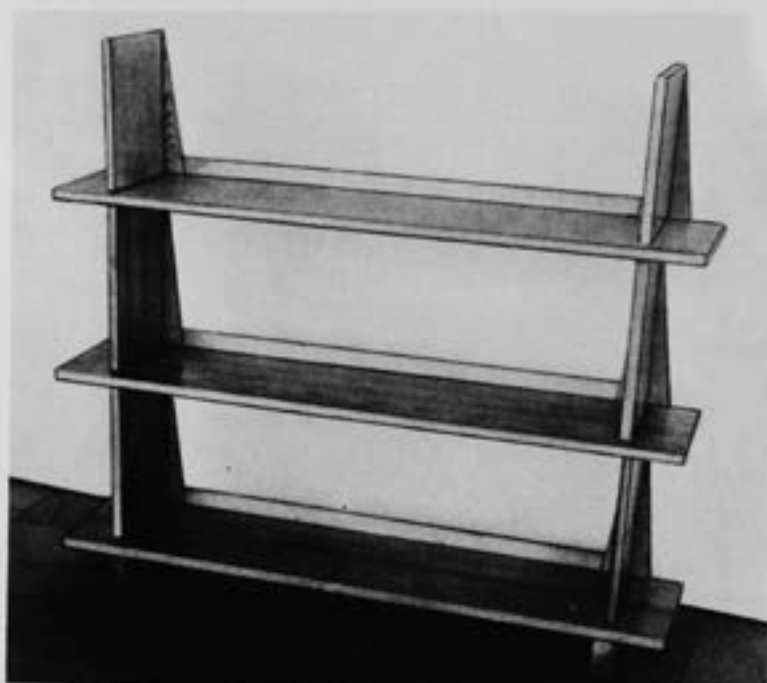
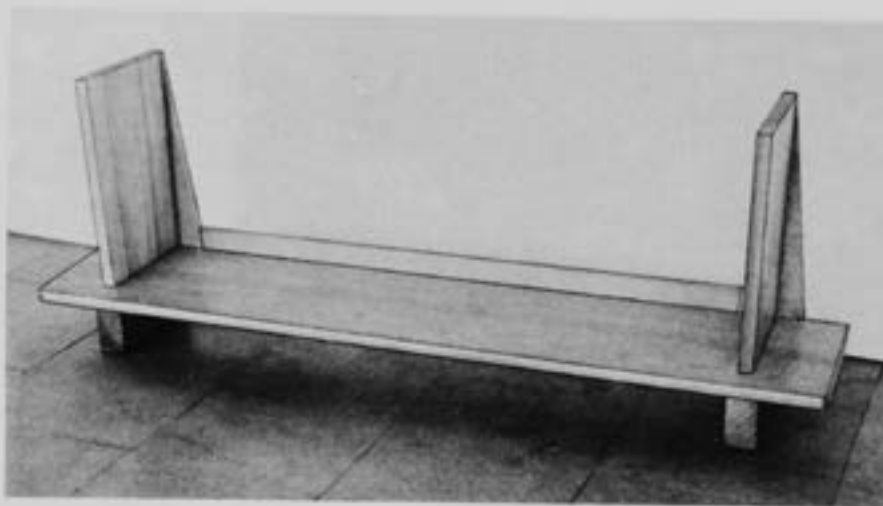

70—71. Półki segmentowe "rosnące" ok. 1951, wyk. "Ład"

72. Młodzieżowy sekretarzyk "rosnący", autorski rys. projektowy i techniczny, 1969.



65

OLGIERD SZLEKYS

1908-1980

Półki segmentowe, lata 50. XX w.

Spółdzielnia Artystów Plastyków ŁAD

drewno, 196 x 140 x 25 cm

estymacja:

4 800 – 6 000 PLN

1 100 – 1 400 EUR

LITERATURA:

por. Irena Huml, Olgierd Szlekys i sztuka wnętrza, Warszawa 1993, s. 73

66

OLGIERD SZLEKYS

1908-1980

Sekretarzyk, lata 50. XX w.

Spółdzielnia Artystów Plastyków ŁAD

drewno, 150 x 100 x 44 cm

estymacja:

3 000 - 4 000 PLN

600 - 900 EUR

STAN ZACHOWANIA:

wewnątrz zabrudzenia atramentem

LITERATURA:

por. Irena Huml, Olgierd Szlekys i sztuka wnętrza, Warszawa 1993, s. 73

„Wszystkie te meble miały wspólny mianownik: dawały się łączyć w niemal organiczne całości, chociaż często pochodziły z różnych okresów i 'serii'. Te o drobnych proporcjach pełne swoistego uroku 'Sarenki' i duże zydle, które powstały jeszcze w czasach okupacji, stoły i stoliczki rozsuwane bezbłędnie i tworzące w miarę potrzeby większe płaszczyzny, kanapki w nocy pełniące rolę tapczanów, sekretarzyki przypominające dworskie meble swą intymnością i urodą – wytworzyły z czasem konwencję stylu ładowskiego. W ciągu długiego okresu panował w produkcji ustalony koloryt: barwa jasna, złocista, jaką daje jesion, lub ciemna, charakterystyczna dla palonej sosny. Pozwalało to użytkownikom przez wiele lat uzupełniać meble w miarę potrzeb i możliwości”.

IRENA HUML





Olgierd Szlekys przy pracy, krzesła sklejkowe proj. Olgierda Szlekysa.
Karta z opracowania: Irena Huml, Olgierd Szlekys i sztuka wnętrza, Warszawa 1993, s. 85



67

OLGIERD SZLEKYS

1908-1980

Krzeseł, około 1960

Zakłady Przemysłu Meblarskiego im. Gwardii Ludowej w Radomsku

drewno, sklejka, 80 x 37 x 49 cm

estymacja:

2 000 - 3 000 PLN

500 - 700 EUR

LITERATURA:

por. Irena Huml, Olgierd Szlekys i sztuka wnętrza, 1993, s. 85



Zydele oraz zydelki dziecięce proj. O. Szlekysa oraz W. Winczego
fot. za: Katalog Spółdzielni ŁAD, Warszawa, 1962

68

OLGIERD SZLEKYS 1908-1980
WŁADYSŁAW WINCZE 1905-1992

Zestaw czterech zydl, lata 70. XX w., wzór około 1940
Spółdzielnia Artystów Plastyków ŁAD

drewno, 83 x 41 x 45 cm
pod siedziskami papierowe metki wytwórni

estymacja:
3 500 - 5 000 PLN
800 - 1 100 EUR





69

OLGIERD SZLEKYS 1908-1980
WŁADYSŁAW WINCZE 1905-1992

Zydelek Sarenka, lata 50. XX w., wzór około 1943
Spółdzielnia Artystów Plastyków ŁAD

drewno, 66 x 31 x 47 cm

estymacja:

2 600 - 4 000 PLN

600 - 900 EUR

LITERATURA:

por. Anna Maga, Meblarstwo "ŁADU" po 1934 roku [w:] red. Anna Frąckiewicz, Spółdzielnia Artystów ŁAD 1926-1996, Warszawa 1998, s. 109, 112 (il.)
por. red. Teresa Wyderkowa, Olgierd Szlekys. Wnętra, meble, malarstwo, Warszawa 1982, s. 12, 60-61 (il.)
por. Krzysztof Charewicz, Władysław Wincze, Harmonia i ład w przestrzeni [w:] red. Czesława Frejlich, Rzeczy niepospolite. Polscy projektanci XX w., Kraków, 2013, s. 198-209

WYSTAWIANY:

Galeria Wzornictwa Polskiego, Muzeum Narodowe w Warszawie, ekspozycja stała (inny egzemplarz)
90-lecie Spółdzielni ŁAD, 2016 (inny egzemplarz)



70

ZYGMUNT MAJCHRZAK

Taboret, około 1958

Zakłady Przemysłu Meblarskiego im. Gwardii Ludowej w Radomsku

metal, wiklina, 34 x 49 x 38 cm

estymacja:

2 000 - 3 000 PLN

500 - 700 EUR



71 †

MIECZYŚLAW SYPOSZ

1936

Zestaw mebli rzeźbionych, lata 70. XX w.

drewno

w skład zestawu wchodzi stół (69 x 88 x 80 cm)

oraz cztery krzesła (96 x 40 x 52,5 cm)

każdy z elementów zestawu sygnowany od spodu:

'SYPOSZ M. I POLAND'

estymacja:

6 000 - 8 000 PLN

1 400 - 1 800 EUR

STAN ZACHOWANIA:

przetarcia





72

LUBOMIR TOMASZEWSKI

1923-2018

Wazon, lata 50. XX w.

porcelana, 20,5 x 14 x 15,5 cm

estymacja:

3 000 - 4 000 PLN

700 - 900 EUR

STAN ZACHOWANIA:

niewielki ubytek na rancie

73

LUBOMIR TOMASZEWSKI

1923-2018

Naczynie - element wazonu modułowego, lata 50. XX w.

porcelana, 6,5 x 12 x 7 cm

estymacja:

1 000 - 1 500 PLN

300 - 400 EUR



74

LUBOMIR TOMASZEWSKI

1923-2018

Wazonik, lata 50. XX w.

porcelana, 24 x 8,5 x 5,5 cm

estymacja:

2 400 – 3 500 PLN

600 – 800 EUR

STAN ZACHOWANIA:

naprawiane pęknięcie w górnej partii



75

LUBOMIR TOMASZEWSKI

1923-2018

Wazon, lata 50. XX w.

porcelana, 20 x 15 x 14 cm

estymacja:

3 000 – 4 000 PLN

700 – 900 EUR



76

LUBOMIR TOMASZEWSKI

1923-2018

Lis skradający się, lata 50. XX w.

porcelana, 7,5 x 24,5 x 9,5 cm

estymacja:

4 000 - 6 000 PLN

900 - 1 400 EUR

77

LUBOMIR TOMASZEWSKI

1923-2018

Dziewczyna na plaży, lata 50. XX w.

Zakłady Porcelany Stołowej "Chodzież" w Chodzieży

porcelana, 10,5 x 17,5 x 7 cm

na spodzie znak wytwórni

estymacja:

15 000 - 20 000 PLN

3 300 - 4 400 EUR



78

LUBOMIR TOMASZEWSKI

1923-2018

Pielgrzym, lata 50. XX w.

porcelana, 12,5 x 4 x 7,5 cm

estymacja:

15 000 - 20 000 PLN

3 300 - 4 400 EUR

79 †

LUBOMIR TOMASZEWSKI

1923-2018

Dziewczynka z lalką - model figurki, lata 50. XX w.

gips, 17 x 7,5 x 8,5 cm

estymacja:

4 000 - 6 000 PLN

900 - 1 400 EUR

STAN ZACHOWANIA:

naprawiane pęknięcie w górnej partii

80

LUBOMIR TOMASZEWSKI

1923-2018

Figurka Śpiewaczka, lata 50.-60. XX w., wzór z 1959
Zakład Porcelany Stołowej "Krzysztof" w Wałbrzychu

porcelana malowana, 23,5 x 4 x 5 cm
sygnowany na spodzie znakiem wytwórni, opisany: '1-394'

estymacja:

12 000 - 18 000 PLN

2 700 - 4 000 EUR

Lubomir Tomaszewski jest jedną z najważniejszych postaci związanych z projektowaniem przemysłowym w powojennej Polsce. Zajmował się rzeźbą, ceramiką, malarstwem, ale to wzornictwo przemysłowe, a dokładniej jego projekty wykonane dla IWP (produkowane w kilku fabrykach porcelany: Ćmielowie, Tułowicach, Bogucicach czy Wałbrzychu) są dziś ikonami powojennego designu. Studiował w Warszawie od roku 1946, najpierw na Wydziale Rzeźby Akademii Sztuk Pięknych, a następnie na Wydziale Architektury Politechniki. Uczestniczył w pracach rekonstrukcyjnych nad rzeźbami stołecznej starówki. Najistotniejszy dla historii polskiego wzornictwa okres jego działalności jako projektanta form przemysłowych rozpoczął się w roku 1955, kiedy w Zakładzie Szkła i Ceramiki Instytutu Wzornictwa Przemysłowego zatrudniono czwórkę rzeźbiarzy: Henryka Jędrasiaka, Hannę Orthwein, Mieczysława Naruszewicza oraz Lubomira Tomaszewskiego. Ich zadaniem było projektowanie „rzeźby kameralnej”, czyli tak dzisiaj cenionych i poszukiwanych figurek. W tamtym okresie jedynie czechosłowacka wytwórnia Royal Dux Bohemia tworzyła wyroby w zbliżonej stylistyce, ale to polscy projektanci osiągnęli mistrzostwo w tej dziedzinie. Przez niemal dekadę w IWP powstało około 120 wzorów

81

LUBOMIR TOMASZEWSKI

1923-2018

Figurka Śpiewaczka, lata 50.-60. XX w., wzór z 1959
Zakład Porcelany Stołowej "Krzysztof" w Wałbrzychu

porcelana malowana, 23,5 x 4 x 5,5 cm
sygnowany na spodzie znakiem wytwórni, opisany: '1-309'

estymacja:

12 000 - 18 000 PLN

2 700 - 4 000 EUR

figurek, z czego ponad 30 według projektów Tomaszewskiego. Spośród zaprojektowanych przez artystę figurek za najciekawsze uznać można te przedstawiające postacie ludzkie: „Toaleta poranna”, „Dama z lustrem”, „Dama z dzbanem” („Meksykanka”), „Pocałunek”, „Arabka” czy „Śpiewaczka” zachwycają przemyślaną formą, rzeźbiarskim, często minimalistycznym ujęciem tematu. Eliminowanie zbędnych elementów kompozycji i jej możliwe uproszczenie zaowocowało powstaniem wzorów nowoczesnych nie tylko jak na czasy, w których powstały, ale także w dzisiejszych. Spośród figurek przedstawiających zwierzęta w ten trend najlepiej wpisywały się „Chart”, „Wielbłąd”, „Krówka”, „Mamut”, „Sarenka” czy „Kruk zbrojny”.

Część prac Tomaszewskiego prezentowanych w tym katalogu pochodzi z mieszkania projektanta i uznać je można za wzory lub pierwsze próby wypału tych form. Obiekty te nie są sygnowane, powstać mogły w Zakładzie Ceramiki i Szkła IWP lub którejs z fabryk, które realizowały IWP-owskie wzory. Na szczególną uwagę zasługuje gipsowa postać siedzącej dziewczynki. Jest to prawdopodobnie autorski model do popularnej w latach 50. i 60. XX wieku figurki „Dziewczynka z lalką”.





82

HENRYK JĘDRASIAK

1916-2002

Sudanka, lata 50.-60. XX w. wzór z 1958
Zakłady Porcelany Stołowej "Ćmielów" w Ćmielowie

porcelana malowana, natrysk wybierany, 17,5 x 8 x 8 cm
sygnowany na spodzie znakiem wytwórni, opisany: '608-988'

estymacja:

800 - 1 200 PLN

200 - 300 EUR

LITERATURA:

por. Barbara Banaś, *Polski New Look. Ceramika użytkowa lat 50. i 60.*, Wrocław 2011, s. 66 (il.)



83

HENRYK JĘDRASIAK

1916-2002

Dziewczyna siedząca, lata 50.-60. XX w., wzór z 1958
Zakłady Porcelany Stołowej "Chodzież" w Chodzieży

porcelana malowana, 15 x 15 x 14 cm
sygnowany na spodzie znakiem wytwórni

estymacja:

1 200 - 2 000 PLN

300 - 500 EUR

LITERATURA:

por. Bożena Kostuch, *Ceramika z drugiej połowy XX wieku w kolekcji Muzeum Narodowego w Krakowie*, Kraków 2005, s. 156
por. Joanna Hübner-Wojciechowska, *Lata 60. XX w. Sztuka Użytkowa. Przewodnik dla kolekcjonerów*, 2014, s. 268 (il.)



84

DZIEWCZYNA TAŃCZĄCA

lata 60. XX w.

Zakłady Porcelany "Bogucice" w Katowicach-Bogucicach

porcelana malowana, 14 x 16 x 13 cm
sygnowany na spodzie znakiem wytwórni

estymacja:

4 000 - 6 000 PLN

900 - 1 400 EUR



85

KAZIMIERZ CZUBA

1934

Chart afgański, lata 60. XX w.

Zakłady Porcelany Stołowej "Ćmielów" w Ćmielowie

porcelana malowana, 7,5 x 9,5 x 4 cm
na spodzie znak wytwórni

estymacja:

700 - 1 000 PLN

200 - 300 EUR



86

MIECZYŚŁAW NARUSZEWICZ

1923-2006

Pudel, lata 60. XX w., wzór z 1964

Zakłady Porcelany Stołowej "Ćmielów" w Ćmielowie

porcelana malowana, 13,5 x 10,5 x 6 cm
sygnowany na spodzie znakiem wytwórni, opisany: 'C-192-1240 29'

estymacja:

1 200 - 1 600 PLN

300 - 400 EUR

STAN ZACHOWANIA:

punktowe niedoszklwienie



87

LUBOMIR TOMASZEWSKI

1923-2018

Jamnik, lata 60. XX w., wzór z 1965

Zakłady Porcelany Stołowej "Ćmielów" w Ćmielowie

porcelana malowana, 5,3 x 21,5 x 3,5 cm

sygnowany na spodzie znakiem wytwórni, opisany: C-188-1226'

estymacja:

800 - 1200 PLN

200 - 300 EUR

88

LUBOMIR TOMASZEWSKI

1923-2018

Chart, lata 50.-60. XX w., wzór z 1957

Zakłady Porcelitu Stołowego "Tułowice" w Tułowicach

porcelit szklwiony, 18 x 20,5 x 7 cm

estymacja:

8 000 - 12 000 PLN

1 800 - 2 700 EUR





89

MIECZYŚŁAW NARUSZEWICZ

1923-2006

Kogut japoński, lata 50.-60. XX w., wzór z 1957
Zakład Porcelany Stołowej "Krzysztof" w Wałbrzychu

porcelana malowana, 12 x 16 x 10,5 cm
sygnowany na spodzie znakiem wytwórni, stempel: 'Ręcznie malowane'

estymacja:

2 000 - 3 000 PLN

500 - 700 EUR

LITERATURA:

por. Barbara Banaś, Polski New Look. Ceramika użytkowa lat 50. i 60.,
Warszawa 2019, s. 111

90

LUBOMIR TOMASZEWSKI

1923-2018

Kogut, lata 50.-60. XX w., wzór z 1957
Instytut Wzornictwa Przemysłowego, Warszawa

porcelana malowana, 23 x 16 x 6,5 cm
sygnowany na spodzie odręcznym wypisem: 'IWP'

estymacja:

10 000 - 13 000 PLN

2 200 - 2 900 EUR



91

ŁABĘDŹ KRÓLEWSKI

lata 60. XX w.

Zakłady Porcelany Stołowej "Ćmielów" w Ćmielowie

porcelana malowana, 16 x 13,5 x 5,5 cm
sygnowany na spodzie znakiem wytwórni,
opisany: 'C-500-961', stemplowany: 'IWP'

estymacja:

1 000 - 1 500 PLN

300 - 400 EUR

STAN ZACHOWANIA:

podszkliwny ubytek na dziobie
zamaskowane punktowe ubytki

92

LUBOMIR TOMASZEWSKI

1923-2018

Kruk zbrojny, lata 50.-60. XX w., wzór z 1958

Zakłady Porcelany Stołowej "Karolina" w Jaworzynie Śląskiej

porcelana malowana, natrysk wybierany, 15 x 17,5 x 8 cm
sygnowany na spodzie znakiem wytwórni, stempel: '1830 B'

estymacja:

6 000 - 8 000 PLN

1 400 - 1 800 EUR

93

MIECZYŚLAW NARUSZEWICZ

1923-2006

Słoń - przebudzenie Afryki, lata 50.-60. XX w., wzór z 1958
Zakłady Porcelany Stołowej "Ćmielów" w Ćmielowie

porcelana malowana, natrysk wybierany, 20,5 x 26 x 9,5 cm
sygnowany na spodzie znakiem wytwórni

estymacja:

4 000 - 6 000 PLN

900 - 1 400 EUR

STAN ZACHOWANIA:

delikatne przetarcia malatury





94

LUBOMIR TOMASZEWSKI

1923-2018

Sarna, lata 50.-60. XX w., wzór z 1958
Zakłady Porcelany Stołowej "Ćmielów" w Ćmielowie

porcelana malowana, 12,5 x 17 x 12,5 cm
sygnowany na spodzie znakiem wytwórni, opisany: 'C-127-639 32'

estymacja:

1 000 - 1 500 PLN

300 - 400 EUR

STAN ZACHOWANIA:

podszkliwny ubytek na uchu



95

MIECZYŚŁAW NARUSZEWICZ

1923-2006

Pantera, lata 50.-60. XX w., wzór z 1958
Zakłady Porcelany Stołowej "Ćmielów" w Ćmielowie

porcelana malowana, 7 x 20,5 x 8 cm
sygnowany na spodzie znakiem wytwórni oraz opisany: 'C-216-734 | 14'

estymacja:

1 500 - 2 000 PLN

400 - 500 EUR



83

HENRYK JĘDRASIAK

1916-2002

Antylopa gnu, lata 50.-60. XX w., wzór z 1958

Zakłady Porcelany Stołowej "Ćmielów" w Ćmielowie

porcelana malowana, natrysk wybierany, 12,5 x 19,5 x 8 cm
opisany na spodzie: 'C-523 - 1081'

estymacja:

6 000 - 8 000 PLN

1 400 - 1 800 EUR



97

LUBOMIR TOMASZEWSKI

1923-2018

Mamut, lata 50.-60. XX w., wzór z 1959

Zakłady Porcelany Stołowej "Ćmielów" w Ćmielowie

porcelana malowana, 13 x 16 x 6,5 cm

sygnowany na spodzie znakiem wytwórni, opisany: 'C-141-611'

estymacja:

3 000 - 4 000 PLN

700 - 900 EUR

STAN ZACHOWANIA:

punktowa wada przy podstawie



98

WINCENTY POTACKI

1904-2001

Byk, lata 60. XX w., wzór z 1962

Zakłady Porcelany Stołowej "Ćmielów" w Ćmielowie

porcelana malowana, natrysk wybierany, 13,5 x 21,5 x 7,5 cm

sygnowany na spodzie znakiem wytwórni, stemple:

'C 108.54 | Hand painted'

estymacja:

1200 - 2 000 PLN

300 - 500 EUR

STAN ZACHOWANIA:

ubytek na jednej z nóg, zarysowanie na nodze, małe odpryski malatury



99

WAZON

lata 50.-60. XX w.

Zakłady Porcelany Stołowej "Karolina" w Jaworzynie Śląskiej

porcelana malowana, natrysk wybierany, 23,5 x 7,5 x 7,5 cm
sygnowany na spodzie znakiem wytwórni

estymacja:

500 - 800 PLN

150 - 200 EUR

100

WAZONIK

lata 50.-60. XX w.

Zakłady Porcelany Stołowej "Karolina" w Jaworzynie Śląskiej

porcelana malowana, 12 x 4,5 x 4,5 cm
sygnowany na spodzie znakiem wytwórni

estymacja:

400 - 600 PLN

150 - 200 EUR



101

POPIELNICZKA

lata 50.-60. XX w.

Zakłady Porcelany Stołowej "Chodzież" w Chodzieży

porcelana malowana, 5 x 17 x 12 cm
sygnowany na spodzie znakiem wytwórni, opisany:
'Hand painted | Ch/43/4311 | R.'

estymacja:

800 - 1 200 PLN

200 - 300 EUR

WYSTAWIANY:

Do widzenia rokoko! Polska ceramika użytkowa z lat 50. i 60. XX w.,
Muzeum w Gliwicach, 2016 (inny egzemplarz)



102

WAZON

lata 50.-60. XX w.

Zakłady Porcelany Stołowej "Karolina" w Jaworzynie Śląskiej

porcelana malowana, natrysk wybierany, 23,5 x 8 x 7 cm
sygnowany na spodzie znakiem wytwórni

estymacja:

800 - 1 200 PLN

200 - 300 EUR



103

WAZON

lata 50.-60. XX w.

Zakłady Porcelany Stołowej "Karolina"
w Jaworzynie Śląskiej

porcelana malowana, natrysk wybierany,
23,5 x 11 x 9,5 cm
sygnowany na spodzie znakiem wytwórni

estymacja:
800 - 1200 PLN
200 - 300 EUR



104

WAZON

lata 50.-60. XX w.

Zakłady Porcelany Stołowej "Karolina"
w Jaworzynie Śląskiej

porcelana malowana, natrysk wybierany,
24 x 7,5 x 7,5 cm
sygnowany na spodzie znakiem wytwórni

estymacja:
500 - 800 PLN
150 - 200 EUR

STAN ZACHOWANIA:
punktowe zarysowania



105

POPIELNICA

lata 50.-60. XX w.

Zakłady Porcelany Stołowej "Karolina"
w Jaworzynie Śląskiej

porcelana malowana, natrysk wybierany,
5 x 23,5 x 13 cm
sygnowany na spodzie znakiem wytwórni

estymacja:
500 - 800 PLN
150 - 200 EUR



106

WAZONIK

lata 50.-60. XX w.

Zakłady Porcelany "Bogucice" w Katowicach-Bogucicach

porcelana malowana, natrysk wybierany, 10 x 15 x 10,5 cm
sygnowany na spodzie znakiem wytwórni, opisany: '5055/124'

estymacja:

800 - 1 200 PLN

200 - 300 EUR

LITERATURA:

por. Barbara Banaś, Polski New Look. Ceramika użytkowa lat 50. i 60.,
Warszawa 2019, s. 46



107

WAZONIK

lata 50.-60. XX w.

Zakłady Porcelany "Bogucice" w Katowicach-Bogucicach

porcelana malowana, natrysk wybierany, 14,5 x 9 x 8,5 cm
sygnowane na spodzie znakiem wytwórni, opisany: '5071/242'

estymacja:

800 - 1 200 PLN

200 - 300 EUR

STAN ZACHOWANIA:

punktowe zarysowania



108

EUGENIUSZ RENKOWSKI

1936

Serwis do kawy Stolica, lata 60. XX w.

Zakłady Porcelitu w Chodzieży

porcelit, natrysk wybierany

w skład zestawu wchodzi: dzbanek (19 x 21,5 x 13,5 cm), mlecznik (8,5 x 13 x 9 cm), cukiernica

(10,5 x 10 x 10 cm), sześć filiżanek (5 x 11 x 9,5 cm), sześć spodków (1,5 x 14,5 x 14,5 cm)

sygnowany na spodzie znakiem wytwórni

estymacja:

4 000 – 6000 PLN

900 – 1 400 EUR



STAN ZACHOWANIA:

punktowe ubytki malatury na cukiernicy

LITERATURA:

por. Joanna Hübner-Wojciechowska, Lata 60. XX w. Sztuka użytkowa.
Przewodnik dla kolekcjonerów, 2014, s. 231 (il.)

por. Barbara Banaś, Polski New Look. Ceramika użytkowa lat 50. i 60., Warszawa 2019, s. 179-181



109

WINCENTY POTACKI

1904-2001

Serwis do kawy Krokus, lata 60. XX w.

Zakłady Porcelany Stołowej "Ćmielów" w Ćmielowie

porcelana malowana, natrysk wybierany

w skład zestawu wchodzi dzbanek (29 x 15,5 x 9 cm), cukiernica (13 x 7 x 7 cm),

mlecznik (13,5 x 8,5 x 6,5 cm), sześć filiżanek (8 x 8 x 7 cm), sześć spodków (2 x 14 x 14 cm)

sygnowany na spodzie znakiem wytwórni, na spodzie dzbanka papierowa metka wytwórni

estymacja:

1 200 - 2 000 PLN

300 - 500 EUR



110

WINCENTY POTACKI

1904-2001

Serwis do kawy Krokus, lata 60. XX w.

Zakłady Porcelany Stołowej "Ćmielów" w Ćmielowie

porcelana malowana

w skład zestawu wchodzi: dzbanek (29 x 15,5 x 9 cm), cukiernica (13 x 7 x 7 cm),
mlecznik (13,5 x 8,5 x 6,5 cm), sześć filiżanek (8 x 8 x 7 cm), sześć spodków (2 x 14 x 14 cm)
sygnowany na spodzie znakiem wytwórni

estymacja:

1500 - 2 000 PLN

400 - 500 EUR

STAN ZACHOWANIA:
drobne, punktowe ubytki malatury

111

ZDZISŁAW SZYSZKA

1935-2016

Zestaw naczyń, około 1962

porcelana szklwiona

w skład zestawu wchodzi: dzbanek (11,5 x 23,5 x 13 cm), cukiernica (8,5 x 12 x 9 cm), sześć czarek (4,5 x 9,5 x 9,5 cm), sześć spodków (2 x 14 x 14 cm), patera do ciasta (3 x 27 x 27), sześć talerzyków deserowych (2,5 x 17 x 17 cm), karafka (30 x 9 x 6 cm), oraz sześć kubeczków (6 x 4,5 x 4,5 cm) sygnowany na spodzie znakiem artysty (symbol ryby)

estymacja:

3 000 - 6 000 PLN

700 - 1 400 EUR

STAN ZACHOWANIA:

ubytek na rancie wlewu dzbanka







112 †

HANNA MODRZEWSKA-NOWOSIELSKA

1917-2008

Zestaw śniadaniowy, lata 60. XX w.

porcelana malowana, złocenie

w skład zestawu wchodzi: dzbanek (18,5 x 17 x 11 cm), mlecznik (11,5 x 8 x 8 cm),

cukiernica (7,5 x 10 x 10 cm), dwanaście filiżanek (4,2 x 7,5 x 7 cm),

dwanaście spodków (2 x 11,5 x 11,5 cm), patera do ciast (2,5 x 24,5 x 24,5 cm),

dwanaście talerzyków deserowych (2 x 17 x 17 cm)

sygnowany na spodzie znakiem wytwórni,

niektóre elementy zestawu sygnowane znakiem autorki

estymacja:

4 000 - 5 000 PLN

900 - 1 000 EUR

STAN ZACHOWANIA:

odprysk na jednej z filiżanek

zarysowania malatury na jednej z filiżanek

drobne zarysowania na paterze



113 †

LESZEK NOWOSIELSKI

1918-1999

Wazon, lata 60. XX w.

porcelana malowana, złocenie, 20 x 12,5 x 12,5 cm
sygnowany na spodzie: 'LN', na spodzie znak wytwórni (ZPS "Krzysztof" w Wałbrzychu)

estymacja:

2 000 - 3 000 PLN

500 - 700 EUR

STAN ZACHOWANIA:
naprawiany ubytek przy wlewie



114

PATERA DEKORACYJNA

lata 60. XX w.

Zakłady Porcelitu w Chodzieży

porcelit malowany, 2,5 x 29,5 x 29,5 cm
sygnowany na spodzie znakiem wytwórni

estymacja:

1 500 - 2 000 PLN

400 - 500 EUR



115

PATERA MURZYŃKA

lata 50.-60. XX w.

Zakłady Porcelany Stołowej "Krzysztof" w Wałbrzychu

porcelana malowana, natrysk wybierany, 4 x 32 x 32 cm
sygnowany na spodzie znakiem wytwórni, opisany:
"Murzyńka" | 1-251', stemple: 'Ręcznie malowane' | 'G'

estymacja:

1 000 - 1 500 PLN

300 - 400 EUR

LITERATURA:

por. Barbara Banaś, Polski New Look.
Ceramika użytkowa lat 50. i 60., 2019, s. 124 (il.)



116

PATERA DEKORACYJNA

lata 60. XX w.

Zakłady Porcelany Stołowej "Chodzież" w Chodzieży

porcelana malowana, natrysk wybierany, 4 x 32 x 32 cm
sygnowany na spodzie znakiem wytwórni

estymacja:

1 200 - 1 600 PLN

300 - 400 EUR

STAN ZACHOWANIA:

zarysowania

zamaskowany ubytek



117

PATERA DEKORACYJNA

lata 60. XX w.

Zakłady Porcelany Stołowej "Chodzież" w Chodzieży

porcelana malowana, natrysk wybierany, 4 x 32 x 32 cm
sygnowany na spodzie znakiem wytwórni

estymacja:

1 200 - 1 600 PLN

300 - 400 EUR



118

WIEŚLAW SAWCZUK

1933-1999

Patera dekoracyjna, lata 60. XX w.

porcelana malowana, 2,5 x 24,5 x 24,5 cm
na spodzie znak wytwórni (ZPS "Chodzież" w Chodzieży)

estymacja:

5 000 - 7 000 PLN

1 100 - 1 600 EUR

STAN ZACHOWANIA:

niewielki odprysk masy na rancie

odprysk masy porcelanowej przy krawędzi na odwrociu



Wiesław Sawczuk, Projekt dekoracji na patere, lata 60. XX w., dzięki uprzejmości rodziny artysty

Wielkim zaskoczeniem dla kolekcjonerów polskiego wzornictwa okazała się wiadomość, że spod ręki Wiesława Sawczuka, jednego z najlepszych polskich projektantów szkła, poza wzorami kieliszków, wazonów i innych szklanych naczyń użytkowych wychodziły również dekoracyjnie malowane talerze na ścianę. Po ubiegłorocznej aukcji designu, na której wystawiona została tego typu praca, „patery Sawczuka” stały się jednymi z najbardziej poszukiwanych obiektów kolekcjonerskich. W tym katalogu prezentujemy trzy patery dekorowane przez Sawczuka.

Wiesław Sawczuk ukończył wrocławską PWSSP w 1959 roku. Stamtąd trafił do Huty Szkła Gospodarczego „Hortensja” w Piotrkowie Trybunalskim, w której kierował ośrodkiem wzorującym do 1968. W późniejszych latach pracował jeszcze w hucie w Dąbrowie oraz w spółdzielni „Kamionka” w Łysej Górze.

W latach sześćdziesiątych, poza szkłem, Sawczuk chętnie sięgał po gotowe wyroby z porcelany, na których tworzył autorskie przedstawienia. Abstrakcyjne lub figuratywne kompozycje szczerze wypełniały powierzchnię różnego rodzaju pater, mis i talerzy. Jednym z jego ulubionych tematów było przedstawienie ryb i syren. Pojawiały się motywy egzotyczne, egipskie, afrykańskie maski oraz kompozycje nie przedstawieniowe. Zawsze jednak w typowej dla tego czasu picassowskiej stylistyce. Wykonywał je techniką wybieranego natrysku, bądź ręcznie malował. Proces samego zdobienia porcelany poprzedzał szczegółowo przygotowany projekt. Sawczuk stworzył wiele wzorów dekoracji na patery, być może z myślą wdrożenia ich do produkcji. Nigdy jednak nie wyszły one poza jego pracownię.



119

WIESŁAW SAWCZUK

1933-1999

Patera dekoracyjna, lata 60. XX w.

porcelana malowana, 3 x 24 x 24 cm

estymacja:

4 000 - 5 000 PLN

900 - 1 100 EUR



120

WIESŁAW SAWCZUK

1933-1999

Patka dekoracyjna, lata 60. XX w.

porcelana malowana, 2 x 19,5 x 19,5 cm
na spodzie znak wytwórni (ZPS "Ćmielów" w Ćmielowie)

estymacja:

3 000 - 4 000 PLN

700 - 900 EUR

STAN ZACHOWANIA:

punktowy ubytek masy na rancie



121

ZYGMUND BUKSOWICZ

1915-1993

Wazon, wzór TT, lata 60. XX w.

Wytwórnia Wyrobów Ceramicznych "Steatyt" w Katowicach

porcelana malowana, złocenie, 20,5 x 11 x 7 cm

sygnowany na spodzie znakiem wytwórni, opisany: 'TT'

estymacja:

1 200 - 1 600 PLN

300 - 400 EUR

LITERATURA:

por. Barbara Banaś, Wytwórnia Wyrobów Ceramicznych "Steatyt" w Katowicach, Wrocław 2015, s. 128, 218 (il.)



122

ZYGMUND BUKSOWICZ

1915-1993

Wazon, wzór AY, lata 60. XX w.

Wytwórnia Wyrobów Ceramicznych "Steatyt" w Katowicach

porcelana malowana, złocenie, 21,5 x 12,5 x 10 cm

sygnowany na spodzie znakiem wytwórni, opisany: 'AY'

estymacja:

1 200 - 1 800 PLN

300 - 400 EUR

LITERATURA:

por. Barbara Banaś, Wytwórnia Wyrobów Ceramicznych "Steatyt" w Katowicach, Wrocław 2015, s. 143, 218 (il.), inny egzemplarz



123

ZYGMUND BUKSOWICZ

1915-1993

Paterka, lata 60. XX w.

Wytwórnia Wyrobów Ceramicznych "Steatyt" w Katowicach

porcelana malowana, natrysk wybierany, złocenie, 2 x 19 x 16 cm
sygnowany na spodzie znakiem wytwórni

estymacja:

1 200 - 1 800 PLN

300 - 400 EUR



124

ADA CHMIEL

1941

Talerz dekoracyjny, lata 60. XX w.

Wytwórnia Wyrobów Ceramicznych "Steatyt" w Katowicach

porcelana malowana, natrysk wybierany, złocenie, 5 x 22,5 x 23 cm
sygnowany na spodzie znakiem wytwórni

estymacja:

1 500 - 2 500 PLN

400 - 600 EUR

LITERATURA:

por. Barbara Banaś, Wytwórnia Wyrobów Ceramicznych "Steatyt" w Katowicach, Wrocław 2015, s. 157, 215 (il.)



125

ZYGMUND BUKSOWICZ

1915-1993

Wazon, wzór CH, lata 60. XX w.
Wytwórnia Wyrobów Ceramicznych
"Steatyt" w Katowicach

porcelana malowana, złocenie,
21,5 x 11 x 6,5 cm
sygnowany na spodzie znakiem
wytwórni, opisany: 'CH'

estymacja:
1 000 - 1 500 PLN
300 - 400 EUR

STAN ZACHOWANIA:
odprysk malatury w górnej partii

LITERATURA:
por. Barbara Banaś, Wytwórnia
Wyrobów Ceramicznych
"Steatyt" w Katowicach, Wrocław 2015,
s. 143, 218 (il.)



126

WAZONIK

lata 50.-60. XX w.

Zakłady Porcelany "Bogucice"
w Katowicach-Bogucicach

porcelana malowana, natrysk wybierany,
18 x 6,5 x 3,5 cm
sygnowany na spodzie znakiem wytwórni

estymacja:
1 000 - 1 500 PLN
300 - 400 EUR

127

ZYGMUND BUKSOWICZ

1915-1993

Wazon, wzór AD, lata 60. XX w.
Wytwórnia Wyrobów Ceramicznych
"Steatyt" w Katowicach

porcelana malowana, natrysk wybierany, złocenie
20,5 x 4,5 x 4,5 cm
sygnowany na spodzie znakiem wytwórni, opisany: 'AD'

estymacja:
1 000 - 2 000 PLN
300 - 500 EUR





128

ZYGMUND BUKSOWICZ

1915-1993

Popielnica, wzór I, lata 60. XX w.
Wytwórnia Wyrobów Ceramicznych
"Steatyt" w Katowicach

porcelana malowana, złocenie
7,5 x 14,5 x 16 cm
sygnowany na spodzie znakiem wytwórni, opisany: 'I'

estymacja:

800 - 1 200 PLN

200 - 300 EUR

LITERATURA:

por. Barbara Banaś, Wytwórnia Wyrobów Ceramicznych "Steatyt"
w Katowicach, Wrocław 2015, s. 136, 215 (il.)



129

ADA CHMIEL

1941

Talerz dekoracyjny, lata 60. XX w.
Wytwórnia Wyrobów Ceramicznych "Steatyt" w Katowicach

porcelana malowana, złocenie, 5 x 22,5 x 23 cm
sygnowany na spodzie znakiem wytwórni

estymacja:

1 500 - 2 400 PLN

400 - 600 EUR

LITERATURA:

por. Barbara Banaś, Wytwórnia Wyrobów Ceramicznych
"Steatyt" w Katowicach, Wrocław 2015, s. 157, 215 (il.)



Ada Chmiel prezentujące serwisy Domino, 1966, fot. za: Barbara Banaś,
Wytwornia Wyrobów Ceramicznych "Steatyt" w Katowicach, Wrocław 2015, s. 177

„Serwis Domino był jednym z bardziej prostych fasonów jakie wtedy projektowaliśmy. Nazwaliśmy do tak, ponieważ pierwsza dekoracja w której był produkowany, to była taka czarno-biała szachownica. Później realizowany był w różnych wariantach kolorystycznych. Cieszył się dużą popularnością, gdyż nie wszyscy preferowali tak fantazyjne formy jak np. Calipso czy Kakadu”.

ADA CHMIEL



130

ADA CHMIEL

1941

Serwis do kawy Domino, lata 60. XX w.

Wytwórnia Wyrobów Ceramicznych "Steatyt" w Katowicach

porcelana malowana, złocenie

w skład zestawu wchodzi: dzbanek (4 x 20 x 10 cm), mlecznik (11,5 x 12 x 6,5 cm),

cukiernica (11 x 7,5 x 7,5 cm), sześć filiżanek (5 x 7,5 x 5,5 cm), sześć spodków

(2 x 11,5 x 11,5 cm), sześć talerzyków deserowych (2,5 x 15 x 15 cm)

sygnowany na spodzie znakiem wytwórni

estymacja:

3 000 - 4 000 PLN

700 - 900 EUR

LITERATURA:

por. Barbara Banaś, Wytwórnia Wyrobów Ceramicznych "Steatyt" w Katowicach, Wrocław 2015, s. 214 (il.)

131

ZYGMUND BUKSOWICZ

1915-1993

Popielniczka w kształcie ryby, lata 60. XX w.

Wytwórnia Wyrobów Ceramicznych "Steatyt" w Katowicach

porcelana malowana, 3,5 x 15,5 x 11,5 cm

estymacja:

1 000 - 1 500 PLN

300 - 400 EUR

STAN ZACHOWANIA:

przetarcia złoceń

132

ZYGMUND BUKSOWICZ

1915-1993

Lampka Ryba piła, lata 60. XX w.

Wytwórnia Wyrobów Ceramicznych "Steatyt" w Katowicach

porcelana malowana, 26 x 18,5 x 9,5 cm

sygnowany na spodzie znakiem wytwórni,

na spodzie stempel Urzędu Patentowego

estymacja:

2 000 - 3 000 PLN

500 - 700 EUR

STAN ZACHOWANIA:

włosowate pęknięcie





133

EDMUND RUSZCZYŃSKI

1929-1997

Serwis obiadowy Julita, lata 50.-60. XX w.
Zakład Porcelany Stołowej "Krzysztof" w Wałbrzychu

porcelana malowana
w skład zestawu wchodzi: waza z przykrywką (14 x 29 x 24 cm), półmisek (3 x 33,5 x 22 cm),
półmisek: (3,5 x 28,5 x 25 cm), misa (6,5 x 23 x 23 cm), sześć talerzy płaskich (2,5 x 24 x 24 cm),
sześć talerzy głębokich (4 x 22 x 22 cm), sześć talerzyków (2 x 19 x 19 cm)
sygnowany na spodzie znakiem wytwórni

estymacja:

1 500 - 2 400 PLN

400 - 600 EUR





134

JÓZEF WRZESIEŃ

1930-2007

Zestaw śniadaniowy Aldona, lata 60. XX w.

Zakłady Porcelany Stołowej "Chodzież" w Chodzieży

porcelana malowana, złocenie

w skład zestawu wchodzi: dzbanek (23,5 x 22 x 11,5 cm), cukiernica (10,5 x 12,5 x 12 cm),
mlecznik (10,5 x 11,5 x 8 cm), sześć filiżanek (5,5 x 12 x 10 cm), sześć spodków (2 x 14 x 14 cm),
patera (3 x 24 x 24 cm), sześć talerzyków deserowych (2 x 17 x 17 cm)
sygnowany na spodzie znakiem wytwórni, znak zakryty nieczytelną pieczęcią

estymacja:

1 800 - 2 400 PLN

400 - 600 EUR

STAN ZACHOWANIA:

delikatne przetarcia malatury na dwóch spodkach





135

JAN SOWIŃSKI

1911-1990

Serwis do kawy Aleksander, lata 60. XX w.

Zakłady Fajansu "Koło" w Kole

fajans malowany podszkliwnie

w skład zestawu wchodzi: dzbanek (25 x 19 x 11,5 cm), mlecznik (14,5 x 11 x 8,5 cm),

cukiernica (12,5 x 10,5 x 10,5 cm), pięć filiżanek (7 x 10,5 x 8 cm),

sześć spodków (1 x 14 x 14 cm), sześć talerzyków deserowych (2 x 19 x 19 cm)

sygnowany na spodzie znakiem wytwórni

estymacja:

1 500 - 2 400 PLN

400 - 600 EUR



136

WIT PŁAŻEWSKI

1932-2004

Serwis do kawy Jerzy, wzór 458, lata 60. XX w., wzór z 1961
Zakłady Fajansu "Włocławek" we Włocławku

fajans malowany podszkliwnie
w skład zestawu wchodzi: dzbanek (21 x 14,5 x 9 cm), cukiernica (10,5 x 8,5 x 8,5 cm),
mlecznik (12 x 11 x 7 cm), 4 filiżanki (7,5 x 8,5 x 6,5 cm) cztery spodki (1,5 x 12 x 12 cm)
sygnowany na spodzie znakiem wytwórni, na spodzie dzbanka dodatkowo
wycisk w masie: '458'

estymacja:

1 400 - 1 800 PLN

300 - 400 EUR

STAN ZACHOWANIA:

włosowate pęknięcia na mleczniku

LITERATURA:

por. Piotr Nowakowski, Fantastyczna ceramika użytkowa.
Włocławskie fajanse z lat 1953-1965 w kolekcji Muzeum
Ziemi Kujawskiej i Dobrzyńskiej we Włocławku, Włocławek
2008, s. 96-97.



137

ZESTAW DWÓCH TALERZY DEKORACYJNYCH

lata 60. XX w.

Zakłady Fajansu "Włocławek" we Włocławku

fajans malowany podszkliwnie

5 x 30,5 x 30,5 cm; 3,5 x 18,5 x 18,5 cm

sygnowany na spodzie znakiem wytwórni, stemple:

'Made in Poland', 'Hand painted' oraz '6556' i '6552'

estymacja:

800 - 1200 PLN

200 - 300 EUR



138

ZESTAW TRZECH TALERZY DEKORACYJNYCH

lata 60. XX w.

Zakłady Fajansu "Włocławek" we Włocławku

fajans malowany podszkliwnie, 4 x 24 x 24 cm (x3)

sygnowany na spodzie znakiem wytwórni, dwie z pater sygnowane nazwiskiem malarki

estymacja:

1200 - 1600 PLN

300 - 400 EUR



139

WIT PŁAŻEWSKI

1932-2004

Kosz do owoców, wzór 300, lata 50.-60. XX w.
wzór z 1958

Zakłady Fajansu "Włocławek" we Włocławku

fajans malowany podszkliwnie, 20 x 28 x 23 cm
sygnowany na spodzie znakiem wytwórni, stemple:
'Hand I painted', 'Made in Poland', '5010' (numer dekoracji)

estymacja:

1 500 - 3 000 PLN

400 - 700 EUR

LITERATURA:

por. Piotr Nowakowski, *Fantastyczna ceramika użytkowa. Włocławskie fajanse z lat 1953-1965 z kolekcji Muzeum Ziemi Kujawskiej i Dobrzyńskiej we Włocławku*, 2008, s. 63



140

ELŻBIETA PIWEK-BIAŁOBORSKA

1922-1989

Garnitur do ciast, wzór nr 184, lata 50.-60. XX w., wzór z 1957
Zakłady Fajansu "Włocławek" we Włocławku

fajans malowany podszkliwnie
w skład zestawu wchodzi: patera (4 x 29 x 28 cm)
oraz sześć talerzyków deserowych (4 x 18 x 17 cm)
sygnowany na spodzie znakiem wytwórni, stempel '2995'

estymacja:

1 000 - 1 500 PLN

300 - 400 EUR

LITERATURA:

por. Piotr Nowakowski, *Fantastyczna ceramika użytkowa. Włocławskie fajanse z lat 1953-1965 z kolekcji Muzeum Ziemi Kujawskiej i Dobrzyńskiej we Włocławku*, 2008, s. 37

por. Łukasz Gorczyca, *Nowoczesność w cieniu błękitnych kwiatów*, „Art & Business”, numer 10, 1999, s. 26 (il.)



141

WIT PŁAŻEWSKI

1932-2004

Wazon, wzór 192, lata 50.-60. XX w.

Zakłady Fajansu "Włocławek" we Włocławku

fajans malowany podszkliwnie, 19,5 x 14 x 13 cm

sygnowany na spodzie znakiem wytwórni oraz wyciskiem w masie: '192'

estymacja:

1 000 - 1 500 PLN

300 - 400 EUR

LITERATURA:

por. Piotr Nowakowski, *Fantastyczna ceramika użytkowa. Włocławskie fajanse z lat 1953-1965 z kolekcji Muzeum Ziemi Kujawskiej i Dobrzyńskiej we Włocławku*, 2008, s. 41



142

JAN SOWIŃSKI

1911-1990

Kosz do owoców, wzór 423, lata 60. XX w.
wzór z 1960

Zakłady Fajansu "Włocławek" we Włocławku

fajans malowany podszkliwnie, 11,5 x 29 x 28 cm
sygnowany na spodzie znakiem wytwórni

estymacja:

1 000 - 1 500 PLN

300 - 400 EUR



143

WIT PŁAŻEWSKI

1932-2004

Figurka Smutny piesek, wzór 201, lata 50.-60. XX w., wzór z 1957
Zakłady Fajansu "Włocławek" we Włocławku

fajans malowany podszkliwnie, 17,5 x 7 x 5,5 cm
sygnowany na spodzie znakiem wytwórni oraz wyciskiem: '201'

estymacja:

6 000 - 8 000 PLN

1 400 - 1 800 EUR

LITERATURA:

por. Piotr Nowakowski, Fantastyczna ceramika użytkowa. Włocławskie fajanse z lat 1953-1965 w kolekcji Muzeum Ziemi Kujawskiej i Dobrzyńskiej we Włocławku, Włocławek 2008, s. 44



144

ELŻBIETA PIWEK-BIAŁOBORSKA

1922-1989

Dzban, lata 50.-60. XX w.

Zakłady Fajansu "Włocławek" we Włocławku

fajans malowany podszkliwnie, 30,5 x 16 x 11,5 cm
sygnowany na spodzie: 'Elż. Piwek' | znak wytwórni,
nalepka Muzeum Kujawskiego we Włocławku

estymacja:

2 000 - 3 000 PLN

500 - 700 EUR

STAN ZACHOWANIA:
pęknięcie na uchu



145

KINKIET

lata 60. XX w.

fajans szklwiony, 31 x 19 x 9 cm

estymacja:

2 600 - 4 000 PLN

600 - 900 EUR



146

KINKIET

lata 60. XX w.

fajans malowany podszkliwnie, 24,5 x 11 x 10 cm
sygnowany na spodzie: 'MB'

estymacja:

1 000 - 2 000 PLN

300 - 500 EUR

STAN ZACHOWANIA:

pęknięcie w części środkowej



147

JAN SOWIŃSKI

1911-1990

Żyrardol, wzór 3431, lata 60. XX w., wzór z 1960

Zakłady Fajansu "Włocławek" we Włocławku

fajans malowany podszkliwnie, 45 x 46 cm

estymacja:

3 500 - 5 000 PLN

800 - 1 100 EUR

STAN ZACHOWANIA:

ubytki na rancie



148 †

ELŻBIETA PIWEK-BIAŁOBORSKA

1922-1989

Maska, lata 60. XX w.

fajans szklwiony, 33 x 18 x 4 cm
sygnowany na odwrociu: 'E.P.B.'

estymacja:

2 000 - 3 000 PLN

500 - 700 EUR

Elżbieta Piwek-Białoborska znana jest dzisiaj przede wszystkim jako projektantka form i dekoracji, które wraz z Wittem Płażewskim i Janem Sowińskim opracowywała w Ośrodku Wzorcującym Włocławskich Zakładów Fajansu. Od 1953 artystka stworzyła projekty ponad stu form galanterii fajansowej. Projektowała wazony, lampy, misy, popielnice, ale największą pasją artystki było tworzenie dekoracji. Spod jej ręki wyszły wzory setek dekorów przeznaczonych na fajansowe naczynia.

Do zdecydowanie mniej znanych i rozpoznanych należą autorskie prace Piwek-Białoborskiej. Wykonywane w fajansie, zapewne przy wykorzystaniu zaplecza włocławskiej fabryki, ale realizowane w pojedynczych egzemplarzach lub krótkich autorskich seriach. Przykładem takiej pracy jest prezentowana w katalogu maska. Artystka tworzyła podobne plakietki dekoracyjne, ramy luster, kameralne rzeźby. Ich wspólną cechą jest niezwykła plastyczność, różnicowanie bryły, podkreślanie form dekoracją.

Elżbieta Piwek-Białoborska jest autorką plastycznej dekoracji nazywanej „kora”, polegającej na nakładaniu na surową wilgotną formę ciekłej masy fajansowej, która po wypaleniu dawała ciekawy wypukły relief. Zdobila tą dekoracją m.in. patery i misy autorstwa Jana Sowińskiego, ale przede wszystkim formy własne. Do najbardziej charakterystycznych należą jej zdobienia oparte na asymetrycznym rysunku oraz zestawieniu nieregularnych plam z czarnymi płynnymi liniami o różnym natężeniu.





Prezentowana na kolejnej stronie misa autorstwa Heleny i Lecha Grześkiewiczów znalazła się na okładce katalogu wystawy ich prac zorganizowanej w opolskim CBWA w 1960 roku. We wstępie do tego katalogu prof. Wanda Telakowska twórczość artystów podsumowała w następujących słowach: „Grześkiewiczowie doceniają sprawę jedności sztuki realizowanej różnorodnymi środkami charakterystycznymi dla poszczególnych dyscyplin. Ich doświadczenia plastyczne opierają się zawsze na pogłębionej znajomości techniki, a praca koncepcyjna wiąże się ściśle z realizacyjnym trudem, którego się nie boją, a którym się cieszą. Nic też dziwnego, że ich kompozycje plastyczne są zawsze ściśle związane z możliwościami materiału, narzędzi i techniki wykonania. Twórczość Grześkiewiczów ma swoisty charakter, stanowiący ich cenną i wyjątkową własność. Podróżując wiele, stykali się ciągle z osiągnięciami artystów zarówno w Polsce jak i za granicą. Mimo to trudno byłoby doszukać się w ich pracach bezpośrednich wpływów. Są one szczerze w wyrazie, oryginalne, wolne od snobizmów. Przy tym twórczość Grześkiewiczów jest różnorodna. Dzięki tym zaletom ich sztuka wzbudza coraz szersze zainteresowanie w różnych środowiskach. Pokazane prace ujawniają nie tylko talent autorów, wynalazczość i mądrą pracowitość. Mówią też one o pełni sił twórczych, pełni artystycznego rozkwitu, zapowiadając dalsze i wciąż nowe osiągnięcia artystyczne”.

Różnorodność, o której pisała Telakowska, obok malarstwa sztalugowego czy akwareli obejmowała całe spektrum twórczych aktywności, którym oddawali się Grześkiewiczowie. Od ceramiki użytkowej i dekoracyjnej poprzez malarstwo monumentalne, ceramikę dla architektury, sgraffito, projekty wnętrz. Wspomnieć także należy o współpracy ceramików z wrocławskimi zakładami fajansu, która zaczęła się od szkolenia malarów z Włocławka, a zaowocowała realizacjami monumentalnych fajansowych żyrandoli zdobiących dziś m.in. wnętrza Pałacu Kultury.

Grześkiewiczowie pozostawili po sobie niezwykle bogaty dorobek artystyczny, a założona przez nich pracownia w podwarszawskich Łomiankach działa nieprzerwanie od 60 lat. Po śmierci Heleny, Lech Grześkiewicz wiele projektów realizował wspólnie z synem Piotrem. Owocem tej współpracy jest między innymi seria waz inspirowanych motywami orientalnymi, z których jedna prezentowana jest w tym katalogu. Obecnie ceramiczne tradycje pracowni są kontynuowane przez córki Piotra, Dorotę i Malwinę Grześkiewicz.





149 †

LECH GRZEŚKIEWICZ 1913-2012
PIOTR GRZEŚKIEWICZ 1945-2010

Waza, 1993

ceramika malowana, 32,5 x 48 x 30 cm
sygnowany i datowany przy podstawie: 'LiP GRZEŚKIEWICZ, WARSZAWA 1993'

estymacja:

6 000 - 10 000 PLN

1 400 - 2 200 EUR

STAN ZACHOWANIA:

przetarcia malatury



K A T A L O G

O P O L E

M A J

1 9 6 0



150 †

HELENA GRZEŚKIEWICZ 1909-1977
LECH GRZEŚKIEWICZ 1913-2012

Misa, 1960

ceramika malowana, 14 x 22 x 22 cm
opisany, sygnowany i datowany na spodzie: 'POLAND | GRZEŚKIEWICZ | 1960'

estymacja:

4 000 - 6 000 PLN
900 - 1 400 EUR

LITERATURA:

por. Katalog Wystawy Malarstwa i Ceramiki Heleny
i Lecha Grześkiewiczów, CBWA Opole 1960, okładka (il.)

WYSTAWIANY:

Wystawa Malarstwa i Ceramiki Heleny i Lecha Grześkiewiczów,
CBWA Opole 1960

151 †

HELENA HUSARSKA

1922-2009

Patera dekoracyjna, lata 60. XX w.

ceramika szkliona, 3,5 x 33 x 33 cm

estymacja:

5 000 - 8 000 PLN

1 100 - 1 800 EUR

STAN ZACHOWANIA:

punktowe odpryski szkliva po autorskiej korekcie

„W Krakowie wpadłem też – sam nie wiem jak – w towarzystwo plastyków. To był przede wszystkim Romek Husarski i jego przyszła żona Hala Burtan ze znanego krakowskiego rodu, ojciec jej był właścicielem fabryki porcelany w Ćmielowie (...) Romek mieszkał na Łobzowskiej, a Burtanowie mieli w Przegorzałach dom, którego większą część zabrało państwo. Romek z Halą urządzili tam pracownię i rzeźbili jak szaleni, prawie wyłącznie dla kościołów”.

STANISŁAW LEM

Z pracowni w Przegorzałach, o której wspominał Stanisław Lem, wychodziły nie tylko prace sakralne. Roman i Helena Husarscy w pierwszej połowie lat 50. XX wieku opracowali tam jedną z najbardziej oryginalnych technik ceramicznych stosowanych do dekoracji architektury – piropikturę. Technika polegała na natrykiwaniu płynnego szkliva na powierzchnię poddaną działaniu wysokiej temperatury (np. za pomocą palników gazowych lub elektrycznych). Szkliva wtapiały się w rozgrzane podłoże i tworzyły na nim trwałą warstwę dekoracyjną. Husarscy zrealizowali wspólnie wiele monumentalnych kompozycji dla architektury. Do najbardziej znanych należy *panneau* „Biegacze” na fasadzie hali Klubu Sportowego „Korona” w Krakowie.

Obok prac dla architektury Husarscy, zajmowali się rzeźbą oraz ceramiką użytkową i dekoracyjną. Obecnie do najbardziej poszukiwanych na rynku kolekcjonerskim należą patery autorstwa Heleny Husarskiej zdobione zazwyczaj motywami ptaków oraz fantastycznych stworzeń.





152 †

HANNA GŁÓWCZEWSKA

1908-1980

Talerz dekoracyjny, lata 60. XX w.

fajans szklwiony, 35 x 33 x 4 cm

sygnowany na spodzie: 'H Głowczewska | POLAND'

estymacja:

2 000 - 3 000 PLN

500 - 700 EUR



153

ZOFIA CZERWOSZ

1922-2009

Plakieta dekoracyjna, 1962

Zakłady Porcelitu Stołowego "Pruszków" w Pruszkowie

porcelit malowany, szkliwiony, 31 x 21,5 x 2 cm

sygnowany p.d.: 'ZCZ', opisany na odwrociu numerem inwentarzowym: 'N119'

estymacja:

2 400 - 3 500 PLN

600 - 800 EUR

WYSTAWIANY:

Zofia Czerwosz, Wystawa ceramiki dekoracyjnej, Galeria Kordegarda, Warszawa 1962

STAN ZACHOWANIA:

niewielkie pęknięcie przy krawędzi w górnej partii, ubytek masy przy krawędzi

154

DANUTA DUSZNIAK

1926

Sancho Pansa, lata 50. XX w.

ceramika szklwiiona, 18,5 x 17 x 7,5 cm
opisany na spodzie: 'N 8750 | 27A'

estymacja:

2 000 - 4 000 PLN

500 - 900 EUR

Danuta Dusznik ukończyła Wydział Rzeźby Akademii Sztuk Pięknych w Warszawie w 1953 roku. Po studiach związała się z Instytutem Wzornictwa Przemysłowego, gdzie jako projektantka w Zakładzie Ceramiki i Szkła pracowała do końca lat 60. XX wieku. W okresie współpracy z IWP stworzyła kilkadziesiąt wzorów ceramiki użytkowej: serwisów do kawy, wazonów, popielnic czy bombonier. Jej prace na stałe zapisały się na kartach historii polskiego wzornictwa. Wielokrotnie były reprodukowane w katalogach i opracowaniach rodzimego designu, pokazywane na najważniejszych jego wystawach. Projekty takie jak serwis do kawy „Kolumb” z 1956, serwis „Prometeusz” z 1959 czy wazon „Rock and Roll” z 1957 uznawane są dziś za ikony polskiego designu.

Znaczną część dorobku artystki stanowi projektowanie na potrzeby zakładów zbiorowego żywienia. Dusznik jest autorką ceramicznych zestawów gastronomicznych i hotelowych m.in. dla Polskiej Żeglugi Morskiej. Opracowywała również ceramiczne naczynia i sztucce przeznaczone dla osób z ograniczeniami sprawności.

W latach 70. i na początku lat 80. XX wieku pełniła funkcję kierownika artystycznego Spółdzielni Rękodziela Artystycznego „Kanon”. Do dzisiaj pozostaje czynną projektantką. W ramach ostatniej aukcji designu swoją premierę miały seria jej najnowszych wazonów.

Danuta Dusznik kojarzona jest przede wszystkim z projektami opracowanymi w okresie współpracy z Instytutem Wzornictwa Przemysłowego. Z wzorami o nowoczesnych, organicznych i asymetrycznych kształtach, przeznaczonymi do produkcji masowej. Mało rozpoznane pozostają jej wczesne prace w ceramice, których przykład prezentujemy w tym katalogu. Autorskie ceramiki Danuty Dusznik z lat 50. XX wieku. to przede wszystkim niewielkich rozmiarów figurki zwierząt i ludzi oraz naczynia dekoracyjno-użytkowe. Charakteryzują się one dosyć uproszczonymi formami oraz bogactwem szklw, których opracowania autorka uczyła się w pracowniach Wandy Golakowskiej i Julii Kotarbińskiej.





155

DANUTA DUSZNIAK

1926

Misa, lata 50. XX w.

ceramika szkliona, 7,5 x 20 x 20 cm

sygnowany na spodzie w masie monogramem wiązonym: 'DD'

estymacja:

2 000 - 3 000 PLN

500 - 700 EUR



156

DANUTA DUSZNIAK

1926

Naczynie w typie archeologicznym, lata 50. XX w.

ceramika szkliona, 7,5 x 20 x 20 cm

sygnowany na spodzie w masie monogramem wiązonym: 'DD'

estymacja:

1 500 - 2 500 PLN

400 - 600 EUR



157 †

HANNA ŻUŁAWSKA

1909-1988

Jajo, 1980

ceramika szkliona, 8 x 12,5 x 7,5 cm
sygnowany na spodzie w masie (nieczytelnie)

estymacja:

800 - 1 200 PLN

200 - 300 EUR



158 †

STANISŁAW SZYBA

1935-2017

Wazonik, lata 60. XX w.

ceramika szklowana, 11,5 x 7,5 x 7,5 cm
sygnowany na spodzie monogramem wiązonym: 'SS'

estymacja:

1200 - 1600 PLN

300 - 400 EUR

159 †

WŁADYSŁAW GARNIK

1937

Forma dekoracyjna, lata 90. XX w.

ceramika szklwiona, 24,5 x 20 x 7,5 cm
sygnowany na spodzie monogram wiązany: 'GW'

estymacja:

2 400 – 3 500 PLN

600 – 800 EUR

LITERATURA:

por. red. Mariusz Hermansdorfer, Ceramika i szkło polskie XX wieku.
Katalog zbiorów Muzeum Narodowego we Wrocławiu, Wrocław 2004, s. 67





160 †

KRYSTYNA CYBIŃSKA

1931

Zestaw naczyń ceramicznych, lata 60.-70. XX w.

ceramika szklwiona

w skład zestawu wchodzi: wazon (35,5 x 14,5 x 14,5 cm) oraz czarka (13 x 12,5 x 12,5 cm)

estymacja:

3 500 – 5 000 PLN

800 – 1 100 EUR



161 †

KRYSTYNA CYBIŃSKA

1931

Czarka, lata 60. XX w.

ceramika szklwiona, 7 x 14,5 x 14,5 cm

estymacja:

1 200 - 1 600 PLN

300 - 400 EUR



162 †

KRYSTYNA CYBIŃSKA

1931

Para naczyń ceramicznych, lata 60. XX w.

ceramika szklwiona

w skład zestawu wchodzi: misa (11,5 x 22 x 15 cm), wazonik: (12 x 13 x 7 cm)

oba naczynia sygnowane na spodzie monogramem wiązonym: 'KC'

estymacja:

2 000 - 3 000 PLN

500 - 700 EUR



163 †

LESZEK DUTKA

1921-2014

Plakieta dekoracyjna, lata 60. XX w.

ceramika szkliona, 29 x 14,5 x 4 cm

sygnowany, datowany i opisany na spodzie: 'LESZEK DUTKA | 1963 KRAKÓW'

estymacja:

1 500 - 2 000 PLN

400 - 500 EUR



164 †

STEFANIA DRETLER-FLIN 1909-1994
ZYGMUNT FLIN 1909-1993

Wazon, lata 50.-60. XX w.

ceramika szklwiwna, 24 x 11 x 11 cm
sygnowany na spodzie w masie monogramem wiązonym: 'FF'

estymacja:

1500 - 2 000 PLN
400 - 500 EUR



165 †

STEFANIA DRETLER-FLIN 1909-1994
ZYGMUNT FLIN 1909-1993

Wazon, lata 60. XX w.

ceramika szklwiwna, 23,5 x 10 x 9 cm
sygnowany na spodzie w masie monogramem wiązonym: 'FF'

estymacja:

1500 - 2 000 PLN
400 - 500 EUR



166 †

STANISŁAWA FELICJA PIĘTKOWA

1907-1983

Paterka, lata 60. XX w.

ceramika szklwiona, 3 x 18 x 9,5 cm
sygnowany na spodzie w masie: 'P'

estymacja:

1 200 - 1 600 PLN

300 - 400 EUR



167 †

MARIAN GARGA

1922-1967

Wazon, lata 60. XX w.

ceramika szklwiwiona, 22 x 14 x 8 cm

estymacja:

1 000 - 1 500 PLN

300 - 400 EUR



168 †

MARIAN GARGA

1922-1967

Wazon, lata 60. XX w.

ceramika szklwiwiona, 20,5 x 18 x 11,5 cm
sygnowany na spodzie w masie: 'Garga'

estymacja:

1 500 - 2 000 PLN

400 - 500 EUR

169 †

WŁADYSŁAW FLIS

1933–2013

Wazon, 1981

ceramika szklwiona, 23 x 28,5 x 28,5 cm
sygnowany, opisany i datowany na podstawie:
"WŁADYSŁAW FLIS | KRAKÓW "81"

estymacja:

3 000 – 4 000 PLN

700 – 900 EUR

STAN ZACHOWANIA:

drobne punktowe odpryski szklwa

Twórczość ceramiczna Władysława Flisa kojarzona jest głównie z jego realizacjami sakralnymi dla małopolskich kościołów. Artysta zrealizował wiele monumentalnych dzieł, takich jak: ołtarze główne, ołtarze boczne czy stacje Drogi Krzyżowej m.in. w kościołach w Nowym Targu, Roczynach i Kętach. Zdecydowanie mniej znane i niezwykle rzadko pojawiające się na rynku są jego prace ceramiczne o charakterze użytkowym. Władysław Flis, ukończył Wydział Ceramiki i Szkła Państwowej Wyższej Szkoły Sztuk Plastycznych we Wrocławiu. W drugiej połowie lat siedemdziesiątych pełnił funkcję kierownika artystycznego krakowskiej spółdzielni „Kafel”, która poza produkcją kafli zajmowała się wytwarzaniem naczyń użytkowych. Wraz z żoną Julią współdzielił ceramiczną pracownię w Łysej Górze.





170

NADZIEJA KOWALÓW

1939-1998

Wazon, lata 70.-80. XX w.

Spółdzielnia "Kamionka" w Łysej Górze

ceramika szklwiona, 26 x 13,5 x 13,5 cm

estymacja:

1 000 - 1 500 PLN

300 - 400 EUR

STAN ZACHOWANIA:

punktowy ubytek szklwi na rancie
spękania na podstawie

WYSTAWIANY:

Nadzieja Kowalów i Wiesław Sawczuk – wystawa ceramiki i szkła,
Zamek w Dębnie, o. Muzeum Okręgowego w Tarnowie, 2019
(inny egzemplarz)

Prezentowane naczynia autorstwa Nadziei Marii Kowalów doskonale ilustrują styl jaki artystka wypracowała w trakcie swojej pracy w łysogórskiej Spółdzielni „Kamionka”. Wychodząc od prostych, regularnych form takich jak walec czy kula, poprzez ich nieznaczne „deformacje” artystka stworzyła wazony o „miękkich” kształtach. Formy podkreślone płynną linią szklwionych dekoracji sprawiają wrażenie bardziej prac unikatowych, wykonywanych odręcznie niż produkowanych seryjnie. Kowalów była projektantką, która w swojej pracy doskonale wykorzystywała umiejętności zdobyte podczas studiów na Wydziale Rzeźby Uniwersytetu Mikołaja Kopernika w Toruniu. Naczynia użytkowe jej autorstwa mają plastyczne, rzeźbiarskie formy.



171

NADZIEJA KOWALÓW

1939-1998

Wazonik, lata 70.-80. XX w.

Spółdzielnia "Kamionka" w Łysej Górze

ceramika szklwiona, 7 x 13 x 13 cm

estymacja:

600 - 900 PLN

150 - 200 EUR

WYSTAWIANY:

Nadzieja Kowalów i Wiesław Sawczuk – wystawa ceramiki i szkła,
Zamek w Dębnie, o. Muzeum Okręgowego w Tarnowie, 2019
(inny egzemplarz)

172

NADZIEJA KOWALÓW

1939-1998

Wazon, lata 70.-80. XX w.

Spółdzielnia "Kamionka" w Łysej Górze

ceramika szklwiona, 14 x 18 x 18 cm

estymacja:

800 - 1 000 PLN

200 - 300 EUR

STAN ZACHOWANIA:

ubytek szklwi przy podstawie

WYSTAWIANY:

Nadzieja Kowalów i Wiesław Sawczuk – wystawa ceramiki i szkła,
Zamek w Dębnie, o. Muzeum Okręgowego w Tarnowie, 2019
(inny egzemplarz)



173 †

JERZY SACHA

1931

Głowa, lata 70. XX w.

ceramika szklwiona, 39 x 29 x 20 cm

sygnowany w masie monogramem wiązany: 'JS'

estymacja:

3 200 - 4 500 PLN

800 - 1 000 EUR



174 †

JERZY SACHA

1931

Kula, lata 70. XX w.

ceramika szklowana, 50 x 49 x 53 cm
sygnowany w masie monogramem wiązonym: 'JS'

estymacja:

8 000 - 10 000 PLN

1 800 - 2 200 EUR



Jerzy Sacha jest obok Bolesława Książka i Nadziei Kowalów współtwórcą ceramicznego sukcesu łysogórskiej „Kamionki”. Współpracę ze spółdzielnią rozpoczął zaraz po ukończeniu studiów na Wydziale Rzeźby krakowskiej akademii w 1958 roku. Jak wspominał po latach: „Byłem jedynym człowiekiem po studiach zatrudnionym na produkcji, pracowałem jako zwykły pracownik fizyczny. To była praca akordowa, malowałem do stu talerzy dziennie, wyrabiałem 300% normy. Pracowałem po godzinach. Wszystkie szkliva eksperymentowałem na talerzach. Po odejściu Bolesława Książka, który posiadał niesamowitą wiedzę, dostałem własną pracownię i stanowisko kierownika artystycznego. Sam robiłem i wypalałem szkliva w specjalnym piecu, także unikatowe” (Eksperyment łysogórski. Ceramika artystyczna dla architektury. Katalog wystawy, BWA Tarnów, 2015, s. 18).

W ostatnich latach coraz więcej wzorów uznawanych dotychczas za projekty Bolesława Książka przypisuje się Jerzemu Sasze. Łysogórska ceramika coraz częściej też pojawia się na rynku i cieszy dużym zainteresowaniem. Prawdziwą rzadkością są unikatowe, rzeźbiarskie prace Sachy, które powstawały w pracowni artysty w Jaworsku. Ceramik, co szczególnie widoczne w obiektach zamieszczonych w katalogu, chętnie sięgał po formy z natury. Tworzył obiekty o organicznych kształtach. Jako członek zespołu pieśni i tańca „Lajkonik” działającego przy „Kamionce” podróżował do wielu krajów, skąd przywoził inspiracje. Fascynowała go egzotyczna przyroda. W jego projektach widać wpływy m.in. sztuki wschodniej.

Jerzy Sacha jest także autorem wielu ceramicznych dekoracji wnętrz publicznych i sakralnych. Wykonał ceramiczne okładziny m.in. dla kompleksu sportowego w Tarnobrzegu, domów wczasowych w Starym Sączu oraz Muszynie czy kościoła w Łysej Górze.





175

BOLESŁAW KSIĄŻEK

1911-1994

Wazon, lata 60. XX w.
Spółdzielnia "Kamionka" w Łysej Górze

ceramika szklwiona, 60 x 25 x 25 cm

estymacja:
800 - 1 000 PLN
200 - 300 EUR

STAN ZACHOWANIA:
punktowe wady szklwa

WYSTAWIANY:
Skarby Łysej Góry, ekspozycja stała, Izba Pamięci, Łysa Góra



176

BOLESŁAW KSIĄŻEK

1911-1994

Wazon, lata 60. XX w.
Spółdzielnia "Kamionka" w Łysej Górze

ceramika szklwiona, 60 x 25 x 25 cm

estymacja:
800 - 1 000 PLN
200 - 300 EUR

WYSTAWIANY:
Skarby Łysej Góry, ekspozycja stała, Izba Pamięci, Łysa Góra



177

NADZIEJA KOWALÓW

1939-1998

Patera dekoracyjna, lata 70. XX w.
Spółdzielnia "Kamionka" w Łysej Górze

ceramika szklwiona, 4,5 x 25,5 x 25,5 cm
na spodzie papierowa metka wytwórni

estymacja:

500 – 800 PLN

150 – 200 EUR

178

NADZIEJA KOWALÓW

1939-1998

Patera dekoracyjna, lata 70. XX w.
Spółdzielnia "Kamionka" w Łysej Górze

ceramika szklwiona, 3,5 x 21,5 x 21,5 cm
na spodzie papierowa metka wytwórni

estymacja:

500 – 800 PLN

150 – 200 EUR

179 †

BOLESŁAW KSIĄŻEK ?

1911-1994

Siedząca para, lata 60. XX w.

ceramika szkliona, 26,5 x 32,5 x 34 cm

estymacja:

7 000 - 10 000 PLN

1 600 - 2 200 EUR

Bolesław Książek to jeden z najważniejszych polskich ceramików drugiej połowy XX wieku. To postać nierozdzielnie związana ze Spółdzielnią „Kamionka” w małopolskiej Łysej Górze, której dorobek, podobnie jak twórczość samego Książka, odkrywany jest obecnie na nowo i cieszy się wielkim zainteresowaniem zarówno wśród badaczy, jak i kolekcjonerów. Bolesław Książek był projektantem większości wzorów naczyń użytkowych i dekoracyjnych produkowanych w spółdzielni. Jest również autorem co najmniej kilkudziesięciu monumentalnych kompozycji dla architektury, które pod hasłem „eksperymentu ceramicznego” wytwarzano w „Kamionce”. Ceramiczne okładziny jego autorstwa do dziś zdobią elewacje i wnętrza budynków w całej Polsce. Po odejściu z „Kamionki” pod koniec lat 60. XX wieku Książek tworzył prace autorskie, unikatowe. Choć już wcześniej wykonywał pojedyncze płyty ceramiczne, najczęściej o abstrakcyjnym charakterze, w latach 70. i 80. XX wieku z jego pracowni wychodzą dziesiątki płyt o reliefowym rysunku wypełnionych barwnymi szklami. Te, najczęściej oprawione w ramę z kutego żelaza funkcjonowały jako ceramiczne obrazy.





180 †

BOLESŁAW KSIĄŻEK

1911-1994

Płyta ceramiczna, lata 60. XX w.

ceramika szkliona, 61 x 41,5 cm
sygnowany p.d. wyciskiem w masie: 'B. KSIĄŻEK'

estymacja:

3 000 - 5 000 PLN

700 - 1 100 EUR

STAN ZACHOWANIA:

zabrudzenia farbą olejną na powierzchni
odpryski przy krawędziach



181 †

BOLESŁAW KSIĄŻEK

1911-1994

Plakieta, lata 60. XX w.

ceramika szklwiona, 18 x 13,5 cm

estymacja:

800 - 1500 PLN

200 - 400 EUR



182 †

BOLESŁAW KSIĄŻEK

1911-1994

Plakieta ceramiczna, lata 60. XX w.

ceramika szklwiona, metal, 30 x 20 cm

sygnowany p.d. wyciskany w masie monogramem wiązonym: 'BK'

estymacja:

2 600 - 3 000 PLN

600 - 700 EUR



183 †

BOLESŁAW KSIĄŻEK

1911-1994

Plakieta ceramiczna, lata 60. XX w.

ceramika szklwiona, metal, 30 x 20 cm
sygnowany p.d. wyciskany w masie monogramem wiązany: 'BK'

estymacja:

2 600 - 3 000 PLN

600 - 700 EUR

184 †

HANNA MODRZEWSKA-NOWOSIELSKA

1917-2008

Kinkiet, lata 60.-70. XX w.

ceramika szklwiowa, płyta wiórowa, 77,5 x 27 x 11 cm

sygnowany i opisany na odwrociu p.d:

'Lampa wisząca I bez tytułu I wykonała I H. Modrzewska'

estymacja:

1 200 - 2 400 PLN

300 - 600 EUR

STAN ZACHOWANIA:

odprysk ceramiki

Przygoda Hanny Modrzewskiej-Nowosielskiej z ceramiką rozpoczęła się około 1966 roku i z chwilowego zainteresowania przerodziła w sposób na życie. Wraz z mężem Leszkiem Nowosielskim zaczynała od dekoracji gotowych wyrobów ceramicznych, by z biegiem lat wyspecjalizować się w kameralnej rzeźbie ceramicznej oraz pomagać mężowi w realizacji wielkoformatowych kompozycji. Nowosielscy szybko stali się cenionymi twórcami, a prowadzony przez nich dom-galeria w Podkowie Leśnej, jednym z najważniejszych miejsc spotkań i wydarzeń dla środowiska artystycznego lat 60. i 70. XX wieku. Prezentowana praca bliższa jest stylistycznie i formalnie pracom ceramicznym Nowosielskiego, konstruowanym często z trzech płyt w pionowym układzie. To doskonały przykład tego, jak twórczość Nowosielskich przenikła i uzupełniała się wzajemnie.



185 †

HANNA DĄBKOWSKA-SKRIABIN, JERZY SKRIABIN

Zestaw trzech form ceramicznych, 1981-82

ceramika szklwiona

w skład zestawu wchodzi: naczynie z przykrywką (23,5 x 13,5 x 12,5 cm),

popielnica (8 x 9,5 x 9,5 cm), popielnica (4,5 x 12 x 12 cm)

każda z form sygnowana inicjałem 'S', datowana i opisana na podstawie

estymacja:

1 500 – 2 000 PLN

400 - 500 EUR

Hanna Dąbkowska-Skriabin Wydział Malarstwa warszawskiej akademii ukończyła w 1957 roku. Zajmowała się malarstwem, grafiką, tkaniną i ceramiką i na polu każdej z tych dziedzin osiągała sukcesy. Od 1973 wraz z mężem Jerzym Skriabinem zajmowała się wykonywaniem majoliki. Z pracowni Skriabinów w podwarszawskim Michalinie wychodziły różnorodne stylistycznie naczynia użytkowe i dekoracyjne.

Prezentowany zestaw z początku lat osiemdziesiątych doskonale ilustruje rozpiętość stylową w ich twórczości. Naczynie z przykrywką zdobi dekoracja roślinna. Kwiaty, kłosa, dmuchawce to motywy często pojawiające się na ceramicznych pracach Skriabinów. Dekoracja popielnic odwołuje się do sztuki pop artu i street artu lat osiemdziesiątych.





186 †

ANDRZEJ BERSZ

1948-2016

Naczynie z przykrywką, lata 80. XX w.

ceramika szklwiona, 15 x 11,5 x 9 cm
sygnowany na spodzie: 'A | BERSZ | (znak artysty)'

estymacja:

2 000 - 3 000 PLN

500 - 700 EUR

187 †

ANDRZEJ BERSZ

1948-2016

Szkatułka ceramiczna, 1987

ceramika szklwiona, 12 x 13,5 x 9,5 cm
sygnowany i datowany na spodzie: '(znak artysty) 87. | A. BERSZ'

estymacja:

2 000 - 3 000 PLN

500 - 700 EUR



188 †

STANISŁAW SKURA

1909-1981

Krata dekoracyjna, lata 70. XX w.

metal, szkło, 207 x 103 x 51 cm

estymacja:

15 000 - 30 000 PLN

3 300 - 6 600 EUR

„Odejście od linearno-graficznej konwencji i konsekwentne poszukiwanie koloru prowadzi Skurę w kierunku ożywienia metalu innymi tworzywami. Szkło najbardziej zaważyło na obecnym charakterze jego kompozycji. Barwną, nieregularną bryłę chwytła artysta w gorące jeszcze, nacięte uchwyty żelaza i zaciska. Każdą z nich traktuje indywidualnie szukając dla niej najodpowiedniejszego ujęcia. (...) Szklane bryły nadają dzięki swej przejrzystości metalowym formom swoistą lekkość i nasycają je migotliwą barwą załamывanego światła. Kontrastują ponadto doskonale przez swoją przestrzenność z niemal płasko kuty metal, dając wrażenie zestawienia płaszczyzny z bryłą”.

IRENA HUML

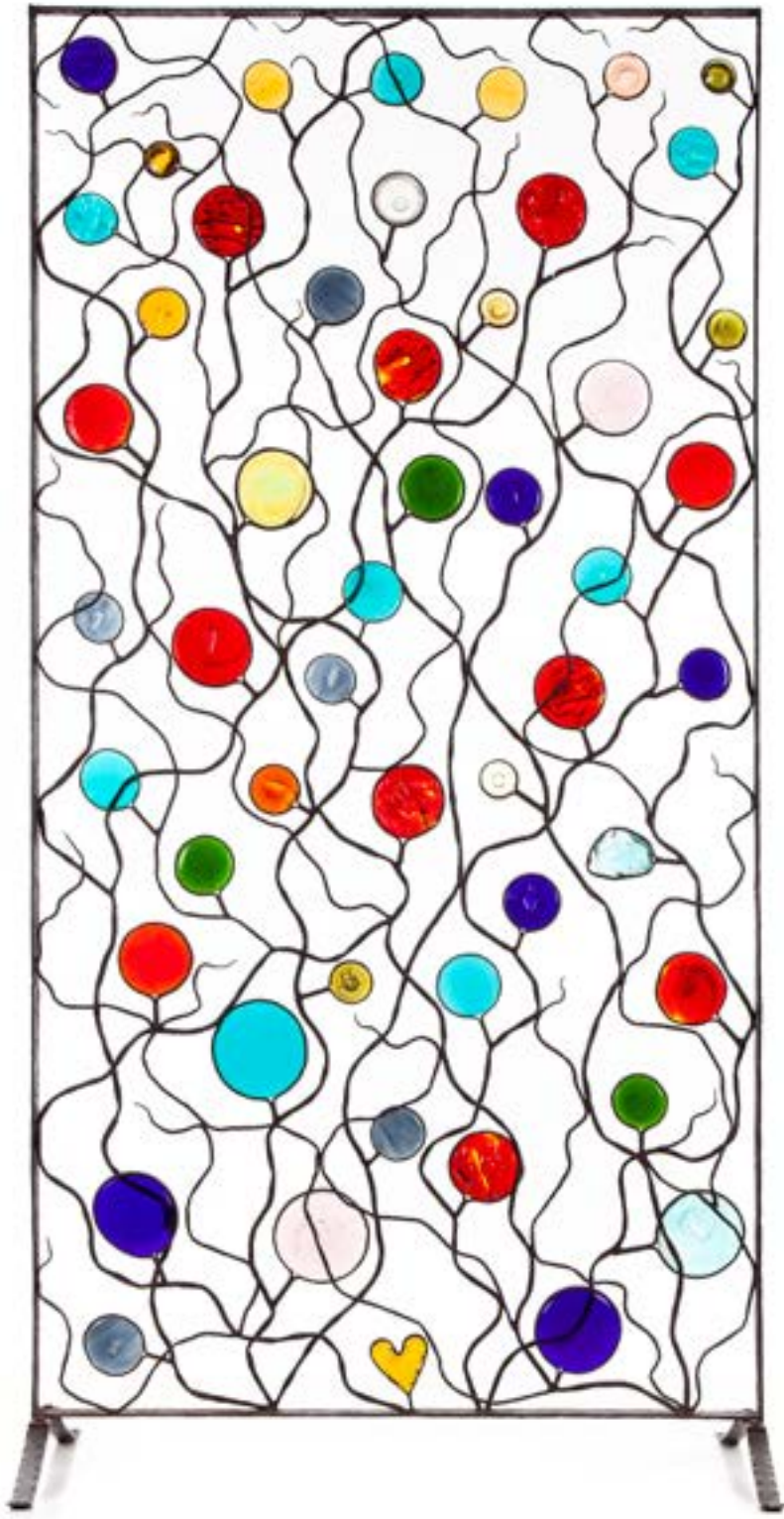



„Stanisław Skura, młody kowal z Międzyzlesia jest prawdziwym artystą. Jego młotek wyczarowuje z blachy wytworne cacka i piękne przedmioty codziennego użytku. Wyroby artysty samouka znane są nawet poza granicami Polski. Ostatnio trafiły na wystawę w Sztokholmie zdobywając tam sobie powszechne uznanie” – dowiadujemy się z kroniki filmowej z 1947 roku. Już tamtym okresie działalność Skury cieszyła się w Polsce dużym zainteresowaniem i uznaniem. Artystę powierzono prace przy rekonstrukcji elementów metaloplastyki odbudowywanych po wojnie kamienic. W latach 1945-47 z ramienia Biura Nadzoru Estetyki Produkcji kierował on pracownią metalu przy Muzeum Przemysłu Artystycznego w Krakowie. Od 1948 pracował na Wybrzeżu projektując i wykonując liczne zamówienia do zabytkowych wnętrz m.in. starego Gdańska. Poza kratami okiennymi, okuciami stolarki drzwiowej i metalowymi detalami dla architektury z jego sopockiej pracowni wychodziły kute lichtarze, kinkiety a nawet całe komplety mebli. Artysta wykonywał także wyroby złotnicze – dekoracyjne patery i misy oraz bransolety i broszki.

Na przełomie lat 50. i 60. XX wieku. Stanisław Skura odchodzi od historyzujących form w stronę prostych, oszczędnych konstrukcji. Zdobny ornament zastępuje elementami z innych tworzyw. Te wprowadzają do jego kompozycji nowe faktury i kolory, kontrastujące z surowością żelaza i nadające mu zupełnie inny, nowoczesny charakter. Metaloplastyczne elementy wystroju i wyposażenia wnętrz autorstwa Skury, choć wykonane w tradycyjnej technice kowalskiej, świetnie wpisują się w stylistykę wnętrzarstwa tamtego okresu, czego przykładem jest zamieszczona w tym katalogu krata.

Prace Stanisława Skury prezentowane były m.in. w warszawskiej Kordegardzie (1957), w Salonie Desy na Starym Mieście w Warszawie (1958) oraz indywidualnej wystawie artysty zorganizowanej w 1962 roku w warszawskiej Zachęcie. Podobnie wtedy jak i dziś były poszukiwane i jeśli pojawiały się w sprzedaży szybko zyskiwały nowych właścicieli. Za pośrednictwem COOPEXIM-u eksportowane były m.in. do Szwajcarii, Belgii, Francji czy Szwecji.





189 ₺

TERESA REKLEWSKA

1931

Witraż *Aries*, lata 80. XX w.

szkło, cyna, 29 x 29 cm

estymacja:

2 000 - 3 000 PLN

500 - 700 EUR

„Doświadczenia związane z tkaniną zrodziły we mnie przekonanie, że twórcze pomysły rodzi praca przy warsztacie - że tworzywo inspiruje powstanie dzieła. W pracowni witrażu nauczyłam się, że zachwyt nad barwą i strukturą szkła daje impuls monumentalnej kompozycji, a zadaniem człowieka jest wydobyć z siebie maksymalnego wysiłku twórczego na każdym z kolejnych etapów powstawania witrażu. Realizacja witrażu przebiega u mnie w czterech etapach. Projekt jest tylko malarską wizją. Bogaty rysunek ołowiem jest zwartą, rygorystyczną konstrukcją. O wyborze każdego kawałka decyduje intuicja i doświadczenie. Malowanie kolorowego szkła tlenkami metali jest umiejętnością przestaniania pewnych jego partii po to, aby uzyskać głęboki ton i siłę barwy. Te cztery etapy nałożone na siebie dają ostateczną formę witrażu, do której artysta dochodzi podczas realizacji. W tak pojętej twórczości zatarta jest granica dzieląca artystę od rzemieślnika”.

TERESA REKLEWSKA





190

JAN SYLWESTER DROST

1934

Zestaw naczyń, wzór Kalia, lata 70. XX w.

Huta Szkła Gospodarczego "Ząbkowice" w Dąbrowie Górniczej

szkło sodowe, barwione w masie, dwuwarstwowe
w skład zestawu wchodzi: wazon (28,5 x 15 x 10 cm) oraz czarka (14 x 15 x 10 cm)
na obu naczyniach zachowane metki wytwórni

estymacja:

600 - 900 PLN

150 - 200 EUR



191

ZBIGNIEW HORBOWY

1935-2019

Patera z serii Akant, lata 70. XX w.

Huta Szkła Gospodarczego "Sudety" w Szczytnej Śląskiej

szkło sodowe, barwione w masie, 4 x 37 x 37 cm

estymacja:

1 000 - 1 500 PLN

300 - 400 EUR

STAN ZACHOWANIA:

zarysowania powierzchni, punktowa wada

192

ZBIGNIEW HORBOWY

1935-2019

Butla Chianti, lata 60. XX w.

Huta Szkła Gospodarczego "Sudety" w Szczytnej Śląskiej

szkło sodowe, barwione w masie, 85,5 x 24 x 24 cm

estymacja:

1 200 - 1 600 PLN

300 - 400 EUR

193

ZBIGNIEW HORBOWY

1935-2019

Butla, lata 60. XX w.

Huta Szkła Gospodarczego "Sudety" w Szczytnej Śląskiej

szkło sodowe, barwione w masie, 89 x 25 x 25 cm

estymacja:

1 500 - 2 000 PLN

400 - 500 EUR



Zbigniew Horbowy to jeden z najwybitniejszych polskich projektantów szkła użytkowego. Absolwent wrocławskiej PWSSP, od ukończenia studiów w roku 1959 związany zawodowo i sentymentalnie z Hutą Szkła Gospodarczego „Sudety” w Szczytnej Śląskiej. Tam rozpoczął swoją karierę, tam też stworzył najważniejsze projekty: od subtelnego szkła jednobarwnego, poprzez ascetyczne, proste formy wpisujące się w nurt „szkoły wrocławskiej”, po noszące cechy przedmiotów unikatowych szkła antico. Był inicjatorem powstania Huty Szkła Artystycznego „Barbara” w Polanicy-Zdroju, gdzie wraz z powołanym przez siebie zespołem projektantów realizował krótkie serie szkła użytkowych o charakterze bardziej artystycznym.

Katalog zawiera najbardziej znane i cenione w twórczości projektanta formy – kieliszki oraz butle. To właśnie kieliszki Horbowy określał swoją największą pasją. Artysta stworzył kilkadziesiąt ich wzorów: proste, cylindryczne, tulipanowe, o różnych wielkościach i w całej paletce barw. Czasem zaskakiwały rozmiarem, innym razem kolorem, ale zawsze zachowywały pełną funkcjonalność. Na tym polegało mistrzostwo projektowania form przemysłowych, w którym Horbowy osiągnął najwyższy poziom.

W drugiej połowie lat sześćdziesiątych powstają „Sudetach” pierwsze wzory szkła, które wkrótce stają się znakiem rozpoznawczym Horbowego. Mowa o różnego rodzaju butlach, m.in. typu „Chianti” z wysmukłą szyjką, jak również seriach butli w szkłe dwubarwionym, barwionym w masie z gęstą zawiesiną pęcherzyków.

„Antico stosował Z. Horbowy do szkła o charakterze czysto dekoracyjnym lub paraużytkowym; przede wszystkim w licznych trawestacjach tematu butli, od skromnych walców z krótką szyjką po wysmukłe kilkudziesięciocentymetrowe, wyprowadzone z prostopadłością, z rozchylonym wylewem. Podobnie tworzy też zestawy kilku form opartych na wspólnej zasadzie kompozycyjnej – 'Alicja', 'Beata' i szereg innych. Gama kolorystyczna tych realizacji była nader zróżnicowana. Od przeważających odcieni czerwieni, oranżu i bursztynu po kobalty i zielenie” (Paweł Banaś, Polskie Współczesne Szkło Artystyczne, Wrocław 1982, s. 156).

Zbigniew Horbowy dzielił swój czas między wspomniane wyżej huty, a macierzystą uczelnię. Zatrudniony w niej od roku 1965, przeszedł wszystkie szczeble kariery naukowej. W 1981 zostaje dziekanem Wydziału Szkła i Ceramiki, w 1989 otrzymuje tytuł profesorski. Ukoronowaniem jego pracy naukowej, a jednocześnie ogromnym ukłonem środowiska akademickiego w stronę dziedziny, jaką jest projektowanie przemysłowe, było wybranie go w 1999 na rektora wrocławskiej Akademii Sztuk Pięknych. Funkcję tę sprawował przez dwie kadencje. W 2006 roku został odznaczony srebrnym orderem Gloria Artis, trzy lata później – złotym.

W ostatnich latach twórczość Zbigniewa Horbowego przeżywała prawdziwy renesans. Jego prace prezentowane były na wielu wystawach, w tym monograficznej ekspozycji w Muzeum Miasta Gdyni w 2014 roku. Zaryzykować można stwierdzenie, że to właśnie projekty Horbowego zapoczątkowały ponowne zainteresowanie kolekcjonerów polskim szkłem.



194

ZBIGNIEW HORBOWY

1935-2019

Kielich Goliat, lata 70. XX w.

Huta Szkła Gospodarczego "Sudety" w Szczytnej Śląskiej

szkło sodowe, barwione w masie, 43,5 x 12,5 x 12,5 cm

estymacja:

500 - 800 PLN

150 - 200 EUR

195

ZBIGNIEW HORBOWY

1935-2019

Komplet sześciu kieliszków, lata 80. XX w.

Huta Szkła Artystycznego "Barbara" w Polanicy Zdroju

szkło sodowe, barwione w masie, 21 x 6 x 6 cm

estymacja:

800 - 1200 PLN

200 - 300 EUR



196

ZBIGNIEW HORBOWY

1935-2019

Kielich Goliat, lata 60. XX w.

Huta Szkła Gospodarczego "Sudety" w Szczytnej Śląskiej

szkło sodowe, barwione w masie, 45,5 x 13 x 13 cm

estymacja:

800 - 1 000 PLN

200 - 300 EUR



197

ZBIGNIEW HORBOWY

1935-2019

Butla z zestawu Alicja, lata 70. XX w., wzór z 1971

Huta Szkła Gospodarczego "Sudety" w Szczytnej Śląskiej

szkło sodowe, antico, barwione w masie, 30 x 14 x 14 cm

estymacja:

1 000 - 1 500 PLN

300 - 400 EUR



198

ZBIGNIEW HORBOWY

1935-2019

Butla z zestawu Alicja, lata 70. XX w., wzór z 1971
Huta Szkła Gospodarczego "Sudety" w Szczytnej Śląskiej

szkło sodowe, barwione w masie, 30,5 x 20 x 20 cm

estymacja:

1 500 - 3 000 PLN

400 - 700 EUR



199

CZESŁAW ZUBER

1948

Zestaw naczyń, lata 70. XX w.

Huta Szkła Artystycznego "Barbara" w Polanicy Zdroju

szkło sodowe, barwione w masie, w skład zestawu wchodzi:
wazonik (16 x 13 x 13 cm) oraz popielnica (7,5 x 14 x 14 cm)

estymacja:

500 - 800 PLN

150 - 200 EUR

LITERATURA:

por. red. Mariusz Hermansdorfer, Ceramika i szkło polskie
XX wieku. Katalog zbiorów Muzeum Narodowego we Wrocławiu,
Wrocław 2004, s. 311



200 †

IRENEUSZ KIZIŃSKI

1937-2008

Flakon, lata 90. XX w.

szkło dwuwarstwowe, wolnoformowane, 18 x 9 x 9 cm
sygnowany u dołu: 'K.'

estymacja:

1 500 - 2 000 PLN

400 - 500 EUR

STAN ZACHOWANIA:
wykruszony fragment korka



201 †

IRENEUSZ KIZIŃSKI

1937-2008

Misa, lata 80. XX w.

szkło sodowe, 10,5 x 25,5 x 25,5 cm

sygnowany na spodzie monogramem wiązonym: 'IK'

estymacja:

2 000 - 3 000 PLN

500 - 700 EUR



202

DANUTA PAŁKA-SZYSZKA

1943

Wazon, lata 70. XX w.

Huta Szkła Artystycznego "Barbara" w Polanicy Zdroju

szkło sodowe, barwione w masie, 62,5 x 16 x 9 cm

estymacja:

2 000 - 3 000 PLN

500 - 700 EUR

STAN ZACHOWANIA:

punktowy odprysk na krawędzi wlewu

punktowa wada szkła przy krawędzi wlewu



203

DANUTA PAŁKA-SZYSZKA

1943

Forma dekoracyjna, lata 70. XX w.

Huta Szkła Artystycznego "Barbara" w Polanicy Zdroju

szkło sodowe, barwione w masie, 17 x 22,5 x 22,5 cm

estymacja:

2 000 - 3 000 PLN

500 - 700 EUR



204 †

ALINA WOŁOWSKA

1923-1998

Forma dekoracyjna, 1974

szkło sodowe, 9,5 x 27,5 x 27,5 cm

sygnowany na spodzie: 'AWołowska | 155/74'

estymacja:

2 400 - 4 000 PLN

600 - 900 EUR



205 †

ALINA WOŁOWSKA

1923-1998

Naczynie dekoracyjne, lata 70. XX w.

szkło sodowe, barwione w masie, 12,5 x 35 x 15 cm

estymacja:

1 500 - 3 000 PLN

400 - 700 EUR



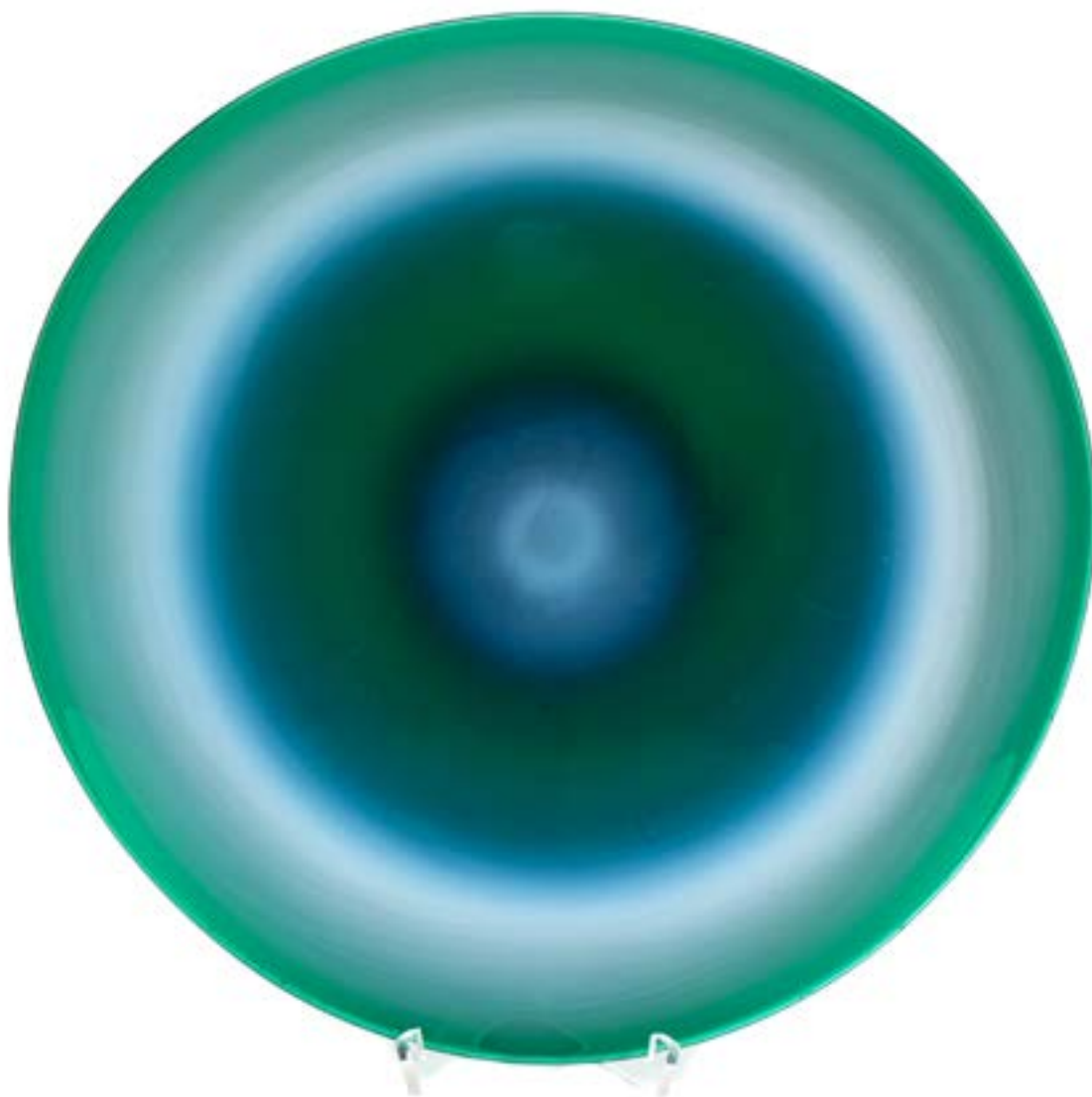

206 †

LUDWIK KICZURA

1934-2015

Patera dekoracyjna, 1967

szkło sodowe, 4 x 30,5 x 29,5 cm
sygnowany i datowany na spodzie:
'LUDWIK KICZURA 1967 | monogram łączony: 'LK'

estymacja:

3 500 – 5 000 PLN

800 – 1 100 EUR

STAN ZACHOWANIA:
zarysowania powierzchni

Prezentowane w katalogu patera oraz forma dekoracyjna autorstwa Ludwika Kiczury doskonale ilustrują różnorodność projektów artysty. Ludwik Kiczura ukończył Państwową Wyższą Szkołę Sztuk Plastycznych we Wrocławiu w pracowni profesora Stanisława Dawskiego w 1960 roku. Po obronie dyplomu zatrudniony został w macierzystej uczelni na stanowisku dydaktycznym i przez ponad 50 lat jako dydaktyk i czynny projektant współtworzył zjawisko określane mianem „wrocławskiej szkoły szkła”. Zajmował się formami użytkowymi oraz unikatowymi. Jego twórczość nieustannie ewoluowała. Jednym z najciekawszych jej okresów był początek lat 70. XX wieku, kiedy artysta w piechowickiej hucie eksperymentował z barwieniem szkła tlenkami metali. Stworzył w tym czasie prace niezwykle malarskie i ekspresyjne.





207 †

LUDWIK KICZURA

1934-2015

Forma dekoracyjna, lata 70. XX w.

szkło sodowe, dwuwarstwowe, 57,5 x 12,5 x 10,5 cm

estymacja:

3 500 - 6 000 PLN

800 - 1 400 EUR

208

WANDA ZAWIDZKA-MANTEUFFEL

1906-1994

Wazonik, lata 60.-70. XX w.

Huta Szkła Gospodarczego "Irena" w Inowrocławiu

szkło sodowe warstwowe, barwione, zdobione wtopionymi płatkami miki oraz bezbarwnymi dokładkami, 11 x 8 x 7,5 cm

estymacja:

2 000 - 3 000 PLN

500 - 700 EUR

LITERATURA:

por. Wanda Zawidzka-Manteuffel, Szkło, ceramika, tkanina, grafika, katalog wystawy, Muzeum Narodowe w Warszawie, 1994, s. 55 (il.), s. 65

WYSTAWIANY:

Wanda Zawidzka-Manteuffel, Szkło, ceramika, tkanina, grafika, Muzeum Narodowe w Warszawie, 1994

209

WANDA ZAWIDZKA-MANTEUFFEL

1906-1994

Wazon, lata 60.-70. XX w.

Huta Szkła Gospodarczego "Irena" w Inowrocławiu

szkło sodowe warstwowe, barwione, zdobione bezbarwnymi dokładkami, 16 x 9,5 x 9 cm

estymacja:

2 400 - 4 000 PLN

600 - 900 EUR

LITERATURA:

Wanda Zawidzka-Manteuffel, Szkło, ceramika, tkanina, grafika, katalog wystawy, Muzeum Narodowe w Warszawie, 1994, s. 50 (il.), s. 65

WYSTAWIANY:

Wanda Zawidzka-Manteuffel, Szkło, ceramika, tkanina, grafika, Muzeum Narodowe w Warszawie, 1994







210

MICHAŁ DIAMENT

1935-1977

Forma dekoracyjna, 1974

szkło ołowiowe, barwione tlenkami metali, 22 x 49,5 x 32 cm
sygnowany i datowany na spodzie: 'DIAMENT 1/74'

estymacja:

8 000 - 12 000 PLN

1 800 - 2 700 EUR

STAN ZACHOWANIA:

punktowa wada na rancie

Michał Diament to jeden z najbardziej interesujących artystów z kręgu wrocławskiej PWSSP. Chociaż głównym obszarem jego działań była fotografia, równolegle i nieprzerwanie zajmował się szkłem. Oba pola twórczej działalności łączył ze sobą w szczególny sposób - fotografował prace swoje oraz innych artystów szkła z Wrocławia. Większość książek i katalogów wystaw z lat 60. i 70. XX w. poświęconych tej dziedzinie ilustrowana była zdjęciami wykonanymi przez Michała Diamenta.

Wczesne realizacje Diamenta były doskonałym przykładem tzw. „szkoły wrocławskiej”. To przede wszystkim formy o charakterze użytkowym: kielichy, wazony, butle. Należą do nich zamieszczone w tym katalogu kieliszki na ciągniętych smukłych nóżkach stanowiące część jego pracy dyplomowej. W późniejszym okresie Michał Diament szklane tworzywo traktował jako materiał rzeźbiarski. Przy zastosowaniu złożonych technik hutniczych tworzył abstrakcyjne formy dekoracyjne. Prezentowana praca pochodzi z zestawu form wolnoformowanych w szkłe ołowiowym, barwionych tlenkami metali, w których gęsta zawiesina pęcherzy powietrza tworzy zachwycające, barwne „wszechświaty”.

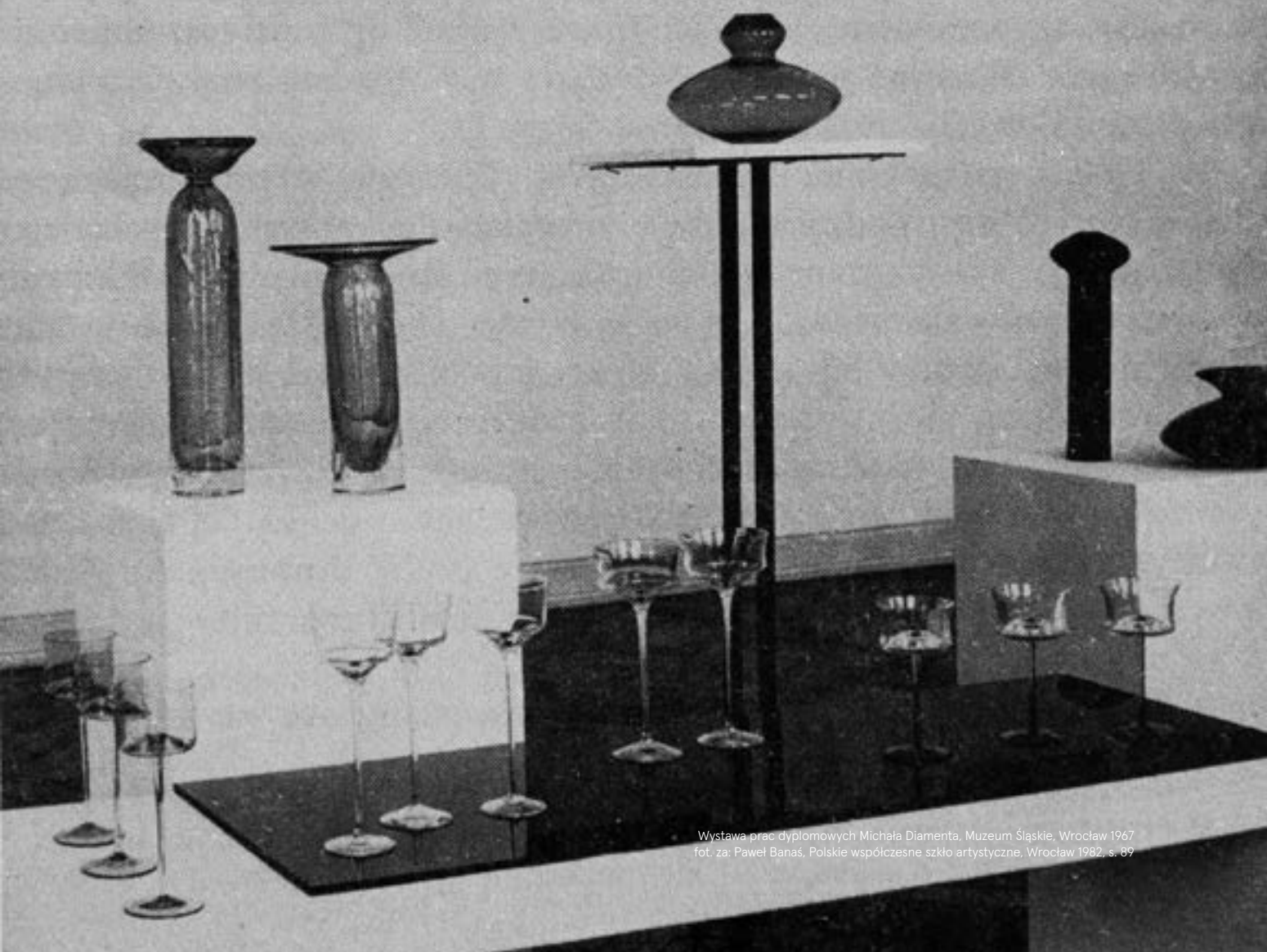

Wystawa prac dyplomowych Michała Diamanta, Muzeum Śląskie, Wrocław 1967
fot. za: Paweł Banaś, Polskie współczesne szkło artystyczne, Wrocław 1982, s. 89



211

MICHAŁ DIAMENT

1935-1977

Zestaw czterech kieliszków, około 1967

szkło sodowe, 19,5 x 7 x 7 cm

estymacja:

1 500 - 2 600 PLN

400 - 600 EUR

STAN ZACHOWANIA:

różnice w proporcjach

LITERATURA:

Paweł Banaś, Polskie współczesne szkło artystyczne, Wrocław 1982, s. 89 (il.)

WYSTAWIANY:

Wystawa prac dyplomowych Michała Diamenta, Muzeum Śląskie, Wrocław 1968

212 †

HENRYK WILKOWSKI

1933-1996

Forma szklana, 1974

szkło ołowiowe lite, dwuwarstwowe, wolnoformowane, 17 x 12,5 x 12,5 cm
sygnowany i datowany na spodzie: 'H. WILKOWSKI 74'

estymacja:

2 000 - 4 000 PLN

500 - 900 EUR

LITERATURA:

por. red. Mariusz Hermansdorfer, Ceramika i szkło polskie XX wieku.
Katalog zbiorów Muzeum Narodowego we Wrocławiu, Wrocław 2004, s. 302





213

JAN SYLWESTER DROST

1934

Wazon z zestawu Asteroid, lata 70.-80. XX w., wzór z 1975
Huta Szkła Gospodarczego "Ząbkowice" w Dąbrowie Górniczej
szkło sodowe, prasowane, barwione w masie, 18,5 x 19 x 8,5 cm

estymacja:

2 000 - 3 000 PLN

500 - 700 EUR

Zatrudnienie w 1960 roku Jana Sylwestra Drosta, absolwenta wrocławskiej PWSSP, w Hucie Szkła Gospodarczego „Ząbkowice” w Dąbrowie Górniczej było prawdopodobnie najlepszym krokiem w historii zakładu. Młody projektant, zamiast kontynuować i powielać dotychczasową estetykę produkcji, miał stworzyć nowe linie wzorów szkła prasowanego. Wywiązał się z powierzonego mu zadania lepiej, niż oczekiwano. Wraz ze swoją żoną Eryką Trzewik-Drost zmienił oblicze polskiego szkła prasowanego, wynosząc je na mistrzowski poziom, także na arenie międzynarodowej.



214

JAN SYLWESTER DROST

1934

Wazon, lata 70. XX w.

Huta Szkła Gospodarczego "Ząbkowice" w Dąbrowie Górniczej

szkło sodowe, dwuwarstwowe, barwione w masie, 28 x 15 x 8,5 cm

estymacja:

3 500 - 5 000 PLN

800 - 1 100 EUR

Po krótkim okresie mniejszej popularności polskiego szkła prasowanego w latach 90. XX wieku i na początku lat dwutysięcznych zainteresowanie nim wróciło z taką siłą, jakiej Drostowie nie mogli przewidzieć. Naczynia użytkowe ich autorstwa należą dziś do najchętniej kolekcjonowanych polskich szkielek. Szczególnie poszukiwane są obiekty nieco odbiegające od większości produkcji, takie jak szkła barwione w masie, w nietypowym kolorze, szkła dwuwarstwowe.



215

KOMPLET SZEŚCIU KIELISZKÓW

lata 60.-70. XX w.

Huta Szkła Gospodarczego "Hortensja" w Piotrkowie Trybunalskim

szkło sodowe, dwuwarstwowe, 18,5 x 6 x 6 cm

na każdym z kieliszków zachowana papierowa metka wytwórni

estymacja:

800 - 1200 PLN

200 - 300 EUR



216

KOMPLET DO NAPOJÓW

lata 60.-70. XX w.

Huta Szkła Gospodarczego "Hortensja" w Piotrkowie Trybunalskim

szkło sodowe, dwuwarstwowe

w skład zestawu wchodzi dzbanek (25 x 14 x 12 cm) oraz sześć szklanek (14,5 x 8 x 8 cm)i

estymacja:

800 - 1 200 PLN

200 - 300 EUR



217

ŻYRANDOL, TYP D-156

lata 60.-70. XX w.

Bielskie Zakłady Podzespołów Lampowych POLAM-Bielsko, Bielsko-Biała

aluminium, 65 x 45 x 45 cm
sygnowany znakiem wytwórni

estymacja:

1 500 - 2 400 PLN

400 - 600 EUR



218

ŻYRANDOL, TYP D-155

lata 60.-70. XX w.

Bielskie Zakłady Podzespołów Lampowych POLAM-Bielsko, Bielsko-Biała

aluminium, 83 x 43 x 43 cm
sygnowany znakiem wytwórni

estymacja:

1 500 - 2 400 PLN

400 - 600 EUR



219

PARA ŻYRANDOLI, TYP D-162

lata 60.-70. XX w.

Bielskie Zakłady Podzespołów Lampowych POLAM-Bielsko, Bielsko-Biała

metal, dł. 80 cm, śr. kloszy 13 cm

sygnowane znakiem wytwórni

estymacja:

2 000 - 3 000 PLN

500 - 700 EUR



220

PARA KINKIETÓW, TYP D100

lata 60.-70. XX w.

Bielskie Zakłady Podzespołów Lampowych POLAM-Bielsko, Bielsko-Biała

metal, 28,5 x 7 x 10 cm (x2)

estymacja:

800 - 1500 PLN

200 - 400 EUR



221

ZESTAW OŚWIETLENIOWY

lata 70. XX w.

Spółdzielnia Pracy LUMET, Poznań

metal, szkło

w skład zestawu wchodzi: żyrandol typ A1030/3 (56 x 40 x 45 cm)

oraz para lampek typ A4030/1 (27,5 x 12 x 12 cm)

sygnowany znakiem wytwórni

estymacja:

1 500 - 2 000 PLN

400 - 500 EUR



222

ŻYRANDOL, TYP SI-7/17/6

lata 70. XX w.

Elektrotechniczna Spółdzielnia Inwalidów Nowa Huta, Kraków

metal, pleksi, 48 x 40 x 40 cm
sygnowany znakiem wytwórni

estymacja:

1 000 - 1 500 PLN

300 - 400 EUR



223

PARA LAMP

lata 70. XX w.

szkło, 33 x 19 x 19 cm (x2)

estymacja:

1 000 - 1 500 PLN

300 - 400 EUR



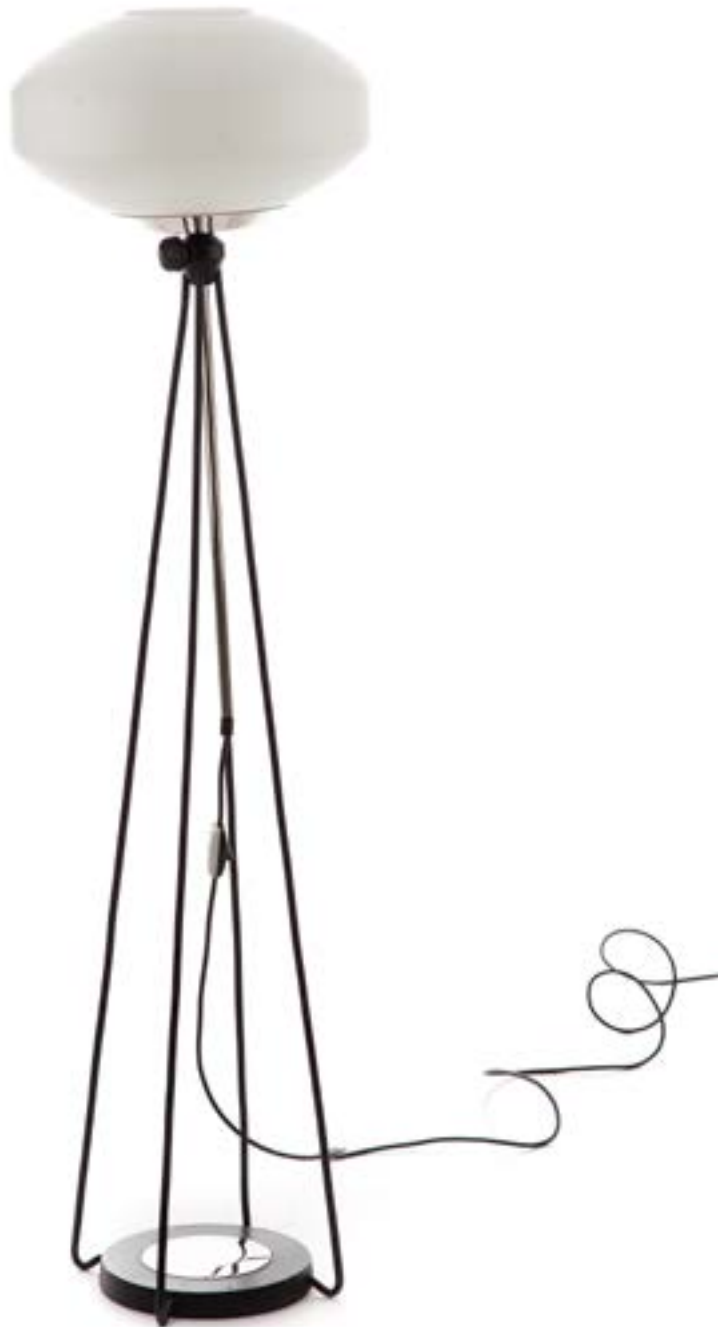

224

LAMPA, TYP 610

lata 60.-70. XX w.

Spółdzielnia Pracy Elmed w Zabrze

metal, szkło, 124 x 33 x 33 cm

estymacja:

1 000 - 2 000 PLN

300 - 500 EUR



225

APOLINARY JAN GAŁECKI

1924-2006

Lampa, lata 60. XX w.

Stołeczne Zakłady Metalowe nr 2, Warszawa

metal, szkło, 117 x 45 x 45 cm

estymacja:

2 000 - 2 600 PLN

500 - 600 EUR

226

APOLINARY JAN GAŁECKI

1924-2006

Lampka, typ 1155, lata 60. XX w.

Stołeczne Zakłady Metalowe nr 2, Warszawa

metal, szkło, 25 x 17 x 17 cm

estymacja:

400 - 800 PLN

100 - 200 EUR









SZTUKA WSPÓŁCZESNA

PRACE NA PAPIERZE

AUKCJA 5 MAJA 2020, 19:00

WALDEMAR ŚWIERZY
„Poker”



MIEJSCE AUKCJI I WYSTAWY

Dom Aukcyjny Desa Unicum, ul. Piękna 1A, Warszawa

WYSTAWA OBIEKTÓW

17 kwietnia – 5 maja 2020

SZTUKA WSPÓŁCZESNA

KLASYCY AWANGARDY PO 1945

AUKCJA 21 MAJA 2020, 19:00

STEFAN GIEROWSKI,
"Obraz CCCCXXV" 1978



MIEJSCE AUKCJI I WYSTAWY
Dom Aukcyjny Desa Unicum, ul. Piękna 1A, Warszawa

WYSTAWA OBIEKTÓW
8 – 21 maja 2020

KOMIKS I ILUSTRACJA

HENRYK JERZY CHMIELEWSKI
"Tytus, Romek i A'tomek", księga VI
- Tytus Olimpijczykiem, plansza komiksowa nr 20

AUKCJA 2 CZERWCA 2020, 19:00



MIEJSCE AUKCJI I WYSTAWY
Dom Aukcyjny Desa Unicum, ul. Piękna 1A, Warszawa

WYSTAWA OBIEKTÓW
22 maja – 2 czerwca 2020

GRAFIKA ARTYSTYCZNA

LEON WYCZÓŁKOWSKI,
Amfiteatr w Łazienkach pod śniegiem, 1919

AUKCJA 19 MAJA 2020, 19:00



MIEJSCE AUKCJI I WYSTAWY
Dom Aukcyjny Desa Unicum, ul. Piękna 1A, Warszawa

WYSTAWA OBIEKTÓW
6 – 19 maja 2020

SZTUKA DAWNA

PRZYJMujemy OBIEKTY NA NADCHODZĄCE AUKCJE



PRACE NA PAPIERZE
14 MAJA 2020

Termin przyjmowania obiektów:
6 KWIETNIA 2020

kontakt: Małgorzata Skwarek
m.skwarek@desa.pl,
22 163 66 48, 795 121 576



GRAFIKA ARTYSTYCZNA
19 MAJA 2020

Termin przyjmowania obiektów:
13 KWIETNIA 2019

kontakt: Marek Wasilewicz
m.wasilewicz@desa.pl,
22 163 66 47, 795 122 702



ART OUTLET SZTUKA DAWNA
30 CZERWCA 2020

Termin przyjmowania obiektów:
DO 21 MAJA 2020

kontakt: Paulina Adamczyk
p.adamczyk@desa.pl,
22 163 66 14, 532 759 980



XIX WIEK, MODERNIZM, MIĘDZYWOJNIE
4 CZERWCA 2020

Termin przyjmowania obiektów:
DO 27 KWIETNIA 2020

kontakt: Tomasz Dziewicki
t.dziewicki@desa.pl,
22 163 66 46, 735 208 999

SZTUKA WSPÓŁCZESNA

PRZYJMujemy OBIEKTY NA NADCHODZĄCE AUKCJE



NOWE POKOLENIE PO 1989
25 CZERWCA 2020

Termin przyjmowania obiektów:
DO 16 MAJA 2020

kontakt: Artur Dumanowski
a.dumanowski@desa.pl,
22 163 66 42, 795 122 725



FOTOGRAFIA KOLEKCYJONERSKA
15 PAŹDZIERNIKA 2020

Termin przyjmowania obiektów:
DO 3 WRZEŚNIA 2020

kontakt: Katarzyna Żebrowska
k.zebrowska@desa.pl,
22 163 66 49, 539 546 701



PRACE NA PAPIERZE
29 KWIEŹNIA 2020

Termin przyjmowania obiektów:
23 MARCA 2020

kontakt: Agata Matusielańska
a.matusielanska@desa.pl,
22 163 66 50, 539 546 699



KLASYCY AWANGARDY PO 1945
21 MAJA 2020

Termin przyjmowania obiektów:
DO 6 KWIEŹNIA 2020

kontakt: Klara Czerniewska-Andryszczyk,
k.czerniewska@desa.pl,
22 163 66 41, 664 150 866

Udział klienta w aukcji regulują WARUNKI SPRZEDAŻY AUKCYJNEJ, WARUNKI POTWIERDZENIA AUTENTYCZNOŚCI oraz niniejszy PRZEWODNIK DLA KLIENTA. Zachęcamy do zapoznania się z trzyczęściowym regulaminem, który ma na celu przedstawienie stosunku prawnego pomiędzy Domem Aukcyjnym DESA Unicum a kupującym w ramach aukcji. DESA Unicum pełni funkcję pośrednika handlowego pomiędzy komitentami wstawiającymi obiekty na aukcję a kupującymi. Warunki mogą być przez DESA Unicum odwołane lub zmienione poprzez aneksy dostępne w sali aukcyjnej lub poprzez obwieszczenie aukcyjnego.

PRZEWODNIK DLA KLIENTA

I. PRZED AUKCJĄ

1. Cena wywoławcza

Cena wywoławcza jest kwotą, od której aukcyjny rozpoczyna licytację. Zwyczajowo cena wywoławcza zawarta jest między połową a trzy czwarte dolnej granicy estymacji. Cena wywoławcza może być podana w katalogu.

2. Opłata aukcyjna

Do kwoty wylicytowanej doliczamy opłatę aukcyjną. Opłata aukcyjna stanowi dodatkowe wynagrodzenie DESA Unicum z tytułu obsługi transakcji sprzedaży i wynosi 18% końcowej ceny obiektu (kwoty wylicytowanej). Opłata aukcyjna obowiązuje również w sprzedaży poaukcyjnej, w przypadku kiedy obiekt nie został sprzedany w ramach aukcji. Kwota wylicytowana wraz z opłatą aukcyjną zawiera podatek od towarów i usług VAT. Na zakupione obiekty wystawiamy faktury VAT marża. Wystawiamy je na wyraźne życzenie klienta. Jeżeli w dniu ewidencjonowania sprzedaży na kasie rejestrującej (w dniu wystawienia paragonu fiskalnego), klient nie jest pewny, czy chce otrzymać fakturę VAT marża, powinien on podać kasjerowi numer, za pomocą którego jest zidentyfikowany na potrzeby podatku lub podatku od wartości dodanej (NIP), w celu umieszczenia tego numeru na paragonie fiskalnym. DESA Unicum nie może wystawić faktury do paragonu, który nie będzie zawierał numeru NIP nabywcy, pomimo zgłoszenia takiego żądania przez klienta w ustawowym terminie. Jeżeli kwota należności ogółem nie przekracza kwoty 450 zł albo kwoty 100 euro, jeżeli kwota ta określona jest w euro, paragon fiskalny zawierający NIP stanowi fakturę uproszczoną, co do której nie zachodzi konieczność wystawienia dodatkowej faktury VAT marża.

3. Estymacja

Podana w katalogu estymacja jest szacunkową wartością obiektu i ma charakter wskazówki dla zainteresowanego nim klienta. W celu uzyskania dodatkowych informacji odnośnie estymacji rekomendujemy kontakt z naszymi doradcami. Licytacja zakończona w przedziale estymacji lub powyżej górnej granicy estymacji jest transakcją ostateczną. Estymacje nie uwzględniają opłaty aukcyjnej ani żadnych opłat dodatkowych.

4. Estymacje w walutach innych niż polski złoty

Transakcje aukcyjne zawierane są w polskich złotych, jednakże estymacje w katalogu aukcyjnym mogą być podawane w euro lub dolarach amerykańskich. Kurs walut w dniu aukcji może się różnić od tego w dniu druku katalogu, informacja ta ma więc charakter orientacyjny.

5. Cena gwarancyjna

Jest to najniższa kwota, za którą możemy sprzedać obiekt bez dodatkowej zgody sprzedającego. Jest równa bądź niższa niż dolna granica estymacji. Poszczególne obiekty mogą, jednak nie muszą, posiadać ceny gwarancyjne. Jeżeli w drodze licytacji cena gwarancyjna nie zostanie osiągnięta, zakończenie licytacji skutkuje odczytaniem przez aukcyjnego słowa "pass". Oznacza to, że transakcja nie została zawarta. Fakt ten zostaje ogłoszony bez uderzenia młotkiem. Opcjonalnie, jeżeli transakcja nie osiągnie ceny gwarancyjnej, aukcyjny może ogłosić zawarcie transakcji warunkowej. Fakt ten zostaje ogłoszony po uderzeniu młotkiem.

6. Pass

"Pass" zostaje odczytany przez aukcyjnego w momencie, kiedy licytacja danego obiektu nie osiągnęła poziomu ceny gwarancyjnej i nie dochodzi do zwarcia transakcji w ramach aukcji. Klienci zainteresowani takim obiektem mogą zgłaszać oferty zakupu po zakończeniu aukcji. Dom Aukcyjny zastrzega sobie prawo przyjęcia więcej niż jednej oferty poaukcyjnej. Klient, który złożył ofertę w wysokości ceny gwarancyjnej, ma pierwszeństwo zakupu. Dom Aukcyjny zastrzega sobie również prawo do nieoferowania obiektów w sprzedaży poaukcyjnej.

7. Transakcja warunkowa

Możliwość zawierania transakcji warunkowych w ramach aukcji musi być ogłoszona przez aukcyjnego przed rozpoczęciem aukcji. Tego typu transakcja zostaje zawarta w momencie, kiedy licytacja nie osiągnęła poziomu ceny gwarancyjnej i aukcyjny ogłosił taki fakt po uderzeniu młotkiem. Transakcja warunkowa traktowana jest jako wiążąca oferta nabycia obiektu po cenie wylicytowanej. Zobowiązujemy się do negocjacji ceny z komitentem, jednak nie gwarantujemy możliwości zakupu po cenie wylicytowanej. Jeżeli w toku negocjacji klient zdecyduje się podnieść ofertę do poziomu ceny gwarancyjnej lub zaakceptujemy wylicytowaną kwotę, umowa sprzedaży dochodzi do skutku. Jeżeli negocjacje nie przyniosą pozytywnego efektu w okresie pięciu dni roboczych liczonych od dnia aukcji, obiekt uznajemy za niesprzedany. W okresie tym zastrzegamy sobie prawo do przyjmowania po aukcji ofert równych cenie gwarancyjnej na obiekty wylicytowane warunkowo. W przypadku otrzymania takiej oferty od innego oferenta informujemy o tym fakcie klienta, który wylicytował obiekt warunkowo. W takim przypadku klient ma prawo do podniesienia swojej oferty do ceny gwarancyjnej i wtedy przysługuje mu prawo pierwszeństwa nabycia obiektu. W przeciwnym wypadku transakcja warunkowa nie dochodzi do skutku, a obiekt może zostać sprzedany innemu oferentowi.

8. Obiekty katalogowe

Zapewniamy fachową wycenę oraz rzetelny opis katalogowy powierzonego nam do sprzedaży obiektu. Wykonywane są one w najlepszej wierze z wykorzystaniem doświadczenia i fachowej wiedzy naszych pracowników oraz współpracujących z nami ekspertów. Mimo uwagi poświęcającej każdemu z obiektów w pro-

cesie opracowywania, dokumentacji pochodzenia, historii wystaw i bibliografii przedstawione informacje mogą nie być wyczerpujące, a w niektórych przypadkach pewne fakty odnoszące się do kolejnych właścicieli, ekspozycji oraz publikacji, w ramach których obiekt był prezentowany, mogą być celowo nieujawnione.

9. Stan obiektu

Opisy katalogowe nie prezentują pełnego stanu zachowania obiektów. Brak takiej informacji nie jest równoznaczny z tym, że obiekt jest wolny od wad i uszkodzeń. Wskazane jest zatem, aby zainteresowani zakupem konkretnego obiektu dokonali jego dokładnych oględzin na wystawie przedaukcyjnej oraz przeprowadzili konsultacje z profesjonalnym konserwatorem, którego na wyraźną prośbę możemy rekomendować. Na specjalne życzenie klienta możemy dostarczyć szczegółowy raport stanu zachowania obiektu. Przygotowując taki raport, nasi pracownicy oceniają stan obiektu, biorąc pod uwagę jego szacunkową wartość oraz charakter aukcji, w ramach której jest on wystawiony na sprzedaż. Mimo że oceny przedmiotów pod tym względem prowadzone są rzetelnie, należy pamiętać, że nasi pracownicy nie są zawodowymi konserwatorami. Jeśli obiekt sprzedawany jest w ramie, nie ponosimy odpowiedzialności za jej stan. W przypadku obiektów nieoprawionych chętnie polecimy profesjonalną pracownię opraw.

10. Wystawa obiektów aukcyjnych

Wystawy przedaukcyjne są bezpłatnie dostępne dla oglądających. W trakcie ich trwania zachęcamy do kontaktu z naszymi ekspertami, którzy chętnie odpowiedzą na wszystkie pytania i prześlą szczegółowe informacje o poszczególnych obiektach.

11. Legenda

Poniższa legenda wyjaśnia symbole, które mogą Państwo znaleźć w niniejszym katalogu:

☐ - obiekty bez ceny gwarancyjnej

↑ - obiekty, do których doliczamy opłatę wynikającą z tzw. droit de suite, tj. prawa twórcy i jego spadkobierców do otrzymywania wynagrodzenia z tytułu dokonanych zawodowo odsprzedaży oryginalnych egzemplarzy dzieł. Powyższa opłata jest obliczana według poniższych stawek:

- 1) 5% kwoty wylicytowanej, jeżeli ta część jest zawarta w przedziale od równowartości 50 000 euro (np. dla kwoty wylicytowanej 2 000 euro opłata 100 euro) oraz
- 2) 3% kwoty wylicytowanej, jeżeli ta część jest zawarta w przedziale od równowartości 50 000,01 euro do równowartości 200 000 euro (np. dla kwoty wylicytowanej 80 000 euro opłata 3 400 euro) oraz
- 3) 1% kwoty wylicytowanej, jeżeli ta część jest zawarta w przedziale od równowartości 200 000,01 euro do równowartości 350 000 euro (np. dla kwoty wylicytowanej 300 tys. euro opłata 8 000 euro) oraz
- 4) 0,5% kwoty wylicytowanej, jeżeli ta część jest zawarta w przedziale od równowartości 350 000,01 euro do równowartości 500 000 euro (np. dla kwoty wylicytowanej 400 tys. euro, opłata 8 750 euro) oraz
- 5) 0,25% kwoty wylicytowanej, jeżeli ta część jest zawarta w przedziale przekraczającym równowartość 500 000 euro – jednak w kwocie nie wyższej niż równowartość 12 500 euro.

W Polsce droit de suite reguluje art. 19-19(5) ustawy o prawach autorskich i pokrewnych z dnia 4 lutego 1994 r. z późniejszymi zmianami, zgodnie z obowiązującą w Unii Europejskiej dyrektywą 2001/84/WE Parlamentu Europejskiego i Rady z dnia 27 września 2001 r. w sprawie prawa autora do wynagrodzenia z tytułu odsprzedaży oryginalnego egzemplarza dzieła sztuki. Opłata obliczana będzie z użyciem kursu dziennego NBP z dnia poprzedzającego aukcję. Opłata obliczana będzie, gdy równowartość kwoty wylicytowanej przekroczy 100 EUR.

● - obiekty sprowadzane z państw spoza Unii Europejskiej, do których ceny doliczamy podatek graniczny w wysokości 8% kwoty wylicytowanej

o - przedmioty wytworzone w całości lub zawierające elementy wytworzone z roślin lub zwierząt określanych jako chronione lub zagrożone

◊ - obiekty z pozwoleniem na wywóz

12. Prenumerata katalogów

W sprawie prenumeraty katalogów prosimy o kontakt pod numerem telefonu: 22 163 66 00 lub drogą mailową na adres: prenumerata@desa.pl. Katalogi dostępne są również na naszej stronie internetowej www.desa.pl. Zachęcamy do pobierania darmowych katalogów w formacie PDF.

II. AUKCJA

Udział w licytacji można wziąć osobiście, po uprzednim złożeniu zlecenia licytacji telefonicznej lub zlecenia licytacji z limitem, a także za pośrednictwem Aplikacji Online (strona internetowa <https://bid.desa.pl/>) oraz bezpłatna aplikacja mobilna DESA Unicum służąca do udziału w licytacji przez Internet).

1. Przebieg aukcji

Aukcję prowadzi aukcyjny, który wyczytuje obiekty i kolejne postąpienia, wskazuje licytujących, ogłasza zakończenie licytacji oraz wskazuje zwycięzcę. Zakończenie licytacji obiektu następuje w momencie uderzenia młotkiem przez aukcyjnego. Jest to równoznaczne z zawarciem umowy sprzedaży między domem aukcyjnym a licytującym, który zaoferował najwyższą kwotę. W razie zaistnienia sporu w trakcie licytacji aukcyjny rozstrzyga spór albo ponownie przeprowadza licytację danego obiektu. Zastrzegamy sobie prawo do utrwalania przebiegu aukcji za pomocą urządzeń rejestrujących obraz i dźwięk. Zastrzegamy sobie prawo do licytowania jedynie wcześniej zgłoszonych przez uczestników aukcji obiektów. W takiej sytuacji numery obiektów są przed aukcją zgłaszane obsłudze domu aukcyjnego. Aukcyjny ma prawo do

dowolnego rozdzielania lub łączenia obiektów oraz do ich wycofania z licytacji bez podania przyczyn. Opisy zawarte w katalogu aukcji mogą być uzupełnione lub zmienione przez aukcjонера lub osobę przez niego wskazaną przed rozpoczęciem licytacji. Aukcja jest prowadzona w języku polskim, jednak na specjalne życzenie uczestnika aukcji niektóre spośród licytacji mogą być równolegle prowadzone w językach angielskim i niemieckim. Prośby takie powinny być składane najpóźniej godzinę przed aukcją wraz z informacją, których obiektów dotyczą. Licytacja odbywa się w tempie 60-100 obiektów na godzinę.

2. Licytacja osobista

W celu licytacji osobistej należy wypełnić formularz udziału w aukcji i odebrać tabliczkę z numerem. Nowi klienci powinni zarejestrować się przynajmniej 24 godziny przed rozpoczęciem aukcji, by dać nam czas na przetworzenie danych. W celu ich weryfikacji możemy poprosić o dokument potwierdzający tożsamość osoby rejestrowanej (dowód osobisty, paszport, prawo jazdy). Dane osobowe klientów są informacjami poufnymi i pozostają do wyłącznej wiadomości DESA Unicum i spółek powiązanych, które mogą przetwarzać dane osobowe uczestników aukcji w zakresie niezbędnym do realizacji zleceń licytacji. Klientom, którzy posiadają nieuregulowane należności z tytułu zakupów na wcześniejszych aukcjach, możemy odmówić udziału w kolejnej. Prosimy o pilnowanie lizaka aukcyjnego. W przypadku jego zgubienia prosimy o natychmiastowe poinformowanie o tym naszej obsługi. Po zakończeniu aukcji należy zwrócić tabliczkę z numerem w punkcie rejestracji, a w przypadku zakupu należy odebrać potwierdzenie zawartych transakcji.

3. Licytacja telefoniczna

Jeżeli nie mogą Państwo uczestniczyć w aukcji osobiście, istnieje możliwość licytacji przez telefon za pośrednictwem jednego z naszych pracowników. Klienci zainteresowani taką usługą powinni przesłać wypełniony formularz zlecenia najpóźniej 24 godziny przed rozpoczęciem aukcji. Nie ponosimy odpowiedzialności za realizację zleceń dostarczonych później. Formularz zlecenia dostępny jest na ostatnich stronach katalogu, w siedzibie naszego domu aukcyjnego oraz na naszej stronie internetowej. Formularz należy przesłać faksem, pocztą, mailem lub dostarczyć osobiście. Wraz z formularzem prosimy o przesłanie fotokopii dokumentu tożsamości w celu weryfikacji danych. Nasz pracownik połączy się z klientem przed rozpoczęciem licytacji wybranych obiektów. Nie ponosimy jednak odpowiedzialności za brak możliwości wzięcia udziału w licytacji telefonicznej w przypadku problemów z uzyskaniem połączenia z podanym przez klienta numerem telefonu. Dlatego rekomendujemy wskazanie maksymalnej kwoty (bez opłaty aukcyjnej), do której będziemy mogli licytować w Państwa imieniu. Zastrzegamy prawo do nagrywania i archiwizowania rozmów telefonicznych, o których mowa powyżej. Opisana usługa jest darmowa i poufna.

4. Licytacja w imieniu klienta

Drugą opcją dla klientów, którzy nie mogą osobiście uczestniczyć w aukcji, jest złożenie zlecenia licytacji z limitem. Klienci zainteresowani taką usługą również powinni przesłać wypełniony formularz najpóźniej 24 godziny przed rozpoczęciem aukcji. Obowiązuje ten sam formularz co w przypadku licytacji telefonicznej. Zawarte w formularzu kwoty nie powinny uwzględniać opłaty aukcyjnej i opłat dodatkowych, powinny być wyrażone w polskich złotych oraz zgodne z tabelą postąpień przedstawioną w dalszej części przewodnika. Jeżeli podana kwota nie jest zgodna z kwotami w tabeli postąpień zostanie ona obniżona. Nasi pracownicy dołożą wszelkich starań, aby klient zakupił wybrany obiekt w możliwie jak najniższej cenie, nie niższej jednak niż cena gwarancyjna. Jeżeli limit jest niższy niż cen gwarancyjna w wypadku niesprzedania obiektu w czasie aukcji, limit rozpatrywany jest jako oferta poaukcyjna. Opcjonalnie może dojść do zawarcia transakcji warunkowej. W przypadku dwóch lub większej ilości zleceń z takim samym limitem decyduje kolejność zgłoszeń. Opisana usługa jest darmowa i poufna.

5. We wszystkich aukcjach DESA Unicum można brać udział za pośrednictwem Aplikacji Online. Aby wziąć udział w aukcji należy założyć darmowe konto w Aplikacji Online, a następnie zarejestrować się do konkretnej aukcji – z uwagi na proces weryfikacji i dopuszczenia do aukcji prosimy o rejestrowanie się na aukcję nie później niż 12 godzin przed rozpoczęciem licytacji. Na każdą aukcję należy rejestrować się oddzielnie. Klient otrzymuje mailem informację o dopuszczeniu do aukcji. Klienci zarejestrowani później mogą zostać niedopuszczeni do licytacji. Po pierwszym pozytywnym procesie weryfikacji, klient może zostać dodany do listy klientów weryfikowanych automatycznie, co oznacza, że przy rejestracji na kolejną aukcję, informację o dopuszczeniu do aukcji klient otrzyma automatycznie od razu, bezpośrednio po zarejestrowaniu się. Uczestniczyć w aukcji można zarówno składając oferty na obiekty z aukcji przed rozpoczęciem licytacji (działa to wtedy tak jak zlecenie stałe) jak i składając oferty (kolejne przebiecia) w trakcie trwania aukcji na żywo, obserwując relację online w serwisie. DESA Unicum zastrzega sobie prawo do ustawiania klientom licytującym przez Internet limitów transakcyjnych. Opisana usługa jest darmowa i poufna. Ponadto, istnieje możliwość oglądania relacji audio-video z Salii Aukcyjnej.

6. Tabela postąpień

cena	postąpienie
0 – 2 000	100
2 000 – 3 000	200
3 000 – 5 000	200/500/800 (np. 3 200, 3 500, 3 800)
5 000 – 10 000	500
10 000 – 20 000	1 000
20 000 – 30 000	2 000
30 000 – 50 000	2 000/5 000/8 000 (np. 32 000, 35 000, 38 000)
50 000 – 100 000	5 000
100 000 – 300 000	10 000

300 000 – 700 000	20 000
700 000 – 1 500 000	50 000
1 500 000 – 3 000 000	100 000
3 000 000 – 8 000 000	200 000
powyżej 8 000 000	wg uznania aukcjонера

III. PO AUKCJI

1. Płatność

Kupujący zobowiązany jest do zapłaty należności za wylicytowane obiekty w terminie 10 dni od dnia aukcji. Przekroczenie wyznaczonego terminu grozi naliczeniem odsetek ustawowych za okres opóźnienia w zapłacie. Akceptujemy płatność w gotówce do równowartości 10.000 EUR obliczonej według średniego kursu waluty ogłoszonego przez NBP, obowiązującego w dniu dokonania płatności, kartami płatniczymi (MasterCard, VISA) oraz przelewem bankowym na konto: mBank S.A. 27 1140 2062 0000 2380 1100 1002, Swift: BREXPLPWA3. W tytule prosimy wpisać nazwę aukcji, datę aukcji oraz numer obiektu.

2. Płatność w walutach innych niż polski złoty

Wszystkie transakcje zawierane są w polskich złotych. Na specjalne życzenie po wcześniejszym uzgodnieniu dopuszczamy wpłaty w euro, dolarach amerykańskich lub funtach brytyjskich. Wartość transakcji opłacanej w innej walucie niż polski złoty będzie powiększona o opłatę manipulacyjną w wysokości 1%. Przeliczenia dokonujemy po dziennym kursie kupna waluty mBank S.A.

3. Odstąpienie od umowy

W razie opóźnienia nabywcy w zapłacie możemy odstąpić od umowy z nabywcą po bezskutecznym upływie terminu dodatkowego wyznaczonego na zapłatę. W przypadku korzystania przez DESA Unicum z prawa odstąpienia, DESA Unicum może dochodzić od nabywcy odszkodowania tytułem utraconych korzyści, które obejmują m. in. szkodę spowodowaną brakiem uzyskania opłaty aukcyjnej.

4. Reklamacje

Wszelkie możliwe reklamacje rozpatrywane są zgodnie z przepisami prawa polskiego. Reklamację z tytułu niezgodności towaru z umową można zgłosić w ciągu jednego roku od wydania obiektu. Wobec osób niebędących bezpośrednimi nabywcami na aukcji nie ponosimy odpowiedzialności za ukryte wady fizyczne oraz wady prawne zakupionych obiektów.

5. Odbiór zakupionego obiektu

Przy odbiorze zakupionych obiektów wymagamy okazania dokumentu potwierdzającego tożsamość. Obiekty mogą zostać wydane nabywcy lub osobie posiadającej pisemne upoważnienie. Może to nastąpić tylko w momencie pełnej płatności i uregulowania wszystkich zobowiązań wynikających z wcześniejszych zakupów. Zakupione obiekty na aukcji powinny być odebrane w ciągu 30 dni od aukcji. W przeciwnym razie mogą one zostać odesłane do magazynu zewnętrznego, a klient obciążony kosztami transportu oraz magazynowania. Wielkość opłat będzie uzależniona od operatora magazynu oraz rodzaju i wielkości obiektu. Tym samym ponosimy odpowiedzialność za utratę lub uszkodzenie obiektu jedynie przez okres 30 dni od aukcji.

6. Transport i przesyłka

Zapewniamy podstawowe opakowanie zakupionych obiektów umożliwiające odbiór osobisty. Na wyraźne życzenie klienta możemy pomóc w kontakcie z wyspecjalizowaną firmą zajmującą się pakowaniem i wysyłką dzieł sztuki.

7. Pozwolenie na eksport

Przed wzięciem udziału w aukcji potencjalnym licytującym radzimy, aby zorientowali się czy w razie potrzeby wywozu obiektu poza granice Polski nie są wymagane dodatkowe pozwolenia. Przypominamy, że reguluje to ustawa z dnia 23 lipca 2003 r. o ochronie zabytków i opiece nad zabytkami (Dz. U. nr 162 poz. 1568, z późn. zm.), zgodnie z którą wywóz określonych obiektów poza granice kraju wymaga zgody odpowiednich władz; w szczególności dotyczy to obrazów starszych niż 50 lat o wartości powyżej 40 000 złotych. Nabywca jest zobowiązany do przestrzegania przepisów w tym zakresie, a niemożliwość uzyskania odpowiednich dokumentów lub opóźnienie w ich uzyskaniu nie uzasadniają odstąpienia od sprzedaży ani opóźnienia w uiszczeniu pełnej ceny nabycia za obiekt. Na wyraźne życzenie klienta możemy pomóc w kontakcie z wyspecjalizowaną firmą zajmującą się sprawami formalnymi związanymi z eksportem dzieł sztuki.

8. Zagrożone gatunki

Przedmioty zrobione z materiału roślinnego lub zwierzęcego albo zawierające je, tj. m.in. koralowiec, skóra krokodyla, kość stoniowa, kość wieloryba, róg nosorożca, skorupa żółwia, niezależnie od wieku, procentu zawartości, mogą wymagać dodatkowych pozwoleń lub certyfikatów przed wywozem. Prosimy pamiętać, że uzyskanie dokumentów umożliwiających eksport nie jest równoznaczne z możliwością importu do innego państwa. Nabywca jest zobowiązany do przestrzegania przepisów w tym zakresie, a niemożliwość uzyskania odpowiednich dokumentów lub opóźnienie w ich uzyskaniu nie uzasadniają odstąpienia od sprzedaży ani opóźnienia w uiszczeniu pełnej ceny nabycia za obiekt. Obiekty tego typu zostają oznaczone dla Państwa wygodny symbolem „o” opisanym w legendzie. Nie ponosimy jednak odpowiedzialności za błędy lub uchybienia w oznaczeniu przedmiotów zawierających elementy wytworzone z chronionych lub regulowanych prawem gatunków roślin i zwierząt.

9. Wykonując obowiązek informacyjny, określony w ustawie z dnia 30 maja 2014 r. o prawach konsumenta (t.j. Dz. U. z 2019 r. poz. 134 z późn. zm.), niniejszym uprzejmie informujemy, że na podstawie art. 38 pkt 11 ww. ustawy, klientom nie przysługują prawa do odstąpienia od umowy.

WARUNKI SPRZEDAŻY AUKCYJNEJ I WARUNKI POTWIERDZENIA AUTENTYCZNOŚCI przedstawione poniżej określają prawa i obowiązki licytujących i kupujących z jednej strony oraz Domu Aukcyjnego DESA Unicum i komitentów z drugiej. Wszyscy potencjalni kupujący na aukcji powinni dokładnie przeczytać WARUNKI SPRZEDAŻY AUKCYJNEJ I WARUNKI POTWIERDZENIA AUTENTYCZNOŚCI zanim przystąpią do licytacji.

WARUNKI SPRZEDAŻY AUKCYJNEJ

1. WPROWADZENIE

Każdy obiekt zaprezentowany w katalogu aukcyjnym przeznaczony jest do sprzedaży na warunkach określonych:

- a) w WARUNKACH SPRZEDAŻY AUKCYJNEJ I WARUNKACH POTWIERDZENIA AUTENTYCZNOŚCI,
- b) w innych informacjach podanych w pozostałych częściach katalogu aukcyjnego, w szczególności w PRZEWODNIKU DLA KLIENTA,
- c) w dodatkach do katalogu aukcyjnego lub innych materiałach udostępnionych przez DESA Unicum na sali aukcyjnej. W każdym przypadku zmiana warunków może nastąpić poprzez stosowny aneks bądź ogłoszenie podane do wiadomości przez aukcjonerą przed rozpoczęciem aukcji. Poprzez licytację na aukcji, niezależnie czy osobista, czy za pośrednictwem przedstawiciela, czy też na podstawie złożonego zlecenia licytacji telefonicznej lub z limitem, licytujący i kupujący wyrażają zgodę na brzmienie niniejszych WARUNKÓW SPRZEDAŻY AUKCYJNEJ ze zmianami i uzupełnieniami oraz WARUNKÓW POTWIERDZENIA AUTENTYCZNOŚCI.

2. DESA UNICUM JAKO POŚREDNIK HANDLOWY

DESA Unicum występuje jako zastępca pośredni działający w imieniu własnym, lecz na rachunek komitenta uprawnionego do rozporządzenia obiektem, chyba że inaczej zastrzeżono w katalogu, jego zmianach lub w ogłoszeniach podanych do wiadomości przed aukcją.

3. LICYTOWANIE NA AUKCJI

- 1) DESA Unicum może według swojego uznania odmówić dopuszczenia niektórych osób do udziału w aukcji lub sprzedaży poaukcyjnej. Wszyscy licytujący muszą zarejestrować się przed aukcją, dostarczyć wymagane informacje przewidziane w formularzu rejestracji, okazać dokument potwierdzający tożsamość oraz odebrać tabliczkę z numerem licytacyjnym.
- 2) Dla wygody licytujących, którzy nie mogą uczestniczyć w aukcji osobiście, DESA Unicum może zrealizować pisemne zlecenie licytacji. W takim przypadku nieobecni licytujący powinni wypełnić formularz „zlecenie licytacji”, który można znaleźć w katalogu, na stronie internetowej DESA Unicum lub otrzymać w siedzibie DESA Unicum. Kwoty wskazane przez licytującego w zleceniu licytacji nie powinny zawierać opłaty aukcyjnej i opłat dodatkowych, powinny być wyrażone w polskich złotych oraz zgodne z tabelą postąpień. Jeżeli podana kwota nie jest zgodna z kwotami w tabeli postąpień, zostanie ona obniżona. Aukcjoner nie akceptuje zlecenia licytacji, w którym nie ma wskazanej maksymalnej kwoty, do której DESA Unicum może zrealizować zlecenie. DESA Unicum dołoży starań, aby klient zakupił wybrany obiekt w możliwie jak najniższej cenie, nie niższej jednak niż cena gwarancyjna. Jeśli limit podany przez licytującego jest niższy niż cena gwarancyjna, a stanowi jednocześnie najwyższą ofertę, wówczas dochodzi do transakcji warunkowej. W przypadku dwóch lub większej ilości zleceń z takim samym limitem decyduje kolejność zgłoszeń. Wszystkie zlecenia licytacji wraz z fotokopią dokumentu tożsamości umożliwiającej weryfikację danych osobowych powinny być przesłane (pocztą, faksem bądź e-mail) albo dostarczone osobiście do siedziby DESA Unicum przynajmniej 24 godziny przed rozpoczęciem aukcji. Dostarczone później zlecenia mogą nie być zrealizowane.
- 3) Od osób zainteresowanych licytacją przez telefon wymaga się zgłoszenia treści licytacji telefonicznej poprzez wypełnienie formularza „zlecenie licytacji”, dostępnego w katalogu, na stronie internetowej DESA Unicum lub w siedzibie DESA Unicum. Wszystkie zlecenia licytacji powinny być przesłane (pocztą, faksem, e-mail) lub dostarczone osobiście do siedziby DESA Unicum przynajmniej 24 godziny przed rozpoczęciem aukcji. Wymaga się również przesłania fotokopii dokumentu tożsamości w celu weryfikacji danych osobowych. Dostarczone później zlecenia mogą nie być zrealizowane. Licytacja telefoniczna może być nagrywana, złożenie zlecenia jest równoznaczne z wyrażeniem zgody na nagrywanie rozmowy telefonicznej. Na wypadek trudności z połączeniem telefonicznym licytujący może określić na zleceniu limit, do którego pracownik domu aukcyjnego będzie licytował pomimo braku połączenia. Jeśli żaden limit nie jest określony na zleceniu, pracownik domu aukcyjnego uznaje w takim wypadku, że klient oferuje przynajmniej cenę wywoławczą.
- 4) Podczas licytacji, zarówno osobistej, telefonicznej, za pośrednictwem pracownika DESA Unicum oraz za pośrednictwem Aplikacji Online, licytujący bierze osobistą odpowiedzialność za zapłatę za wycytywane obiekty, co opisane jest dokładniej w paragrafie 3 punkcie 5 poniżej, chyba że przed rozpoczęciem aukcji zostało wyrażone uzgodnienie na piśmie z DESA Unicum, że oferent jest pełnomocnikiem zidentyfikowanej osoby trzeciej akceptowanej przez DESA Unicum.
- 5) Usługa licytacji na podstawie zlecenia licytacji nie podlega żadnej opłacie. DESA Unicum zobowiązuje się dochować należytej staranności w realizacji zleceń, jednak

nie ponosi odpowiedzialności za niezrealizowanie takich ofert, chyba że wina za brak realizacji zlecenia leży wyłącznie po stronie DESA Unicum.

4. PRZEBIEG AUKCJI

- 1) O ile nie zastrzeżono inaczej poprzez symbol, każdy obiekt oferowany jest z zastrzeżeniem ceny gwarancyjnej, która jest poufną minimalną ceną sprzedaży uzgodnioną między DESA Unicum i komitentem. Cena gwarancyjna nie może przekroczyć dolnej granicy estymacji.
- 2) Aukcjoner może w każdym momencie aukcji wycofać którykolwiek obiekt, ponownie zaoferować przedmiot do sprzedaży (również bezpośrednio po uderzeniu młotkiem) w razie zaistnienia błędu bądź sporu co do wyniku licytacji. W powyższym przypadku aukcjoner może podjąć wszelkie działania, które uzna za stosowne i racjonalne. Jeżeli jakkolwiek spór co do wyniku licytacji powstanie po aukcji, wynik sprzedaży w ramach aukcji uznaje się za ostateczny.
- 3) Aukcjoner rozpoczyna licytację i decyduje o wysokości kolejnych postąpień. W celu osiągnięcia ceny gwarancyjnej obiektu aukcjoner i pracownicy DESA Unicum mogą składać w toku licytacji oferty w imieniu komitenta bez wskazania, że czynią to w imieniu komitenta, bądź to przez składanie następujących po sobie ofert licytacyjnych, bądź też oferty w odpowiedzi na oferty składane przez innych oferentów. Jeżeli nie ma żadnych ofert na dany obiekt lub oferty są zbyt niskie, aukcjoner może uznać przedmiot za niesprzedany, co sygnalizuje terminem "pass".
- 4) Ceny na aukcji podawane są w polskich złotych i w tej walucie powinna być dokonana płatność. W odpowiedzi na potrzeby klientów zagranicznych estymacje w katalogu aukcyjnym mogą być podawane także w euro, funtach brytyjskich i dolarach amerykańskich, odzwierciedlając w przybliżeniu cenę przy obecnym kursie waluty. Stosownie do tego estymacje podawane w euro, funtach brytyjskich i dolarach amerykańskich mają charakter wyłącznie orientacyjny.
- 5) Licytujący, który zaoferował najwyższą kwotę zaakceptowaną przez aukcjонера, jest zwycięzcą licytacji. Uderzenie młotkiem przez aukcjонера oznacza akceptację najwyższej oferty i zawarcie umowy sprzedaży między DESA Unicum a kupującym. Ryzyko i odpowiedzialność za obiekt przechodzący na własność kupującego opisane zostały w paragrafie 6 poniżej.
- 6) Każda poaukcyjna sprzedaż obiektów oferowanych na aukcji podlega również WARUNKOM SPRZEDAŻY AUKCYJNEJ oraz WARUNKOM POTWIERDZENIA AUTENTYCZNOŚCI.

5. CENA NABYCIA I OPŁATA AUKCYJNA

- 1) Do kwoty wycytywanej doliczana jest opłata aukcyjna oraz opłaty dodatkowe wynikające z oznaczeń katalogowych obiektu. Opłata aukcyjna stanowi dodatkowe wyngrodzenie DESA Unicum z tytułu obsługi transakcji sprzedaży i wynosi 18% końcowej ceny obiektu (kwoty wycytywanej). Opłata aukcyjna obowiązuje również w sprzedaży poaukcyjnej.
- 2) Do kwoty wycytywanej mogą zostać doliczone inne podatki i opłaty, jeśli w katalogu zaznaczone to zostało odpowiednimi oznaczeniami (patrz: paragraf 1 punkt 10 „Przewodnika dla klienta”; „Legenda”).
- 3) Jeśli nie uzgodniono inaczej, kupujący jest zobowiązany uiszczyć należność w terminie 10 dni od daty aukcji, niezależnie od uzyskania pozwolenia na eksport czy innych pozwoleń. Opłaty mają być uiszczone w polskich złotych gotówką, kartą lub przelewem bankowym:
 - a) DESA Unicum akceptuje płatność kartami płatniczymi MasterCard, VISA
 - b) DESA Unicum akceptuje płatność przelewem bankowym na konto mBank S.A. 27 1140 2062 0000 2380 1100 1002, Swift: BREXPLPWWA3W tytule przelewu proszę podać nazwę aukcji, datę aukcji oraz numer obiektu.
- 4) Własność zakupionego obiektu nie przejdzie na kupującego, dopóki DESA Unicum nie otrzyma pełnej ceny nabycia za obiekt opłaty aukcyjnej lub innych opłat, jeżeli odnosi się do danego obiektu DESA Unicum nie jest zobowiązana do przekazania obiektu kupującemu do chwili przeniesienia własności obiektu na kupującego. Wcześniejsze przekazanie obiektu kupującemu nie jest równoznaczne z przeniesieniem prawa własności obiektu na kupującego ani zwolnieniem z obowiązku zapłaty przez niego ceny nabycia.

6. ODBIÓR ZAKUPU

- 1) Odbiór wycytywanych obiektów jest możliwy po dokonaniu wpłaty pełnej ceny nabycia oraz uregulowaniu innych płatności wobec DESA Unicum i spółek powiązanych. Jak tylko nabywca spełni wszystkie wymagania, powinien skontaktować się ze swoim doradcą klienta DESA Unicum lub z Biurem Obsługi Klienta pod numerem tel. 22 163 66 00, aby umówić się na odbiór obiektu.
- 2) Kupujący powinien odebrać zakupiony obiekt w terminie 30 dni od daty aukcji. Po tym terminie DESA Unicum przesyła wszystkie wycytywane obiekty do magazynu ze-

wewnętrznego, a kupujący obciążony zostanie kosztami transportu oraz magazynowania. Wielkość opłat będzie uzależniona od operatora magazynu oraz rodzaju i wielkości obiektu. Zaakceptowanie niniejszego regulaminu równoznaczne jest z zaakceptowaniem regulaminu spółki magazynowej. Po upływie 30 dni od daty aukcji na kupującego przechodzi ryzyko utraty i uszkodzenia nieodebranego obiektu, a także ciężary związane z takim obiektem, w tym koszty jego ubezpieczenia. DESA Unicum odpowiada względem kupującego za szkody z tytułu straty lub uszkodzenia obiektu, jednak jedynie do wysokości ceny nabycia obiektu.

3) Dla wygody kupującego DESA Unicum nieodpłatnie zapewnia podstawowe opakowanie obiektu umożliwiające jego odbiór osobisty. Na wyraźne życzenie kupującego DESA Unicum może pomóc w kontakcie z wyspecjalizowaną firmą zajmującą się pakowaniem i wysyłką dzieł sztuki. Każde takie zlecenie odbywa się na odpowiedzialność klienta, DESA Unicum nie bierze odpowiedzialności za nieprawidłowe wykonanie usług przez przewoźników bądź inne osoby trzecie. Jeżeli klient sam wybierze firmę transportową, jej przedstawiciel powinien skontaktować się z DESA Unicum telefonicznie przynajmniej 24 godziny przed planowanym odbiorem obiektu pod numerem telefonu: 22 163 66 20.

4) DESA Unicum będzie wymagała okazania dowodu osobistego przed przekazaniem obiektu nabywcy bądź jego przedstawicielowi, który dodatkowo powinien posiadać pisemne upoważnienie od nabywcy.

7. BRAK PŁATNOŚCI

Bez uszczerbku dla innych praw sprzedawcy, w przypadku gdy nabywca nie uiszcza pełnej ceny nabycia za obiekt, opłaty aukcyjnej lub innych opłat, jeżeli odnoszą się do danego obiektu, w terminie 10 dni od daty aukcji, DESA Unicum może zastosować jeden lub kilka z poniższych środków prawnych:

- przechować obiekt w siedzibie DESA Unicum lub w innym miejscu na ryzyko i koszt klienta;
 - odstąpić od sprzedaży obiektu, zatrzymując dotychczasowe opłaty na poczet krycia szkód;
 - odrzuć zlecenie nabywcy w przyszłości lub zrealizować takie zlecenie pod warunkiem uiszczenia kaucji;
 - naliczać ustawowe odsetki za opóźnienie od dnia wymagalności płatności do dnia zapłaty pełnej ceny nabycia, opłaty aukcyjnej lub innych opłat, jeżeli odnoszą się do danego obiektu;
 - wszczęć postępowanie sądowe przeciwko kupującemu w celu odzyskania zaległości;
 - potrącić należności nabywcy względem DESA Unicum z wierzytelności wobec tego nabywcy wynikających z innych transakcji;
- g) podjąć wszelkie inne działania odpowiednie do zaistniałych okoliczności.

8. DANE OSOBOWE KLIENTA

W związku ze świadczonymi usługami oraz wymogami prawnymi związanymi z przeprowadzeniem aukcji DESA Unicum może wymagać od klientów podania danych osobowych lub w niektórych przypadkach (np. w celu sprawdzenia wypłacalności, poświadczenia tożsamości klienta lub w celu uniknięcia fałszerstwa) pozyskać dane o kliencie od osób trzecich. DESA Unicum może również wykorzystywać dane osobowe dostarczone przez klienta w celach marketingowych, dostarczając materiały o produktach, usługach bądź wydarzeniach organizowanych przez DESA Unicum oraz spółki powiązane. Zgadzając się na WARUNKI SPRZEDAŻY AUKCYJNEJ i podając dane osobowe, klienci zgadzają się, że DESA Unicum i spółki powiązane mogą wykorzystywać te dane do ww. celów. Jeśli klient chciałby uzyskać więcej informacji o polityce prywatności, skorygować swoje dane lub zrezygnować z dalszej korespondencji marketingowej, prosimy o kontakt pod numerem 22 163 67 00.

WARUNKI POTWIERDZENIA AUTENTYCZNOŚCI

Przez autentyczność obiektu rozumiemy właściwe podanie autorstwa obiektu i prawidłowe jego datowanie. DESA Unicum udziela gwarancji autentyczności obiektów zaprezentowanych w tym katalogu na okres 5 lat od daty sprzedaży przez DESA Unicum z poniższymi zastrzeżeniami:

- DESA Unicum udziela gwarancji autentyczności obiektu jedynie bezpośredniemu nabywcy obiektu (konsumentowi). Powyższa gwarancja nie obejmuje:
 - kolejnych właścicieli obiektu, włączając w to osoby, które nabyły od bezpośredniego nabywcy obiekt oddzielnie, w drodze darowizny lub dziedziczenia;
 - obiekty, co do którego trwa spór o autorstwo;
 - obiekty, którego autorstwo jest jedynie domniemane, co w katalogu i na certyfikacie oznaczone jest następującymi zapisami: brak dat życia po imieniu i nazwisku artysty, nazwisko artysty poprzedzone jedynie inicjałem imienia, znak zapytania w nawiasie lub bez nawiasu („?” lub „(?)”) po nazwisku artysty, przed lub po imieniu i nazwisku artysty określenia: „przypisywane/e/a”, „Attributed” lub skrót „Attrib.”;
 - obiekty powstałego w bliżej lub szerzej rozumianym kręgu oddziaływania stylu danego artysty, co w katalogu i na certyfikacie oznaczone jest użyciem przed lub po imieniu i nazwisku artysty jednego z następujących określeń: „krąg”, „szkoła” bądź „naśladowca”;

9. OGRANICZENIE ODPOWIEDZIALNOŚCI

- DESA Unicum wyłącza wszelkie gwarancje inne niż WARUNKI POTWIERDZENIA AUTENTYCZNOŚCI w najszerszym zakresie dopuszczonym prawem.
- Całkowita odpowiedzialność DESA Unicum będzie ograniczona wyłącznie do ceny nabycia zapłaconej przez kupującego.
- DESA Unicum nie jest odpowiedzialna za pomyłki słowne czy na piśmie w informacjach podanych klientom oraz nie ponosi odpowiedzialności wobec żadnego licytującego za błędy w trakcie prowadzonej aukcji lub popełnione w innym zakresie związanym ze sprzedażą obiektu.
- DESA Unicum nie bierze odpowiedzialności wobec kupującego za szkody przewyższające cenę nabycia, niezależnie czy taka szkoda jest charakterystyczna jako bezpośrednia, pośrednia, szczególna, przypadkowa czy następcza. DESA Unicum nie jest zobowiązana do zapłaty odsetek od ceny zakupu.
- Żaden przepis w niniejszych WARUNKACH SPRZEDAŻY AUKCYJNEJ nie wyklucza lub nie ogranicza odpowiedzialności DESA Unicum wobec kupującego, wynikającej z jakiegokolwiek oszustwa bądź świadomego wprowadzenia w błąd, lub z winy umyślnej.

10. PRAWA AUTORSKIE

- Sprzedający nie przekazują wraz z obiektem prawa autorskiego ani prawa do reprodukcji obiektu.
- Prawa autorskie do wszystkich zdjęć, ilustracji i tekstów związanych z obiektem sporządzonych przez lub dla DESA Unicum, włączając zawartość tego katalogu, stanowią własność DESA Unicum. Nie mogą być one wykorzystane przez kupującego ani inne osoby bez uprzedniej zgody pisemnej DESA Unicum.

11. POSTANOWIENIA OGÓLNE

- Niniejsze WARUNKI SPRZEDAŻY AUKCYJNEJ wraz z późniejszymi zmianami i uzupełnieniami, o których mowa w paragrafie 1 powyżej, oraz WARUNKI POTWIERDZENIA AUTENTYCZNOŚCI wyczerpują całość praw i obowiązków pomiędzy stronami w odniesieniu do sprzedaży obiektu.
- Wszelkie zawiadomienia powinny być kierowane na piśmie na adres DESA Unicum. Powiadomienia kierowane do klientów będą przesyłane na adres podany w ostatnim piśmie do DESA Unicum.
- Jeśli jakiegokolwiek z postanowień WARUNKÓW SPRZEDAŻY AUKCYJNEJ okazałoby się nieważne, bezskuteczne lub niemożliwe do zastosowania, pozostałe postanowienia będą nadal obowiązywać. Brak działania lub opóźnienie w wykonywaniu praw wynikających z WARUNKÓW SPRZEDAŻY AUKCYJNEJ nie oznacza zrzeczenia się praw lub zwolnienia z obowiązków ani nie uchyla obowiązywalności całości bądź części z postanowień WARUNKÓW SPRZEDAŻY AUKCYJNEJ.

12. PRAWO OBOWIĄZUJĄCE

Prawa i obowiązki stron wynikające z niniejszych WARUNKÓW SPRZEDAŻY AUKCYJNEJ oraz WARUNKÓW POTWIERDZENIA AUTENTYCZNOŚCI, przebieg aukcji i jakiegokolwiek sprawy związane z powyższymi postanowieniami podlegają prawu polskiemu. DESA Unicum w szczególności zwraca uwagę na przepisy:

- ustawy z dnia 23 lipca 2003 r. o ochronie zabytków i opiece nad zabytkami (Dz. U. Nr 162 poz. 1568, z późn. zm.) – wywóz określonych obiektów poza granice kraju wymaga zgody odpowiednich władz,
- ustawy z dnia 21 listopada 1996 r. o muzeach (Dz. U. z 1997 r. Nr 5, poz. 24, z późn. zm.) – muzea rejestrowane mają prawo pierwokupu zabytków bezpośrednio na aukcji za kwotę wycytowaną powiększoną o opłatę aukcyjną.

- obiekty, którego określenie autorstwa było zgodne z ogólnie przyjętą opinią specjalistów, uczonych i innych ekspertów;
- obiekty, w przypadku którego podana w katalogu roczna data powstania różni się od faktycznej o mniej niż 15 lat;
- obiekty, w przypadku którego w datowaniu pojawiło się prawidłowe określenie stulecia, natomiast nieprawidłowe określenie części tego stulecia (połowy lub ćwierci);
- obiekty z XX w., XIX w. i starszych, w przypadku których faktycznie stwierdzone datowanie różni się w stosunku do podanego w katalogu „na korzyść” obiektu, tj. obiekt okazał się starszy, niż było to podane w opisie;
- obiekty, którego opis i datowanie zostały uznane za niedokładne przy użyciu metod naukowych lub testów, które nie były ogólnie przyjęte w czasie wydawania tego katalogu bądź w tamtym czasie były uznawane za nadmiernie kosztowne lub niewykonalne, albo według wszelkiego prawdopodobieństwa mogłyby spowodować uszkodzenie lub utratę wartości obiektu. DESA Unicum zastrzega iż opis uzupełniający (pochodzenie, historia wystaw, literatura) został wykonany w dobrej wierze i błędy w tym zakresie nie mogą być podstawą do reklamacji. DESA Unicum zastrzega, sobie również 5% jako granicę błędów w przypadku podawania poszczególnych wymiarów obiektu.

ZLECENIE LICYTACJI

Design. Piękno na co dzień· 717DES008 · 23 kwietnia 2020

Zlecenie licytacji z limitem lub licytacja telefoniczna to proste sposoby wzięcia udziału w aukcji, które nie skutkują żadnymi dodatkowymi kosztami dla Nabywcy.

Zlecenie licytacji z limitem Zlecenie telefoniczne

Zlecenie musi być dostarczone (osobiście, pocztą, faksem lub e-mailem) do siedziby domu aukcyjnego nie później niż 24 godziny przed rozpoczęciem licytacji, w przypadku późniejszego dostarczenia nie gwarantujemy realizacji zlecenia, jednak dołożymy wszelkich starań, aby było to możliwe.

Prosimy czytelnie wypełnić formularz, by uniknąć ewentualnych pomyłek.

Imię i nazwisko

Dowód osobisty (seria i numer) **NIP (dla firm)**

Adres: ulica nr domu nr mieszkania

Miasto Kod pocztowy

Adres e-mail

Telefon / faks

Przed przyjęciem zlecenia licytacji pracownik domu aukcyjnego ma prawo prosić o podanie pełnych danych osobowych oraz o okazanie lub skopiowanie dokumentu potwierdzającego tożsamość osoby rejestrowanej (dowód osobisty, paszport, prawo jazdy; w przypadku zleceń przesyłanych e-mailem, pocztą lub faksem konieczne jest dołączenie kserokopii lub skanu takiego dokumentu). Dane są udostępniane dobrowolnie, jednak ich podanie jest warunkiem koniecznym do wzięcia udziału w licytacji.

Nr kat.	Autor, tytuł	Maksymalna oferowana kwota (bez opłaty aukcyjnej) lub licytacja telefoniczna

Należność za zakupiony obiekt

Wpłacę na konto bankowe mBank S.A.. 27 1140 2062 0000 2380 1100 1002,

Wpłacę w kasie firmy (pn.-pt. w godz. 11-19)

Proszę o wystawienie faktury VAT bez podpisu odbiorcy

Skąd dowiedzieli się Państwo o DESA Unicum?

z prasy z mailingu z reklamy internetowej z reklamy zewnętrznej z radia

od rodziny/znajomych z imiennego zaproszenia inną drogą

DESA Unicum SA, ul. Piękna 1A, 00-477 Warszawa, tel. 22 163 66 00, faks 22 163 67 99, e-mail: biuro@desa.pl, www.desa.pl
NIP: 5272644731 REGON: 142733824 Spółka zarejestrowana w Sądzie Rejonowym dla m.st. Warszawy XII Wydział Gospodarczy KRS0000718495.

tel. 22 163 67 00, faks 22 163 67 99

e-mail: zlecenia@desa.pl

Zlecenie licytacji z limitem

Podanie przez Klienta limitu licytacji jest informacją ściśle poufną. Dom aukcyjny będzie reprezentował w licytacji Nabywcę do podanej kwoty, gwarantując jednocześnie nabycie obiektu za najniższą możliwą kwotę. Dom aukcyjny nie przyjmuje zleceń bez górnego limitu. W przypadku zaistnienia kilku zleceń w tej samej wysokości dom aukcyjny będzie reprezentował Klienta, którego zlecenie zostało złożone najwcześniej. Zgadzam się na jedno postąpienie w górę w przypadku wystąpienia innego zlecenia o tej samej wysokości:

Tak Nie

Zlecenie telefoniczne

W przypadku zlecenia licytacji telefonicznej prosimy o podanie numeru telefonu aktualnego w czasie aukcji. Pracownicy domu aukcyjnego połączą się z Państwem chwilę przed rozpoczęciem licytacji wybranych obiektów. Przebieg rozmowy - licytacji telefonicznej może być rejestrowany przez DESA Unicum. Dom aukcyjny nie ponosi odpowiedzialności za brak możliwości wzięcia udziału w wyniku problemów z uzyskaniem połączenia z podanym numerem. W przypadku problemów z uzyskaniem połączenia zgadzam się na licytację w moim imieniu za kwotę równą cenie wywoławczej:

Tak Nie

Numer telefonu do licytacji

Ja niżej podpisany/-a oświadczam, że:

- Wyrażam zgodę na przetwarzanie moich danych osobowych w celach marketingowych oraz w celu składania ofert, a w szczególności w celu przysyłania na wskazane przeze mnie adresy korespondencyjne materiałów promocyjnych, informacji handlowych o obiektach i usługach świadczonych przez DESA Unicum.
- Wyrażam zgodę na używanie telekomunikacyjnych urządzeń końcowych w celu prowadzenia marketingu bezpośredniego przez DESA Unicum.
- Wyrażam zgodę na otrzymywanie od DESA Unicum informacji handlowej drogą elektroniczną.
- Wyrażam zgodę na przetwarzanie moich danych osobowych w celach marketingu produktów lub usług podmiotów powiązanych kapitałowo z DESA Unicum.
- Wyrażam zgodę na otrzymywanie od podmiotów powiązanych kapitałowo z DESA Unicum informacji handlowej drogą elektroniczną.

WYRAŻAJĄC ZGODĘ NA POWYŻSZE, OŚWIADCZAM, ŻE:

- Zgadzam się na przetwarzanie moich danych osobowych przez spółkę DESA Unicum S.A. z siedzibą w Warszawie, ul. Piękna 1A w celach powyżej przeze mnie określonych.
- Podanie danych jest dobrowolne. Podstawą przetwarzania danych jest moja zgoda. Odbiorcami danych mogą być Podmioty powiązane kapitałowo z DESA Unicum oraz Podmioty świadczące usługi na rzecz DESA Unicum. Mam prawo wycofania zgody w dowolnym momencie. Dane osobowe będą przetwarzane do odwołania zgody lub przez maksymalny okres 10 lat od dnia zakończenia wykonania umowy lub przez okres określony przez przepisy prawa, które nakładają na DESA Unicum obowiązek przetwarzania moich danych.
- Mam prawo żądania od administratora dostępu do moich danych osobowych, ich sprostowania, usunięcia lub ograniczenia przetwarzania, a także prawo wniesienia skargi do organu nadzorczego.
- Administratorem danych jest spółka DESA Unicum S.A. z siedzibą w Warszawie, z którą w sprawach dotyczących przetwarzania danych osobowych mogę się skontaktować, dzwoniąc pod numer telefonu +48 22 163 66 00 lub poprzez korespondencję elektroniczną na adres biuro@desa.pl.
- Bardziej szczegółowe informacje dotyczące przetwarzania moich danych mogę uzyskać na stronie internetowej www.desa.pl.
- Zapoznałem/-am się i akceptuję WARUNKI SPRZEDAŻY AUKCYJNEJ I WARUNKI AUTENTYCZNOŚCI domu aukcyjnego DESA Unicum opublikowane w katalogu aukcyjnym.
- Zobowiązuję się do zrealizowania zawartych transakcji zgodnie z niniejszymi WARUNKAMI, w tym do zapłacenia wylicytowanej kwoty powiększonej o opłatę aukcyjną oraz innych opłat, zgodnie z oznaczeniami w katalogu, w szczególności w przypadkach przewidzianych przepisami ustawy o prawie autorskim i prawach pokrewnych, wynagrodzenia z tytułu odsprzedaży oryginalnych egzemplarzy utworu (tzw. droit de suite) w terminie 10 dni od daty aukcji.
- Wszelkie dane zawarte w niniejszym formularzu są prawdziwe i zgodne z moją najlepszą wiedzą. W przypadku zatajenia lub podania nieprawdziwych danych DESA Unicum nie ponosi odpowiedzialności.

Data i podpis klienta składającego zlecenie



PROMEMORIA WARSAW
Ul. Górnośląska 24
00-484 Warszawa

info.warsaw@promemoria.com
www.promemoria.com
Instagram icon | YouTube icon

MILAN PARIS LONDON MOSCOW NEW YORK HAMBURG MUNICH HONG KONG WARSAW



PROMEMORIA®

