

Manual de Usuario

Plancha de estampado y sublimación Galaxy Press II (GS-802)



Instrucciones de Seguridad

Al utilizar su plancha de estampado, siga las siguientes precauciones básicas:

1. Lea todas las instrucciones.
2. Use la plancha de calor sólo para el uso que corresponde.
3. Para reducir el riesgo de descarga eléctrica, no sumerja la plancha en agua o en cualquier otro líquido.
4. Nunca tire del cable para desconectarlo del tomacorriente, en lugar de ello, tome el enchufe y tire para desconectar.
5. No permita que el cable toque superficies calientes, deje que la plancha de calor se enfríe completamente antes de guardarla.
6. No haga funcionar la plancha con un cable dañado o si el equipo se ha sido caído, golpeado o dañado. Para reducir el riesgo de descarga eléctrica, no desmonte ni intente reparar la plancha de calor. Llévelo al Servicio Técnico calificado para examen y/o

reparación. Un montaje o reparación incorrectos podrían aumentar el riesgo de incendio, descarga eléctrica o lesiones a cuando se utiliza el equipo.

7. Este equipo no está diseñado para ser utilizado por personas menores de edad, con discapacidades físicas, sensoriales o mentales, o falta de experiencia y conocimiento, a menos que hayan recibido supervisión o instrucciones sobre el uso de una persona responsable de su seguridad.

8. Es necesaria una estrecha supervisión para cualquier plancha de calor utilizada por o cerca de niños.

9. No deje el equipo desatendido mientras está conectado.

9. Se pueden producir quemaduras al tocar partes metálicas calientes.

10. Para reducir la probabilidad de sobrecarga del circuito, no opere otro equipo de alta tensión en el mismo circuito.

11. Si se necesita un cable de extensión, entonces use un cable de 20 amperes. Los cables de menos amperaje pueden sobrecalentarse. Se debe tomar la precaución de no tirar o pisar los cables.

Especificaciones Técnicas

Diámetro de estampado:	7,5 a 9 cm
Largo de estampado:	11 cm
Voltaje:	300W/1.4Amps
Ajuste de temperatura:	0 a 200°C
Tiempo de inicio:	10 minutos
Ajuste de presión:	manual
Dimensiones:	46 x 15 x 26 cm
Dimensiones del empaque:	39 x 23 x 30 cm
Peso del empaque:	5 kg
Certificaciones:	CE,FCC

Instrucciones de Operación

Conecte el cable de alimentación a una toma eléctrica correctamente conectada a tierra con un amperaje suficiente.

Encendido de la plancha:

Localice el botón de encendido/apagado de color rojo ubicado en la parte lateral de la plancha, como se indica en la siguiente imagen.

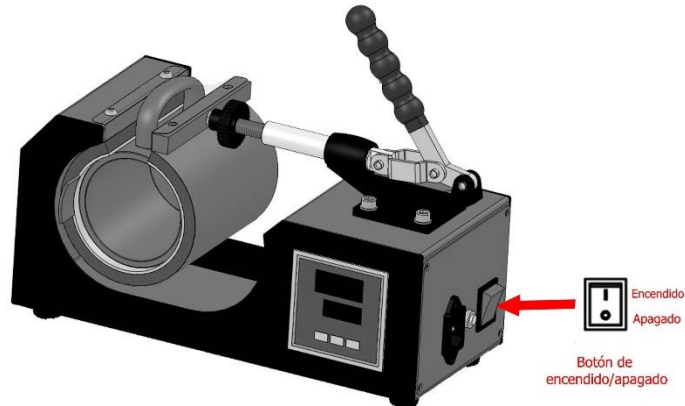

Ajuste de la temperatura:

Presione el botón "SET" de color azul ubicado en el centro del Panel de Control. La luz "OUT1" ubicada en la pantalla se iluminará.

En el panel donde aparece la sigla "PV" aparecerá en "SP" en color rojo, que indica que está en el ajuste de temperatura.

A continuación, presione el botón "▲"(triángulo con punta hacia arriba) y "▼" (triángulo con punta hacia abajo) para ajustar la temperatura deseada. La temperatura se puede configurar de 0 ° F (0 ° Celsius) a 430 ° F (221 ° Celsius).



Ajuste del tiempo:

Una vez que haya ajustado la temperatura, presione el botón "SET" nuevamente. La luz "OUT1" ubicada en la pantalla se iluminará.

En el panel donde aparece la sigla "PV" aparecerá en "St" en color rojo, que indica que está en el ajuste de tiempo en segundos.

A continuación, presione el botón "▲" (triángulo con punta hacia arriba) y "▼" (triángulo con punta hacia abajo) para ajustar el tiempo deseado. El rango de tiempo se puede ajustar de 0 a 999 segundos.

Presione nuevamente "SET" y espere a que la temperatura llegue a la configurada. Esto tardará entre 10 y 15 minutos dependiendo de la temperatura ajustada. Ésta se reflejará en el panel donde parece la sigla "PV".

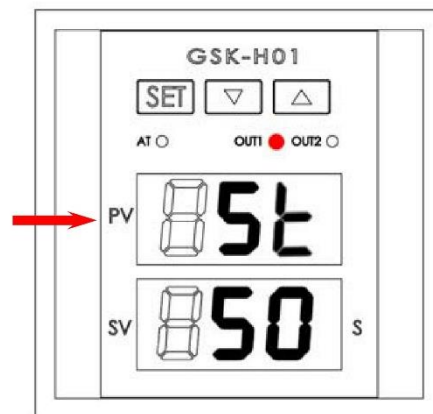

Ajuste de presión:

La perilla de ajuste de presión está ubicada en el centro de la placa.

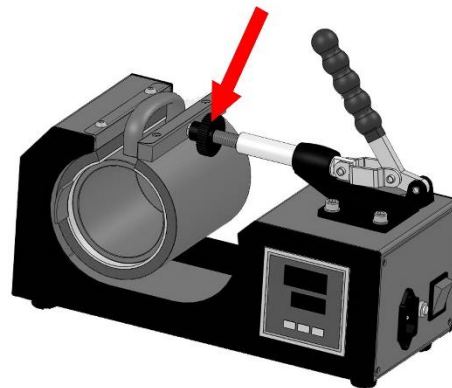

Ajuste la presión girando la perilla en sentido horario para aumentar la presión y en sentido contrario a las agujas del reloj para disminuir la presión.

RECUERDE ajustar la presión cada vez que cambie de sustrato y siga las instrucciones del fabricante del material a estampar.

Proceso de estampado:

Una vez que el equipo ha llegado a la temperatura deseada (en color rojo en el panel "PV") y ajustada la presión, posicione la prenda o el material a estampar, cierre la prensa con la palanca hasta bloquearla. Se encenderá la luz "OUT2" y se iniciará automáticamente la cuenta regresiva del temporizador.

Una vez completado el ciclo de estampado, se escuchará una alarma. Abra la prensa y el tiempo se restablecerá automáticamente para la siguiente aplicación.

Cambiar temperatura de Fahrenheit a Celsius:

Presione el botón "SET" durante 4 segundos para entrar en el menú de segundo nivel.

Pulse el botón "SET" repetidamente hasta seleccionar "Ctr" en el panel.

Presione el botón el botón "arriba" (triángulo con punta hacia arriba) y "abajo" (triángulo con punta hacia abajo) para configurar valor en 0 o 1 (0 para centígrados, 1 para Fahrenheit).

Presione el botón "SET" 4 segundos para salir del menú.

