

Qilive



Lavadora de carga frontal 9 kg
Q.6553

EN Front loading washing machine 9kg



ES

Manual de instrucciones

P. 4

EN

User manual

P. 24



ES
EN

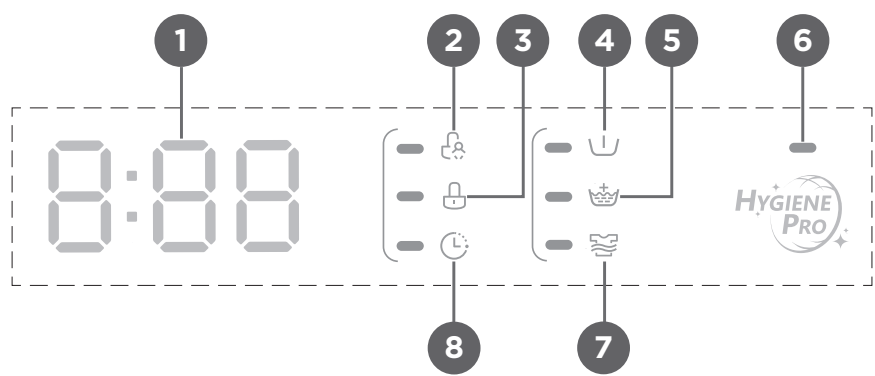
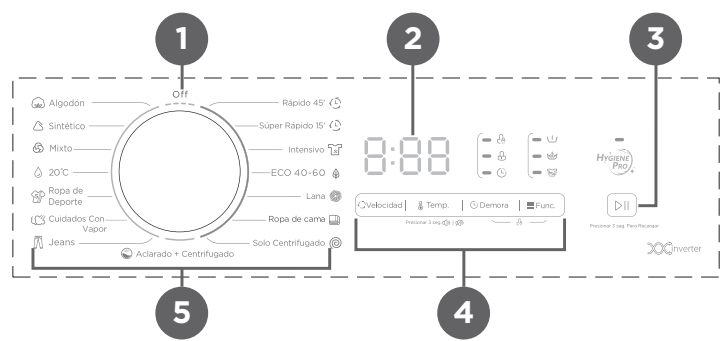
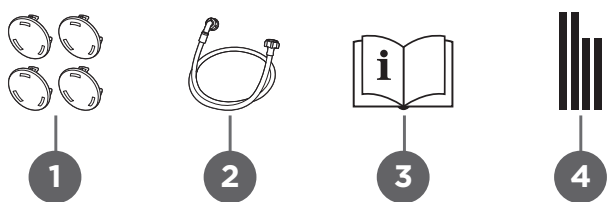
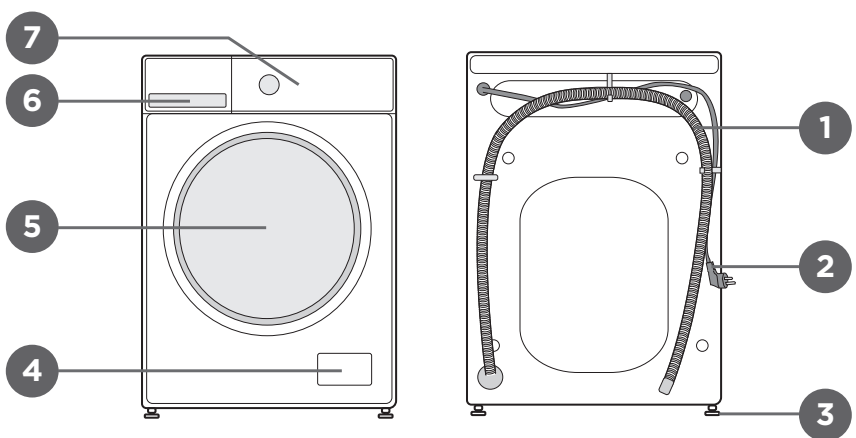

DESCRIPCIÓN DEL CONTENIDO

1. INSTRUCCIONES DE SEGURIDAD	P. 4
2. ESPECIFICACIONES TÉCNICAS	P. 6
3. DESCRIPCIÓN DEL PRODUCTO	P. 10
4. INSTALACIÓN	P. 12
5. USO	P. 15
6. MANTENIMIENTO Y LIMPIEZA	P. 19
7. SOLUCIÓN DE PROBLEMAS	P. 23

1. INSTRUCCIONES DE SEGURIDAD

Antes de usar este producto, lea atentamente estas instrucciones y guarde este manual para futuras consultas.

1. En caso de que el cable de alimentación esté dañado debe ser reemplazado por el fabricante, el servicio técnico autorizado u otra persona con una cualificación similar para evitar accidentes.
2. Antes de conectar el aparato a la toma de corriente, asegúrese de que el voltaje de red coincide con el especificado en la placa de características del aparato. Conecte siempre este aparato a una instalación con toma de tierra.
3. Desenchufe el cable de alimentación de la red eléctrica cuando no esté utilizando el aparato y antes de realizar cualquier trabajo de limpieza o mantenimiento.
4. Utilice los nuevos juegos de mangueras suministrados con el aparato. No reutilice juegos de mangueras viejos.
5. Desenchufe el aparato de la red eléctrica antes de realizar cualquier trabajo de mantenimiento.
6. Desenchufe siempre la máquina y cierre el suministro de agua después de su uso.
7. Asegúrese de que la presión del agua de su suministro de agua esté entre el mínimo y el máximo de presión del agua de entrada. Las presiones mín. y máx. de entrada de agua son de 0,05 MPa y 1 MPa respectivamente.
8. Por su seguridad, el enchufe de alimentación debe introducirse en una toma de corriente tripolar con toma de tierra. Asegúrese de que su enchufe esté conectado a tierra de manera adecuada y fiable.
9. Las conexiones de agua y los cables eléctricos deben ser realizadas por un técnico cualificado de acuerdo con las instrucciones del fabricante y las regulaciones de seguridad locales.
10. ¡Peligro para la seguridad de los niños!
11. Este aparato lo pueden utilizar niños mayores de 8 años y personas con capacidades físicas, sensoriales o mentales reducidas o sin experiencia y conocimiento si se les ha supervisado o instruido sobre el uso del artefacto de una manera segura y entienden los peligros que conlleva. Los niños no deben jugar con el aparato. La limpieza y el mantenimiento por parte del usuario no lo deben realizar los niños sin supervisión.
12. Los niños menores de 3 años deben mantenerse alejados a menos que estén bajo supervisión continua. Los niños no deben jugar con el aparato.
13. Las mascotas y los niños podrían subirse a la máquina. Revise la máquina cuidadosamente antes de usarla.
14. La puerta de vidrio puede calentarse mucho durante el uso. Mantenga a los niños y las mascotas alejados de la máquina durante su uso.
15. Para evitar daños al producto, retire todo el embalaje y los pernos de transporte antes de usarlo.
16. El enchufe de red debe ser accesible después de la instalación.
17. ¡Riesgo de explosión!
18. No lave ni seque prendas que hayan sido remojadas, limpiadas, lavadas o empapadas en sustancias combustibles o explosivas (como cera, aceite, pintura, gasolina, desengrasantes, disolventes para limpieza en seco y queroseno). Es una manera de evitar incendios o explosiones.
19. La cantidad máxima de ropa seca a lavar en el aparato es de 9,0 kg.

20. La marca que aparece en este dispositivo (símbolo de un contenedor tachado) cumple con la Directiva Europea 2012/19/UE relativa a «equipos eléctricos y electrónicos usados». Esta marca indica que este equipo, al final de su vida útil, no se puede eliminar junto con otros residuos domésticos. El usuario debe entregarlo a los operarios que se encargan de la recogida de aparatos eléctricos y electrónicos usados. Los encargados de la recogida, incluidos los puntos de recogida locales, los comercios y las autoridades locales, han establecido un sistema adecuado para recoger los equipos. La recogida adecuada de los aparatos eléctricos y electrónicos usados contribuye a evitar efectos nocivos para la salud humana y el medio ambiente, derivados de la presencia de componentes peligrosos, así como del almacenamiento y tratamiento inadecuados de estos aparatos.

1.1. INSTALACIÓN

1. Esta lavadora está destinada únicamente a su uso en espacios interiores.
2. Esta lavadora no está diseñada para usarse como electrodoméstico empotrado.
3. Las aberturas no deben quedar obstruidas por alfombras.
4. La lavadora no debe instalarse en baños ni habitaciones muy húmedas o habitaciones que contengan gases explosivos o cáusticos.
5. Los modelos con una sola válvula de entrada deben conectarse al suministro de agua fría. Los modelos con válvulas de doble entrada deben conectarse correctamente al suministro de agua caliente y agua fría.
6. El enchufe de red debe ser accesible después de la instalación.
7. Para evitar daños al producto, retire todo el embalaje y los pernos de transporte antes de usarlo.
8. Este producto es solo para uso doméstico y solo está diseñado para textiles lavables a máquina.
9. Este aparato está destinado al uso doméstico y a aplicaciones similares como las siguientes:
 - Cocinas de personal en tiendas, oficinas y otros entornos laborales;
 - casas de campo;
 - en hoteles, moteles y otros entornos de tipo residencial;
 - entornos tipo pensión u hostel;
 - zonas de uso común en bloques de viviendas.
10. No se suba ni se sienta sobre la máquina.
11. No se apoye sobre la puerta de la máquina.
12. Precauciones de uso:
13. Los pernos de transporte deben ser reinstalados por un técnico.
14. El agua acumulada debe drenarse de la máquina.
15. Maneje la máquina con cuidado. Nunca sujete ninguna parte sobresaliente de la máquina mientras la levanta. No utilice la puerta de la máquina como asa cuando mueva el aparato.
16. Este aparato es pesado. Tenga cuidado durante el transporte.
17. No cierre la puerta con demasiada fuerza. Si es difícil cerrar la puerta, verifique que la ropa esté completamente introducida en el tambor y distribuida uniformemente.
18. No utilice la máquina para lavar alfombras.
19. Antes de lavar la ropa por primera vez, la lavadora debe funcionar durante un ciclo completo sin ropa dentro.
20. No coloque disolventes inflamables, explosivos o tóxicos en la máquina (por ejemplo, gasolina o alcohol) ni los utilice como detergente. Utilice únicamente detergentes aptos para el lavado a máquina.
21. Asegúrese de que todos los bolsillos estén vacíos. Los objetos afilados y rígidos como monedas, joyas, clavos, tornillos o piedras pueden causar daños graves a la máquina.
22. Compruebe si se ha drenado el agua del interior del tambor antes de abrir la puerta. No abra la puerta si hay agua visible.
23. Tenga cuidado de no quemarse cuando el producto esté drenando agua caliente.
24. Nunca vuelva a llenar el agua a mano durante el lavado.
25. Una vez finalizado el programa, espere dos minutos antes de abrir la puerta.

2. ESPECIFICACIONES TÉCNICAS

2.1. ESPECIFICACIONES PRINCIPALES

Suministro eléctrico	220 - 240 V~, 50 Hz
Potencia nominal	1950 W
Corriente máx.	10 A
Presión de agua normal	0,05 ~ 1 MPa
Capacidad de lavado	9,0 kg
Dimensiones (an. x pr. x al.)	595 x 600 x 850 mm
Peso neto	65 kg

2.2. FICHA DEL PRODUCTO

Nombre o marca comercial del proveedor ^(b) : Auchan				
Dirección del proveedor ^(b) : SAS OIA, 200, rue de la Recherche, Le Colibri BP 169, 59650 Villeneuve d'Ascq, Francia				
Identificador de modelo: 600197549				
Parámetros generales del producto:				
Parámetro	Valor	Parámetro	Valor	
Capacidad nominal ^(a) (kg)	9,0	Dimensiones en cm ^(b)	Altura	85
			Ancho	60
			Profundidad	60
Índice de Eficiencia Energética ^(a) (IEE _w)	46,7	Clase de eficiencia energética ^(a)	A ^(c)	
Índice de eficiencia del lavado ^(a)	1,031	Eficacia del aclarado (g/kg) ^(a)	5,0	
Consumo de energía en kWh por ciclo, basado en el programa ECO 40-60. El consumo de energía real dependerá de cómo se use el aparato.	0,444	Consumo de agua en litros por ciclo calculado con el programa ECO 40-60. El consumo de agua real dependerá de cómo se use el aparato y de la dureza del agua.	50	
Temperatura máxima en el interior del tejido tratado ^(a) (°C)	Capacidad nominal	35	Contenido de humedad residual ^(a) (%)	53,9
	Mitad	29		
	Cuarta parte	24		
Velocidad de centrifugado ^(a) (rpm)	Capacidad nominal	1351	Clase de eficiencia de centrifugado ^(a)	B ^(c)
	Mitad	1351		
	Cuarta parte	1351		

Duración del programa ^(a) (h:min)	Capacidad nominal	3:48	Tipo	De libre instalación
	Mitad	2:54		
	Cuarta parte	2:54		
Emisiones de ruido acústico en el aire en la fase de centrifugado ^(a) (dB(A) re 1 pW)	72	Clase de emisión de ruido acústico aéreo ^(a) (fase de centrifugado)	A ^(c)	

Modo apagado (W)	0,50	Modo preparado (W)	0,50
Inicio aplazado (W) (si procede)	4,00	Espera en red (W) (si corresponde)	No aplica
Duración mínima de la garantía ofrecida por el proveedor ^(b) : 36 meses			
Este producto ha sido diseñado para liberar iones de plata durante el ciclo de lavado.		No	
<p>Información adicional: El enlace web al sitio web del proveedor, donde se encuentra la información del punto 9 del anexo II del Reglamento de la Comisión (UE) 2019/2023 ⁽¹⁾ ^(b) se puede encontrar en: www.auchan.fr</p> <p>^(a) En relación con el programa ECO 40-60. ^(b) Los cambios en estas rúbricas no se considerarán relevantes a los efectos del artículo 4, apartado 4, del Reglamento (UE) 2017/1369. ^(c) Cuando la base de datos de los productos genere automáticamente el contenido definitivo de esta celda, el proveedor no introducirá los datos.</p>			

2.3. PROGRAMAS

Puede elegir entre los siguientes programas según el tipo de ropa.

Programa	Descripción
Algodón	Tejidos resistentes, tejidos resistentes al calor de algodón o lino.
Sintético	Para lavar artículos sintéticos (por ejemplo camisas, abrigos, tejido mixto). Al lavar prendas de punto, se debe reducir la cantidad de detergente para evitar que se forme una cantidad excesiva de burbujas.
Mixto	Cargas Mixtas que consisten en prendas de algodón y sintéticas.
20 °C	Para lavar ropa de algodón poco sucia, a una temperatura nominal de 20 °C.
Ropa de Deporte	Para lavar ropa deportiva y actividades.
Cuidado con vapor	Para lavar ropa de bebé. Este programa limpia y aclara de forma más intensa para proteger la piel de tu bebé.
Jeans	Programa especial para prendas vaqueras.
Aclarado + Centrifugado	Solo enjuague y centrifugado.
Solo Centrifugado	Centrifugar únicamente con velocidad de centrifugado seleccionable.
Ropa de cama	Diseñado especialmente para lavar abrigos nórdicos.

Programa	Descripción
Lana	Tejidos de lana o lana virgen lavables a mano o a máquina. Programa de lavado especialmente suave para evitar que los tejidos encojan con pausas de programa más prolongadas (los tejidos se dejan reposar en el agua de lavado).
ECO 40-60	Valor predeterminado 40 °C (no seleccionable), adecuado para lavar ropa a entre 40 y 60 °C.
Intensivo	El tiempo de lavado se incrementa para eliminar la suciedad persistente.
Súper Rápido 15'	Para el lavado rápido de una pequeña carga de prendas ligeramente sucias en 15 minutos.
Rápido 45'	Para el lavado rápido de una pequeña carga de prendas ligeramente sucias en 45 minutos.

La tabla muestra las opciones de ajuste que ofrece cada ciclo. Si no es posible realizar ningún ajuste para un ciclo, el símbolo parpadeará en la pantalla. Las cifras en negrita corresponden a la configuración de fábrica.

Ciclo	Temperatura predeterminada en °C	Velocidad de centrifugado predeterminada en rpm	Funciones adicionales
Algodón	40	1400	
Sintético	40	1200	
Mixto	40	1000	
20 °C	20	1000	
Ropa de Deporte	20	800	
Cuidado con vapor	40	1000	
Jeans	30	800	
Aclarado + Centrifugado	--	1000	
Solo Centrifugado	--	1000	
Ropa de cama	40	1000	
Lana	Frío	600	
ECO 40-60	--	--	
Intensivo	40	1000	
Rápido 15'	Frío	800	
Rápido 45'	20	800	

Programa	Carga (kg)	Indicador de tiempo
Algodón	9,0	3:49
Sintético	4,5	3:28
Mixto	9,0	1:30
20 °C	4,5	1:11

Programa	Carga (kg)	Indicador de tiempo
Ropa de Deporte	4,5	0:57
Cuidado con vapor	4,5	1:58
Jeans	9,0	1:45
Aclarado + Centrifugado	9,0	0:20
Solo Centrifugado	9,0	0:12
Ropa de cama	9,0	1:58
Lana	2,0	0:59
ECO 40-60	9,0	3:48
Intensivo	9,0	3:58
Rápido 15'	2,0	0:15
Rápido 45'	2,0	0:45

Tabla de programas de lavado

Programa	Capacidad nominal en kg	Ajuste de temperatura °C	Duración del ciclo en horas y minutos	Consumo energético en KWh/ciclo	Consumo de agua en L/ ciclo	Temperatura más alta °C ¹⁾	Humedad residual en % /velocidad de centrifugado en rpm ²⁾
Algodón	9,0	60	3:54	1,620	78	60	53 %/1400
Mixto	9,0	40	1:30	0,830	78	40	65 %/1000
20 °C	4,5	20	1:11	0,206	48	20	65 %/1000
Súper Rápido 15'	2,0	Frío	0:15	0,030	31	Frío	70 %/800
Ropa de cama	9,0	40	1:58	0,871	78	40	65 %/1000
ECO 40-60 ³⁾	9,0	--	3:48	0,723	67,0	35	53,9 %/1351
	4,5	--	2:54	0,448	49,0	29	53,9 %/1351
	2,0	--	2:54	0,205	36,0	24	53,9 %/1351

Con respecto a EN 60456:2016/prA2019 con (UE) 2019/2014, (UE) 2019/2023, (UE) 2021/340, (UE) 2021/341; clase de eficiencia energética de la UE: A

Programa de prueba energética: ECO 40-60 Otras especificaciones por defecto.

Media carga para una lavadora de 9,0 kg: 4,5 kg Cuarta parte de la carga para una lavadora de 9,0 kg: 2,5 kg

Notas:

- Los parámetros de esta tabla son solo para referencia del usuario. Los parámetros reales pueden ser diferentes de los parámetros de la tabla.
- Los valores proporcionados para programas distintos del programa ECO 40-60 son solo indicativos.
- 20 °C puede lavar ropa de algodón ligeramente sucia, a una temperatura nominal de 20 °C, que cumple con el reglamento (UE) 2019/2023.

⁽¹⁾ La temperatura más alta alcanzada por la ropa en el ciclo de lavado durante al menos 5 minutos.

⁽²⁾ Humedad residual después del ciclo de lavado en porcentaje de contenido de agua y velocidad de centrifugado a la que se logró.

⁽³⁾ El programa ECO 40-60 puede lavar ropa de algodón con suciedad normal lavable a 40 o 60 °C juntas en el mismo ciclo. Este programa se utiliza para evaluar el cumplimiento del reglamento (UE) 2019/2023.

Los programas más eficientes en términos de consumo de energía son generalmente aquellos que funcionan a temperaturas más bajas y de mayor duración.

Cargar la lavadora doméstica hasta la capacidad indicada para los respectivos programas contribuirá al ahorro de energía y agua.

El ruido y el contenido de humedad restante están influenciados por la velocidad de centrifugado: cuanto mayor sea la velocidad de centrifugado en la fase de centrifugado, mayor será el ruido y menor será el contenido de humedad restante.

- Si hay alguna interrupción en la fuente de alimentación mientras la máquina está en funcionamiento, una memoria especial almacenará el programa seleccionado. La máquina continuará el programa cuando se restablezca la fuente de alimentación.
- La puerta no se puede abrir durante el ciclo de lavado.

3. DESCRIPCIÓN DEL PRODUCTO

3.1. VISTA FRONTAL Y VISTA TRASERA

- | | | |
|------------------------------------|-----------------------|------------------------------|
| 1. Manguera de drenaje | 3. Pie ajustable | 6. Dispensador de detergente |
| 2. Cable de alimentación eléctrica | 4. Filtro de servicio | 7. Panel de control |
| | 5. Puerta | |

3.2. ACCESORIOS

- | | | |
|--------------------------|--|-----------------------|
| 1. Tapones de transporte | 2. Manguera de suministro de agua fría | 3. Manual del usuario |
| | | 4. Espuma acústica |



3.3. PANEL DE CONTROL

1. **Apagado:** Enciende o apaga el aparato.
2. **Pantalla:** La pantalla muestra la configuración, el tiempo restante estimado, las opciones y los mensajes de estado de su lavadora. La pantalla permanecerá encendida durante todo el ciclo.
3. **Inicio/Pausa:** Pulse este botón para iniciar o pausar el ciclo de lavado.
4. **Opción:** Esto le permite seleccionar una función adicional; se iluminará cuando se seleccione.
5. **Programas:** Elija un programa adecuado según el tipo de ropa.

3.4. PANTALLA

- | | |
|---|---|
| 1. Pantalla digital
Tiempo de lavado (p. ej. 1:25)
Tiempo de retardo (p. ej. 2H)
Velocidad (p. ej. 8 00)
Error (p. ej. E 30)
Fin (End)
Temperatura (p. ej. 30) | 2. Bloqueo infantil
3. Bloqueo de la puerta
4. Prelavado
5. Enjuague extra
6. HYGIENE PRO
7. Lavado extra
8. Inicio Diferido |
|---|---|

3.5. DISPENSADOR DE DETERGENTE

- I Detergente para prelavado
- II Detergente para lavado principal
-  Suavizante
-  Suelte el botón para sacar el dispensador

Nota: Añada detergente al compartimento I solo si va a utilizar la función Prelavado.

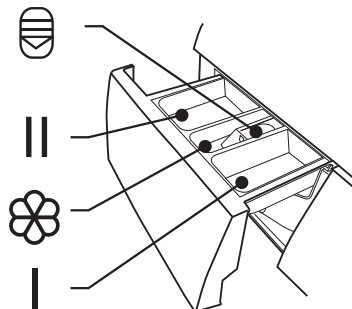

Programa	I	II	
Algodón	○	●	○
Sintético	○	●	○
Mixto	○	●	○
20 °C		●	○
Ropa de Deporte	○	●	○
Cuidado con vapor	○	●	○
Jeans	○	●	○
Aclarado + Centrifugado			○
Solo Centrifugado			
Ropa de cama	○	●	○
Lana		●	○
ECO 40-60		●	○
Intensivo	○	●	○
Rápido 15'		●	○
Rápido 45'		●	○

● Obligatorio ○ Opcional

3.6. RECOMENDACIONES SOBRE EL DETERGENTE

Tipo de ropa y textil	Detergente de lavado recomendado	Programa	Temperatura de lavado
Ropa blanca hecha de algodón o lino resistente al agua hirviendo	Detergente de alta resistencia con agentes blanqueadores y abrillantadores ópticos	Algodón	40/60
Ropa de color hecha de algodón o lino	Detergente de color sin agentes blanqueadores ni abrillantadores ópticos	Algodón	20/40

Tipo de ropa y textil	Detergente de lavado recomendado	Programa	Temperatura de lavado
Ropa de color hecha de fibras de fácil cuidado o materiales sintéticos	Detergente de color o suave sin abrillantadores ópticos	Algodón, Sintético	20/40
Textiles delicados, seda, viscosa	Detergente de lavado suave	Sintético	20
Lana	Detergente especial para lana	Lana	20/40

Notas:

- El detergente o aditivo aglomerante o viscoso se puede diluir en un poco de agua antes de verterlo en el dosificador de detergente, para evitar que su entrada se bloquee y provoque un desbordamiento de agua.
- Elija el tipo de detergente adecuado para obtener un rendimiento máximo de lavado y un consumo mínimo de agua y energía.
- Para lograr el mejor resultado de limpieza, es importante dosificar adecuadamente el detergente.
- Utilice una cantidad reducida de detergente si el tambor no está completamente lleno.
- Ajuste siempre la cantidad de detergente a la dureza del agua, si el agua del grifo es blanda, use menos detergente.
- Dosifique de acuerdo con lo sucia que esté su ropa, la ropa menos sucia requiere menos detergente.
- El detergente altamente concentrado (detergente compacto) requiere una dosificación particularmente precisa.

Los siguientes síntomas son un signo de sobredosis de detergente:

- Formación de espuma intensa
- Resultado de lavado y aclarado deficiente

Los siguientes síntomas son un signo de una dosis insuficiente de detergente:

- La ropa se vuelve gris
- Acumulación de depósitos de cal en el tambor, el elemento calefactor y/o la ropa

4. INSTALACIÓN

4.1. ÁREA DE INSTALACIÓN

¡Advertencia!

- El producto debe colocarse en un lugar estable para evitar que se mueva durante su uso.
- Asegúrese de que el aparato no esté apoyado sobre el cable de alimentación.
- Asegúrese de mantener las distancias mínimas a las paredes tal y como se muestra en este esquema.

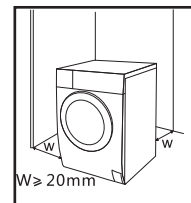

Antes de instalar la máquina, siga los siguientes pasos para seleccionar una ubicación adecuada:

1. Elija una superficie estable, seca y nivelada.
2. Evitar la luz solar directa.
3. Asegúrese de que haya suficiente ventilación.
4. Asegúrese de que la temperatura ambiente sea superior a 5 °C.
5. El lugar de instalación debe estar alejado de materiales inflamables como carbón o gas.

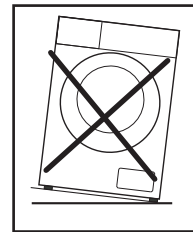

4.2. DESEMBALAJE DE LA LAVADORA

¡Advertencia!

- El material de embalaje (p. ej., película, espuma de poliestireno) puede ser peligroso para los niños.
 - ¡Peligro de asfixia! Mantenga todos los materiales de embalaje fuera del alcance de los niños.
1. Retire la caja de cartón y la espuma de poliestireno.
 2. Levante la lavadora y retire el embalaje de la base.
 3. Retire la cinta que sujeta el cable de alimentación y la manguera de desagüe.
 4. Retire la manguera de suministro de agua del tambor.

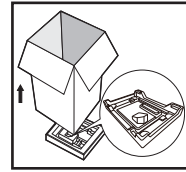

4.3. QUITAR LOS PERNOS DE TRANSPORTE

¡Advertencia!

- Antes de utilizar el producto, se deben quitar los pernos de transporte de la parte trasera del aparato.
- Guarde los pernos de transporte en un lugar seguro para usarlos en el futuro (los necesitará si necesita transportar el aparato a una nueva ubicación).

Siga los siguientes pasos para quitar los pernos:

1. Afloje los 4 pernos con una llave y luego retírelos.
2. Tape los 4 agujeros con los tapones de transporte.
3. Guarde los pernos de transporte en un lugar seguro para usarlos en el futuro.

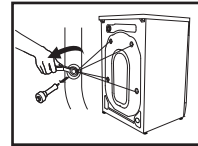

4.4. INSTALACIÓN DE LA ESPUMA ACÚSTICA

Puede instalar espuma acústica, que pueden reducir eficazmente el ruido causado por la lavadora mientras está funcionando.

1. Coloque la lavadora en el suelo como se muestra a continuación, colocando algún material suave como espuma o ropa entre la lavadora y el suelo a modo de protección.
2. Pegue las 2 espumas más largas en los bordes más largos de la parte inferior de la lavadora.
3. Pegue las 2 espumas más cortas en los bordes más cortos de la parte inferior de la lavadora.

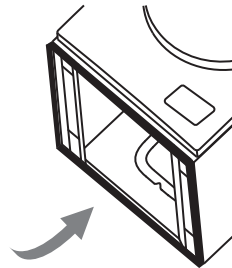
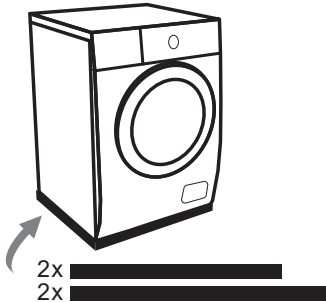

4.5. NIVELACIÓN DE LA LAVADORA

¡Advertencia!

- Las tuercas de bloqueo de las cuatro patas deben atornillarse firmemente contra la carcasa.
1. Afloje la contratuerca y gire el pie hasta que esté en estrecho contacto con el suelo.
 2. Ajuste las patas y bloquee las tuercas con una llave inglesa. Asegúrese de que la máquina esté nivelada utilizando un nivel de burbuja.

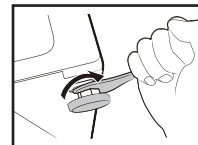

4.6. CONEXIÓN DE LA MANGUERA DE SUMINISTRO DE AGUA

¡Advertencia!

- Para evitar fugas o daños por agua, ¡siga las instrucciones de este capítulo!
- No doble, aplaste, modifique ni corte la manguera de suministro de agua.
- Conéctela manualmente, no utilice herramientas. Compruebe si las conexiones están apretadas.

1. Conecte un extremo de la manguera de suministro de agua a un grifo de la lavadora.

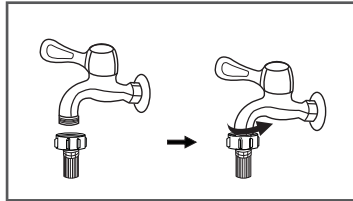

2. Conecte el otro extremo de la manguera de suministro de agua a la válvula de entrada de agua en la parte trasera de la máquina. Apriete el conector girándolo en el sentido horario.

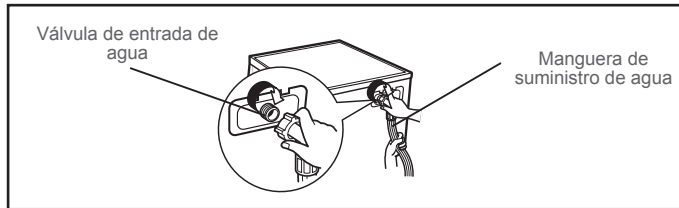

4.7. CONEXIÓN DE LA MANGUERA DE DESAGÜE

¡Advertencia!

- No doble ni estire la manguera de drenaje.
- Coloque la manguera de desagüe correctamente; de lo contrario, se pueden producir daños debido a una fuga de agua.

Hay dos formas de colocar el extremo de la manguera de drenaje:

1. Introdúzcala directamente en el sumidero de agua.
2. Conéctela al tubo de desagüe derivado del sumidero.

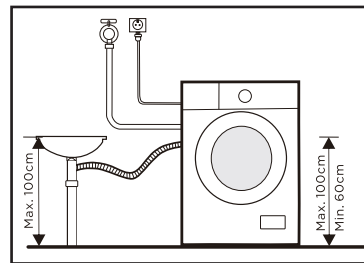
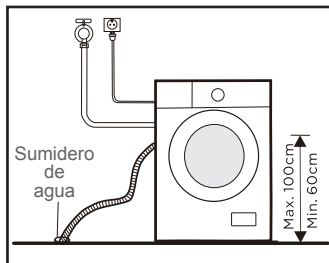

5. USO

5.1. ANTES DEL PRIMER USO

¡Precaución!

- Antes de lavar, asegúrese de que la lavadora esté instalada correctamente.
- Su electrodoméstico fue revisado minuciosamente antes de salir de fábrica. Para eliminar el agua residual y los posibles olores, le recomendamos que limpie su aparato antes del primer uso. Para limpiar su aparato, ejecute el programa algodón a 90 °C.



5.1.1. CALIBRACIÓN

Para que la lavadora pueda reconocer correctamente la cantidad de ropa cargada, recomendamos calibrarla antes de utilizarla por primera vez.

1. Vacíe la lavadora y cierre la puerta.
2. Enchufe la lavadora.
3. Encienda la lavadora, después mantenga pulsados los botones **Velocidad** y **Demora** hasta que aparezca "t19" en la pantalla.
4. Pulse ▷|| para poner en marcha la lavadora. La pantalla muestra primero «0» y después "****" (como «126»), que es la velocidad de centrifugado en tiempo real. Si la máquina se calibra correctamente, la pantalla muestra «PAS», de lo contrario, muestra «FAL».

5.2. ANTES DE CADA USO

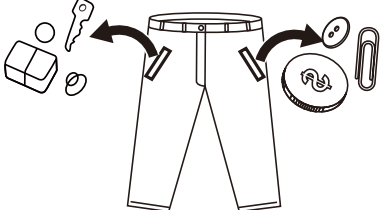
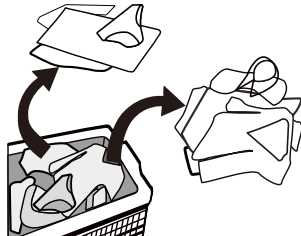
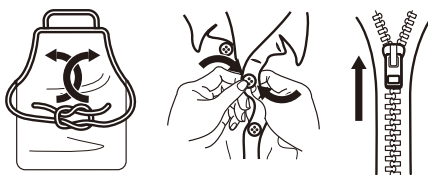
- La temperatura ambiente de la lavadora debe ser de 5-40 °C. Si se usa por debajo de 0 °C, la válvula de entrada y el sistema de drenaje pueden dañarse. Si la máquina se instala en condiciones de congelación, debe transferirse a la temperatura ambiente normal para garantizar que la manguera de suministro de agua y la manguera de drenaje se puedan descongelar antes de su uso.
- Revise la etiqueta de cuidado de cada prenda y siga las instrucciones de lavado que aparecen en ella. Utilice detergente adecuado para lavar a máquina.



<p>1. Saque todos los objetos de los bolsillos.</p>	<p>2. Clasifique la ropa según el color y el tipo de tejido.</p>
	
<p>3. Ate las tiras textiles largas y los cinturones, cierre las cremalleras y los botones.</p>	<p>4. Coloque las prendas en una bolsa de lavandería.</p>
	

¡Advertencia!

- No lave ni seque prendas que se hayan sido limpiadas, lavadas, empapadas o remojadas, o que hayan entrado en contacto con sustancias combustibles o explosivas como cera, aceite, pintura, gasolina, alcohol, queroseno y otros materiales inflamables.
- Lavar una sola prenda grande (como una chaqueta grande) puede provocar un desequilibrio en la carga. Se recomienda añadir más prendas para lavar juntas para garantizar que cada centrifugado se realice sin problemas.
- No utilice la máquina para lavar prendas impermeables (por ejemplo, trajes de esquí, impermeables de plástico y fundas de automóviles).

5.3. GUÍA DE INICIO RÁPIDO

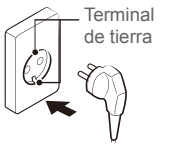
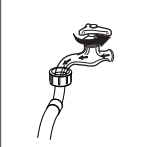
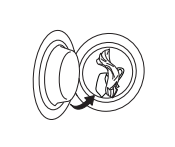
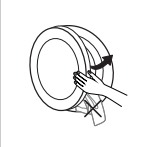
5.3.1. PREPARACIÓN PARA EL LAVADO

				
1. Enchufe la máquina	2. Abra el grifo	3. Introduzca la ropa	4. Cierre la puerta	5. Añada el detergente

Notas:

- Añada detergente al compartimento I solo si va a utilizar la función Prelavado.
- Al cerrar la puerta, asegúrese de que la ropa no quede atrapada entre la junta de goma y la puerta de la máquina para evitar que durante el funcionamiento se produzcan pérdidas de agua y daños en dicha junta.

5.3.2. INICIO DEL LAVADO

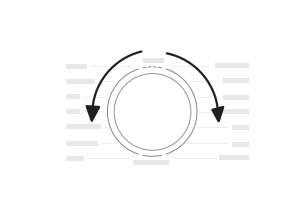
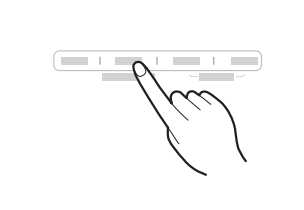
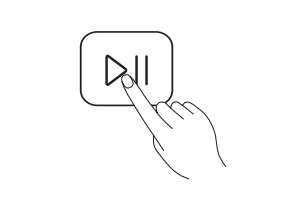
		
1. Seleccione un programa	2. Cambie la configuración predeterminada si es necesario	3. Pulse ▷ para iniciar el programa

Nota: Si desea utilizar la configuración predeterminada, omita el paso 2.

5.3.3. FINALIZACIÓN DEL LAVADO

La máquina emitirá un pitido y mostrará «End» en el panel de control.

Consejo: Si se produce un corte en el suministro eléctrico durante el funcionamiento de la lavadora, una memoria especial guardará el programa seleccionado. Una vez restablecida la energía, la máquina reanudará su funcionamiento desde donde lo dejó.

5.4. OPCIONES



Prelavado: La función Prelavado completa un lavado adicional antes del lavado principal. Esta función está diseñada para eliminar el polvo que sube a la superficie de la ropa. Al seleccionar este modo, es necesario añadir detergente al compartimento (I).



Enjuague adicional: La ropa recibirá un enjuague adicional.



Lavado extra: Seleccione esta opción para prendas muy sucias. Esta opción incrementa el tiempo y la intensidad del lavado para eliminar la suciedad incrustada.



HYGIENE PRO: Al iluminarse el indicador HYGIENE PRO, la función Hygiene Pro se activa automáticamente. Esta función se activa automáticamente durante cada ciclo de lavado. Esta función ayuda a mantener la ropa higienizada.

Programa	Prelavado	Enjuague extra	Lavado extra
Algodón	○	○	○
Sintético	○	○	
Mixto	○	○	○
20 °C		○	
Ropa de Deporte	○	○	○
Cuidado con vapor	○	○	○
Jeans	○	○	
Aclarado + Centrifugado		○	
Solo Centrifugado			
Ropa de cama	○	○	○
Lana		○	
ECO 40-60			
Intensivo	○	○	
Súper Rápido 15'		○	
Rápido 45'		○	

○ Opcional

5.4.1. CAMBIO DE LA VELOCIDAD DE CENTRIFUGADO



Pulse este botón para desplazarse entre las velocidades de centrifugado (0-400-600-800-1000-1200-1400).

Programa	Velocidad predeterminada (rpm)	Programa	Velocidad predeterminada (rpm)
Algodón	1400	Solo Centrifugado	1000
Sintético	1200	Ropa de cama	1000
Mixto	1000	Lana	600
20 °C	1000	ECO 40-60	—
Ropa de Deporte	800	Intensivo	1000
Cuidado con vapor	1000	Súper Rápido 15'	800
Jeans	800	Rápido 45'	800
Aclarado + Centrifugado	1000		

5.4.2. CAMBIO DE LA TEMPERATURA

Temp.

Pulse este botón para desplazarse entre estas temperaturas: Fría - 20 °C - 30 °C - 40 °C - 60 °C - 90 °C.

5.4.3. USO DE LA FUNCIÓN DE RETARDO

Para activar la función de retardo:

1. Seleccione un programa.
2. Pulse el botón retardo una o más veces para elegir el tiempo de retardo (entre 0 y 24 horas).
3. Pulse ▶|| para iniciar la función de retardo.



Seleccione un programa



Delay

Establezca el tiempo



▶||

Inicie

Para cancelar la función de retardo:

- Si el programa no se ha iniciado, pulse el botón de retardo una o más veces hasta que la pantalla muestre «0 H».
- Si el programa ya se ha iniciado, apague la lavadora.

5.4.4. USO DE LA FUNCIÓN DE BLOQUEO PARA NIÑOS



Utilice esta función para evitar que los niños hagan un uso incorrecto.

Delay

Func.



Para activar o desactivar el bloqueo para niños, mantenga pulsados los botones [Demora] and [Func.] durante 3 segundos hasta que el zumbador emita un pitido.

Cuando el bloqueo para niños está activado, el indicador de bloqueo para niños se ilumina.

Notas:

- Cuando se activa el bloqueo infantil, la pantalla mostrará alternativamente «CL» y el tiempo restante.
- La función de bloqueo infantil inhabilita todos los botones excepto los botones de bloqueo para niños. Pulsar cualquier otro botón hará que el indicador de bloqueo infantil parpadee.
- Al terminar el ciclo de lavado, la pantalla mostrará alternativamente «CL» y «End».

5.4.5. AÑADIR O SACAR ROPA

Press 3 sec. to reload

Esta función se puede ejecutar durante el proceso de lavado. Con el tambor todavía girando y una gran cantidad de agua caliente en su interior, la puerta no puede abrirse a la fuerza. Para añadir o sacar ropa en mitad de un ciclo de lavado, siga los pasos que se indican a continuación:

1. Mantenga pulsado ▷|| durante 3 segundos y espere a que el tambor deje de girar.
2. Desbloquee la puerta.
3. Añada o saque ropa, cierre la puerta y ▷|| vuelva a pulsar.



Mantenga pulsado ▷|| durante 3 segundos



Añada o saque prendas de ropa



Inicie

¡Precaución!

No use esta función cuando el nivel del agua esté por encima del borde del tambor interior o la temperatura sea más alta.

5.4.6. SILENCIAR EL INDICADOR ACÚSTICO

Seleccione un programa



Mantenga pulsado el botón [Temp.] durante 3 segundos para silenciar el indicador acústico.

Nota: Después de silenciar el indicador acústico, no escuchará ningún sonido de notificación de la lavadora.

5.4.7. COMPROBACIÓN DEL USO DEL APARATO

Puede comprobar cuántos ciclos de lavado ha completado el aparato siguiendo estos pasos:

1. Presione y mantenga pulsados los botones «Velocidad» y «Func.» en el panel de control durante unos 5 segundos hasta que la pantalla muestre algunos dígitos. Estos dígitos corresponden al total de ciclos de lavado que el aparato ha completado.
2. Para volver a utilizar el aparato con normalidad, mantenga pulsados los botones «Velocidad» y «Func.» del panel de control durante unos 5 segundos.

6. MANTENIMIENTO Y LIMPIEZA**¡Advertencia!**

- Antes de realizar tareas de mantenimiento, desenchufe la máquina y cierre el grifo.
- Todas las instrucciones de limpieza y cuidado de este capítulo son útiles para descalcificar la lavadora.

6.1. LIMPIEZA DE LA CARCASA

El mantenimiento regular puede prolongar la vida útil del aparato. La superficie del aparato se puede limpiar con detergentes neutros diluidos y no abrasivos cuando sea necesario. Si hay un desbordamiento de agua, use un paño húmedo para limpiarlo inmediatamente. No permita que la carcasa entre en contacto con objetos afilados.

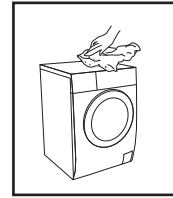

Nota: No utilice ácido fórmico ni sus disolventes diluidos o equivalentes, como alcohol, disolventes o productos químicos.

6.2. LIMPIEZA DEL TAMBOR

El óxido en el interior del tambor que dejan los objetos metálicos debe eliminarse inmediatamente con un detergente sin cloro. No use estropajos de acero.

Limpié el tambor poniendo en marcha el programa de algodón con la temperatura opcional de 90 °C. Asegúrese de no introducir ropa ni detergente en la lavadora.

Notas:

- No coloque ninguna prenda en la lavadora mientras limpia el tambor.
- Una vez que la máquina haya funcionado 60 veces, se mostrará "U01" en el panel de control. Cuando vea este código, limpie el tambor para garantizar el normal funcionamiento de la máquina.

6.3. LIMPIEZA DE LA JUNTA Y DEL VIDRIO DE LA PUERTA

Limpié el vidrio y la junta después de cada ciclo de lavado para eliminar pelusas y manchas. La acumulación de pelusa puede provocar fugas. Retire monedas, botones y otros objetos de la junta de goma después de cada lavado.

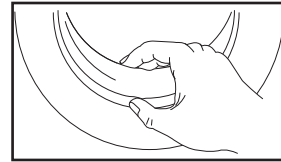

Nota: Una vez que la máquina haya funcionado 60 veces, se mostrará "U01" en el panel de control. Cuando vea este código, limpie la junta y el cristal de la puerta para garantizar el normal funcionamiento de la máquina.

6.4. LIMPIEZA DEL FILTRO DE ENTRADA

Notas:

- El filtro de entrada debe limpiarse si el flujo de agua está limitado.
- Una vez que la máquina haya funcionado 60 veces, se mostrará "U01" en el panel de control. Cuando vea este código, limpie el filtro interior para garantizar el normal funcionamiento de la máquina.

6.4.1. LIMPIEZA DEL FILTRO DEL GRIFO

1. Cierre el grifo.
2. Retire la manguera de suministro de agua del grifo.
3. Limpie el filtro.
4. Vuelva a conectar la manguera de suministro de agua.

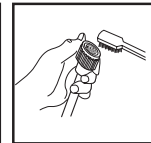
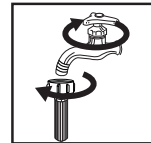

6.4.2. LIMPIEZA DEL FILTRO DEL INTERIOR DE LA LAVADORA

1. Desenrosque la manguera de suministro de agua de la parte trasera de la lavadora.
2. Extraiga el filtro con unos alicates de punta larga, utilice un cepillo para limpiar el filtro y vuelva a colocarlo.
3. Vuelva a conectar la manguera de suministro de agua.

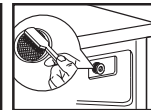
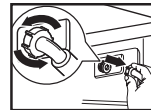

6.5. LIMPIEZA DEL DISPENSADOR DEL DETERGENTE

1. Pulse el botón de liberación (A) de la tapa del compartimiento del suavizante y extraiga el cajón dispensador.
2. Levante la tapa del compartimiento del suavizante del cajón dispensador y lave ambas prendas con agua corriente.
3. Limpie el compartimiento del dispensador con un cepillo.
4. Vuelva a colocar la tapa del compartimiento del suavizante y vuelva a introducir el cajón en su sitio.

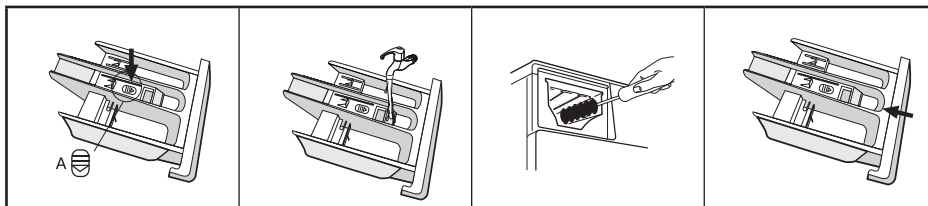

Notas:

- No utilice agentes abrasivos ni cáusticos para limpiar las piezas de plástico.
- Una vez que la máquina haya funcionado 60 veces, se mostrará "U01" en el panel de control. Cuando vea este código, limpie el dispensador de detergente para garantizar el normal funcionamiento de la máquina.

6.6. LIMPIEZA DEL FILTRO DE LA BOMBA DE DRENAJE

Notas:

- Asegúrese de que la máquina haya terminado el ciclo de lavado y esté vacía. Apáguela y desenchúfela antes de limpiar el filtro de la bomba de drenaje.
- Tenga cuidado con el agua caliente. Deje que el agua se enfríe primero para evitar quemaduras.
- Una vez que la máquina haya funcionado 60 veces, se mostrará "U01" en el panel de control. Cuando vea este código, limpie el filtro de la bomba de desagüe para garantizar el normal funcionamiento de la máquina.

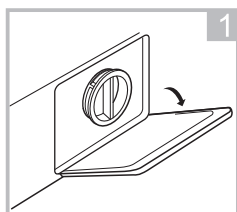

Abra la tapa del filtro.

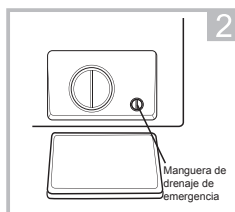

Gire el mando 90°, saque la manguera de drenaje de emergencia y quite el tapón de la manguera.

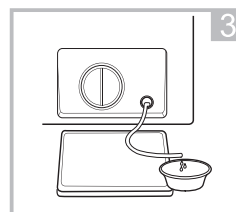

Drénelo y después reemplace la manguera de drenaje de emergencia.

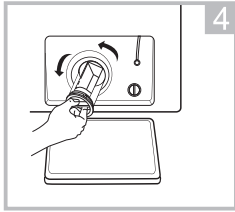

4

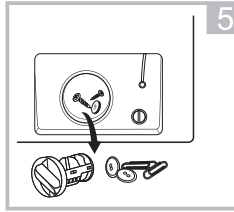

5

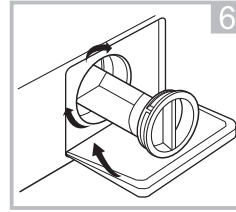

6

Gire el filtro en sentido antihorario y sáquelo.

Elimine las partículas externas. Vuelva a instalar el filtro y cierre la tapa.

¡Precaución!

- Asegúrese de volver colocar bien la manguera de drenaje de emergencia para evitar fugas de agua.
- Si su máquina no dispone de una manguera de drenaje de emergencia, omita los pasos 2 y 3 anteriores.
- Es posible que haya agua caliente en el filtro mientras la máquina está en uso, dependiendo del programa seleccionado. Nunca abra la tapa del filtro durante un ciclo de lavado. Espere siempre hasta que la lavadora haya terminado el ciclo de lavado y esté vacía. Asegúrese de que la tapa del filtro esté bien sujeta al volver a colocarla.

6.7. TRANSPORTAR EL APARATO DE NUEVO

Si necesita transportar nuevamente el aparato, siga los siguientes pasos:

1. Desenchufe el aparato y cierre el grifo de entrada de agua.
2. Compruebe que la puerta y el dispensador de detergente estén bien cerrados.
3. Retire la manguera de suministro de agua. Asegure el cable de alimentación y la manguera de drenaje con cinta.
4. Deje que el agua se drene completamente del aparato (véase «6.6. LIMPIEZA DEL FILTRO DE LA BOMBA DE DRENAJE»).
5. Vuelva a instalar los 4 pernos de transporte en la parte posterior del aparato.
6. Transporte el aparato con cuidado, ya que es pesado. Nunca sujete ninguna parte sobresaliente de la máquina al levantarla. La puerta de la máquina no se puede utilizar como tirador.

7. SOLUCIÓN DE PROBLEMAS

Siempre que haya un problema con el aparato, verifique si puede solucionarlo siguiendo las tablas siguientes. Si el problema persiste, contacte con el servicio de atención al cliente.

Problema	Posible causa	Solución
La lavadora no se inicia.	La puerta no está cerrada correctamente. La ropa está atascada.	Cierre la puerta correctamente. Compruebe la ropa.
La puerta no se puede abrir	Se han activado las funciones de seguridad de la máquina.	Desconecte la alimentación y reinicie el producto.
Fuga de agua	La manguera de suministro de agua o la manguera de drenaje no están conectadas correctamente.	Vuelva a conectar correctamente la manguera de suministro de agua o la manguera de drenaje. Asegúrese de que no estén bloqueadas.
Hay residuos de detergente en el dispensador de detergente	El detergente está mojado o apelmazado.	Limpie el dispensador de detergente y séquelo.
El indicador o la pantalla no se iluminan	La electricidad está desconectada.	Compruebe si la alimentación está encendida y el enchufe de alimentación está conectado correctamente.
Ruido anormal	Los pernos de transporte todavía están puestos. El suelo no es sólido ni está nivelado.	Compruebe si se han quitado los pernos de transporte. Asegúrese de que el aparato esté instalado en una superficie sólida y nivelada.

Error mostrado	Posible causa	Solución
E30	La puerta no está cerrada correctamente.	Cierre la puerta correctamente. Compruebe si la ropa está atascada.
E10	Problema de inyección de agua al lavar	Compruebe si la presión del agua es demasiado baja. Enderece la tubería de agua. Compruebe si el filtro de la válvula de entrada está bloqueado.
E21	El drenaje del agua ha tardado demasiado tiempo.	Compruebe si la manguera de desagüe está bloqueada.
E12	Desbordamiento de agua	Reinicie la lavadora.
EXX	Otros	Reinicie la lavadora. Contacte con el servicio de atención al cliente si el problema persiste.

CONTENT OVERVIEW

EN

1. SAFETY INSTRUCTIONS	P. 24
2. TECHNICAL SPECIFICATIONS	P. 26
3. PRODUCT DESCRIPTION	P. 30
4. INSTALLATION	P. 32
5. USE	P. 34
6. MAINTENANCE AND CLEANING	P. 39
7. TROUBLESHOOTING	P. 42

1. SAFETY INSTRUCTIONS

Before using this product, carefully read these instructions and keep the user manual for future reference.

1. If the supply cord is damaged, it must be replaced by the manufacturer, its service agent or similarly qualified persons in order to avoid a hazard.
2. Before connecting the appliance to a wall socket, ensure that the local electrical current matches the current specified on the appliance's nameplate. This appliance should only be connected to a grounded socket.
3. Unplug the mains cable from the mains when you are not using the appliance and before performing any cleaning or maintenance work.
4. Use the new hose sets supplied with the appliance. Do not reuse old hose sets.
5. Unplug the appliance from the mains before performing any maintenance work.
6. Always unplug the machine and turn off the water supply after use.
7. Ensure that the water pressure of your water supply is between the stated min. inlet water pressure and the max. inlet water pressure. The min. and max. inlet water pressures are 0.05 MPa and 1 MPa respectively.
8. For your safety, the power plug must be inserted into an earthed three-pole socket. Make sure that your socket is properly and reliably earthed.
9. The water connections and electrical cables must be connected by a qualified technician in accordance with the manufacturer's instructions and local safety regulations.
10. Child safety hazard!
11. This appliance can be used by children aged from 8 years and above and persons with reduced physical, sensory or mental capabilities or lack of experience and knowledge if they have been given supervision or instruction concerning use of the appliance in a safe way and understand the hazards involved. Children shall not play with the appliance. Cleaning and user maintenance shall not be made by children without supervision.
12. Children of less than 3 years should be kept away unless continuously supervised. Children shall not play with the appliance.
13. Pets and children may climb into the machine. Check the machine carefully before use.
14. The glass door may become very hot during use. Keep children and pets away from the machine during use.
15. To prevent damage to the product, remove all packaging and transport bolts before use.
16. The mains plug must be accessible after installation.
17. Risk of explosion!
18. Do not wash or dry items that have been dabbed with or cleaned, washed or soaked in combustible or explosive substances (such as wax, oil, paint, gasoline, degreasers, dry-cleaning solvents and kerosene). This is to prevent fire or explosion.
19. The maximum mass of dry clothes to be used in the appliance is 9.0 kg.

20. The marking of this device (symbol of a crossed-out dustbin) complies with European Directive 2012/19/EU relating to “used electrical and electronic equipment”. This marking means that this equipment, at the end of its useful life, cannot be disposed of with other household waste. The user is required to deliver it to operators who collect used electrical and electronic equipment. Collection operators, including local collection points, shops and local authorities, create an appropriate system for collecting equipment. Appropriate collection of used electrical and electronic equipment helps avoid harmful impacts on human health and the environment, resulting from the presence of hazardous components, as well as from improper storage and treatment of this equipment.

1.1. INSTALLATION

1. This washing machine is for indoor use only.
2. This washing machine is not designed for use as a built-in appliance.
3. The openings must not be obstructed by carpet.
4. The washing machine must not be installed in bathrooms or very wet rooms or rooms containing explosive or caustic gases.
5. Models with a single inlet valve should be connected to the cold water supply. Models with double inlet valves should be correctly connected to the hot water and cold water supply.
6. The mains plug must be accessible after installation.
7. To prevent damage to the product, remove all packaging and transport bolts before use.
8. This product is for home use only and is only designed for washing machine-washable textiles.
9. This appliance is intended to be used in household and similar applications such as:
 - staff kitchen areas in shops, offices and other working environments;
 - farm houses;
 - by clients in hotels, motels and other residential type environments;
 - bed and breakfast type environments;
 - areas for communal use in blocks of flats.
10. Do not climb or sit on top of the machine.
11. Do not lean against the machine door.
12. Handling precautions:
13. Transport bolts must be reinstalled by a technician.
14. Accumulated water must be drained out of the machine.
15. Handle the machine carefully. Never hold any protruding parts of the machine while lifting. Do not use the machine door as a handle when moving the appliance.
16. This appliance is heavy. Exercise care during transport.
17. Do not close the door with excessive force. If it is difficult to close the door, check if the clothes are fully inserted into the drum and evenly distributed.
18. Do not use the machine to wash carpets.
19. Before washing clothes for the first time, the washing machine should be run for one full cycle with no clothes inside.
20. Do not place flammable, explosive or toxic solvents into the machine (e.g. gasoline or alcohol) or use them as detergents. Only use detergents which are suitable for machine washing.
21. Make sure that all pockets are emptied. Sharp and rigid items such as coins, jewelry, nails, screws or stones may cause serious damage to the machine.
22. Check whether the water inside the drum has been drained before opening the door. Do not open the door if there is any water visible.
23. Take care not to burn yourself when the product is draining hot water.
24. Never refill the water by hand during a washing cycle.
25. After the program has finished, wait for two minutes before opening the door.

2. TECHNICAL SPECIFICATIONS

2.1. MAIN SPECIFICATIONS

EN

Power supply	220-240 V~, 50 Hz
Rated power	1950 W
Max. current	10 A
Standard water pressure	0.05 MPa~1 MPa
Washing capacity	9.0 kg
Dimensions (W x D x H)	595 x 600 x 850 mm
Net weight	65 kg

2.2. PRODUCT FICHE

Supplier's name or trade mark ^(b) : Auchan					
Supplier's address ^(b) : SAS OIA, 200, rue de la Recherche, Le Colibri BP 169, 59650 Villeneuve d'Ascq, France					
Model identifier: 600197549					
General product parameters:					
Parameter	Value		Parameter	Value	
Rated capacity ^(a) (kg)	9.0		Dimensions in cm ^(b)	Height	85
				Width	60
				Depth	60
Energy efficiency index ^(a) (EEI _w)	46.7		Energy efficiency class ^(a)	A ^(c)	
Washing efficiency index ^(a)	1.031		Rinsing effectiveness (g/kg) ^(a)	5.0	
Energy consumption in kWh per cycle, based on the ECO 40-60 programme. Actual energy consumption will depend on how the appliance is used.	0.444		Water consumption in litres per cycle, based on the ECO 40-60 programme. Actual water consumption will depend on how the appliance is used and on the hardness of the water.	50	
Maximum temperature inside the treated textile ^(a) (°C)	Rated capacity	35	Remaining moisture content ^(a) (%)	53.9	
	Half	29			
	Quarter	24			
Spin speed ^(a) (rpm)	Rated capacity	1351	Spin-drying efficiency class ^(a)	B ^(c)	
	Half	1351			
	Quarter	1351			
Programme duration ^(a) (h:min)	Rated capacity	3:48	Type	Free-standing	
	Half	2:54			
	Quarter	2:54			









































Airborne acoustical noise emissions in the spinning phase ^(a) (dB(A) re 1 pW)	72	Airborne acoustical noise emission class ^(a) (spinning phase)	A ^(c)
Off-mode (W)	0.50	Standby mode (W)	0.50
Delay start (W) (if applicable)	4.00	Networked standby (W) (if applicable)	N/A
Minimum duration of the guarantee offered by the supplier ^(b) : 36 months			
This product has been designed to release silver ions during the washing cycle		No	
<p>Additional information: Weblink to the supplier's website, where the information in point 9 of Annex II to Commission Regulation (EU) 2019/2023 ⁽¹⁾ ^(b) can be found: www.auchan.fr</p> <p>^(a) for the ECO 40-60 programme. ^(b) changes to these items shall not be considered relevant for the purposes of paragraph 4 of Article 4 of Regulation (EU) 2017/1369. ^(c) if the product database automatically generates the definitive content of this cell, the supplier shall not enter these data.</p>			

2.3. PROGRAMMES

You can choose from the following programmes according to the laundry type.

Programme	Description
Cotton	Hard-wearing textiles, heat-resistant textiles made of cotton or linen.
Synthetic	For washing synthetic articles (e.g. shirts, coats, blended fabrics). When washing knitwear, the detergent quantity should be reduced to prevent an excessive amount of bubbles from forming.
Mix	Mixed loads consisting of garments made of cotton and synthetics.
20°C	For cleaning lightly soiled cotton laundry, at a nominal temperature of 20°C.
Sportswear	For washing activewear and sportswear.
Steam Care	For washing baby clothing. This programme cleans and rinses more intensively to protect your baby's skin.
Jeans	Special programme for denim clothing.
Rinse & Spin	Rinse and spin only.
Spin Only	Spin only with a selectable spin speed.
Bedlinen	Specially designed for washing duvet coats.
Wool	Hand or machine-washable wool or rich-wool textiles. Especially gentle wash programme to prevent shrinkage with longer programme pauses (textiles are left to rest in wash liquor)
ECO 40-60	Default 40°C (not selectable), suitable for laundry washing at 40°C to 60°C
Intensive	The washing time is increased to remove stubborn dirt.
Quick 15'	For quickly washing a small load of lightly soiled garments within 15 minutes.
Rapid 45'	For quickly washing a small load of lightly soiled garments within 45 minutes.

The table shows which cycle offers which options for adjustment. If an adjustment is not possible for a cycle, the symbol will flash in the display. Figures in bold correspond to the factory setting.

Cycle	Default temperature in °C	Default spin speed in rpm	Additional functions
Cotton	40	1400	   
Synthetic	40	1200	  
Mix	40	1000	   
20°C	20	1000	 
Sportswear	20	800	   
Steam Care	40	1000	   
Jeans	30	800	  
Rinse & Spin	--	1000	 
Spin Only	--	1000	
Bedlinen	40	1000	   
Wool	Cold	600	 
ECO 40-60	--	--	
Intensive	40	1000	  
Quick 15'	Cold	800	 
Rapid 45'	20	800	 

Programme	Load(kg)	Display time
Cotton	9.0	3:49
Synthetic	4.5	3:28
Mix	9.0	1:30
20°C	4.5	1:11
Sportswear	4.5	0:57
Steam Care	4.5	1:58
Jeans	9.0	1:45
Rinse & Spin	9.0	0:20
Spin Only	9.0	0:12
Bedlinen	9.0	1:58
Wool	2.0	0:59
ECO 40-60	9.0	3:48
Intensive	9.0	3:58
Quick 15'	2.0	0:15
Rapid 45'	2.0	0:45

Washing programmes table

Programme	Nominal capacity in kg	Temperature setting in °C	Cycle duration in hours and minutes	Energy consumption in kWh/cycle	Water consumption in L/cycle	Highest temperature in °C ¹⁾	Residual moisture in % / spin speed in rpm ²⁾
Cotton	9.0	60	3:54	1.620	78	60	53%/1400
Mix	9.0	40	1:30	0.830	78	40	65%/1000
20°C	4.5	20	1:11	0.206	48	20	65%/1000
Quick 15'	2.0	Cold	0:15	0.030	31	Cold	70%/800
Bedlinen	9.0	40	1:58	0.871	78	40	65%/1000
ECO 40-60 ³⁾	9.0	--	3:48	0.723	67.0	35	53.9%/1351
	4.5	--	2:54	0.448	49.0	29	53.9%/1351
	2.0	--	2:54	0.205	36.0	24	53.9%/1351

Concerning EN 60456:2016/prA2019 with (EU)2019/2014, (EU)2019/2023, (EU)2021/340, (EU)2021/341; EU energy efficiency class: A

Energy test program: ECO 40-60. Other specifications as default.

Half load for 9.0 kg machine: 4.5 kg. Quarter load for 9.0 kg machine: 2.5 kg.

Notes:

- The parameters in this table are for the user's reference only. The actual parameters may be different from the parameters in the table.
- The values given for programmes other than the ECO 40-60 programme are indicative only.
- 20 °C is able to clean lightly soiled cotton laundry, at a nominal temperature of 20 °C, which complies with the regulation (EU) 2019/2023.

⁽¹⁾ The highest temperature reached by the laundry in the wash cycle for at least 5 minutes.

⁽²⁾ Residual moisture after the wash cycle in water content percent and the spin speed at which this was achieved.

⁽³⁾ The ECO 40-60 programme is able to clean normally soiled cotton laundry declared to be washable at 40°C or 60°C, together in the same cycle. This programme is used to assess the compliance with the regulation (EU) 2019/2023.

The most efficient programmes in terms of energy consumption are generally those that perform at lower temperatures and longer duration.

Loading the household washing machine up to the capacity indicated for the respective programmes will contribute to energy and water savings.

Noise and remaining moisture content are influenced by the spinning speed: the higher the spinning speed in the spinning phase, the higher the noise and the lower the remaining moisture content.

- If there is any break in the power supply while the machine is operating, a special memory stores the selected programme. The machine will continue the programme when the power supply is re-established.
- The door cannot be opened during the washing cycle.

3. PRODUCT DESCRIPTION

3.1. FRONT VIEW AND REAR VIEW

EN

- | | | |
|----------------------|------------------------|------------------|
| 1. Drain hose | 4. Service filter | 7. Control panel |
| 2. Power supply cord | 5. Door | |
| 3. Adjustable foot | 6. Detergent dispenser | |

3.2. ACCESSORIES

- | | |
|---------------------------|---------------------|
| 1. Transport hole plugs | 3. User manual |
| 2. Cold water supply hose | 4. Acoustic sponges |

3.3. CONTROL PANEL

1. **Off:** Switches the product on or off.
2. **Display:** The display shows the settings, estimated remaining time, options and status messages for your washing machine. The display will remain on during the entire cycle.
3. **Start/Pause:** Press this button to start or pause the washing cycle.
4. **Option:** This allows you to select an additional function; it will light up when selected.
5. **Programmes:** Choose a suitable programme according to the laundry type.

3.4. DISPLAY

- | | |
|--|---|
| 1. Digital display
Wash time (e.g. 1:25)
Delay time (e.g. 2H)
Speed (e.g. 800)
Error (e.g. E30)
End (End)
Temperature (e.g. 30) | 2. Child lock
3. Door lock
4. Prewash
5. Extra rinse
6. HYGIENE PRO
7. Extra wash
8. Delay |
|--|---|

3.5. DETERGENT DISPENSER

- I Prewash detergent
- II Main wash detergent
- ☼ Softener
- ☼ Release button to pull out the dispenser

Note: Add detergent to compartment I only if you are going to use the Prewash function.

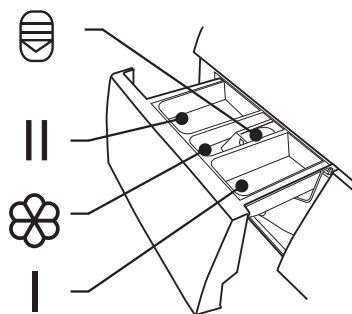

Programme	I	II	☼
Cotton	○	●	○
Synthetic	○	●	○
Mix	○	●	○
20°C		●	○
Sportswear	○	●	○
Steam Care	○	●	○
Jeans	○	●	○
Rinse & Spin			○
Spin Only			
Bedlinen	○	●	○
Wool		●	○
ECO 40-60		●	○
Intensive	○	●	○
Quick 15'		●	○
Rapid 45'		●	○

● Mandatory ○ Optional

3.6. DETERGENT RECOMMENDATION

Type of laundry and textile	Recommended washing detergent	Programme	Washing temperature
White laundry made from boil-proof cotton or linen	Heavy-duty detergent with bleaching agents and optical brighteners	Cotton	40/60
Coloured laundry made from cotton or linen	Colour detergent without bleaching agent and optical brighteners	Cotton	20/40
Coloured laundry made from easy care fibres or synthetic material	Colour or mild detergent without optical brighteners	Cotton, Synthetic	20/40
Delicate textiles, silk, viscose	Mild washing detergent	Synthetic	20
Wool	Special wool detergent	Wool	20/40

Notes:

- Agglomerating or ropy detergent or additive can be diluted in some water before pouring it into the detergent dispenser, to avoid its inlet to get blocked and thus cause a water overflow.
- Please choose the suitable type of detergent to get a maximum of washing performance and a minimum of water and energy consumption.
- To achieve the best cleaning result a proper detergent dosing is important.
- Use a reduced detergent amount if the drum is not filled completely.
- Always adjust the amount of detergent to the water hardness, if your tap water is soft, use less detergent.
- Dose according to how dirty your laundry is, less dirty clothes require less detergent.
- Highly concentrated (compact) detergent requires particularly accurate dosing.

Following symptoms are a sign of detergent overdosing:

- heavy foam formation
- poor washing and rinsing result

EN

Following symptoms are a sign of detergent underdosing:

- laundry turns grey
- built-up of limescale deposits on the drum, the heating element and/or the laundry

4. INSTALLATION

4.1. INSTALLATION AREA

Warning!

- The product must be placed in a stable location to prevent it from moving during use.
- Ensure that the appliance is not standing on the power cord.
- Make sure to maintain the minimum distances from the walls as shown in this diagram.

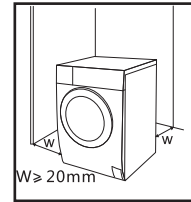

Before installing the machine, follow the steps below to select a suitable location:

1. Choose a stable, dry, and level surface.
2. Avoid direct sunlight.
3. Ensure that there is sufficient ventilation.
4. Ensure that the room temperature is above 5°C.
5. The installation location must be far away from flammable materials such as coal or gas.

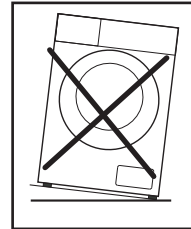

4.2. UNPACKING THE WASHING MACHINE

Warning!

- Packaging material (e.g. film, polystyrene foam) can be dangerous for children.
 - Risk of suffocation! Keep all packaging materials out of the reach of children.
1. Remove the cardboard box and polystyrene foam.
 2. Lift the washing machine and remove the base packaging.
 3. Remove the tape securing the power supply cord and drain hose.
 4. Remove the water supply hose from the drum.

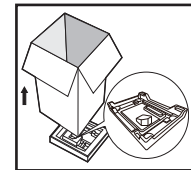

4.3. REMOVING THE TRANSPORT BOLTS

Warning!

- Before using the product, the transport bolts must be removed from the rear side of the appliance.
- Keep the transport bolts in a safe place for future use (you will require these if you need to transport the appliance to a new location).

Follow the steps below to remove the bolts:

1. Loosen the 4 bolts with a spanner and then remove them.
2. Cover the 4 holes with the transport hole plugs.
3. Store the transport bolts in a safe place for future use.

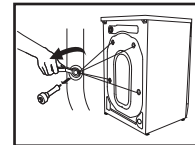

4.4. INSTALLING THE ACOUSTIC SPONGES

You may install the acoustic sponges, which can effectively reduce the noise caused by the machine while it is working.

1. Lay the machine on the floor as shown below, putting some soft material like foam or clothes between the machine and floor as a protection.
2. Stick the 2 longer sponges to the longer edges at the bottom of machine.
3. Stick the 2 shorter sponges to the shorter edges at the bottom of machine.



4.5. LEVELLING THE WASHING MACHINE

Warning!

- The lock nuts on all four feet must be screwed tightly against the housing.
1. Loosen the lock nut and turn the foot until it is in close contact with the floor.
 2. Adjust the legs and lock the nuts with a spanner. Make sure the machine is level using a spirit level.

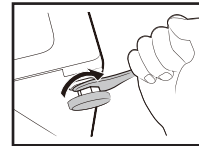

4.6. CONNECTING THE WATER SUPPLY HOSE

Warning!

- To prevent leakage or water damage, follow the instructions in this chapter!
- Do not bend, crush, modify or sever the water supply hose.
- Connect manually, do not use tools. Check if the connections are tight.

1. Connect one end of the water supply hose to a washing machine tap.

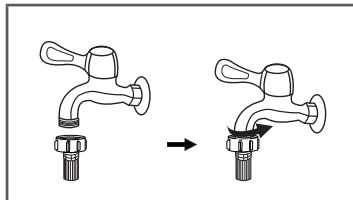

2. Connect the other end of the water supply hose to the water inlet valve on the back of the machine. Tighten the connector by turning it clockwise.

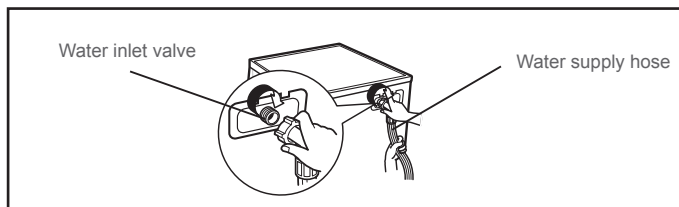



4.7. CONNECTING THE DRAIN HOSE

Warning!

- Do not bend or stretch the drain hose.
- Position the drain hose properly, otherwise damage may be caused due to water leakage.

EN

There are two ways to position the end of the drain hose:

1. Place it directly into the water trough.
2. Connect it to the branch drain pipe of the trough.

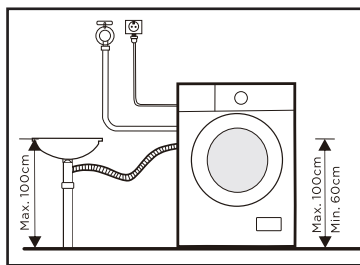
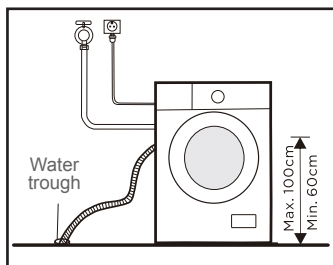

5. USE

5.1. BEFORE FIRST USE

Caution!

- Before washing, make sure the washing machine is properly installed.
- Your appliance was thoroughly checked before leaving the factory. To remove the residual water and potential odours, we recommend that you clean your appliance before first use. To clean your appliance, run the Cotton programme at 90°C without laundry and detergent.

5.1.1. CALIBRATION

To allow the washing machine to correctly detect the amount of loaded laundry, we recommend that you calibrate the washing machine before first use.

1. Empty the washing machine and close the door.
2. Plug in the washing machine.
3. Switch on the washing machine, then press and hold the **Speed** and **Delay** buttons until “t19” appears on the screen.
4. Press **▷||** to start the washing machine. The screen first displays “0” and then displays “****” (such as “126”), which is the real-time spin speed. If the machine is successfully calibrated, the screen displays “PAS”, otherwise, it displays “FAL”.



5.2. BEFORE EACH USE

- The ambient temperature of the washing machine should be 5–40°C. If used under 0°C, the inlet valve and draining system may be damaged. If the machine is installed under freezing conditions, it should be transferred to normal ambient temperature to ensure the water supply hose and drain hose can unfreeze before use.
- Please check the care label on each garment and follow the washing instructions on it. Use detergent suitable for machine washing.

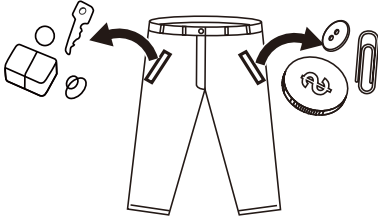
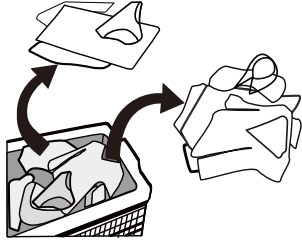
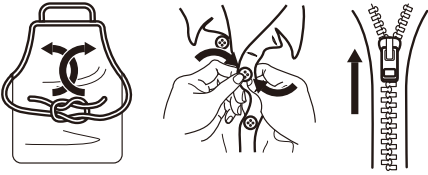
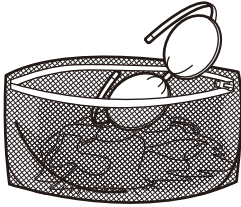

1. Take all items out of the pockets.	2. Sort laundry by colour and textile type.
	
3. Tie together long textile strips and belts, close zips and buttons.	4. Put small items into a laundry bag.
	

Warning!

- Do not wash articles that have been cleaned in, washed in, soaked in, or dabbed with combustible or explosive substances like wax, oil, paint, gasoline, alcohol, kerosene, and other flammable materials.
- Washing a single large item (such as a large jacket) may cause load imbalance. It is recommended to add more items to be washed together to ensure each spin is done smoothly.
- Do not use the machine to wash waterproof items (e.g. ski suits, plastic raincoats, and car covers).

5.3. QUICK START GUIDE

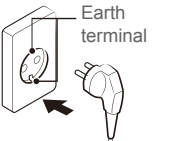
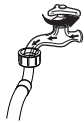
5.3.1. PREPARING FOR THE WASHING

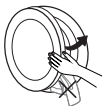
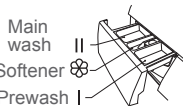
				
1. Plug in machine	2. Turn on tap	3. Load laundry	4. Close door	5. Add detergent



Notes:

- Add detergent to compartment I only if you are going to use the Prewash function.

- When closing the door, please make sure that your clothes are not stuck between the sealing ring and the machine door to prevent water leakage and damaging the sealing ring during operation.

5.3.2. STARTING THE WASHING

EN

		
1. Select a programme	2. Change the default settings if needed	3. Press ▶ to start the programme

Note: If you want to use the default settings, skip step 2.

5.3.3. ENDING THE WASHING

The machine will beep and display “End” on the control panel.

Tip: If there is any interruption to the power supply while the washing machine is operating, a special memory will store the selected programme. After the power is restored, the machine will resume its operation from where it left off.

5.4. OPTIONS



Prewash: The Prewash function completes an extra wash before the main wash. This function is designed to wash away the dust that rises to surface of the clothes. When selecting this mode, you need to add detergent to compartment (I).



Extra Rinse: The laundry will undergo an extra rinse.



Extra Wash: Select this option for very dirty clothes. This option increases the washing time and intensity to remove stubborn dirt.



HYGIENE PRO: When the HYGIENE PRO indicator lights up, the Hygiene Pro function is automatically activated. This function is automatically activated during every washing cycle. This function helps to keep your laundry consistently clean.

Programme	Prewash	Extra Rinse	Extra Wash
Cotton	○	○	○
Synthetic	○	○	
Mix	○	○	○
20 °C		○	
Sportswear	○	○	○
Steam Care	○	○	○
Jeans	○	○	
Rinse & Spin		○	
Spin Only			
Bedlinen	○	○	○

Programme	Prewash	Extra Rinse	Extra Wash
Wool		○	
ECO 40-60			
Intensive	○	○	
Quick 15'		○	
Rapid 45'		○	

○ Optional

5.4.1. CHANGING THE SPIN SPEED



Press this button to cycle through the spin speeds (0-400-600-800-1000-1200-1400).

Programme	Default speed (rpm)	Programme	Default speed (rpm)
Cotton	1400	Spin Only	1000
Synthetic	1200	Bedlinen	1000
Mix	1000	Wool	600
20 °C	1000	ECO 40-60	—
Sportswear	800	Intensive	1000
Steam Care	1000	Quick 15'	800
Jeans	800	Rapid 45'	800
Rinse & Spin	1000		

5.4.2. CHANGING THE TEMPERATURE



Press this button to cycle through these temperatures: Cold, 20°C, 30°C, 40°C, 60°C, 90°C

5.4.3. USING THE DELAY FUNCTION

To activate the Delay function:

1. Select a programme.
2. Press the Delay button one or more times to choose the delay time (between 0 and 24 hours).
3. Press ▶|| to commence the delay operation.



Select a programme



Set the time



Start



To cancel the Delay function:

- If the program hasn't started, press the delay button one or more times until the display shows "0 H".
- If the programme has already started, switch off the washing machine.

5.4.4. USING THE CHILD LOCK

EN



Use this function to prevent misuse by children.



To activate or deactivate the child lock, press and hold the [Delay] and [Funct.] buttons for about 3 seconds until the buzzer beeps. When the child lock is activated, the child lock indicator lights up.

Notes:

- When the child lock is activated, the display will alternately show “CL” and the remaining time.
- The child lock function disables all buttons except the child lock buttons. Pressing any other button will cause the child lock indicator to blink.
- When the washing cycle ends, the display will alternately show “CL” and “End”.

5.4.5. ADDING OR REMOVING CLOTHES



Press 3 sec. to reload

This operation can be executed during a washing cycle. When the drum is still rolling and there is a large amount of hot water in the drum, the door cannot be opened by force. To add or remove clothes in the middle of a washing cycle, follow the steps below:

1. Press and hold ▷|| for 3 seconds and wait until the drum stops rotating.
2. Unlock the door lock.
3. Add or remove clothes, close the door and press ▷|| again.



Press and hold ▷|| for 3 seconds



Add or remove clothes



Start

Caution!

Do not use this function when the water level is over the edge of the inner tub or the temperature is high.

5.4.6. MUTING THE BUZZER



Select a programme

Press and hold the [Temp.] button for 3 seconds to mute or unmute the buzzer.

Note: After muting the buzzer, you will hear no notification sounds from the machine.



5.4.7. CHECKING APPLIANCE USAGE

You can check how many wash cycles the appliance has completed by following these steps:

1. Press and hold both the “Speed” and “Funct.” buttons on the control panel for about 5 seconds until the display shows some digits. These digits represent the total wash cycles the appliance has completed.
2. To use the appliance normally again, press and hold both the “Speed” and “Funct.” buttons on the control panel for about 5 seconds.

EN

6. MAINTENANCE AND CLEANING

Warning!

- Before performing maintenance tasks, unplug the machine and turn off the tap.
- All the cleaning and care instructions in this chapter are useful for descaling your washing machine.

6.1. CLEANING THE HOUSING

Regular maintenance can extend the working life of the appliance. The surface of the appliance can be cleaned with diluted, non-abrasive neutral detergents when necessary. If there is any water overflow, use a wet cloth to wipe it off immediately. Do not allow the housing to come into contact with sharp items.

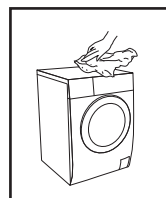

Note: Do not use formic acid and its diluted solvents or equivalent, such as alcohol, solvents or chemical products.

6.2. CLEANING THE DRUM

Rust inside the drum caused by metal items should be removed immediately with chlorine-free detergents. Never use steel wool.

Clean the drum by running the Cotton program with the optional temperature of 90°C. Be careful not to put laundry and detergent in the machine.

Notes:

- Do not place any garments in the washing machine while cleaning the drum.
- After the machine has run 60 times, “U01” will be displayed on the control panel. When you see this code, clean the drum to ensure normal operation of the machine.

6.3. CLEANING THE DOOR SEAL AND GLASS

Wipe the glass and seal after each washing cycle to remove lint and stains. The build-up of lint can cause leaks. Remove any coins, buttons and other objects from the seal after each wash.

Note: After the machine has run 60 times, “U01” will be displayed on the control panel. When you see this code, clean the door seal and glass to ensure normal operation of the machine.

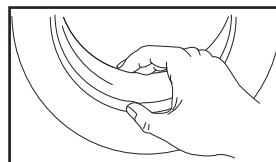

6.4. CLEANING THE INLET FILTER

Notes:

- The inlet filter must be cleaned if the water flow becomes restricted.
- After the machine has run 60 times, “U01” will be displayed on the control panel. When you see this code, clean the inlet filter to ensure normal operation of the machine.



6.4.1. CLEANING THE FILTER IN THE TAP

1. Turn off the tap.
2. Remove the water supply hose from the tap.
3. Clean the filter.
4. Reconnect the water supply hose.

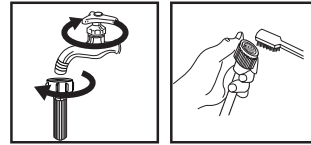

6.4.2. CLEANING THE FILTER IN THE WASHING MACHINE

1. Unscrew the water supply hose from the back of the machine.
2. Pull out the filter using long-nose pliers, use a brush to clean the filter, and replace the filter.
3. Reconnect the water supply hose.

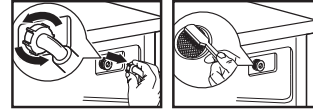

6.5. CLEANING THE DETERGENT DISPENSER

1. Press down the release button (A) on the softener compartment cover and pull out the dispenser drawer.
2. Lift the softener compartment cover off the dispenser drawer and wash both items using running water.
3. Clean the dispenser compartment using a brush.
4. Replace the softener compartment cover and push the dispenser drawer back into the machine.

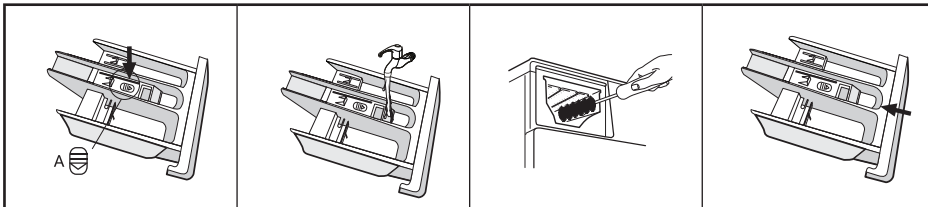

Notes:

- Do not use abrasive or caustic agents to clean plastic parts.
- After the machine has run 60 times, "U01" will be displayed on the control panel. When you see this code, clean the detergent dispenser to ensure normal operation of the machine.

6.6. CLEANING THE DRAIN PUMP FILTER

Notes:

- Make sure the machine has finished the wash cycle and is empty. Switch it off and unplug it before cleaning the drain pump filter.
- Be careful of hot water. Allow the water to cool down first to prevent scalding.
- After the machine has run 60 times, "U01" will be displayed on the control panel. When you see this code, clean the drain pump filter to ensure normal operation of the machine.

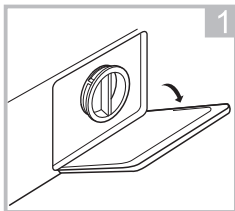

Open the filter cover.

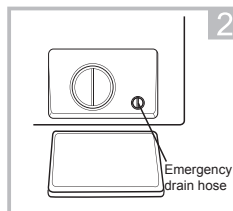

Rotate the knob by 90°, pull out the emergency drain hose, and take off the hose cap.

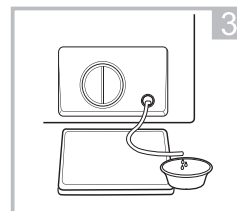

Drain and then replace the emergency drain hose.

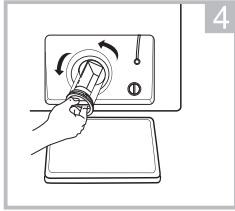

Turn the filter anticlockwise and take it out.

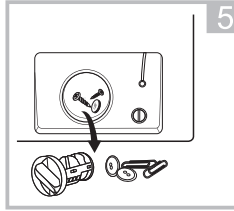

Remove external matters.

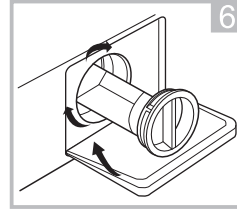

Reinstall the filter and close the cover.

EN

Caution!

- Make sure you reinstall the emergency drain hose properly to prevent water leakage.
- If your machine does not have an emergency drain hose, skip steps 2 and 3 above.
- There may be hot water in the filter while the machine is in use, depending on the selected program. Never open the filter cover during a wash cycle. Always wait until the machine has finished the wash cycle and is empty. Make sure that the filter cover is tightly secured during replacement.

6.7. TRANSPORTING THE APPLIANCE AGAIN

If you need to transport the appliance again, follow the following steps:

1. Unplug the appliance and turn off the water inlet tap.
2. Make sure the door and detergent dispenser are closed properly.
3. Remove the water supply hose. Secure the power supply cord and drain hose with tape.
4. Let the water drain completely from the appliance (see “**6.6. CLEANING THE DRAIN PUMP FILTER**”).
5. Reinstall the 4 transport bolts to the back of the appliance.
6. Transport the appliance with care as it's heavy. Never hold any protruding part of the machine when lifting. The machine door cannot be used as a handle.

7. TROUBLESHOOTING

Whenever there is a problem with the appliance, check if you can solve it following the tables below. If the problem persists, please contact the customer service.

EN

Problem	Possible cause	Solution
The machine cannot start.	Door is not closed properly. Clothes are stuck.	Close the door properly. Check the laundry.
Door cannot be opened	The machine's safety features have been engaged.	Disconnect the power and restart the machine.
Water leakage	Water supply hose or drain hose is not connected properly.	Reconnect water supply hose or drain hose properly. Make sure they are not blocked.
Detergent residue in detergent dispenser	Detergent is damp or has clotted.	Clean detergent dispenser and wipe it dry.
Indicator or display does not light up	The power is disconnected.	Check if the power is on and the power plug is connected correctly.
Abnormal noise	Transport bolts are still in place. Floor is not solid or level.	Check if the transport bolts have been removed. Make sure the machine is placed on a solid and level floor.

Displayed error	Possible cause	Solution
E30	Door is not closed properly.	Close the door properly. Check if any clothes are stuck.
E10	Water injecting problem while washing	Check if the water pressure is too low. Straighten the water pipe. Check if the inlet filters are blocked.
E21	Water draining took too long.	Check if the drain hose is blocked.
E12	Water overflow	Restart the machine.
EXX	Others	Restart the machine. Contact the customer service if problem persists.





600197549
P25-104-WAS-WAS76768



SAS OIA, 200, rue de la Recherche, Le Colibri
BP 169, 59650 Villeneuve d'Ascq, France
www.auchan-retail.com/contact

Made in China