

Jata

INSTRUCCIONES DE USO
INSTRUÇÕES DE UTILIZAÇÃO • INSTRUCTIONS OF USE
INSTRUCTIONS D'USAGE • ISTRUZIONI PER L'USO
BEDIENUNGSANLEITUNG

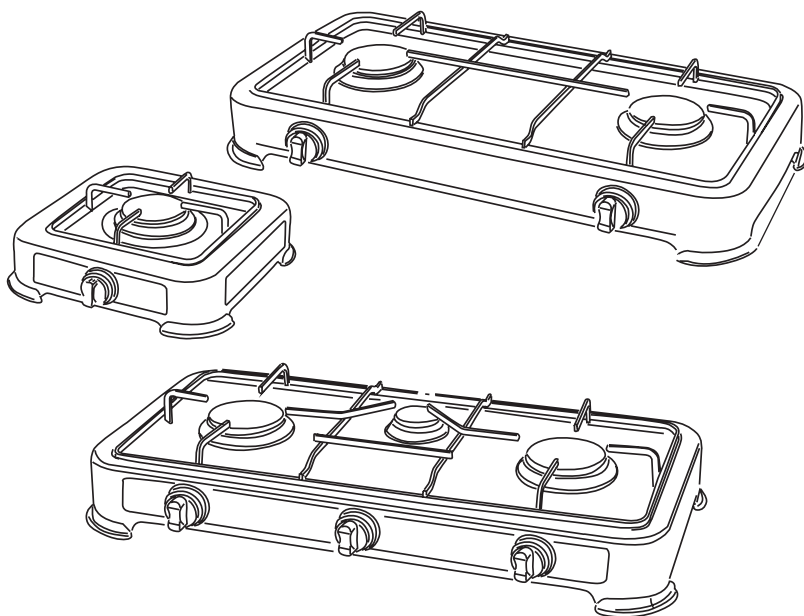

JECG2701 - JECG2702 - JECG2703

COCINA DE GAS
FOGÕES A GÁS • GAS COOKER
RECHAUD A GAZ • CUCINA A GAS
GASKOCHER



Mod. JECG2701



Mod. JECG2702



Mod. JECG2703

202210

Los textos, fotos, colores, figuras y datos corresponden al nivel técnico del momento en que se han impreso. Nos reservamos el derecho a modificaciones, motivadas por el desarrollo permanente de la técnica en nuestros productos.

ESPAÑOL

| JECG2701 | | | |
|-----------------|-----------------|----------------|------------------|
| Categoría | Tipo de gas | Presión (mbar) | |
| I ₃₊ | G30/31 | 28-30/37 | |
| Quemadores | Inyectores (mm) | Potencia (kW) | Total |
| | 0,7 | 2,2 | 2,2 kW (160 g/h) |

| JECG2702 | | | |
|-----------------|-----------------|----------------|------------------|
| Categoría | Tipo de gas | Presión (mbar) | |
| I ₃₊ | G30/31 | 28-30/37 | |
| Quemadores | Inyectores (mm) | Potencia (kW) | Total |
| | 0,7 / 0,7 | 2,2 / 2,2 | 4,4 kW (320 g/h) |

| JECG2703 | | | |
|-----------------|-----------------|----------------|------------------|
| Categoría | Tipo de gas | Presión (mbar) | |
| I ₃₊ | G30/31 | 28-30/37 | |
| Quemadores | Inyectores (mm) | Potencia (kW) | Total |
| | 0,7 / 0,5 / 0,7 | 2,2 / 1/2,2 | 5,4 kW (393 g/h) |

ATENCIÓN

- **Consultar las instrucciones antes del uso y manténgalas para futuras consultas.**
- El aparato debe de ser instalado y puesto en funcionamiento de acuerdo con las especificaciones proporcionadas.
- Las partes, protegidas por el fabricante, no deben ser manipuladas por el usuario.
- Cualquier modificación efectuada en al aparato puede ser peligrosa.
- **PRECAUCIÓN: utilizar únicamente en el exterior de los locales. Colóquela siempre sobre una superficie plana y resistente al calor.**
- No deje que los niños manipulen el aparato.
- Para evitar quemaduras, no ponga las manos en el quemador o en las superficies cuando estas están calientes.
- Use guantes protectores si tiene que manipular elementos especialmente calientes.
- No guarde ni use gasolina, líquidos inflamables o sustancias químicas cerca del aparato. Debe de estar siempre alejado de materiales inflamables.

- La sustitución del recipiente de gas debe de efectuarse siempre en el exterior lejos de cualquier fuente de inflamación y asegurándose previamente que tanto el reductor de la bombona como los mandos de la cocina están cerrados.
- No tape las aberturas de ventilación, compruebe periódicamente el estado de estas.
- En caso de fuga de gas apague inmediatamente la bombona.
- Cierre la alimentación de gas después de su uso.
- El fabricante declina toda responsabilidad por los daños derivados de una instalación o un uso incorrectos. Este aparato ha sido diseñado para uso exclusivamente doméstico.

INSTRUCCIONES DE USO

INSTALACIÓN

- La cocina funciona a gas licuado (CAT. I₃) y se entrega preparada para funcionar con butano-propano. No es apta para gas natural ni para gas ciudad.
- La cocina se debe de conectar a una bombona de butano o propano mediante un reductor y un tubo flexible debidamente homologados.
- El tubo flexible no deberá tener una longitud superior a 1.50 metros, no deberá estar expuesto a esfuerzos de torsión y deberá ser sustituido en la fecha de caducidad que se indica en el mismo.
- Encaje las patas de goma en las esquinas de la base de la cocina para evitar el deslizamiento de esta durante el uso.
- Introduzca un extremo del tubo flexible en el reductor de la bombona y el otro en la toma del aparato. sujételo en ambos extremos con abrazaderas metálicas para evitar cualquier fuga de gas.
- Para la colocación de los quemadores, inserte el cuerpo del quemador en el tubo de salida del gas de la cocina y encima de este la tapa del quemador.
- Las reparaciones solo deben de ser efectuadas por un Servicio Técnico Autorizado.

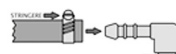

ENCENDIDO DE LOS QUEMADORES

- Abra la llave del gas del reductor de la bombona.
- Ponga una llama cerca del quemador que desee encender.
- Pulse y gire el mando del quemador deseado hacia a la izquierda hasta la posición de llama viva.
- Si desea bajar la intensidad de la llama pulse y vaya girando el mando en dirección de la llama baja hasta lograr la intensidad deseada.

COMO UTILIZAR LOS QUEMADORES

- Tenga la precaución de que la llama no sobresalga del fondo del recipiente.
- Asegúrese de que el recipiente a usar sea ligeramente de mayor diámetro que el quemador.
- Una vez que se haya producido la ebullición regule el quemador a una posición de llama más baja y si los alimentos a cocinar lo permiten tape el recipiente para ahorrar energía.

LIMPIEZA

- Limpie con un paño humedecido cuando aún esté templada.
- La parrilla y los quemadores puede limpiarlos con agua y jabón
- Periódicamente y dependiendo del uso (orientativamente una vez a la semana) debe de proceder a la limpieza de los quemadores.

PORTUGUÊS

| JECG2701 | | | |
|-----------------|-----------------|----------------|------------------|
| Categoria | Tipo gás | Pressão (mbar) | |
| I ₃₊ | G30/31 | 28-30/37 | |
| Queimadores | Injectores (mm) | Potência (kW) | Total |
| | 0,7 | 2,2 | 2,2 kW (160 g/h) |

| JECG2702 | | | |
|-----------------|-----------------|----------------|------------------|
| Categoria | Tipo gás | Pressão (mbar) | |
| I ₃₊ | G30/31 | 28-30/37 | |
| Queimadores | Injectores (mm) | Potência (kW) | Total |
| | 0,7 / 0,7 | 2,2 / 2,2 | 4,4 kW (320 g/h) |

| JECG2703 | | | |
|-----------------|-----------------|----------------|------------------|
| Categoria | Tipo gás | Pressão (mbar) | |
| I ₃₊ | G30/31 | 28-30/37 | |
| Queimadores | Injectores (mm) | Potência (kW) | Total |
| | 0,7 / 0,5 / 0,7 | 2,2 / 1/2,2 | 5,4 kW (393 g/h) |

ATENÇÃO

- **Consulte as instruções antes da utilização e mantenha-as para futuras consultas.**
- O aparelho deve ser instalado e colocado em funcionamento de acordo com as especificações fornecidas.
- As partes protegidas pelo fabricante não devem ser manuseadas pelo utilizador.
- Qualquer modificação efectuada no aparelho pode ser perigosa.
- **CUIDADO: usar apenas no exterior das instalações. Coloque-o sempre sobre uma superfície plana e resistente ao calor.**
- Não deixe que as crianças manuseiem o aparelho.
- Para evitar queimaduras não coloque as mãos no queimador ou nas superfícies quando estas estiverem quentes.
- Use luvas protectoras se tiver que manusear elementos especialmente quentes.
- Não guarde nem use gasolina, líquidos inflamáveis ou substâncias químicas perto do aparelho. Deve de estar sempre afastado de materiais inflamáveis.

- A substituição do recipiente de gás deve ser efectuado sempre no exterior longe de qualquer fonte de inflamação e certificando-se previamente que tanto o redutor da bilha como os botões do fogão estão fechados.
- Não cubra as aberturas de ventilação; verifique periodicamente o seu estado.
- Em caso de fuga de gás feche imediatamente a bilha.
- Feche a alimentação do gás após a sua utilização.
- O fabricante declina qualquer responsabilidade pelos danos provocados por uma instalação ou utilização incorrectas. Este aparelho foi concebido para uso exclusivamente doméstico.

INSTRUÇÕES DE UTILIZAÇÃO

INSTALAÇÃO

- O fogão funciona com gás liquefeito (CAT. I3+) e é entregue pronto para funcionar com butano-propano. Não está adaptado para gás natural nem para gás de cidade.
- O fogão deve de ser ligado a uma bilha de butano ou propano através de um redutor e de um tubo flexível devidamente homologados.
- O tubo flexível não deverá ter um comprimento superior a 1,50 metros, não deverá estar exposto a esforços de torção e deverá ser substituído na data de caducidade que se indica no mesmo.
- Encaixe os pés de borracha nos cantos da base do fogão para evitar que o fogão escorregue durante o uso.
- Introduza um extremo do tubo flexível no redutor da bilha e o outro na entrada do aparelho. Segure-o em ambos os extremos com abraçadeiras metálicas para evitar qualquer fuga de gás.
- Para encaixar os queimadores, insira o corpo do queimador no tubo de saída do gás de cozinha e a tampa do queimador por cima.
- As reparações só devem de ser efectuadas por um Serviço de Assistência Técnica Autorizado.



ACENDER OS QUEIMADORES

- Abra a chave do gás do redutor da bilha.
- Aproxime uma chama do queimador que desejar acender.
- Carregue e rode o botão do queimador desejado para a esquerda até à posição de chama viva.
- Si desejar baixar a intensidade da chama carregue e vá rodando o botão na direcção da chama baixa até conseguir a intensidade desejada.

COMO UTILIZAR OS QUEIMADORES

- Tenha a precaução de que a chama não ultrapasse o fundo do recipiente.
- Certifique-se de que o recipiente que vai utilizar é ligeiramente maior em diâmetro do que o queimador.
- Assim que estiver em ebulição regule o queimador para uma posição de chama mais baixa e, se os alimentos a cozinhar o permitirem, tape o recipiente para poupar energia.

LIMPEZA

- Limpe com um pano humedecido quando ainda estiver morno.
- A grelha e os queimadores podem ser lavados com água e detergente.
- Periodicamente e dependendo da utilização (para orientação, uma vez por semana) deve de proceder à limpeza dos queimadores.

ENGLISH

| JECG2701 | | | |
|-----------------|----------------|-----------------|------------------|
| Category | Gas type | Pressure (mbar) | |
| I ₃₊ | G30/31 | 28-30/37 | |
| Burners | Injectors (mm) | Power (kW) | Total |
| | 0,7 | 2,2 | 2,2 kW (160 g/h) |

| JECG2702 | | | |
|-----------------|----------------|-----------------|------------------|
| Category | Gas type | Pressure (mbar) | |
| I ₃₊ | G30/31 | 28-30/37 | |
| Burners | Injectors (mm) | Power (kW) | Total |
| | 0,7 / 0,7 | 2,2 / 2,2 | 4,4 kW (320 g/h) |

| JECG2703 | | | |
|-----------------|-----------------|-----------------|------------------|
| Category | Gas type | Pressure (mbar) | |
| I ₃₊ | G30/31 | 28-30/37 | |
| Burners | Injectors (mm) | Power (kW) | Total |
| | 0,7 / 0,5 / 0,7 | 2,2 / 1/2,2 | 5,4 kW (393 g/h) |

WARNING

- **Read the instructions before using and keep them for future enquiry.**
- The appliance must be installed and started according to provided specifications.
- The parts protected by the manufacturer must not be handled by the user.
- Any modification made in the appliance may be dangerous.
- **PRECAUTION: for using only outdoors. Always place it on a flat heat-resistant surface.**
- Do not let children handle the appliance.
- To avoid burns, do not place your hands on the burner or on the surfaces when hot.
- Use protective gloves if you have to handle very hot items.
- Do not store or use petrol, flammable liquids or chemicals near the apparatus. It must always be kept away from flammable materials.

- The gas tank must always be replaced outside far from any ignition source after making sure that both the pressure reducer and kitchen controls are in the off position.
- Do not close vents and check them periodically.
- In case of gas leaks, turn the gas bottle off immediately.
- Shut off the gas supply after use.
- The manufacturer declines all responsibility for damage arising from incorrect installation or use. This appliance has been designed for domestic only.

INSTRUCTIONS FOR USE

INSTALLATION

- The kitchen operates with liquid gas (CAT. I3+) and is delivered prepared for operation with butane-propane. It is not apt for natural or city gas.
- The kitchen must be connected to a butane or propane gas tank using a duly homologated pressure reducer and flexible pipe.
- The flexible pipe should be no longer than 1.50 metres, should not be exposed to stress and should be replaced on the expiry date indicated on it.
- Fit the rubber feet into the corners of the range base to prevent the range from slipping during use.
- Introduce one end of the flexible pipe into the tank's pressure reducer and the other into the appliance socket. Fasten both ends with metal clamps 
- To fit the burners, insert the burner body into the kitchen gas outlet pipe and the burner cap on top of it.
- Repairs must only be made by an Authorised Technician.

TURNING ON BURNERS

- Open the gas key on the tank's pressure reducer.
- Place a flame near the burner you want to ignite.
- Push and turn the desired burner to the left until it reaches the position of the live flame.
- If you want to decrease the flame intensity push and turn the knob to the lower flame direction until getting the desired flame intensity.

HOW TO USE BURNERS

- Make sure that the flame does not rise up the sides of the pan.
- Make sure that the recipient to be used is slightly larger in diameter than the burner.
- After boiling, regulate the burner to the low flame position and if the items to be cooked allow it, cover the pan to save energy.

CLEANING

- Clean with a wet cloth when still warm.
- The grill and burners may be cleaned with soapy water.
- Clean the burners from time to time depending on use (approximately once a week).

FRANÇAIS

| JECG2701 | | | |
|-----------------|-----------------|-----------------|------------------|
| Catégorie | Type gaz | Pression (mbar) | |
| I ₃₊ | G30/31 | 28-30/37 | |
| Brûleurs | Injecteurs (mm) | Puissance (kW) | Total |
| | 0,7 | 2,2 | 2,2 kW (160 g/h) |

| JECG2702 | | | |
|-----------------|-----------------|-----------------|------------------|
| Catégorie | Type gaz | Pression (mbar) | |
| I ₃₊ | G30/31 | 28-30/37 | |
| Brûleurs | Injecteurs (mm) | Puissance (kW) | Total |
| | 0,7 / 0,7 | 2,2 / 2,2 | 4,4 kW (320 g/h) |

| JECG2703 | | | |
|-----------------|-----------------|-----------------|------------------|
| Catégorie | Type gaz | Pression (mbar) | |
| I ₃₊ | G30/31 | 28-30/37 | |
| Brûleurs | Injecteurs (mm) | Puissance (kW) | Total |
| | 0,7 / 0,5 / 0,7 | 2,2 / 1/2,2 | 5,4 kW (393 g/h) |

ATTENTION

- **Consulter les instructions avant la première utilisation et les conserver pour de futures consultations.**
- L'appareil doit être installé et mis en marche par une personne qualifiée.
- Les parties protégées par le fabricant ne doivent pas être manipulées par l'utilisateur.
- Toute modification effectuée sur l'appareil peut être dangereuse.
- **PRÉCAUTION : utiliser uniquement en extérieur. Placez-la toujours sur une surface plate et résistante à la chaleur.**
- Ne laissez pas que les enfants manipulent l'appareil.
- Pour éviter des brûlures, ne placez pas les mains sur le brûleur ou sur les surfaces lorsqu'elles sont encore chaudes.
- Utilisez des gants protecteurs si vous devez manipuler des objets spécialement chauds.
- Ne conservez pas et n'utilisez pas d'essence, de liquides inflammables ou de substances chimiques près de l'appareil. Il devra toujours être éloigné des matériaux inflammables.

- Le rechange du récipient à gaz devra se réaliser loin de toute source d'inflammation et en s'assurant préalablement que le réducteur de la bonbonne et les commandes de la cuisinière sont fermés.
- Non coprire le aperture di ventilazione e controllarne regolarmente lo stato.
- En cas de fuite de gaz, éteignez immédiatement la bonbonne.
- Fermez l'alimentation de gaz après son utilisation.
- Le fabricant décline toute responsabilité en ce qui concerne les dommages dérivés d'une installation ou d'un usage incorrects. Cet appareil est destiné à un usage exclusivement domestique.

INSTRUCTIONS

INSTALLATION

- La cuisinière fonctionne au gaz liquéfié (CAT. I3+). Elle est livrée prête à fonctionner avec du butane-propane. Cependant, elle n'est pas apte pour le gaz naturel ou le gaz de ville.
- La cuisinière doit être connectée à une bonbonne de butane ou de propane à travers un réducteur et un tuyau flexible dûment certifiés.
- La longueur du tuyau flexible ne devra pas dépasser les 1,50 mètres et il ne devra pas être exposé à des efforts de torsion. Il devra être fourni avec la date d'expiration qui sera indiquée sur ce dernier.
- Installez les pieds en caoutchouc dans les coins de la base de la cuisinière pour empêcher la cuisinière de glisser pendant l'utilisation.
- Introduisez l'extrémité du tuyau flexible dans le réducteur de la bonbonne et l'autre dans la prise de l'appareil. Ensuite, fixez les deux extrémités avec des anneaux métalliques pour éviter de possibles fuites de gaz.
- Pour installer les brûleurs, insérez le corps du brûleur dans le tuyau de sortie du gaz de la cuisine et le chapeau du brûleur par-dessus.
- Les approvisionnements en gaz ne seront effectués que par un Service Technique Autorisé.



MISE EN MARCHÉ DES BRÛLEURS

- Ouvrez la clé à gaz du réducteur de la bonbonne.
- Placez une flamme près du brûleur que vous désirez allumer.
- Appuyez et tournez la commande du brûleur vers la gauche, jusqu'à la position de flamme vive.
- Si vous désirez réduire l'intensité de la flamme, appuyez sur la commande et tournez-la petit à petit vers la petite flamme jusqu'à obtenir l'intensité désirée.

COMMENT UTILISER LES BRÛLEURS

- Assurez-vous que la flamme ne dépasse pas le fond du récipient.
- Assurez-vous que le récipient à utiliser est un diamètre légèrement plus grand que le brûleur.
- Une fois que l'ébullition se produit, réglez le brûleur sur une position de flamme plus basse. Si les aliments à cuisiner le permettent, couvrez le récipient pour économiser de l'énergie.

NETTOYAGE

- Nettoyez avec un chiffon humide lorsque la cuisinière est encore tiède.
- Le grill et les brûleurs peuvent être nettoyés avec de l'eau et du savon.
- Il est nécessaire de nettoyer régulièrement les brûleurs (approximativement une fois par semaine), mais tout dépend de la fréquence d'utilisation.

ITALIANO

| JECG2701 | | | |
|-----------------|----------------|------------------|------------------|
| Categoria | Tipo gas | Pressione (mbar) | |
| I ₃₊ | G30/31 | 28-30/37 | |
| Fuochi | Iniettori (mm) | Potenza (kW) | Totale |
| | 0,7 | 2,2 | 2,2 kW (160 g/h) |

| JECG2702 | | | |
|-----------------|----------------|------------------|------------------|
| Categoria | Tipo gas | Pressione (mbar) | |
| I ₃₊ | G30/31 | 28-30/37 | |
| Fuochi | Iniettori (mm) | Potenza (kW) | Totale |
| | 0,7 / 0,7 | 2,2 / 2,2 | 4,4 kW (320 g/h) |

| JECG2703 | | | |
|-----------------|-----------------|------------------|------------------|
| Categoria | Tipo gas | Pressione (mbar) | |
| I ₃₊ | G30/31 | 28-30/37 | |
| Fuochi | Iniettori (mm) | Potenza (kW) | Totale |
| | 0,7 / 0,5 / 0,7 | 2,2 / 1/2,2 | 5,4 kW (393 g/h) |

ATTENZIONE

- **Consultare le istruzioni prima dell'uso e conservarle per utilizzi futuri.**
- L'apparecchio deve essere installato e messo in funzione nel rispetto delle specifiche fornite.
- Le parti protette dal fabbricante, non devono essere manipolate dall'utilizzatore finale.
- Qualunque tipo di modifica effettuata sull'apparecchio può essere pericolosa.
- **PRECAUZIONE: usare esclusivamente all'esterno dei locali. La collochi sempre sopra una superficie liscia e resistente al calore.**
- Non lasci che i bambini manipolino l'apparecchio.
- Per evitare bruciature non metta le mani sulle superficie quando calda.
- Usi dei guanti se deve manipolare elementi molto caldi.
- Non utilizzi benzina, liquidi infiammabili o chimici vicino al fuoco. Deve sempre stare lontano da materiali infiammabili.

- La sostituzione del recipiente del gas deve effettuarsi sempre all'esterno, lontano da qualsiasi fonte di calore e assicurandosi previamente che tanto il riduttore della bombola come i comandi della cucina, siano ben chiusi.
- Non tappi le aperture di ventilazione nel caso la bombola stia in un alloggiamento.
- In caso di fuga di gas chiuda immediatamente la bombola.
- Chiuda l'alimentazione a gas dopo aver usato la bombola.
- Il fabbricante declina tutte le responsabilità per i danni derivati da una installazione o da un uso incorretto. Questo prodotto é stato disegnato per uso esclusivamemnte domestico.

ISTRUZIONI D'USO

ISTALLAZIONE

- Il piano cottura funziona a GPL (CAT. I3+) e viene fornito pronto per il funzionamento a butano-propano. Non é adatta per gas naturale né per gas città.
- La cucina deve essere attaccata a una bombola di butano o propano mediante un tubo flessibile omologato.
- Il tubo flessibile non dovrà esser lungo piú di 1,50 metri, né dovrà essere rigirato su se stesso e dovrà essere sostituito alla data di scadenza indicata sullo stesso.
- Montare i piedini in gomma negli angoli della base della gamma per evitare che la gamma scivoli durante l'uso.
- Introduca un estremo del tubo flessibile nel riduttore della bombola e l'altro nella presa dell'apparecchio. Li sostenga con prese metalliche per evitare fughe di gas.
- Per montare i bruciatori, inserire il corpo bruciatore nel tubo di uscita gas della cucina e sopra lo spartifiamma.
- Le riparazioni devono essere effettuate da un Servizio Tecnico Autorizzato.



ACCENSIONE DEI FUOCHI

- Apra la chiave del gas del riduttore della bombola.
- Metta una fiamma vicino ai fuochi se vuole accenderli.
- Spinga e giri il comando del fuoco che desidera verso sinistra fino alla posizione di fiamma viva.
- Se desidera abbassare l'intensità della fiamma spinga e giri la manopola fino a raggiungere l'intensità desiderata

COME UTILIZZARE I FUOCHI

- Controlli che la fiamma non esca da sotto la pentola.
- Si assicuri che il recipiente che utilizza sia leggermente piú grande che il diametro dei fuochi.
- Una volta prodotta l'ebollizione regoli il livello nella posizione di fiamma piú bassa e, se possibile, copra il recipiente per risparmiare energia.

PULIZIA

- Pulire con un panno umido quando ancora é trepida.
- La griglia e i fuochi possono essere puliti con acqua e sapone.
- Periodicamente e dipendendo dell'uso (piú o meno una volta alla settimana) deve pulire i fuochi.

DEUTSCH

| JECG2701 | | | |
|-----------------|-----------------|---------------|------------------|
| Kategorie | Gas Typ | Druck (mbar) | |
| I ₃₊ | G30/31 | 28-30/37 | |
| Brenner | Injektoren (mm) | Leistung (kW) | Gesamt |
| | 0,7 | 2,2 | 2,2 kW (160 g/h) |

| JECG2702 | | | |
|-----------------|-----------------|---------------|------------------|
| Kategorie | Gas Typ | Druck (mbar) | |
| I ₃₊ | G30/31 | 28-30/37 | |
| Brenner | Injektoren (mm) | Leistung (kW) | Gesamt |
| | 0,7 / 0,7 | 2,2 / 2,2 | 4,4 kW (320 g/h) |

| JECG2703 | | | |
|-----------------|-----------------|---------------|------------------|
| Kategorie | Gas Typ | Druck (mbar) | |
| I ₃₊ | G30/31 | 28-30/37 | |
| Brenner | Injektoren (mm) | Leistung (kW) | Gesamt |
| | 0,7 / 0,5 / 0,7 | 2,2 / 1/2,2 | 5,4 kW (393 g/h) |

ACHTUNG

- **Lesen Sie die Gebrauchsanweisung vor der ersten Verwendung aufmerksam durch und verwahren Sie diese als Nachschlagewerk an einem sicheren Ort auf.**
- Das Gerät muss gemäß den bereitgestellten Spezifikationen installiert und in Betrieb genommen werden.
- Die vom Hersteller geschützten Komponenten dürfen vom Benutzer nicht manipuliert werden.
- Sämtliche am Gerät ausgeführten Modifikationen können gefährlich sein.
- **VORSICHT: Nur im Außenbereich verwenden. Stellen Sie das Gerät stets auf einer ebenen, hitzebeständigen Oberfläche auf.**
- Halten Sie Kinder vom Gerät fern.
- Um Verbrennungen zu vermeiden, berühren Sie den Brenner oder die noch heißen Oberflächen nicht.
- Verwenden Sie Handschuhe, wenn Sie besonders heiße Elemente anfassen oder bewegen möchten.
- Bewahren Sie kein Benzin, entflammare Flüssigkeiten oder chemische Substanzen in der Nähe des Geräts auf. Das Gerät sollte sich stets fernab von entzündbaren Materialien befinden.

- Die Gaskartusche/-flasche muss immer im Außenbereich, weit entfernt von Zündquellen, ausgetauscht werden. Vergewissern Sie sich dabei, dass das Reduzierventil der Gasflasche sowie die Schalter des Herds geschlossen sind.
- Die Ventilationsöffnungen nicht bedecken. Der Zustand derselben ist regelmäßig zu prüfen.
- Bei Gasaustritt müssen Sie die Gaszufuhr sofort unterbrechen.
- Schließen Sie die Gaszufuhr sofort nach der Nutzung.
- Der Hersteller übernimmt keine Verantwortung für Schäden, die durch fehlerhafte Installation oder nicht ordnungsgemäßen Gebrauch verursacht werden. Dieses Gerät ist ausschließlich für den häuslichen.

GEBRAUCHSANLEITUNG

INSTALLATION

- Der Herd funktioniert mit flüssigem Propangas (CAT. I3+) und ist auf den Betrieb mit Butan-Propan ausgelegt. Das Gerät darf nicht mit Erdgas oder Stadtgas betrieben werden.
- Der Herd ist über ein Reduzierventil mit einem offiziell zugelassenen Schlauch an eine Butan- oder Propangasflasche anzuschließen.
- Der biegbare Schlauch darf eine Länge von maximal 1,50 m nicht überschreiten und nicht übermäßig gebogen werden. Der Schlauch muss nach der angegebenen Lebensdauer ausgetauscht werden.
- Bringen Sie die GummifüÙe in den Ecken der Herdbasis an, um zu verhindern, dass der Herd während des Gebrauchs verrutscht.
- Führen Sie ein Ende des biegbaren Schlauchs in das Reduzierventil der Gasflasche ein und schließen Sie das andere Ende an das Gerät an. Befestigen Sie den Schlauch an beiden Enden mit Metallklammern, um Gasaustritte zu vermeiden.
- Um die Brenner zu montieren, stecken Sie den Brennerkörper in das Gasauslassrohr der Küche und die Brennerkappe darauf.
- Reparaturarbeiten dürfen nur von einem autorisierten Kundendienst vorgenommen werden.



ENTZÜNDEN DER BRENNER

- Öffnen Sie den Gashahn des Gasregelventil der Gasflasche.
- Halten Sie die Flamme in die Nähe des Brenners, den Sie entzünden möchten.
- Drücken Sie den Bedienungsschalter des Brenners nach unten und drehen Sie diesen nach links bis auf die Position „Tanzende Flamme“.
- Um die Intensität der Flamme zu reduzieren, drehen Sie den Schalter in Richtung Flamme, bis Sie gewünschte Intensität erhalten.

NUTZUNG DER BRENNER

- Die Gasleistung ist so zu regulieren, dass die Flammen nicht über den Topf hinaus züngeln.
- Achten Sie darauf, dass der Topf etwas größer als der Brenner ist.
- Nach Erreichen des Siedepunkts schalten Sie die Flamme des Brenners auf eine niedrigere Position zurück und bedecken Sie den Topf oder die Pfanne mit einem Deckel, um Energie zu sparen.

REINIGUNG

- Reinigen Sie die Brenner/den Herd mit einem leicht angefeuchteten Tuch, wenn er/sie noch lauwarm sind/ist.
- Der Rost und die Brenner können mit Wasser und Seife gereinigt werden.
- Die Brenner sollten regelmäßig und je nach Nutzungshäufigkeit (ungefähr einmal pro Woche) gereinigt werden.



GARANTÍA

- El titular de la garantía disfrutará de todos los derechos que la ley vigente de su país le conceda.

Ante cualquier avería consulte en su tienda o distribuidor habitual. Si lo prefiere, también puede consultar otras opciones para su zona en el apartado de Servicio Técnico de nuestra web (<https://www.jata.es/es/sat>)

EXCLUSIONES A LA GARANTÍA

- La garantía no cubre las roturas o averías producidas por caídas, la pérdida de accesorios o partes del aparato, instalación incorrecta, la manipulación total o parcial del producto por personal ajeno a los Servicios Técnicos de JATA, así como por causas de fuerza mayor ajenas a JATA (*fenómenos geológicos, disturbios, uso no doméstico, etc*).

Igualmente, la garantía no tiene efecto sobre los componentes y accesorios que son objeto de desgaste por el uso, así como de los percederos, tales como compuestos plásticos, goma, cristal, lámparas, papel, filtros, esmaltes, pinturas o recubrimientos deteriorados por un uso indebido o reacción a agentes como calor, agua o productos químicos externos.

Las averías producidas en enchufes, cables o conectores debido a un mal uso o por la sulfatación de los contactos de las pilas o baterías debido al deterioro de éstas, no están cubiertos por la garantía.

Asimismo, quedan exentas de la garantía las operaciones de ajuste y limpieza, explicadas en los libros de instrucciones y necesarias para el buen funcionamiento del aparato.

GARANTIA

PT

O titular da garantia gozará de todos os direitos que lhe confere a legislação em vigor do seu país. Em caso de avaria, consulte a sua loja ou distribuidor habitual.

WARRANTY

EN

The holder of the guarantee will enjoy all the rights that the current law of his country grants. In case of any defect on your appliance, consult your store or distributor.

GARANTIE

FR

Le titulaire de la garantie jouira de tous les droits que la loi en vigueur de son pays lui accorde. En cas de panne, consultez votre magasin ou distributeur habituel.

GARANZIA

IT

Il titolare della garanzia godrà di tutti i diritti che la normativa vigente nel suo Paese gli concede. In caso di guasto, consultare il proprio negozio o distributore abituale.

GARANTIE

DE

Der Garantiennehmer genießt alle Rechte, die ihm dasgewährt. Wenden Sie sich im Falle eines Fehlers an Ihr übliches Geschäft oder Ihren Händler. geltende Recht seines Landes

jata

ESPAÑA

Polígono La Serna, calle D, s/n
31500 TUDELA - Navarra
Tel. 94 621 55 40

PORTUGAL

Avenida Engenheiro Duarte Pacheco, Torre 2-3, Sala 3
1070-102 Lisboa
Tel. 213 876 355 • Fax 213 867 398

www.jata.es

