

# YOUIN MARBELLA

BK1350B · BK1350C · BK1350R

## ES · Guía de Inicio Rápido

### Introducción

Gracias por elegir nuestro producto. Esta guía de inicio rápido explica el funcionamiento de tu e-bike **Youin Marbella**. Para obtener información más actualizada o consultar el manual completo lea el siguiente código QR.



Aunque lleves muchos años montando en bicicleta, es recomendable leer esta guía.

### Partes de tu e-bike

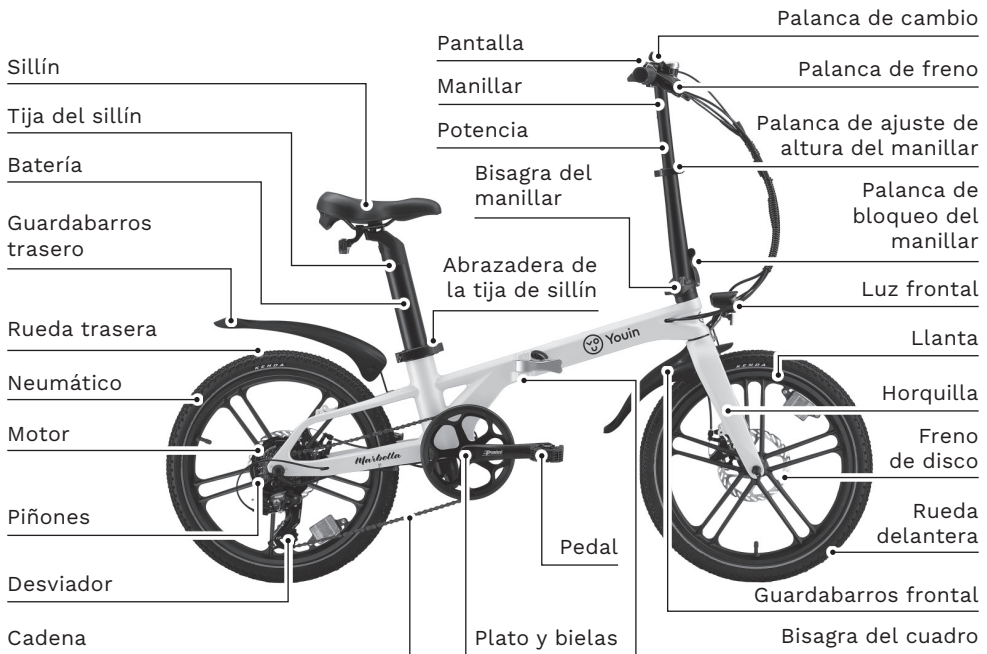

### Prueba Previa y Seguridad

Antes de empezar a usar tu e-bike, asegúrate de que:

- **La bicicleta esté completamente montada:** verifica las ruedas, los frenos, el manillar, y los pedales.
- **Batería cargada:** Asegúrate de que la batería esté completamente cargada antes de salir.
- **Casco y protección:** Usa siempre un casco adecuado, y considera usar otros elementos de protección como rodilleras o coderas.

## Desplegando tu bicicleta eléctrica

- Agarra el asiento y el manillar. Gira la mitad delantera del cuadro hacia delante alrededor de la bisagra hasta que la rueda delantera esté en la posición de conducción.
- Gira la palanca hacia delante y ciérrala para que el cuadro quede asegurado. Cuando desee volver a plegar el cuadro deberá empujar hacia arriba la pestaña de bloqueo para abrir la palanca (1).
- Si los pedales están plegados, gíralos a su posición horizontal (2).
- Levanta el manillar a su posición vertical y cierra la palanca de bloqueo del mismo (3). Cuando desee volver a plegar el manillar deberá apretar el botón de bloqueo para abrir la palanca.
- Coloca el manillar y el sillín a la altura deseada utilizando las palancas de bloqueo respectivas (4).

**ADVERTENCIA:** antes de montar en tu bicicleta asegúrate bien de que el manillar, sillín, y cuadro estén completamente fijados, de lo contrario habría riesgo de accidente.



## Pedales

Si los pedales vienen desmontados, enroscar a las bielas girando en sentido horario el pedal derecho (R) y en sentido antihorario el pedal izquierdo (L)

## Display

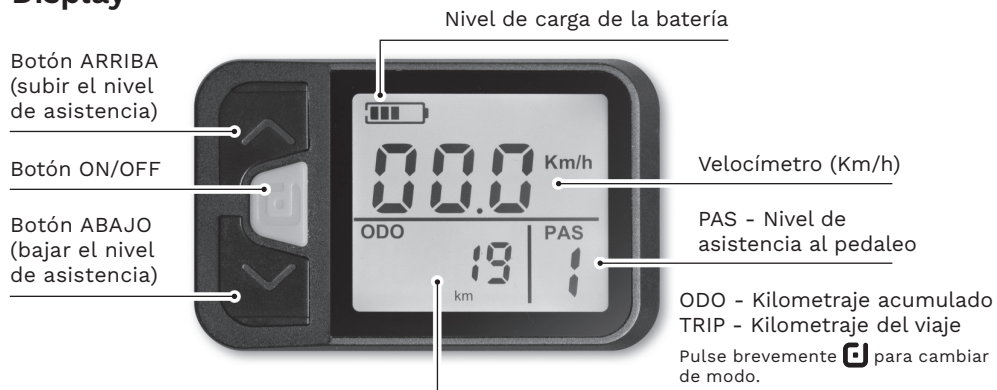

## Encender la e-bike

- **Botón de ON/OFF** : Ubica el botón de encendido en el cuadro o en el panel de control de la bicicleta (normalmente cerca del manillar o en la parte superior del cuadro) y mantén pulsado encender su e-bike.
- **Pantalla digital:** Al encender la bici, el display digital o la pantalla del manillar se encenderá, mostrando información como la velocidad, el nivel de batería, el modo de asistencia, etc.

## Modos de Asistencia

La mayoría de nuestras e-bikes tienen diferentes niveles de asistencia que puedes ajustar. Algunos de los modos más comunes incluyen:

- **Modo 0:** Sin asistencia, solo pedaleas de forma manual (modo normal de bicicleta).
- **Modo 1:** Asistencia ligera, ideal para terrenos planos.
- **Modo 2 y 3:** Asistencia media y alta, útil para colinas o terrenos más desafiantes.
- **Modo 4 y 5:** Asistencia alta para máxima ayuda.

Cómo cambiar el modo: Normalmente, puedes cambiar el modo mediante botones en el panel de control del manillar (+/-).

## Uso de los Frenos

- **Frenos de disco:** Asegúrate de familiarizarte con el sistema de frenos de tu e-bike. La mayoría de las e-bikes usan frenos de disco, que requieren un toque firme para detener la bicicleta.

## Batería y Carga

- **Duración de la batería:** La autonomía de la batería depende del tipo de bicicleta, del terreno y del nivel de asistencia que uses. Puede durar entre 25 y 120 km.
- **Carga:** Para cargar la batería, conecta primero el cargador al puerto de carga de la bici (5) situado debajo del sillín, y posteriormente a la toma de corriente de tu hogar. Si lo deseas también puedes realizar el proceso de carga con la batería extraída de la bici, en este modelo la batería se encuentra dentro de la tija



del sillín, para extraerla inserta la llave en la cerradura y gírala para desbloquear la batería (6) y luego abre la palanca de liberación de la tija del sillín para sacarla.

**Nota:** Antes de extraer la batería primero asegúrate de que la bicicleta esté completamente apagada.

El proceso de carga puede tardar entre 3 y 8 horas, dependiendo de la capacidad de la batería.

- **Indicadores de batería:** En el display de la bicicleta puedes ver el nivel de carga de la batería.

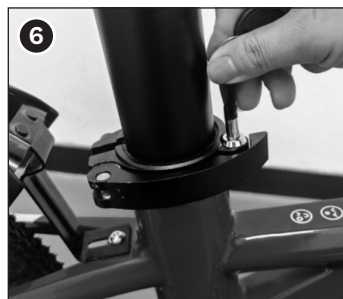

## Mantenimiento Básico

- **Revisar las ruedas:** Asegúrate de que las ruedas estén correctamente infladas. Un neumático desinflado reduce la eficiencia y puede hacer que la e-bike consuma más batería. Puedes ver la presión recomendada por el fabricante en el flanco del neumático de tu e-bike.
- **Frenos y suspensión:** Revisa regularmente el estado de los frenos y la suspensión (si tiene). Mantén las pastillas de freno en buen estado para evitar problemas de seguridad.
- **Limpieza:** Limpia la bicicleta con regularidad, pero evita mojar excesivamente el sistema eléctrico. Usa un trapo húmedo para las partes metálicas y seco para los componentes eléctricos.

## Consejos de Conducción

- **Arranque:** Al arrancar, empieza pedaleando suavemente antes de activar la asistencia para evitar un arranque brusco.
- **Aceleración y desaceleración:** Usa la asistencia al máximo cuando necesites subir colinas o acelerar rápidamente, y reduce la asistencia cuando desees conducir a una velocidad constante.
- **Cuida la batería:** Intenta mantener la batería cargada entre el 20% y el 80% para maximizar su vida útil.

## Problemas Comunes y Soluciones

- **La bicicleta no enciende:** Asegúrate de que la batería esté bien conectada y cargada.
- **La asistencia no funciona:** Verifica los cables y asegúrate de que el sensor de pedaleo esté funcionando correctamente.
- **Frenos ruidosos:** Si los frenos emiten ruidos, puede ser necesario ajustar las pastillas o limpiarlas.

## Apagar la E-bike

Para apagar la bicicleta, simplemente presiona el botón de encendido  nuevamente y asegúrate de desconectar la batería cuando no vayas a usarla por un tiempo prolongado. Esta guía es solo un resumen básico. Recuerda siempre consultar el manual específico de tu modelo para obtener información más detallada sobre la configuración y el mantenimiento. ¡Disfruta de tu experiencia en bicicleta eléctrica!

IOTECNIA S.L.  
C/ Puig dels Tudons, 6  
Barberà del Vallès (08210)  
Barcelona (SPAIN)



Séparez les éléments avant de trier



# YOUIN MARBELLA

BK1350B · BK1350C · BK1350R

## EN · Quick Start Guide

### Introduction

Thank you for choosing our product. This quick start guide explains how to operate your **Youin Marbella** e-bike. For more up-to-date information or to view the full manual, please read the QR code below.



Even if you have been riding a bike for many years, it is still a good idea to read this guide.

### E-bike Components

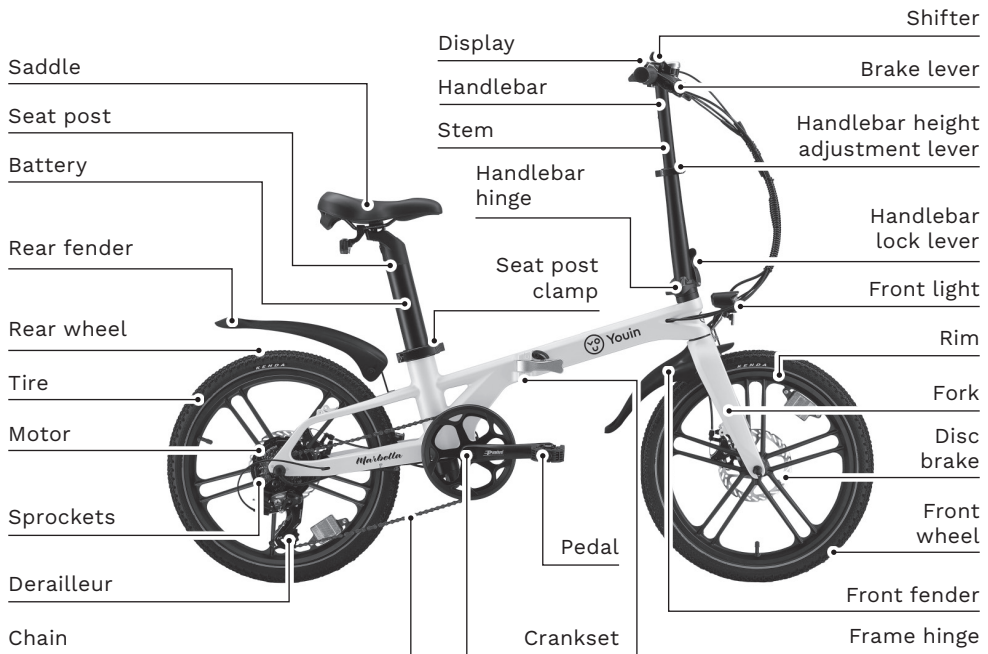

### Pre-Test and Safety

Before you start using your e-bike, make sure that:

- **The bike is fully assembled:** check the wheels, brakes, handlebars, and pedals.
- **Charged battery:** Make sure the battery is fully charged before setting off.
- **Helmet and protection:** Always wear a suitable helmet, and consider using other protective equipment such as knee or elbow pads.

## Unfolding your E-bike

- Grab the seat and handlebars. Rotate the front half of the frame forward around the hinge until the front wheel is in the riding position.
- Rotate the lever forward and close it to secure the frame. When you want to fold the frame again, you must push up on the locking tab to open the lever (1).
- If the pedals are folded, rotate them to their horizontal position (2).
- Raise the handlebar to its upright position and close the handlebar locking lever (3). When you want to fold the handlebar back up, you must press the locking button to open the lever.
- Set the handlebar and saddle to the desired height using the respective locking levers (4).

**WARNING:** before riding your bike make sure that the handlebars, saddle and frame are fully fixed, otherwise there is a risk of accident.



## Pedals

If the pedals are disassembled, screw them onto the cranks by turning the right pedal (R) clockwise and the left pedal (L) counterclockwise.

## Display

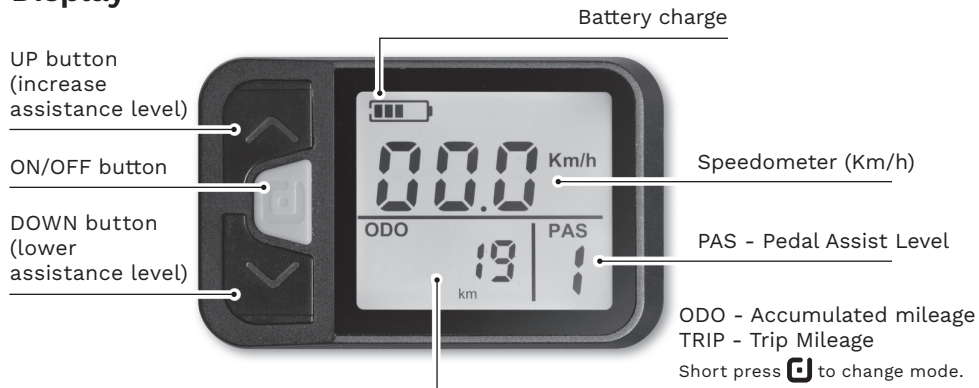

## Turn on the e-bike

- **Power button **: Locate the power button on the frame or control panel of the bike (usually near the handlebars or on the top of the frame) and press and hold to turn on your e-bike.
- **Digital display**: When you turn on the bike, the digital display or screen on the handlebars will turn on, showing information such as speed, battery level, assist mode, etc.

## Assistance Modes

Most of our e-bikes have different levels of assistance that you can adjust. Some of the most common modes include:

- **Mode 0**: No assistance, just pedaling manually (normal bike mode).
- **Mode 1**: Light assistance, ideal for flat terrain.
- **Mode 2 and 3**: Medium and high assistance, useful for hills or more challenging terrain.
- **Mode 4 and 5**: High assistance for maximum assistance.

How to change the mode: You can usually change the mode using buttons on the handlebar control panel (+/-).

## Using the Brakes

- **Disc brakes**: Make sure you familiarize yourself with your e-bike's braking system. Most e-bikes use disc brakes, which require a firm touch to stop the bike.

## Battery and Charging

- **Battery life**: The battery life depends on the type of bike, the terrain and the level of assistance you use. It can last between 25 and 120 km.
- **Charging**: To charge the battery, first connect the charger to the charging port on the bike (5) located under the saddle, and then to the power socket at home. If you wish, you can also carry out the charging process with the battery removed from the bike. In this model, the battery is located inside the seat post. To remove it, insert the key into the lock and turn it to unlock the



battery (6) and then open the seat post release lever to remove it. **Note:** Before removing the battery, first make sure that the bike is completely turned off.

The charging process can take between 3 and 8 hours, depending on the battery capacity.

- **Battery indicators:** You can see the battery charge level on the bike's display.



## Basic Maintenance

- **Check the wheels:** Make sure your tires are properly inflated. An underinflated tire reduces efficiency and can cause your e-bike to consume more battery power. You can see the manufacturer's recommended tire pressure on the sidewall of your e-bike.
- **Brakes and suspension:** Regularly check the condition of your brakes and suspension (if equipped). Keep your brake pads in good condition to avoid safety issues.
- **Cleaning:** Clean your bike regularly, but avoid excessively wetting the electrical system. Use a damp cloth for metal parts and a dry cloth for electrical components.

## Driving Tips

- **Start-up:** When starting, start by pedaling gently before activating the assist to avoid a sudden start.
- **Acceleration and deceleration:** Use maximum assist when you need to climb hills or accelerate quickly, and reduce assist when you want to ride at a constant speed.
- **Take care of the battery:** Try to keep the battery charged between 20% and 80% to maximize its lifespan.

## Common Problems and Solutions

- **The bike does not turn on:** Make sure the battery is properly connected and charged.
- **Assist not working:** Check the cables and make sure the pedal sensor is working properly.
- **Noisy brakes:** If your brakes are making noise, you may need to adjust the pads or clean them.

## Turn off the E-bike

To turn off the bike, simply press the power button  again and make sure to disconnect the battery when not in use for an extended period of time.

This guide is just a basic overview. Always remember to consult your model-specific manual for more detailed information on setup and maintenance. Enjoy your e-bike experience!

IOTECNIA S.L.  
C/ Puig dels Tudons, 6  
Barberà del Vallès (08210)  
Barcelona (SPAIN)



Séparez les éléments avant de trier



## FR · Guide de Démarrage Rapide

### Introduction

Merci d'avoir choisi notre produit. Ce guide de démarrage rapide explique comment utiliser votre vélo électrique **Youin Marbella**. Pour des informations plus à jour ou pour consulter le manuel complet, veuillez lire le code QR suivant.



Même si vous faites du vélo depuis de nombreuses années, il est conseillé de lire ce guide.

### Pièces de votre Vélo Électrique

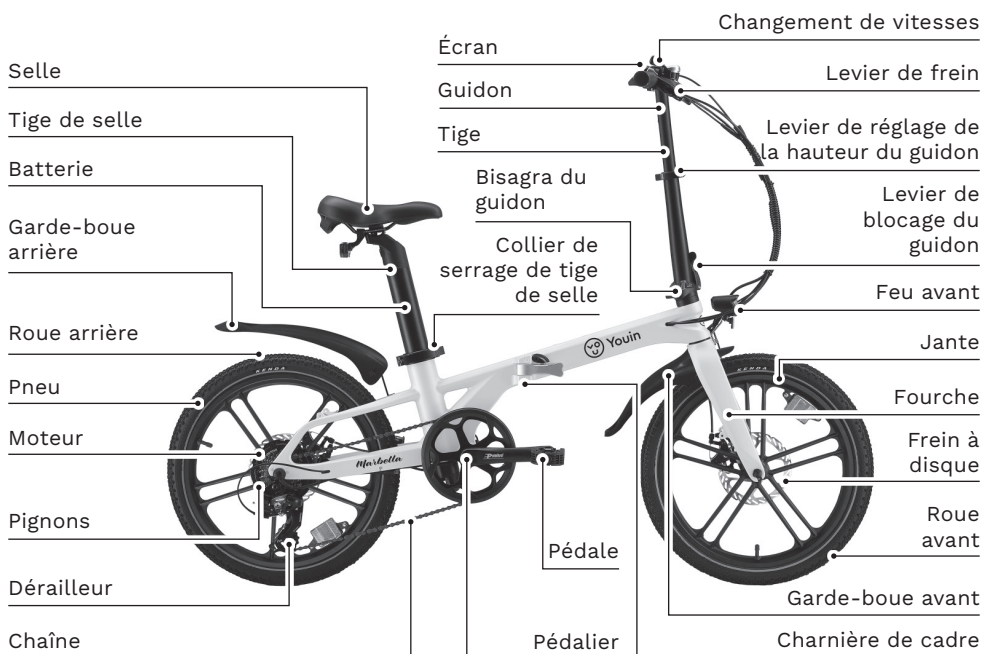

### Pré-test et sécurité

Avant de commencer à utiliser votre vélo électrique, assurez-vous que :

- **Le vélo est entièrement assemblé** : vérifiez les roues, les freins, le guidon et les pédales.
- **Batterie chargée** : assurez-vous que la batterie est complètement chargée avant de partir.
- **Casque et protection** : Portez toujours un casque adapté et pensez à utiliser d'autres équipements de protection tels que des genouillères ou des coudières.

## Déplier votre vélo électrique

- Saisissez le siège et le guidon. Faites pivoter la moitié avant du cadre vers l'avant autour de la charnière jusqu'à ce que la roue avant soit en position de conduite.
- Faites pivoter le levier vers l'avant et fermez-le pour fixer le cadre. Lorsque vous souhaitez replier le cadre, vous devez pousser la languette de verrouillage vers le haut pour ouvrir le levier (1).
- Si les pédales sont pliées, faites-les pivoter jusqu'à leur position horizontale (2).
- Soulevez le guidon en position verticale et fermez le levier de verrouillage du guidon (3). Lorsque vous souhaitez replier le guidon, vous devez appuyer sur le bouton de verrouillage pour ouvrir le levier.
- Réglez le guidon et la selle à la hauteur souhaitée à l'aide des leviers de verrouillage respectifs (4).

**ATTENTION :** Avant de rouler à vélo, assurez-vous que le guidon, la selle et le cadre sont bien fixés, sinon il y a un risque d'accident.



## Pédales

Si les pédales sont livrées démontées, vissez-les sur les manivelles en tournant la pédale droite (R) dans le sens des aiguilles d'une montre et la pédale gauche (L) dans le sens inverse des aiguilles d'une montre.

## Écran

Bouton HAUT  
(augmenter  
le niveau  
d'assistance)

Bouton ON/OFF

Bouton  
BAS (niveau  
d'assistance  
inférieur)

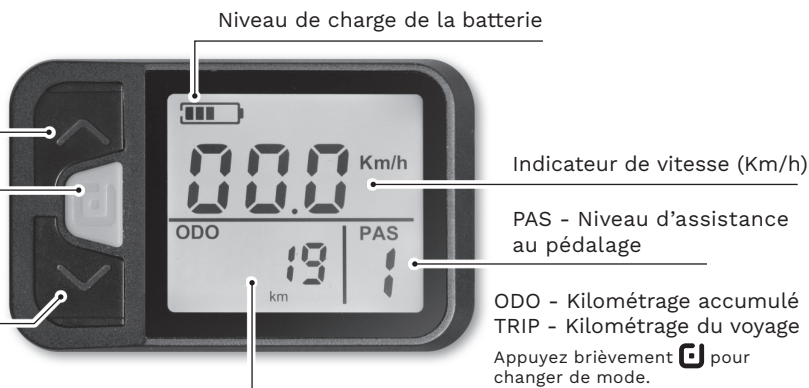

## Allumez le vélo électrique

- **Bouton marche/arrêt ** : Localisez le bouton d'alimentation sur le cadre ou le panneau de commande de votre vélo (généralement près du guidon ou sur le dessus du cadre) et maintenez-le enfoncé pour allumer votre vélo électrique.
- **Affichage numérique** : lorsque vous allumez le vélo, l'affichage numérique ou l'écran du guidon s'allume, affichant des informations telles que la vitesse, le niveau de la batterie, le mode d'assistance, etc.

## Modes d'assistance

La plupart de nos vélos électriques disposent de différents niveaux d'assistance que vous pouvez régler. Certains des modes les plus courants incluent :

- **Mode 0** : Aucune assistance, il suffit de pédaler manuellement (mode vélo normal).
- **Mode 1** : Assistance légère, idéale pour les terrains plats.
- **Mode 2 et 3** : Assistance moyenne et élevée, utile pour les collines ou les terrains plus difficiles.
- **Mode 4 et 5** : Assistance élevée pour une aide maximale.

Comment changer de mode : Normalement, vous pouvez changer de mode à l'aide des boutons situés sur le panneau de commande du guidon (+/-).

## Utilisation des freins

- **Freins à disque** : Assurez-vous de vous familiariser avec le système de freinage de votre vélo électrique. La plupart des vélos électriques utilisent des freins à disque, qui nécessitent une pression ferme pour arrêter le vélo.

## Batterie et charge

- **Autonomie de la batterie** : La durée de vie de la batterie dépend du type de vélo, du terrain et du niveau d'assistance que vous utilisez. Elle peut durer entre 25 et 120 km.
- **Chargement** : Pour charger la batterie, connectez d'abord le chargeur au port de charge du vélo (5) situé sous la selle, puis à la prise de courant de votre domicile. Si vous le souhaitez, vous pouvez également

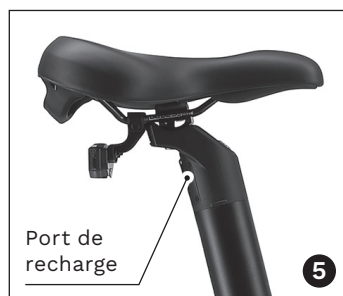

effectuer le processus de charge avec la batterie retirée du vélo. Sur ce modèle, la batterie se trouve à l'intérieur de la tige de selle. Pour la retirer, insérez la clé dans la serrure et tournez-la pour déverrouiller la batterie (6) puis ouvrez le levier de déverrouillage de la tige de selle pour la retirer. **Remarque** : avant de retirer la batterie, assurez-vous d'abord que le vélo est complètement éteint.

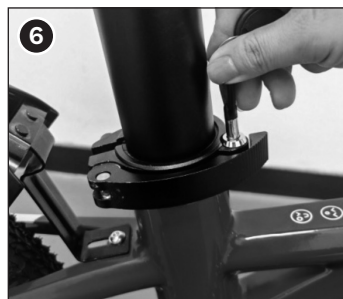

Ce processus de charge peut prendre entre 3 et 8 heures, selon la capacité de la batterie.

- **Indicateurs de batterie** : Sur l'écran du vélo, vous pouvez voir le niveau de charge de la batterie.

## Maintenance de base

- **Vérifiez les roues**: Assurez-vous que vos pneus sont correctement gonflés. Un pneu crevé réduit l'efficacité et peut entraîner une consommation accrue de batterie du vélo électrique. Vous pouvez voir la pression des pneus recommandée par le fabricant sur le flanc du pneu de votre vélo électrique.
- **Freins et suspension** : Vérifiez régulièrement l'état des freins et de la suspension (si équipés). Gardez vos plaquettes de frein en bon état pour éviter les problèmes de sécurité.
- **Nettoyage** : Nettoyez régulièrement votre vélo, mais évitez de mouiller excessivement le système électrique. Utilisez un chiffon humide pour les pièces métalliques et un chiffon sec pour les composants électriques.

## Conseils de conduite

- **Démarrage**: Au démarrage, commencez par pédaler doucement avant d'activer l'assistance pour éviter un démarrage brutal.
- **Accélération et décélération** : utilisez l'assistance maximale lorsque vous devez gravir des collines ou accélérer rapidement, et réduisez l'assistance lorsque vous souhaitez conduire à une vitesse constante.
- **Prenez soin de votre batterie** : essayez de garder votre batterie chargée entre 20% et 80% pour maximiser sa durée de vie.

## Problèmes courants et solutions

- **Le vélo ne s'allume pas**: Assurez-vous que la batterie est correctement connectée et chargée.
- **L'assistance ne fonctionne pas** : Vérifiez les câbles et assurez-vous que le capteur de pédalage fonctionne correctement.
- **Freins bruyants** : Si vos freins font du bruit, les plaquettes doivent peut-être être réglées ou nettoyées.

## Éteindre le vélo électrique

Pour éteindre le vélo, appuyez simplement à nouveau sur le bouton d'alimentation  et assurez-vous de déconnecter la batterie lorsqu'elle n'est pas utilisée pendant une longue période. Ce guide n'est qu'un aperçu de base. N'oubliez pas de toujours consulter le manuel spécifique à votre modèle pour obtenir des informations plus détaillées sur la configuration et la maintenance. Profitez de votre expérience vélo électrique !

IOTECNIA S.L.  
C/ Puig dels Tudons, 6  
Barberà del Vallès (08210)  
Barcelona (SPAIN)



Séparez les éléments avant de trier



# YOUIN MARBELLA

BK1350B · BK1350C · BK1350R

## IT · Guida Rapida

### Introduzione

Grazie per aver scelto il nostro prodotto. Questa guida rapida spiega come utilizzare la tua e-bike **Youin Marbella**. Per informazioni più aggiornate o per visualizzare il manuale completo, leggere il codice QR qui sotto.

Anche se vai in bicicletta da molti anni, ti consigliamo di leggere questa guida.



### Parti della tua e-bike

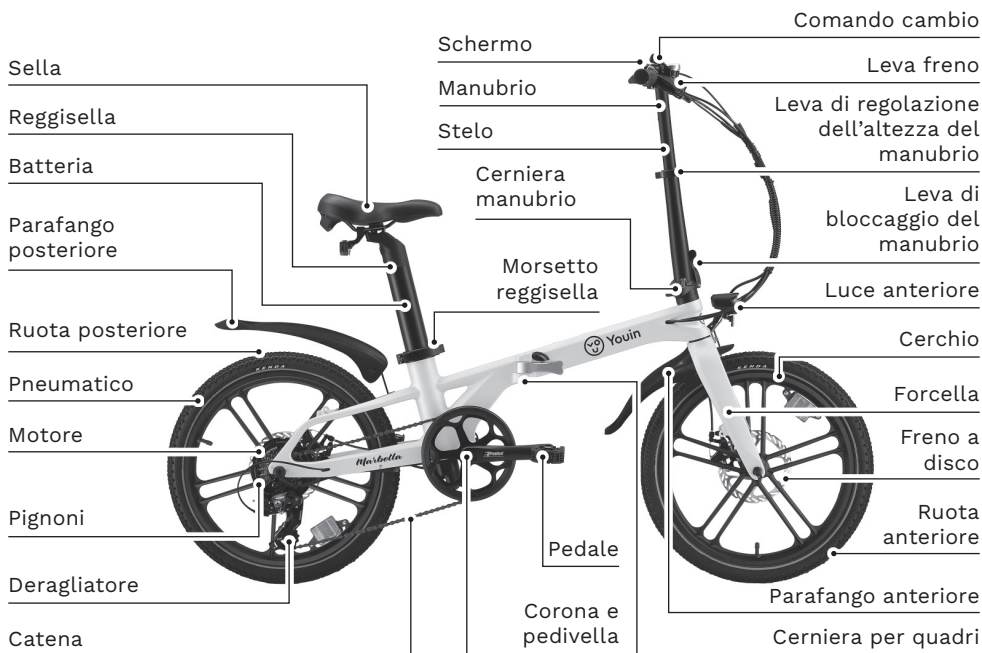

### Pre-test e Sicurezza

Prima di iniziare a utilizzare la tua e-bike, assicurati che:

- **La bici è completamente assemblata:** controllare le ruote, i freni, il manubrio e i pedali.
- **Batteria carica:** assicurarsi che la batteria sia completamente carica prima di partire.
- **Casco e protezione:** indossare sempre un casco adeguato e prendere in considerazione l'utilizzo di altri dispositivi di protezione come ginocchiere o gomitiere.

## Aprire la tua Bici Elettrica

- Afferrare il sedile e il manubrio. Ruotare in avanti la metà anteriore del telaio attorno alla cerniera finché la ruota anteriore non si trova in posizione di guida.
- Ruotare la leva in avanti e chiuderla per fissare il telaio. Per ripiegare nuovamente il telaio è necessario spingere verso l'alto la linguetta di bloccaggio per aprire la leva (1).
- Se i pedali sono piegati, ruotarli in posizione orizzontale (2).
- Sollevare il manubrio in posizione verticale e chiudere la leva di bloccaggio del manubrio (3). Per ripiegare nuovamente il manubrio è necessario premere il pulsante di bloccaggio per aprire la leva.
- Regolare il manubrio e la sella all'altezza desiderata utilizzando le rispettive leve di bloccaggio (4).

**ATTENZIONE:** prima di salire in bicicletta, assicurarsi che il manubrio, la sella e il telaio siano ben fissati, altrimenti c'è il rischio di incidenti.



## Pedali

Se i pedali vengono forniti smontati, avvitarli alle pedivelle ruotando il pedale destro (R) in senso orario e quello sinistro (L) in senso antiorario.

## Schermo



## Accendi la bici elettrica

- **Pulsante di accensione **↕**:** Individua il pulsante di accensione sul telaio o sul pannello di controllo della tua bici (solitamente vicino al manubrio o sulla parte superiore del telaio) e tienilo premuto per accendere la tua e-bike.
- **Display digitale:** quando accendi la bici, il display digitale o lo schermo sul manubrio si accenderanno, mostrando informazioni come velocità, livello della batteria, modalità di assistenza, ecc.

## Modalità di assistenza

La maggior parte delle nostre e-bike offre diversi livelli di assistenza che puoi regolare. Alcune delle modalità più comuni includono:

- **Modalità 0:** Nessuna assistenza, solo pedalata manuale (modalità bici normale).
- **Modalità 1:** Assistenza leggera, ideale per terreni pianeggianti.
- **Modalità 2 e 3:** assistenza media e alta, utile per le colline o i terreni più impegnativi.
- **Modalità 4 e 5:** Assistenza elevata per il massimo aiuto.

Come cambiare la modalità: Normalmente, è possibile cambiare la modalità tramite i pulsanti sul pannello di controllo del manubrio (+/-).

## Utilizzo dei freni

- **Freni a disco:** Assicuratevi di familiarizzare con il sistema frenante della vostra e-bike. La maggior parte delle bici elettriche utilizza freni a disco, che richiedono una pressione decisa per fermare la bici.

## Batteria e ricarica

- **Durata della batteria:** La durata della batteria dipende dal tipo di bicicletta, dal terreno e dal livello di assistenza utilizzato. Può durare dai 25 ai 120 km.
- **Ricarica:** per caricare la batteria, collegare prima il caricabatterie alla porta di ricarica della bici (**5**) situata sotto la sella, quindi alla presa di corrente di casa. Se lo desiderate, potete anche effettuare il processo di carica con la batteria rimossa dalla bici. In questo modello, la batteria si trova all'interno del reggisella. Per rimuoverla, inserite la chiave nella serratura e



giratela per sbloccare la batteria (6) e poi aprirete la leva di sblocco del reggisella per rimuoverla. **Nota:** prima di rimuovere la batteria, assicurarsi che la bici sia completamente spenta.

Questo processo di ricarica può durare dalle 3 alle 8 ore, a seconda della capacità della batteria.

- **Indicatori della batteria:** sul display della bici è possibile visualizzare il livello di carica della batteria.

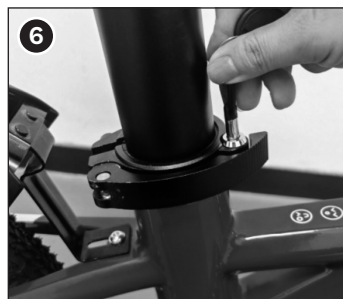

## Manutenzione di base

- **Controllare gli pneumatici:** assicurarsi che gli pneumatici siano gonfiati correttamente. Una gomma a terra riduce l'efficienza e può far sì che la bici elettrica consumi più batteria. La pressione consigliata dal produttore è indicata sul fianco dello pneumatico della tua e-bike.
- **Freni e sospensioni:** controllare regolarmente le condizioni dei freni e delle sospensioni (se in dotazione). Mantenete le pastiglie dei freni in buone condizioni per evitare problemi di sicurezza.
- **Pulizia:** pulisci regolarmente la bici, ma evita di bagnare eccessivamente l'impianto elettrico. Utilizzare un panno umido per le parti metalliche e un panno asciutto per i componenti elettrici.

## Suggerimenti per la Guida

- **Avviamento:** all'avviamento, iniziare a pedalare dolcemente prima di attivare l'assistenza per evitare una partenza improvvisa.
- **Accelerazione e decelerazione:** utilizzare la massima assistenza quando si devono superare pendenze o accelerare rapidamente e ridurla quando si desidera guidare a velocità costante.
- **Prenditi cura della batteria:** cerca di mantenere la batteria carica tra il 20% e l'80% per massimizzarne la durata.

## Problemi Comuni e Soluzioni

- **La bici non si accende:** assicurarsi che la batteria sia correttamente collegata e carica.
- **L'assistenza non funziona:** controllare i cavi e assicurarsi che il sensore di pedalata funzioni correttamente.
- **Freni rumorosi:** se i freni fanno rumore, potrebbe essere necessario regolare o pulire le pastiglie.

## Spegnere la bici elettrica

Per spegnere la bici, basta premere nuovamente il pulsante di accensione  e assicurarsi di scollegare la batteria quando non la si utilizza per un lungo periodo. Questa guida è solo una panoramica di base. Ricordatevi sempre di consultare il manuale specifico del vostro modello per informazioni più dettagliate sulla configurazione e la manutenzione. Goditi la tua esperienza in bici elettrica!



# YOUIN MARBELLA

BK1350B · BK1350C · BK1350R

## PT · Guia de Início Rápido

### Introdução

Obrigado por escolher o nosso produto. Este guia de início rápido explica como utilizar a sua e-bike **Youin Marbella**. Para obter informações mais atualizadas ou para ver o manual completo, leia o código QR abaixo.



Mesmo que ande de bicicleta há muitos anos, é aconselhável ler este guia.

### Peças da sua e-bike

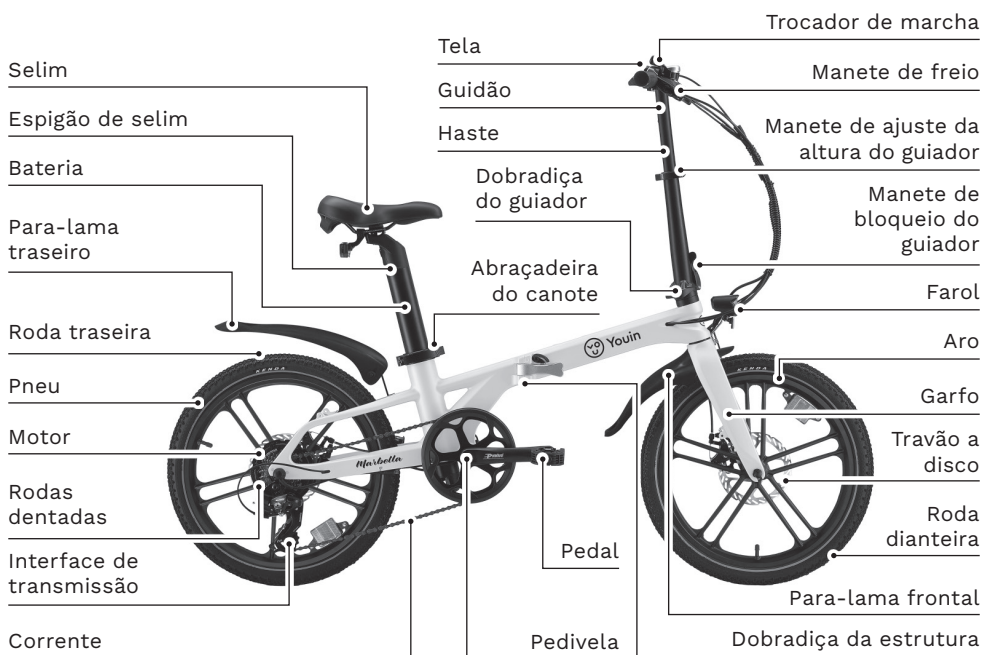

### Pré-teste e Segurança

Antes de começar a utilizar a sua e-bike, certifique-se de que:

- **A bicicleta está totalmente montada:** verifique as rodas, os travões, o guiador e os pedais.
- **Bateria carregada:** certifique-se de que a bateria está totalmente carregada antes de sair.
- **Capacete e proteção:** use sempre um capacete adequado e considere a utilização de outros equipamentos de proteção, como joelheiras ou cotoveleiras.

## Desdobrando a sua Bicicleta Elétrica

- Segure o assento e o guidador. Rode a metade frontal do quadro para a frente em torno da dobradiça até que a roda dianteira esteja na posição de condução.
- Rode a alavanca para a frente e feche-a para prender a estrutura. Quando quiser dobrar novamente a estrutura, deve empurrar a patilha de bloqueio para cima para abrir a alavanca (1).
- Se os pedais estiverem dobrados, rode-os para a posição horizontal (2).
- Levante o guidador até à posição vertical e feche a alavanca de bloqueio do guidador (3). Quando quiser dobrar o guidador novamente, deve premir o botão de bloqueio para abrir a alavanca.
- Regule o guidador e o selim à altura pretendida através das respetivas alavancas de bloqueio (4).

**AVISO:** Antes de andar de bicicleta, certifique-se de que o guidador, o selim e o quadro estão totalmente fixos, caso contrário existe o risco de acidente.



## Pedais

Se os pedais vierem desmontados, aparafuse-os às manivelas rodando o pedal direito (R) no sentido dos ponteiros do relógio e o pedal esquerdo (L) no sentido contrário.

## Tela

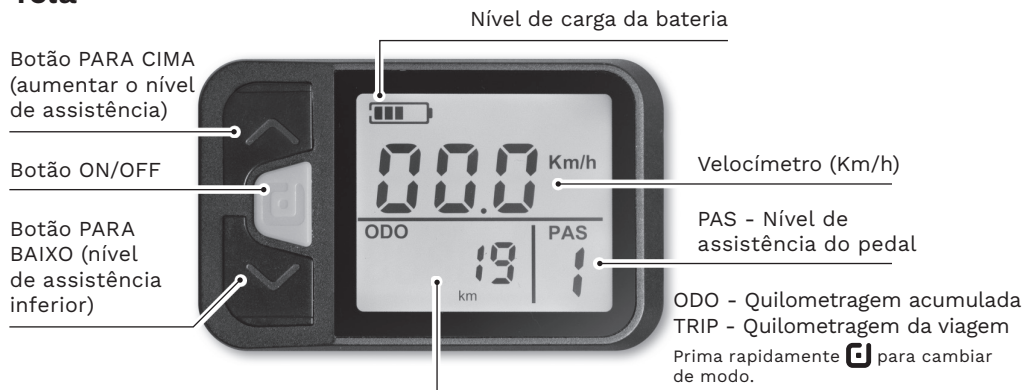

## Ligue a e-bike

- **Botón de encendido** : Localize o botão de alimentação no quadro ou no painel de controlo da sua bicicleta (geralmente perto do guiador ou na parte superior do quadro) e mantenha-o pressionado para ligar a sua e-bike.
- **Visor digital:** Ao ligar a bicicleta, o visor digital ou o ecrã do guiador acendem, mostrando informações como a velocidade, o nível da bateria, o modo de assistência, etc.

## Modos de Assistência

A maioria das nossas e-bikes tem diferentes níveis de assistência que pode ajustar. Alguns dos modos mais comuns incluem:

- **Modo 0:** Sem assistência, basta pedalar manualmente (modo bicicleta normal).
- **Modo 1:** Assistência ligeira, ideal para terrenos planos.
- **Modo 2 e 3:** Assistência média e alta, útil para subidas ou terrenos mais desafiantes.
- **Modo 4 e 5:** Assistência elevada para ajuda máxima.

Como alterar o modo: Normalmente, pode alterar o modo através dos botões no painel de controlo do guiador (+/-).

## Usando os travões

- **Travões a disco:** Certifique-se de que se familiariza com o sistema de travagem da sua e-bike. A maioria das e-bikes utiliza travões de disco, que exigem um toque firme para parar a bicicleta.

## Bateria e Carregamento

- **Duração da bateria:** A duração da bateria depende do tipo de bicicleta, do terreno e do nível de assistência que utiliza. Pode durar entre 25 e 120 km.
- **Carregamento:** Para carregar a bateria, ligue primeiro o carregador à porta de carregamento da bicicleta (5) localizada por baixo do selim e, em seguida, à tomada elétrica da sua casa. Se desejar, também pode realizar o processo de carregamento com a bateria removida da bicicleta. Neste modelo, a bateria está localizada no interior do espigão do selim. Para a retirar, insira a chave



na fechadura e rode-a para desbloquear a bateria (6) e, em seguida, abra a alavanca de libertação do espigão do selim para a retirar. **Nota:** antes de remover a bateria, certifique-se de que a bicicleta está completamente desligada.

Este processo de carregamento pode demorar entre 3 a 8 horas, dependendo da capacidade da bateria.

- **Indicadores de bateria:** No visor da bicicleta pode ver o nível de carga da bateria.

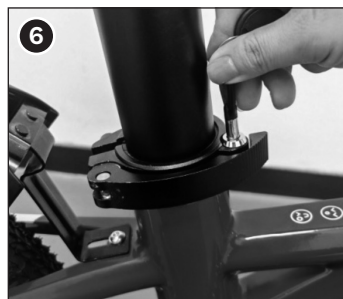

## Manutenção básica

- **Verifique os pneus:** certifique-se de que os pneus estão devidamente calibrados. Um pneu furado reduz a eficiência e pode fazer com que a e-bike consuma mais bateria. Pode ver a pressão recomendada pelo fabricante na lateral do pneu da sua e-bike.
- **Travões e suspensão:** Verifique regularmente as condições dos travões e da suspensão (se equipado). Mantenha as suas pastilhas de travão em boas condições para evitar problemas de segurança.
- **Limpeza:** Limpe a sua bicicleta regularmente, mas evite molhar excessivamente o sistema elétrico. Utilize um pano húmido para peças metálicas e um pano seco para componentes elétricos.

## Dicas de condução

- **Arranque:** Ao arrancar, comece a pedalar suavemente antes de ativar a assistência para evitar um arranque brusco.
- **Aceleração e desaceleração:** utilize a assistência máxima quando necessitar de subir encostas ou acelerar rapidamente e reduza a assistência quando pretende conduzir a uma velocidade constante.
- **Cuide da sua bateria:** Tente manter a sua bateria carregada entre 20% e 80% para maximizar a sua vida útil.

## Problemas e Soluções Comuns

- **A bicicleta não arranca:** Verifique se a bateria está devidamente ligada e carregada.
- **A assistência não funciona:** Verifique os cabos e certifique-se de que o sensor de pedalagem está a funcionar corretamente.
- **Travões barulhentos:** se os travões estiverem a fazer barulho, as pastilhas podem ter de ser ajustadas ou limpas.

## Desligue a E-bike

Para desligar a bicicleta, basta premir novamente o botão de ligar/desligar  e desligar a bateria quando não a utilizar durante um longo período.

Este guia é apenas uma visão geral básica. Lembre-se sempre de consultar o manual específico do seu modelo para obter informações mais detalhadas sobre a configuração e a manutenção. Desfrute da sua experiência com a bicicleta elétrica!

# YOUIN MARBELLA

BK1350B · BK1350C · BK1350R

## CAT · Guia d'Inici Ràpid

### Introducció

Gràcies per triar el nostre producte. Aquesta guia d'inici ràpid explica el funcionament de la teva e-bike **Youin Marbella**. Per obtenir informació més actualitzada o consultar el manual complet llegiu el següent codi QR.



Encara que portis molts anys muntant amb bicicleta, és recomanable llegir aquesta guia.

### Parts de la teva e-bike

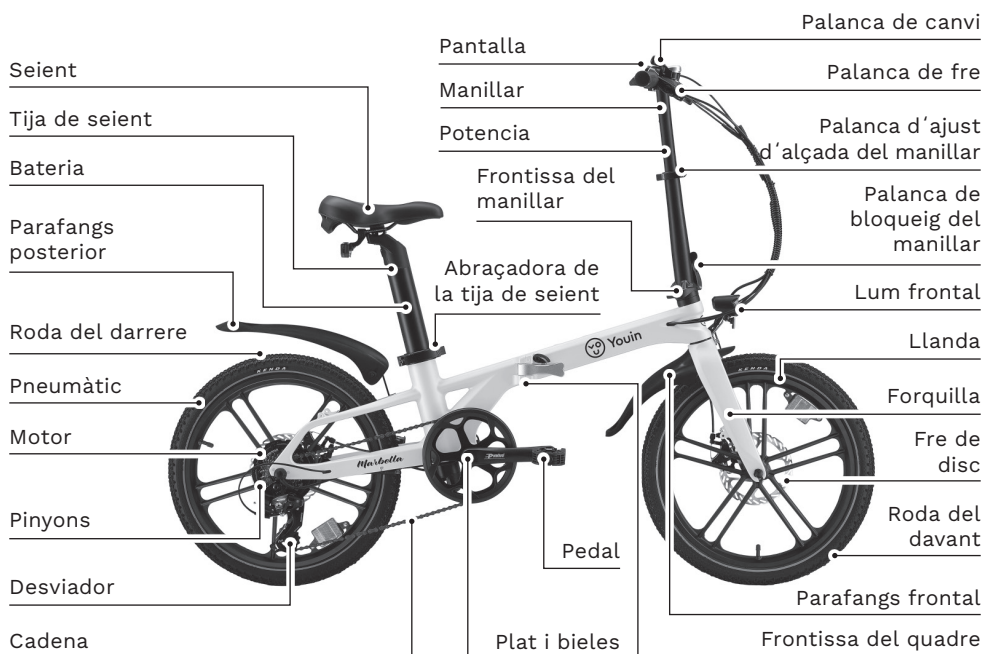

### Prova Prèvia i Seguretat

Abans de començar a fer servir la teva e-bike, assegureu-vos que:

- **La bicicleta estigui completament muntada:** verifica les rodes, frens, manillar i els pedals.
- **Bateria carregada:** Assegura't que la bateria estigui completament carregada abans de sortir.
- **Casc i protecció:** fes servir sempre un casc adequat, i considera utilitzar altres elements de protecció com genolleres o colzeres.

## Desplegant la bicicleta elèctrica

- Agafa el seient i el manillar. Gira la meitat davantera del quadre cap endavant al voltant de la frontissa fins que la roda davantera estigui a la posició de conducció.
- Gira la palanca cap endavant i tanca-la perquè el quadre quedi assegurat. Quan vulguis tornar a plegar el quadre hauràs d'empènyer cap amunt la pestanya de bloqueig per obrir la palanca (1).
- Gira els pedals a la seva posició horitzontal, si fos necessari (2).
- Alça el manillar a la seva posició vertical i tanca la palanca de bloqueig (3). Quan vulguis tornar a plegar el manillar haureu de prémer el botó de bloqueig per obrir la palanca.
- Col·loca el manillar i el selló a l'alçada desitjada utilitzant les palanques de bloqueig respectives (4).

**ADVERTIMENT:** abans de muntar a la teva bicicleta assegura't bé que el manillar, seient i quadre estiguin completament fixats, en cas contrari hi hauria risc d'accident.



## Pedals

Si els pedals vénen desmuntats, cargolar a les bieles girant en sentit horari el pedal dret (R) i en sentit antihorari el pedal esquerre (L)

## Pantalla

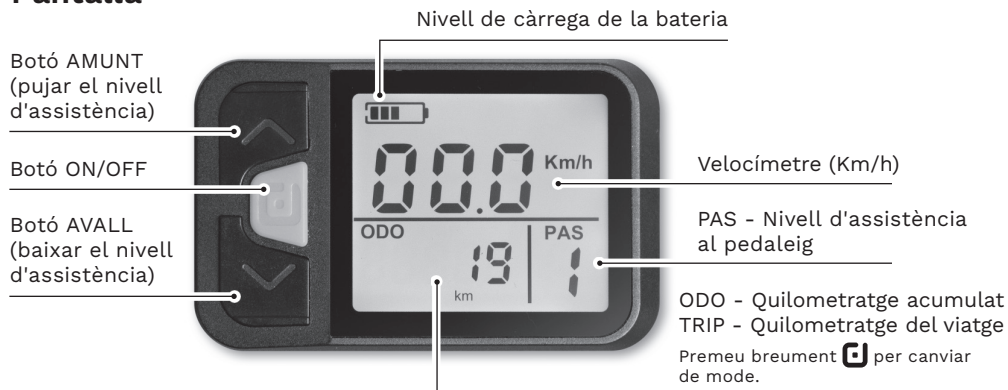

## Encendre l'e-bike

- **Botó d'encesa** : Ubica el botó d'encesa al quadre o al tauler de control de la bicicleta (normalment prop del manillar o a la part superior del quadre) i mantingues premut encendre el vostre e-bike.
- **Pantalla digital**: En engegar la bici, el display digital o la pantalla del manillar s'encendrà, mostrant informació com la velocitat, el nivell de bateria, el mode d'assistència, etc.

## Modes d'assistència

La majoria de les nostres e-bikes tenen diferents nivells d'assistència que pots ajustar. Alguns dels modes més comuns inclouen:

- **Mode 0**: Sense assistència, només pedaleges de forma manual (mode normal de bicicleta).
- **Mode 1**: Assistència lleugera, ideal per a terrenys plans.
- **Mode 2 i 3**: Assistència mitjana i alta, útil per a turons o terrenys més desafiadors.
- **Mode 4 i 5**: Assistència alta per a màxima ajuda.

Com canviar el mode: Normalment pots canviar el mode mitjançant botons al tauler de control del manillar (+/-).

## Ús dels Frens

- **Frens de disc**: Assegura't de familiaritzar-te amb el sistema de frens de la teva e-bike. La majoria de les e-bikes usen frens de disc, que requereixen un toc ferm per aturar la bicicleta.

## Bateria i Càrrega

- **Durada de la bateria**: L'autonomia de la bateria depèn del tipus de bicicleta, del terreny i del nivell d'assistència que facis servir. Pot durar entre 25 i 120 km.
- **Càrrega**: Per carregar la bateria, connecta primer el carregador al port de càrrega de la bici (5) situat sota el selló, i posteriorment a la presa de corrent de casa teva. Si ho desitges també pots realitzar el procés de càrrega amb la bateria extreta de la bici, en aquest model la bateria es troba dins de la tija del selló, per extreure-



la insereix la clau al pany i gira-la per desbloquejar la bateria (6) i després obre la palanca d'alliberament de la tija del selló per treure-la. **Nota:** Abans d'extreure la bateria primer assegura't que la bicicleta estigui completament apagada.

Aquest procés de càrrega pot trigar entre 3 i 8 hores, depenent de la capacitat de la bateria.

- **Indicadors de bateria:** A la pantalla de la bicicleta pots veure el nivell de càrrega de la bateria.



## Manteniment Bàsic

- **Revisar les rodes:** Assegura't que les rodes estiguin correctament inflades. Un pneumàtic desinflat redueix l'eficiència i pot fer que l'e-bike consumeixi més bateria. Pots veure la pressió recomanada pel fabricant al flanc del pneumàtic del teu e-bike.
- **Frens i suspensió:** revisa regularment l'estat dels frens i la suspensió (si en té). Mantingues les pastilles de fre en bon estat per evitar problemes de seguretat.
- **Neteja:** Neteja la bicicleta amb regularitat, però evita mullar excessivament el sistema elèctric. Usa un drap humit per a les parts metàl·liques i sec per als components elèctrics.

## Consells de Conducció

- **Arrencada:** En arrencar, comença pedalejant suaument abans d'activar l'assistència per evitar una arrencada brusca.
- **Acceleració i desacceleració:** Fes servir l'assistència al màxim quan necessitis pujar turons o accelerar ràpidament, i redueix l'assistència quan vulguis conduir a una velocitat constant.
- **Cuida la bateria:** Intenta mantenir la bateria carregada entre el 20% i el 80% per maximitzar-ne la vida útil.

## Problemes Comuns i Solucions

- **La bicicleta no encén:** Assegura't que la bateria estigui ben connectada i carregada.
- **L'assistència no funciona:** Verifica els cables i assegura't que el sensor de pedaleig estigui funcionant correctament.
- **Frens sorollosos:** Si els frens emeten sorolls, pot ser necessari ajustar les pastilles o netejar-les.

## Apagar l'E-bike

Per apagar la bicicleta, simplement prem el botó d'encesa  novament i assegura't de desconnectar la bateria quan no la facis servir per un temps prolongat.

Aquesta guia només és un resum bàsic. Recorda sempre consultar el manual específic del vostre model per obtenir informació més detallada sobre la configuració i el manteniment. Gaudeix de la teva experiència amb bicicleta elèctrica!

IOTECNIA S.L.  
C/ Puig dels Tudons, 6  
Barberà del Vallès (08210)  
Barcelona (SPAIN)

