



# BATIDORA DE VARILLAS B-20

Batidora de varillas profesional. 300 W.



## OPCIONAL

- Brazo triturador MA-21.
- Brazo triturador MA-22.

## ESPECIFICACIONES

Potencia total: 300 W  
Velocidad motor: 200 - 1800 rpm  
Capacidad (claras): 2 - 30

### Longitud

Longitud brazo batidor: 306 mm  
Longitud total (con brazo batidor): 570 mm

Peso neto: 2.62 kg  
Nivel de ruido a 1 m: <80 dB(A)

### Dimensiones del embalaje

440 x 375 x 105 mm  
Peso bruto: 3.3 kg

## MODELOS DISPONIBLES

3030636 Batidora de Varillas B-20 230/50-60/1

\* Consulte para versiones especiales

## DESCRIPCIÓN COMERCIAL

- ✓ Bloque motor de velocidad variable.
- ✓ Brazo batidor con capacidad de 2 a 30 claras de huevo.

### Rendimiento profesional

- ✓ Velocidad variable.
- ✓ Batidora de varillas con capacidad de 2 a 30 claras de huevo.

### Máxima comodidad para el usuario

- ✓ Diseño compacto: tamaño lógico y manejable.
- ✓ Ergo-design & bi-mat-grip: carcasa externa realizada en dos materiales para un agarre ergonómico. Grip antideslizante. Inclinación óptima del mango que minimiza la fatiga.
- ✓ Click-on-arm: brazo desmontable con cierre rápido y seguro.
- ✓ Uso intuitivo: maniobra muy simple. Indicador luminoso de máquina conectada a la red.

### Built to last

- ✓ Rendimiento profesional: es capaz de realizar trabajos de larga duración sin sobrecalentamiento de la carcasa.
- ✓ Life-plus: equipado con un motor que ha superado las pruebas de uso más exigentes.
- ✓ Geometría estudiada: carcasas diseñadas para evitar que rueden y se caigan.
- ✓ Fácil limpieza: brazo desmontable, lavable bajo el grifo.
- ✓ Homologado por NSF: garantía de seguridad e higiene.

## INCLUIDO

- ✓ Bloque motor de velocidad variable.
- ✓ Brazo batidor BA-20.
- ✓ Soporte mural.

PREPARACIÓN DINÁMICA  
TRITURADORES-BATIDORAS PROFESIONALES

ficha de producto  
actualizado 14/05/2024



SAMMIC S.L.  
Basarte, 1 - 20720 AZKOITIA  
www.sammic.com



# BATIDORA DE VARILLAS B-20

Batidora de varillas profesional. 300 W.



PREPARACIÓN DINÁMICA  
TRITURADORES-BATIDORAS PROFESIONALES

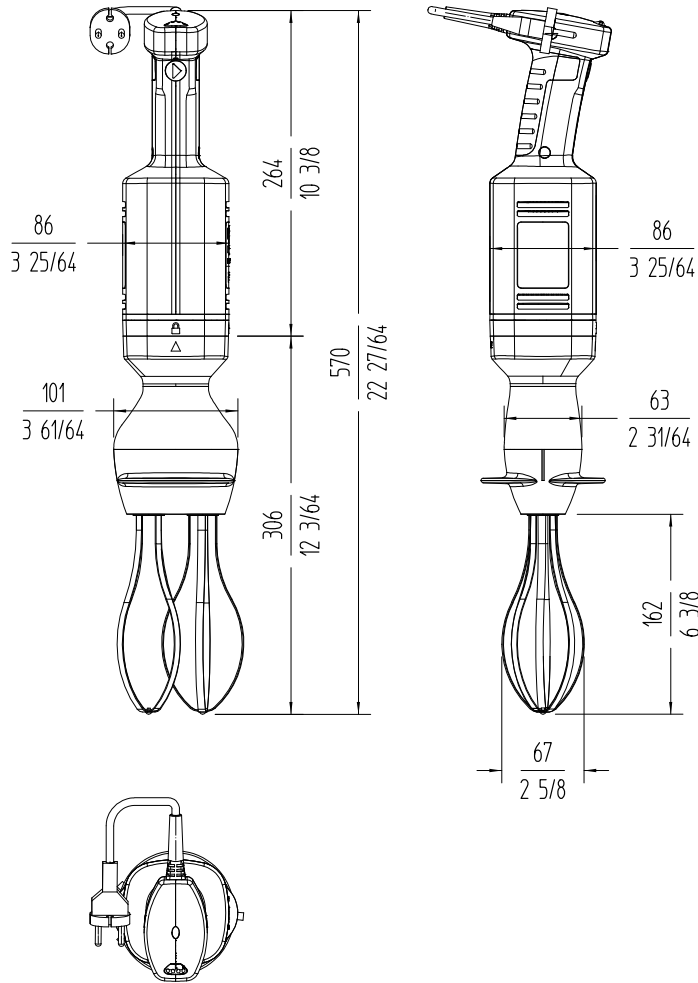

Fabricante de Equipos para Hostelería  
**ESPAÑA EXPORT**  
www.sammic.es es.sammic.com  
Basarte 1 Basarte 1  
27720 Azkoitia, Spain 27720 Azkoitia, Spain  
ventas@sammic.com sales@sammic.com  
Tel.: +34 943 15 70 95 Tel.: +34 943 15 72 36



Proyecto	Fecha
Ref.	Uds.
Aprobado	

ficha de producto  
actualizado 14/05/2024