

ސަލާސަތު - I: ސަވަދީގެ ޕްރޮޖެކްޓް ގަޑިވަޅު

	<p>ސަވަދީގެ ސަރަޙައްދު: ރާއްޖޭގެ ތެރޭގައި ފެންނަ ފަންޓްޕްރޮޖެކްޓްތަކުގެ ތެރެއިން</p>
<p>ޕްރޮޖެކްޓްގެ ނަންބަރު: 02 ޖެނުއަރީ 2023</p>	<p>MNU-CA-PAMD/2023/1</p>
<p>ޕްރޮޖެކްޓްގެ ނަންބަރު: 20 ވަނަ (ދިވެހިރާއްޖޭގެ ތެރޭގައި ފެންނަ ފަންޓްޕްރޮޖެކްޓްތަކުގެ ތެރެއިން)</p>	<p>މަސައްކަތްތަކުގެ ނަންބަރު: 20 ވަނަ</p>
<p>މަސައްކަތްތަކުގެ ނަންބަރު: 20 ވަނަ</p> <p><input type="checkbox"/> ޕްރޮޖެކްޓްގެ ނަންބަރު: 20 ވަނަ</p> <p><input checked="" type="checkbox"/> ޕްރޮޖެކްޓްގެ ނަންބަރު: 20 ވަނަ</p>	<p>މަސައްކަތްތަކުގެ ނަންބަރު: 20 ވަނަ</p> <p>މަސައްކަތްތަކުގެ ނަންބަރު: 20 ވަނަ</p> <p>މަސައްކަތްތަކުގެ ނަންބަރު: 20 ވަނަ</p>
<p>ޕްރޮޖެކްޓްގެ ނަންބަރު: 10 ޖެނުއަރީ 2023</p> <p>މަސައްކަތްތަކުގެ ނަންބަރު: 10:00</p>	<p>މަސައްކަތްތަކުގެ ނަންބަރު: 10 ޖެނުއަރީ 2023</p> <p>މަސައްކަތްތަކުގެ ނަންބަރު: 10:00</p>
<p>ޕްރޮޖެކްޓްގެ ނަންބަރު: 19 ޖެނުއަރީ 2023</p> <p>މަސައްކަތްތަކުގެ ނަންބަރު: 10:00</p>	<p>މަސައްކަތްތަކުގެ ނަންބަރު: 19 ޖެނުއަރީ 2023</p> <p>މަސައްކަތްތަކުގެ ނަންބަރު: 10:00</p>
<p>މަސައްކަތްތަކުގެ ނަންބަރު: 3345242</p> <p>މަސައްކަތްތަކުގެ ނަންބަރު: hc@mnu.edu.mv</p>	<p>މަސައްކަތްތަކުގެ ނަންބަރު: 3345242</p> <p>މަސައްކަތްތަކުގެ ނަންބަރު: hc@mnu.edu.mv</p>
<p>މަސައްކަތްތަކުގެ ނަންބަރު: 3345111, 3345110</p> <p>މަސައްކަތްތަކުގެ ނަންބަރު: procurement@mnu.edu.mv</p>	<p>މަސައްކަތްތަކުގެ ނަންބަރު: 3345111, 3345110</p> <p>މަސައްކަތްތަކުގެ ނަންބަރު: procurement@mnu.edu.mv</p>



אשר יבא לידי הנהלת החברה ויחויב את החברה לשלם את המסוימתים הנ"ל.

החברה מתחייבת לשלם את המסוימתים הנ"ל עד תום שנת הכנסות 2013.

10 החברה מתחייבת לשלם את המסוימתים הנ"ל

ב- כל שנה יבא לידי הנהלת החברה ויחויב את החברה לשלם את המסוימתים הנ"ל.

11 החברה מתחייבת לשלם את המסוימתים הנ"ל

אשר יבא לידי הנהלת החברה ויחויב את החברה לשלם את המסוימתים הנ"ל.

(א)

החברה מתחייבת לשלם את המסוימתים הנ"ל עד תום שנת הכנסות 2013.

(ב)

החברה מתחייבת לשלם את המסוימתים הנ"ל עד תום שנת הכנסות 2013.

(ג)

החברה מתחייבת לשלם את המסוימתים הנ"ל עד תום שנת הכנסות 2013.

(ד)

החברה מתחייבת לשלם את המסוימתים הנ"ל עד תום שנת הכנסות 2013.

(ה)

החברה מתחייבת לשלם את המסוימתים הנ"ל עד תום שנת הכנסות 2013.

(ו)

25
26
27

25

25
26
27

(س)

250,000

(س)

45

(س)

7

26

13-
17
K/CIR/2018/01
18

(س)

18

(س)

19

27

27

پہلوئے سرسبز و کھجور و پھولوں کا موسم

پہلوئے سرسبز و کھجور و پھولوں کا موسم:

پہلوئے سرسبز و کھجور و پھولوں کا موسم: پہلوئے سرسبز و کھجور و پھولوں کا موسم:

پہلوئے سرسبز و کھجور و پھولوں کا موسم:

پہلوئے سرسبز و کھجور و پھولوں کا موسم:

پہلوئے سرسبز و کھجور و پھولوں کا موسم:

پہلوئے سرسبز و کھجور و پھولوں کا موسم:

پہلوئے سرسبز و کھجور و پھولوں کا موسم:

پہلوئے سرسبز و کھجور و پھولوں کا موسم:

انٹرنیٹ پر رسد کی شرح اور قیمتوں کی جانچ کر کے، گیسٹوں اور دیگر لوگوں کی سہولتوں اور دیگر سہولتوں کو

انٹرنیٹ پر رسد کی شرح اور قیمتوں کی جانچ کر کے، گیسٹوں اور دیگر لوگوں کی سہولتوں اور دیگر سہولتوں کو		
		تعداد: _____
		قیمت: _____
تعداد	قیمت	ملاحظات
20	_____	1. (جو کہ رسد کی شرح اور قیمتوں کی جانچ کر کے، گیسٹوں اور دیگر لوگوں کی سہولتوں اور دیگر سہولتوں کو) 10 گیسٹوں اور دیگر لوگوں کی سہولتوں اور دیگر سہولتوں کو
20	_____	(گیسٹوں اور دیگر لوگوں کی سہولتوں اور دیگر سہولتوں کو) 10 گیسٹوں اور دیگر لوگوں کی سہولتوں اور دیگر سہولتوں کو
20	_____	تعداد: _____
<p>تعداد: _____</p> <p>قیمت: _____</p> <p>تعداد: _____</p> <p>قیمت: _____</p>		

انٹرنیٹ پر رسد کی شرح اور قیمتوں کی جانچ کر کے، گیسٹوں اور دیگر لوگوں کی سہولتوں اور دیگر سہولتوں کو		
		تعداد: _____
		قیمت: _____
تعداد	قیمت	ملاحظات
10	_____	2- انٹرنیٹ پر رسد کی شرح اور قیمتوں کی جانچ کر کے، گیسٹوں اور دیگر لوگوں کی سہولتوں اور دیگر سہولتوں کو
20	_____	3- انٹرنیٹ پر رسد کی شرح اور قیمتوں کی جانچ کر کے، گیسٹوں اور دیگر لوگوں کی سہولتوں اور دیگر سہولتوں کو
30	_____	تعداد: _____

آزمایش حرکتی و تعادل:			
نوع حرکت و وسایل	تعداد حرکت و وسایل	تعداد حرکت و وسایل	تعداد حرکت و وسایل
			تعداد حرکت
			تعداد حرکت (تکرار)
			تعداد حرکت (تکرار)
			تعداد حرکت

نام و نام خانوادگی (تکرار شود)	تعداد حرکت و وسایل:
نام:	نام:
سن:	سن:
دانشگاه:	دانشگاه:
شماره:	شماره:

تعداد حرکت و وسایل

تعداد حرکت و وسایل 3 در هر حرکت (در هر حرکت یک بار در هر حرکت) : (05 حرکت)

20	20	20	تعداد حرکت
			تعداد حرکت
تعداد حرکت و وسایل 3 در هر حرکت (تکرار شود)			

تعداد حرکت و وسایل 15 حرکت : (15 حرکت)

تعداد حرکت و وسایل 50 درصد از هر حرکت و وسایل.

تعداد حرکت و وسایل			
#	تعداد حرکت و وسایل	تعداد حرکت و وسایل	تعداد حرکت و وسایل

تاریخ	موضوع	محل وقوع	ملاحظات
			1
			2
			3
			4
			5
			6
			ج ۱۱

<p>تعمیرات (تعمیرات و تعمیرات)</p> <p>تعمیرات:</p> <p>.....</p> <p>.....</p> <p>.....</p>	<p>تعمیرات و تعمیرات:</p> <p>تعمیرات:</p> <p>.....</p> <p>.....</p> <p>.....</p>
---	--

دستورالعمل رسیدگی به شکایات و درخواستهای مردمی

ردیف	شرح شکایت / درخواست	تاریخ ثبت	تاریخ رسیدگی	وضعیت
1				
2				
3				
4				
5				
6				
7				
8				
9				
10				

توضیح: در صورتیکه در مدت زمان تعیین شده (10 روز کاری) نتواند پاسخ مناسبی به شکایت / درخواست مردمی داده شود، باید در صورت لزوم، اقدامات لازم را برای تسهیل روند رسیدگی و پاسخگویی به شکایت / درخواست مردمی اتخاذ نماید.

ردیف	شرح شکایت / درخواست	تاریخ ثبت	تاریخ رسیدگی	وضعیت

BID SECURITY FORMAT

The Issuing Bank shall fill in this Bank Guarantee Form in accordance with the instructions indicated.

_____ [Bank's Name, and Address of Issuing Branch or Office]

Beneficiary: _____ [Name and Address of Procuring Entity]

Date: _____

BID GUARANTEE No.: _____

We have been informed that [name of the Bidder] (hereinafter called "the Bidder") has submitted to you its bid dated (hereinafter called "the Bid") for the execution of [name of contract] under Invitation for Bids No. [Procurement Reference number] ("the IFB").

Furthermore, we understand that, according to your conditions, bids must be supported by a bid guarantee.

At the request of the Bidder, we [name of Bank] hereby irrevocably undertake to pay you any sum or sums not exceeding in total an amount of [amount in figures] ([amount in words]) upon receipt by us of your first demand in writing accompanied by a written statement stating that the Bidder is in breach of its obligation(s) under the bid conditions, because the Bidder:

- (a) has withdrawn its Bid during the period of bid validity specified by the Bidder in the Form of Bid; or
- (b) having been notified of the acceptance of its Bid by the Procuring Entity during the period of bid validity, (i) fails or refuses to execute the Contract Form; or (ii) fails or refuses to furnish the performance security, if required, in accordance with the Instructions to Bidders.

This guarantee will expire: (a) if the Bidder is the successful Bidder, upon our receipt of copies of the contract signed by the Bidder and the performance security issued to you upon the instruction of the Bidder; or (b) if the Bidder is not the successful Bidder, upon the earlier of (i) our receipt of a copy of your notification to the Bidder of the name of the successful Bidder; or (ii) twenty-eight days after the expiration of the Bidder's Bid.

Consequently, any demand for payment under this guarantee must be received by us at the office on or before that date.

This guarantee is subject to the Uniform Rules for Demand Guarantees, ICC Publication No. 458.

[signature(s)]

PERFORMANCE GUARANTEE FORMAT

[The issuing bank, as requested by the successful Bidder, shall fill in this form in accordance with the instructions indicated]

Date: *[insert date (as day, month, and year)]*

Title of the procurement: *[Insert general title of the procurement]*

Procurement Reference No: *[insert reference]*

Bank's Branch or Office: *[insert complete name of Guarantor]*

Beneficiary: *[insert complete name of Procuring Entity]*

PERFORMANCE GUARANTEE No.: *[insert Performance Guarantee number]*

We have been informed that *[insert complete name of Supplier]* (hereinafter called "the Supplier") has entered into Contract No. *[insert number]* dated *[insert day and month]*, *[insert year]* with you, for the supply of *[description of Goods and related Services]* (hereinafter called "the Contract").

Furthermore, we understand that, according to the conditions of the Contract, a Performance Guarantee is required.

At the request of the Supplier, we hereby irrevocably undertake to pay you any sum(s) not exceeding *[insert amount(s)¹ in figures and words]* upon receipt by us of your first demand in writing declaring the Supplier to be in default under the Contract, without cavil or argument, or your needing to prove or to show grounds or reasons for your demand or the sum specified therein.

This Guarantee shall expire no later than the *[insert number]* day of *[insert month]* *[insert year]*,² and any demand for payment under it must be received by us at this office on or before that date. We agree to a one-time extension of this Guarantee for a period not to exceed *[six months]* *[one year]*, in response to the Procuring Entity's written request for such extension, such request to be presented to us before the expiry of the Guarantee.

This guarantee is subject to the Uniform Rules for Demand Guarantees, ICC Publication No. 458, except that subparagraph (ii) of Sub-article 20(a) is hereby excluded.

.....

[signatures of authorized representatives of the bank]

¹ The Bank shall insert the amount(s) specified in the SCC and denominated, as specified in the SCC, either in the currency(ies) of the Contract or a freely convertible currency acceptable to the Procuring Entity.

² Dates established in accordance with Clause 18.4 of the General Conditions of Contract ("GCC"), taking into account any warranty obligations of the Supplier under Clause 16.2 of the GCC intended to be secured by a partial Performance Guarantee.

BANK GUARANTEE FOR ADVANCE PAYMENT

[The bank, as requested by the successful Bidder, shall fill in this form in accordance with the instructions indicated.]

Date: *[insert date (as day, month, and year)]*

Title of the procurement: *[Insert general title of the procurement]*

Procurement Reference No: *[insert reference]*

[Issuing bank's letterhead]

Beneficiary: *[insert legal name and address of Procuring Entity]*

ADVANCE PAYMENT GUARANTEE No.: *[insert Advance Payment Guarantee no.]*

We, *[insert legal name and address of bank]*, have been informed that *[insert complete name and address of Supplier]* (hereinafter called "the Supplier") has entered into Contract No. *[insert number]* dated *[insert date of Agreement]* with you, for the supply of *[insert types of Goods to be delivered]* (hereinafter called "the Contract").

Furthermore, we understand that, according to the conditions of the Contract, an advance is to be made against an advance payment guarantee.

At the request of the Supplier, we hereby irrevocably undertake to pay you any sum or sums not exceeding in total an amount of *[insert amount(s)³ in figures and words]* upon receipt by us of your first demand in writing declaring that the Supplier is in breach of its obligation under the Contract because the Supplier used the advance payment for purposes other than toward delivery of the Goods.

It is a condition for any claim and payment under this Guarantee to be made that the advance payment referred to above must have been received by the Supplier on its account *[insert number and domicile of the account]*

This Guarantee shall remain valid and in full effect from the date of the advance payment received by the Supplier under the Contract until *[insert date⁴]*. We agree to a one-time extension of this Guarantee for a period not to exceed [six months][one year], in response to the Procuring Entity's written request for such extension, such request to be presented to us before the expiry of the Guarantee.

This Guarantee is subject to the Uniform Rules for Demand Guarantees, ICC Publication No. 458.

[signature(s) of authorized representative(s) of the bank]

³ *The issuing bank shall insert the amount(s) specified in the SCC and denominated, as specified in the SCC, either in the currency(ies) of the Contract or a freely convertible currency acceptable to the Procuring Entity.*

⁴ *Insert the Delivery date stipulated in the Contract Delivery Schedule.*

سَوَاحِشُ 3: جَلا سَراو سَوَاحِشُ سَوَاحِشُ | سَراو سَراو سَراو

سَراو سَراو سَراو سَراو سَراو سَراو سَراو سَراو

رسم‌های مذهبی در ایران باستان (تاریخچه)

درد

د دست‌نویس‌های مذهبی در ایران باستان 1 و اینست که در این دست‌نویس‌ها
مکتوب‌ها در مکتوب‌ها و مکتوب‌ها و مکتوب‌ها (مکتوب‌ها) از مکتوب‌ها و مکتوب‌ها
د دست‌نویس‌های مذهبی در ایران باستان در مکتوب‌ها و مکتوب‌ها و مکتوب‌ها
دست‌نویس‌ها و مکتوب‌ها و مکتوب‌ها و مکتوب‌ها و مکتوب‌ها و مکتوب‌ها و مکتوب‌ها
و مکتوب‌ها و مکتوب‌ها و مکتوب‌ها و مکتوب‌ها و مکتوب‌ها و مکتوب‌ها و مکتوب‌ها
در مکتوب‌ها و مکتوب‌ها و مکتوب‌ها و مکتوب‌ها و مکتوب‌ها و مکتوب‌ها و مکتوب‌ها
و مکتوب‌ها و مکتوب‌ها و مکتوب‌ها و مکتوب‌ها و مکتوب‌ها و مکتوب‌ها و مکتوب‌ها



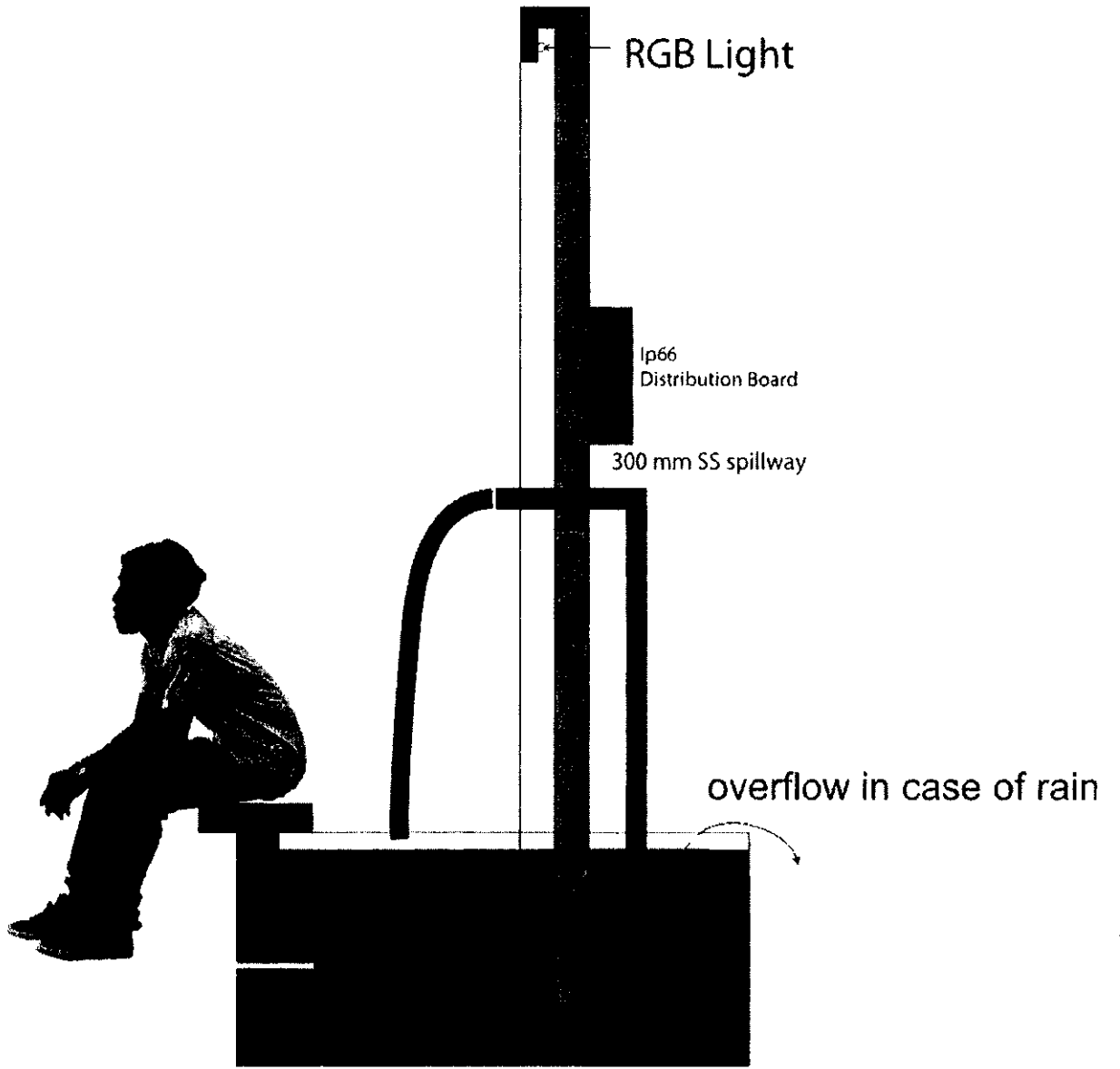

LED light strip colors:

single color(blue&white&warm white)/changing color with remote control



White

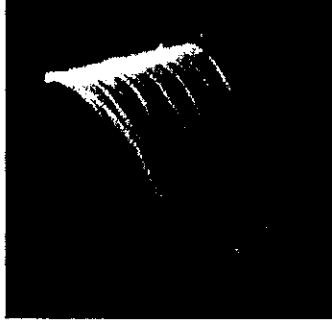

Warm White

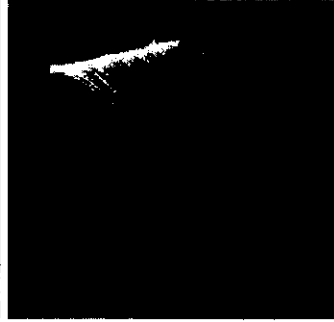

Blue

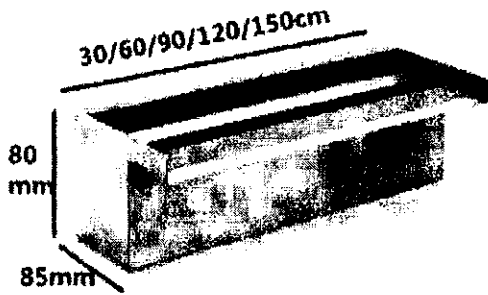

Stander waterfall design

Create a wonderful looking waterfall effect in your landscape

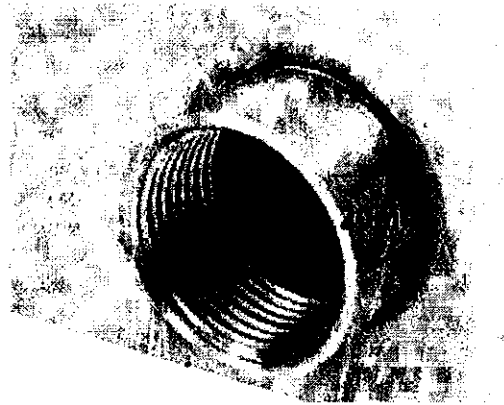

Inlet size(connect with pump)

1 inch/1.5 inch

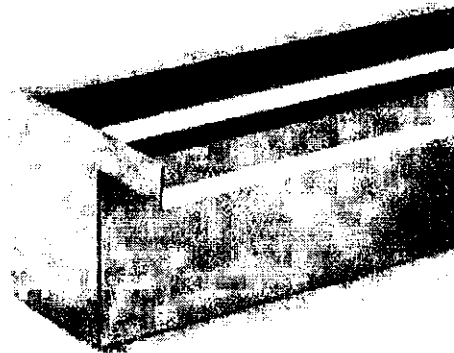

Clear edge&Silky smooth surface

Durable presence,quality 304/316 grade stainless steel construction

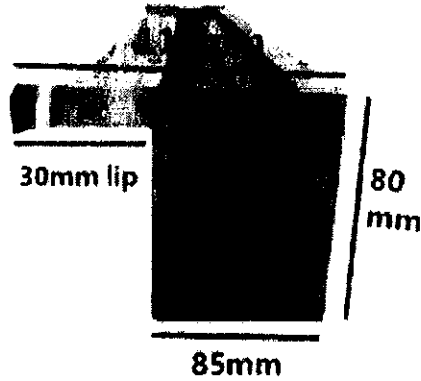

Lip length

30mm(short lip)
125mm(long lip)

تعمیرات و خدمات فوری در تهران و شهرستانها. نمایندگی فروش و خدمات پس از فروش پمپ های Grundfos در تهران و شهرستانها. نمایندگی فروش و خدمات پس از فروش پمپ های Grundfos در تهران و شهرستانها.

GRUNDFOS UNILIFT AP12.40.04.A1 12.40.08.a1 12.50.11.a1

در صورت نیاز به خدمات فوری در تهران و شهرستانها. نمایندگی فروش و خدمات پس از فروش پمپ های Grundfos در تهران و شهرستانها. نمایندگی فروش و خدمات پس از فروش پمپ های Grundfos در تهران و شهرستانها.

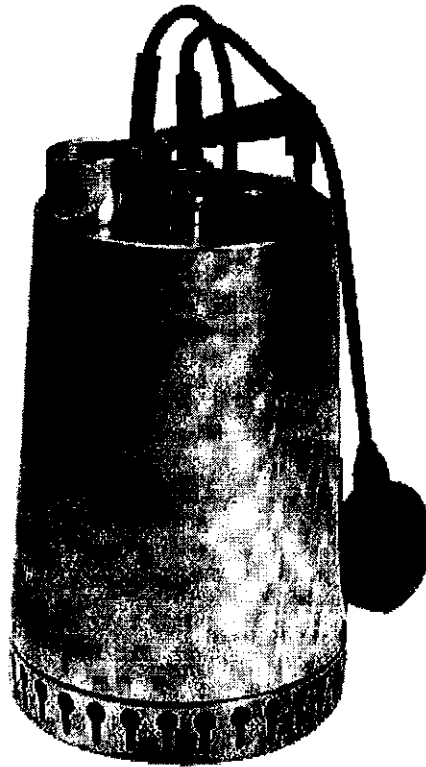

زنگنه رکتور ۴۰۰ کیلو وات

- (1) جرم رکتور ۱۰ کیلو وات، جرم رکتور ۱۰ کیلو وات، جرم رکتور ۱۰ کیلو وات.
- (2) جرم رکتور ۱۰ کیلو وات، جرم رکتور ۱۰ کیلو وات، جرم رکتور ۱۰ کیلو وات.
- تعمیرات، جرم رکتور ۹۰۰ کیلو وات، جرم رکتور ۹۰۰ کیلو وات، جرم رکتور ۹۰۰ کیلو وات.
- تعمیرات، جرم رکتور ۶۰۰x۶۰۰ کیلو وات، جرم رکتور ۶۰۰x۶۰۰ کیلو وات، جرم رکتور ۶۰۰x۶۰۰ کیلو وات.
- تعمیرات، جرم رکتور ۱۵۰ کیلو وات، جرم رکتور ۱۵۰ کیلو وات، جرم رکتور ۱۵۰ کیلو وات.
- تعمیرات، جرم رکتور ۱:۲:۴، جرم رکتور ۱:۲:۴، جرم رکتور ۱:۲:۴.
- تعمیرات، جرم رکتور ۸۵۰ کیلو وات.

- (3) جرم رکتور ۱۰ کیلو وات، جرم رکتور ۱۰ کیلو وات، جرم رکتور ۱۰ کیلو وات.
- (4) جرم رکتور ۱۱۰۰ کیلو وات، جرم رکتور ۱۱۰۰ کیلو وات، جرم رکتور ۱۱۰۰ کیلو وات.

اۋۋىلۋىلىنىش. اۋۋىلۋىلىنىش 300 اۋۋىلۋىلىنىش. اۋۋىلۋىلىنىش ۱0 اۋۋىلۋىلىنىش. اۋۋىلۋىلىنىش 4 اۋۋىلۋىلىنىش. اۋۋىلۋىلىنىش 6 اۋۋىلۋىلىنىش. اۋۋىلۋىلىنىش 150x200 اۋۋىلۋىلىنىش. اۋۋىلۋىلىنىش 1:2:3 اۋۋىلۋىلىنىش. اۋۋىلۋىلىنىش 50 اۋۋىلۋىلىنىش. اۋۋىلۋىلىنىش 200 اۋۋىلۋىلىنىش.

(5) اۋۋىلۋىلىنىش 45 اۋۋىلۋىلىنىش. اۋۋىلۋىلىنىش 1:2:4 اۋۋىلۋىلىنىش. اۋۋىلۋىلىنىش ۱۰۰ اۋۋىلۋىلىنىش.

(6) اۋۋىلۋىلىنىش 45 x 45 اۋۋىلۋىلىنىش. اۋۋىلۋىلىنىش 1:2:3 اۋۋىلۋىلىنىش. اۋۋىلۋىلىنىش 100 اۋۋىلۋىلىنىش.

(7) اۋۋىلۋىلىنىش ۱۰۰ اۋۋىلۋىلىنىش. اۋۋىلۋىلىنىش ۱۰۰ اۋۋىلۋىلىنىش.

(8) اۋۋىلۋىلىنىش 150 اۋۋىلۋىلىنىش. اۋۋىلۋىلىنىش 300 اۋۋىلۋىلىنىش.

(9) اۋۋىلۋىلىنىش 50 اۋۋىلۋىلىنىش. اۋۋىلۋىلىنىش ۱۰۰ اۋۋىلۋىلىنىش. اۋۋىلۋىلىنىش ۱۰۰ اۋۋىلۋىلىنىش. اۋۋىلۋىلىنىش ۱۰۰ اۋۋىلۋىلىنىش. اۋۋىلۋىلىنىش ۱۰۰ اۋۋىلۋىلىنىش.

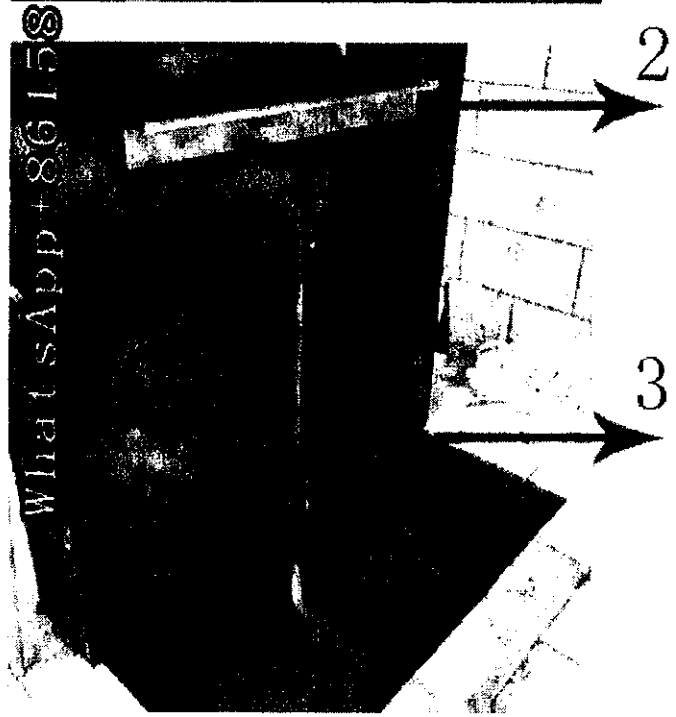
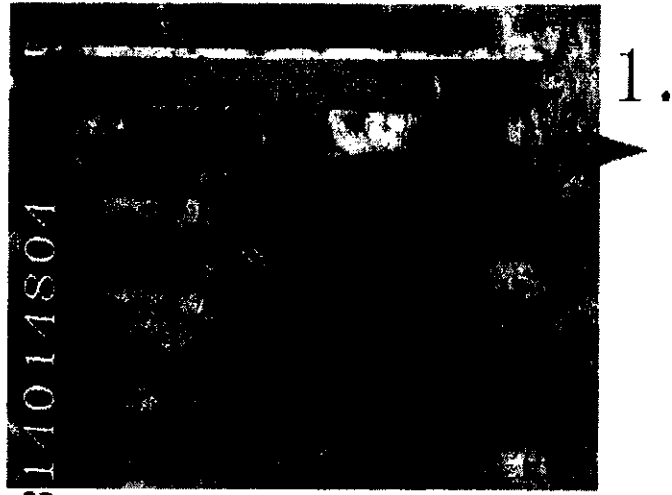

(18) *وَقَدْ كَرِهَ اللَّهُ الْمُشْرِكِينَ أَجْمَعِينَ وَكَرِهَ اللَّهُ مَا كَرِهَ اللَّهُ*
وَقَدْ كَرِهَ اللَّهُ مَا كَرِهَ اللَّهُ مَا كَرِهَ اللَّهُ مَا كَرِهَ اللَّهُ
 مَا كَرِهَ اللَّهُ.

(19) *وَقَدْ كَرِهَ اللَّهُ مَا كَرِهَ اللَّهُ مَا كَرِهَ اللَّهُ مَا كَرِهَ اللَّهُ*
وَقَدْ كَرِهَ اللَّهُ مَا كَرِهَ اللَّهُ مَا كَرِهَ اللَّهُ مَا كَرِهَ اللَّهُ
 مَا كَرِهَ اللَّهُ.

(20) *وَقَدْ كَرِهَ اللَّهُ مَا كَرِهَ اللَّهُ مَا كَرِهَ اللَّهُ مَا كَرِهَ اللَّهُ*
وَقَدْ كَرِهَ اللَّهُ مَا كَرِهَ اللَّهُ مَا كَرِهَ اللَّهُ مَا كَرِهَ اللَّهُ
 مَا كَرِهَ اللَّهُ.

(6) ڀوڻي ۽ ڀرڙو: ڪل ڀوڻي ۽ ڀرڙو 8 ڪروڙ

(7) ڪل ڀوڻي ۽ ڀرڙو 104 ڪروڙ

(8) ڪل ڀوڻي ۽ ڀرڙو 2472.98 (ڪروڙ)

(9) ڪل ڀوڻي ۽ ڀرڙو: 100 ڪروڙ 600x600

(10) ڀوڻي ۽ ڀرڙو: ڪل ڀوڻي ۽ ڀرڙو، 2.5 ڪروڙ 3 ڪروڙ، ڀوڻي ۽ ڀرڙو

ڪل ڀوڻي ۽ ڀرڙو 3، 2 ڀوڻي ۽ ڀرڙو 10 ڪروڙ، ڀوڻي ۽ ڀرڙو 10 ڪروڙ

1 ڪروڙ، 1 ڪروڙ ڀوڻي ۽ ڀرڙو، 3 ڪروڙ، ڀوڻي ۽ ڀرڙو 10 ڪروڙ

ڪل ڀوڻي ۽ ڀرڙو، ڪل ڀوڻي ۽ ڀرڙو، ڪل ڀوڻي ۽ ڀرڙو

ڪل ڀوڻي ۽ ڀرڙو، ڪل ڀوڻي ۽ ڀرڙو، ڪل ڀوڻي ۽ ڀرڙو، ڪل ڀوڻي ۽ ڀرڙو

ڪل ڀوڻي ۽ ڀرڙو

ڪل ڀوڻي ۽ ڀرڙو 55300 ڪروڙ

ڪل ڀوڻي ۽ ڀرڙو 20 ڪروڙ

ڪل ڀوڻي ۽ ڀرڙو (ڪل ڀوڻي ۽ ڀرڙو): 64000 ڪروڙ

ڪل ڀوڻي ۽ ڀرڙو 119300 ڪروڙ

ڪل ڀوڻي ۽ ڀرڙو

ڪل ڀوڻي ۽ ڀرڙو، ڪل ڀوڻي ۽ ڀرڙو، ڪل ڀوڻي ۽ ڀرڙو، ڪل ڀوڻي ۽ ڀرڙو

ڪل ڀوڻي ۽ ڀرڙو

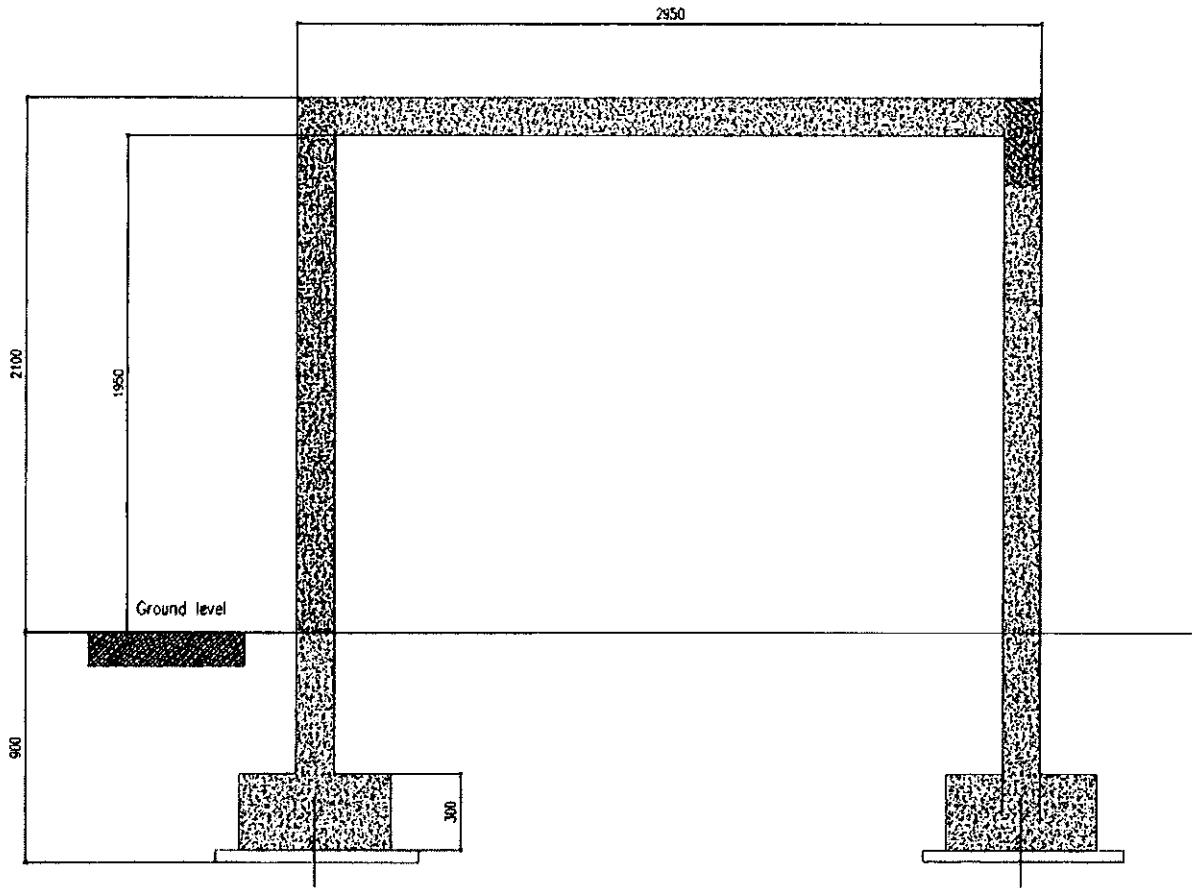

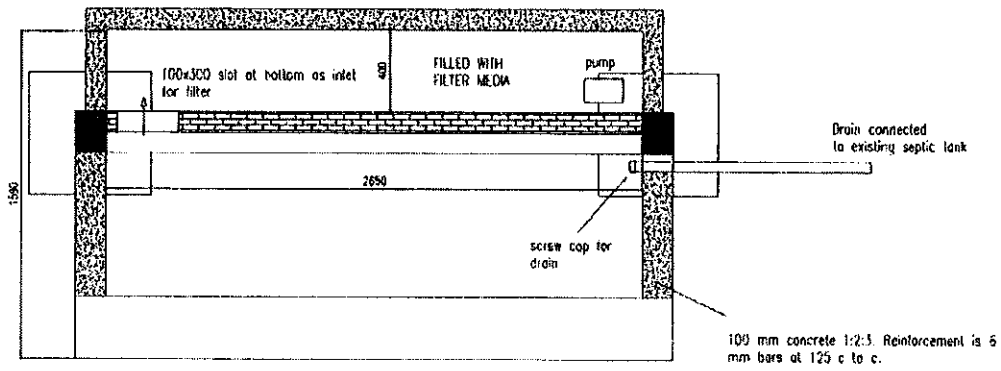
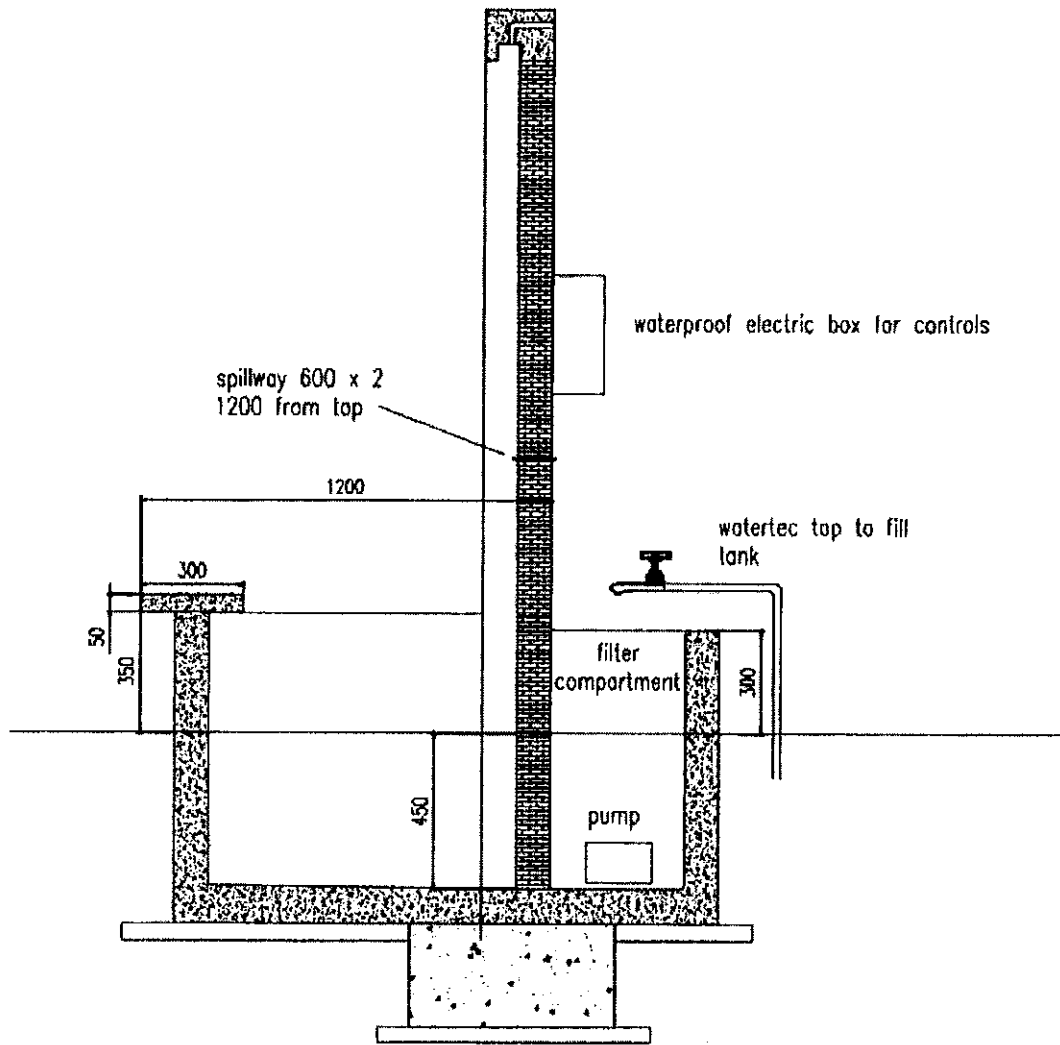

PLAN VIEW

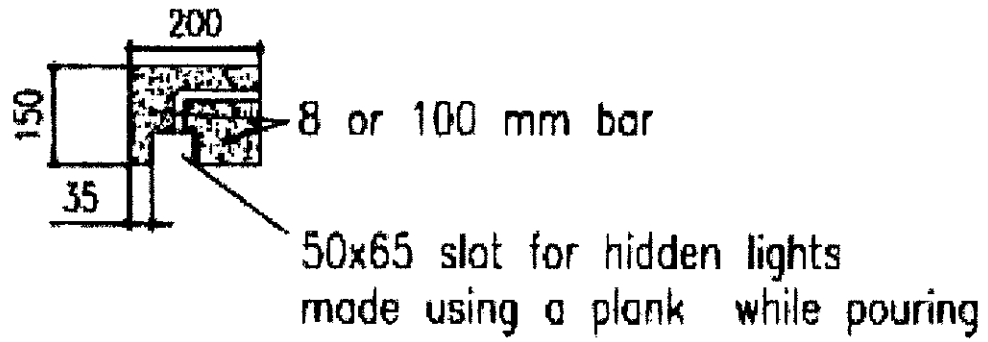

TOP BEAM

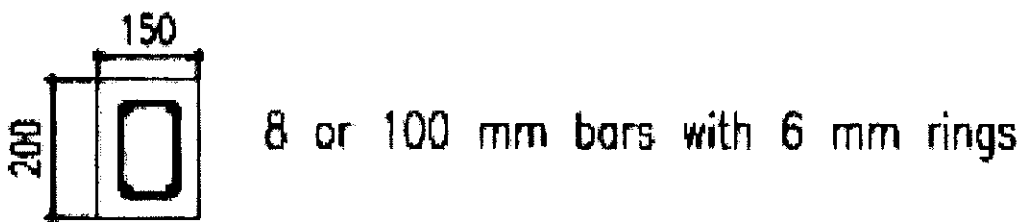

TOP BEAM

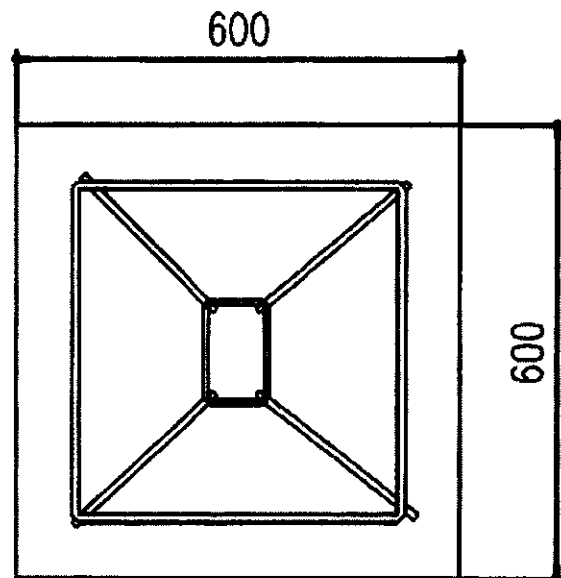

FOOTER 300mm THICK

