



2.13 ގަވާއިދު 12 ގަވާއިދު 12 ގަވާއިދު

2.14 ގަވާއިދު 12 ގަވާއިދު 12 ގަވާއިދު

2.15 ގަވާއިދު 12 ގަވާއިދު 12 ގަވާއިދު

3. ގަވާއިދު 12 ގަވާއިދު 12 ގަވާއިދު

3.1 ގަވާއިދު 12 ގަވާއިދު 12 ގަވާއިދު (ގަވާއިދު 12 ގަވާއިދު 12 ގަވާއިދު)

3.2 ގަވާއިދު 12 ގަވާއިދު 12 ގަވާއިދު

3.3 ގަވާއިދު 12 ގަވާއިދު 12 ގަވާއިދު

3.4 ގަވާއިދު 12 ގަވާއިދު 12 ގަވާއިދު

3.5 ގަވާއިދު 12 ގަވާއިދު 12 ގަވާއިދު (ގަވާއިދު 12 ގަވާއިދު 12 ގަވާއިދު)

3.6 ގަވާއިދު 12 ގަވާއިދު 12 ގަވާއިދު (ގަވާއިދު 12 ގަވާއިދު 12 ގަވާއިދު)

4. ގަވާއިދު 12 ގަވާއިދު 12 ގަވާއިދު

• ގަވާއިދު 12 ގަވާއިދު 12 ގަވާއިދު

70% ގަވާއިދު 12 ގަވާއިދު 12 ގަވާއިދު

30% ގަވާއިދު 12 ގަވާއިދު 12 ގަވާއިދު

5. ގަވާއިދު 12 ގަވާއިދު 12 ގަވާއިދު

5.1 ގަވާއިދު 12 ގަވާއިދު 12 ގަވާއިދު (ގަވާއިދު 12 ގަވާއިދު 12 ގަވާއިދު)

ގަވާއިދު 12 ގަވާއިދު 12 ގަވާއިދު (ގަވާއިދު 12 ގަވާއިދު 12 ގަވާއިދު)

5.2 70% ގަވާއިދު 12 ގަވާއިދު 12 ގަވާއިދު

5.3 30% ގަވާއިދު 12 ގަވާއިދު 12 ގަވާއިދު

6. ގަވާއިދު 12 ގަވާއިދު 12 ގަވާއިދު

For Price: $Lowest\ price \div Price\ on\ the\ proposal \times percentage = Total\ \% \ in\ price$
For Duration: $Shortest\ Duration \div Duration\ on\ the\ proposal \times percentage = Total\ \% \ in\ duration$



7. އިންޓަރީސިޓީ ރިސޯޓް ބޭނުންކުރުން

- 7.1 ޖުމްހޫރީ ޑިޕާޓްމަންޓް 3 ފަޔަދާނުގައި ރިސޯޓް ޖެނަރޭޝަން، އިންޓަރީސިޓީ ރިސޯޓް ބޭނުންކުރުމަށް 2 ވަނަ ފަހަރު ގޮތާލުމަށް ޖެނަރޭޝަންކުރެއްވިއެވެ. 2 ވަނަ ފަހަރު ޖެނަރޭޝަންކުރުމަށް 3 ފަޔަދާނުގައި ރިސޯޓް ޖެނަރޭޝަންކުރުމަށް ގޮތާލުމަށް 10-31 ގައި (ކ) ގެ ގޮތުގައި ޖެނަރޭޝަންކުރުމަށް ގޮތާލުމަށް ޖެނަރޭޝަންކުރެއްވިއެވެ.
- 7.2 އިންޓަރީސިޓީ ރިސޯޓް ޖެނަރޭޝަންކުރުމަށް ރިސޯޓް ޖެނަރޭޝަންކުރުމަށް ގޮތާލުމަށް ޖެނަރޭޝަންކުރެއްވިއެވެ.
- 7.3 ޖެނަރޭޝަންކުރުމަށް 3 ވަނަ ފަހަރު ޖެނަރޭޝަންކުރުމަށް ގޮތާލުމަށް ގޮތާލުމަށް ޖެނަރޭޝަންކުރެއްވިއެވެ.

8. ސަބަބު

- 8.1 އިންޓަރީސިޓީ ރިސޯޓް ޖެނަރޭޝަންކުރުމަށް ޖެނަރޭޝަންކުރުމަށް ގޮތާލުމަށް ޖެނަރޭޝަންކުރެއްވިއެވެ.
- 8.2 އިންޓަރީސިޓީ ރިސޯޓް ޖެނަރޭޝަންކުރުމަށް ޖެނަރޭޝަންކުރުމަށް ގޮތާލުމަށް ޖެނަރޭޝަންކުރެއްވިއެވެ.
- 8.3 އިންޓަރީސިޓީ ރިސޯޓް ޖެނަރޭޝަންކުރުމަށް ޖެނަރޭޝަންކުރުމަށް ގޮތާލުމަށް ޖެނަރޭޝަންކުރެއްވިއެވެ.
- 8.4 ޖެނަރޭޝަންކުރުމަށް ޖެނަރޭޝަންކުރުމަށް ގޮތާލުމަށް ޖެނަރޭޝަންކުރެއްވިއެވެ.
- 8.5 ޖެނަރޭޝަންކުރުމަށް ޖެނަރޭޝަންކުރުމަށް ގޮތާލުމަށް ޖެނަރޭޝަންކުރެއްވިއެވެ.
- 9. ޖެނަރޭޝަންކުރުމަށް ޖެނަރޭޝަންކުރުމަށް ގޮތާލުމަށް ޖެނަރޭޝަންކުރެއްވިއެވެ.
- 10. ޖެނަރޭޝަންކުރުމަށް ޖެނަރޭޝަންކުރުމަށް ގޮތާލުމަށް ޖެނަރޭޝަންކުރެއްވިއެވެ.

* * * * *



2.13 ގަވާއިދު 12 ގަވާއިދު 12 ގަވާއިދު

2.14 ގަވާއިދު 12 ގަވާއިދު 12 ގަވާއިދު

2.15 ގަވާއިދު 12 ގަވާއިދު 12 ގަވާއިދު

3. ގަވާއިދު 12 ގަވާއިދު 12 ގަވާއިދު

3.1 ގަވާއިދު 12 ގަވާއިދު 12 ގަވާއިދު (ގަވާއިދު 12 ގަވާއިދު 12 ގަވާއިދު)

3.2 ގަވާއިދު 12 ގަވާއިދު 12 ގަވާއިދު

3.3 ގަވާއިދު 12 ގަވާއިދު 12 ގަވާއިދު

3.4 ގަވާއިދު 12 ގަވާއިދު 12 ގަވާއިދު

3.5 ގަވާއިދު 12 ގަވާއިދު 12 ގަވާއިދު (ގަވާއިދު 12 ގަވާއިދު 12 ގަވާއިދު)

3.6 ގަވާއިދު 12 ގަވާއިދު 12 ގަވާއިދު (ގަވާއިދު 12 ގަވާއިދު 12 ގަވާއިދު)

4. ގަވާއިދު 12 ގަވާއިދު 12 ގަވާއިދު

• ގަވާއިދު 12 ގަވާއިދު 12 ގަވާއިދު

70% ގަވާއިދު 12 ގަވާއިދު 12 ގަވާއިދު

30% ގަވާއިދު 12 ގަވާއިދު 12 ގަވާއިދު

5. ގަވާއިދު 12 ގަވާއިދު 12 ގަވާއިދު

5.1 ގަވާއިދު 12 ގަވާއިދު 12 ގަވާއިދު (ގަވާއިދު 12 ގަވާއިދު 12 ގަވާއިދު)

ގަވާއިދު 12 ގަވާއިދު 12 ގަވާއިދު (ގަވާއިދު 12 ގަވާއިދު 12 ގަވާއިދު)

5.2 70% ގަވާއިދު 12 ގަވާއިދު 12 ގަވާއިދު

5.3 30% ގަވާއިދު 12 ގަވާއިދު 12 ގަވާއިދު

6. ގަވާއިދު 12 ގަވާއިދު 12 ގަވާއިދު

For Price: $Lowest\ price \div Price\ on\ the\ proposal \times percentage = Total\ \% \ in\ price$
For Duration: $Shortest\ Duration \div Duration\ on\ the\ proposal \times percentage = Total\ \% \ in\ duration$



7. އިންޓަރެޓް ރިސަލްޓް ބަޔާނު

- 7.1 ޖުމްހޫރީ ޑިޕޯޒިޓް 3 ފަޔަދަތުގެ ރިސަލްޓް ރަސްމީ ސަރުކާރުގެ ރިސަލްޓް ބަޔާނު 2 ވަނަ ފަޔަދަތުގެ ރިސަލްޓް ބަޔާނުގެ ގޮތުގައި ބަޔާނުކުރައްވާނެއެވެ. 2 ވަނަ ފަޔަދަތުގެ ރިސަލްޓް ބަޔާނުގެ 3 ފަޔަދަތުގެ ރިސަލްޓް ބަޔާނުގެ ގޮތުގައި ބަޔާނުކުރައްވާނެއެވެ. 10-31 ގެ (މ) ގެ ގޮތުގައި ބަޔާނުކުރައްވާނެއެވެ.
- 7.2 ރިސަލްޓް ބަޔާނުގެ ރަޔިވަރުގެ ރިސަލްޓް ބަޔާނުގެ ގޮތުގައި ބަޔާނުކުރައްވާނެއެވެ.
- 7.3 ޖުމްހޫރީ ޑިޕޯޒިޓް 3 ވަނަ ފަޔަދަތުގެ ރިސަލްޓް ބަޔާނުގެ ގޮތުގައި ބަޔާނުކުރައްވާނެއެވެ. 10-31 ގެ ގޮތުގައި ބަޔާނުކުރައްވާނެއެވެ.

8. ސަބަބު

- 8.1 ރިސަލްޓް ބަޔާނުގެ ރިސަލްޓް ބަޔާނުގެ ގޮތުގައި ބަޔާނުކުރައްވާނެއެވެ.
- 8.2 ރިސަލްޓް ބަޔާނުގެ ރަޔިވަރުގެ ރިސަލްޓް ބަޔާނުގެ ގޮތުގައި ބަޔާނުކުރައްވާނެއެވެ. 1 ގެ ގޮތުގައި ބަޔާނުކުރައްވާނެއެވެ.
- 8.3 ރިސަލްޓް ބަޔާނުގެ ރަޔިވަރުގެ ރިސަލްޓް ބަޔާނުގެ ގޮތުގައި ބަޔާނުކުރައްވާނެއެވެ. 30 ގެ ގޮތުގައި ބަޔާނުކުރައްވާނެއެވެ.
- 8.4 ރިސަލްޓް ބަޔާނުގެ ރަޔިވަރުގެ ރިސަލްޓް ބަޔާނުގެ ގޮތުގައި ބަޔާނުކުރައްވާނެއެވެ. 02 ގެ ގޮތުގައި ބަޔާނުކުރައްވާނެއެވެ.
- 8.5 ސަރުކާރުގެ ރިސަލްޓް ބަޔާނުގެ ގޮތުގައި ބަޔާނުކުރައްވާނެއެވެ.
- 9. ބަޔާނުގެ ރަޔިވަރުގެ ރިސަލްޓް ބަޔާނުގެ ގޮތުގައި ބަޔާނުކުރައްވާނެއެވެ. 11:00 ގެ ގޮތުގައި ބަޔާނުކުރައްވާނެއެވެ.
- 10. ރިސަލްޓް ބަޔާނުގެ ރަޔިވަރުގެ ރިސަލްޓް ބަޔާނުގެ ގޮތުގައި ބަޔާނުކުރައްވާނެއެވެ. 3020853 ގެ ގޮތުގައި ބަޔާނުކުރައްވާނެއެވެ.

* * * * *

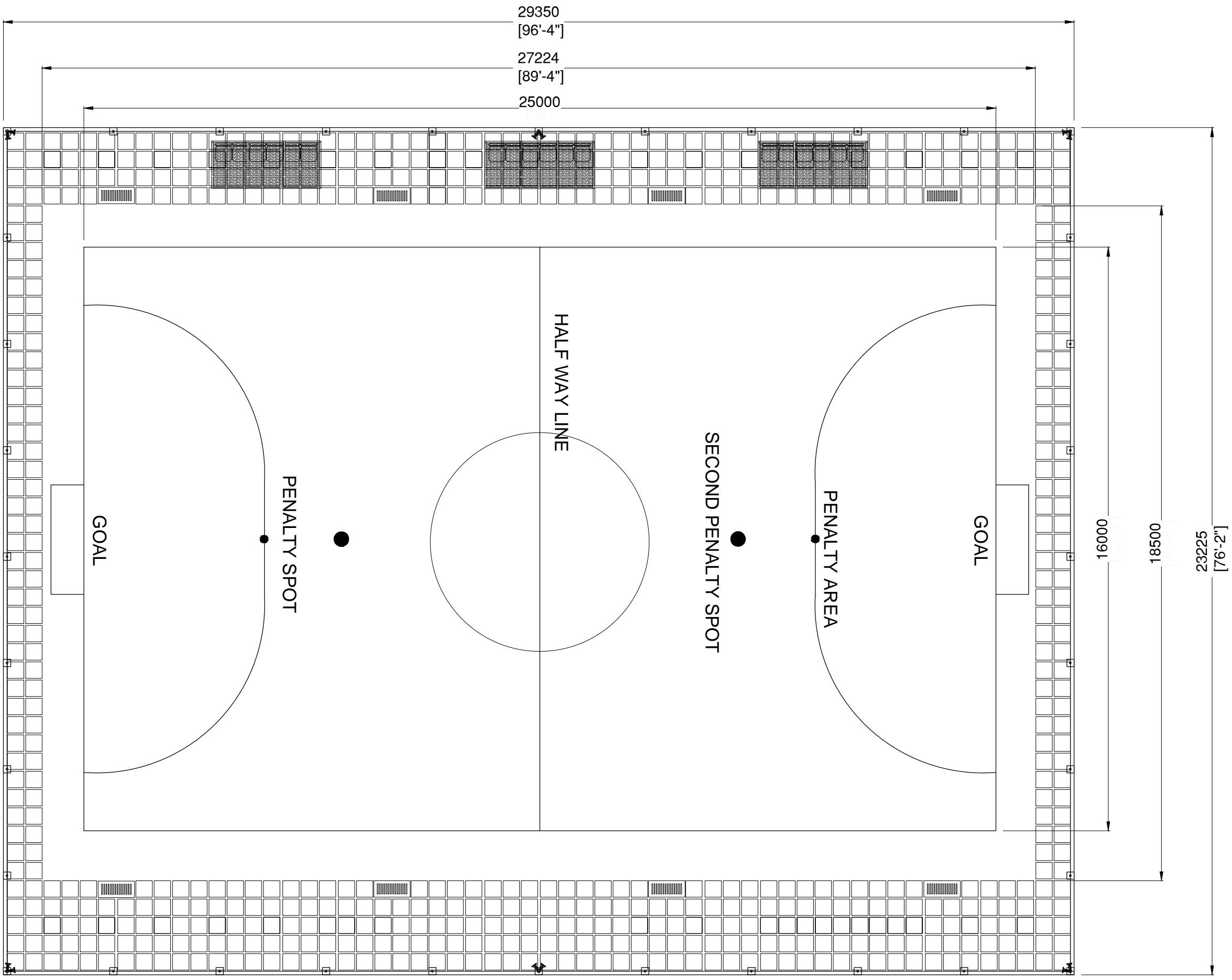

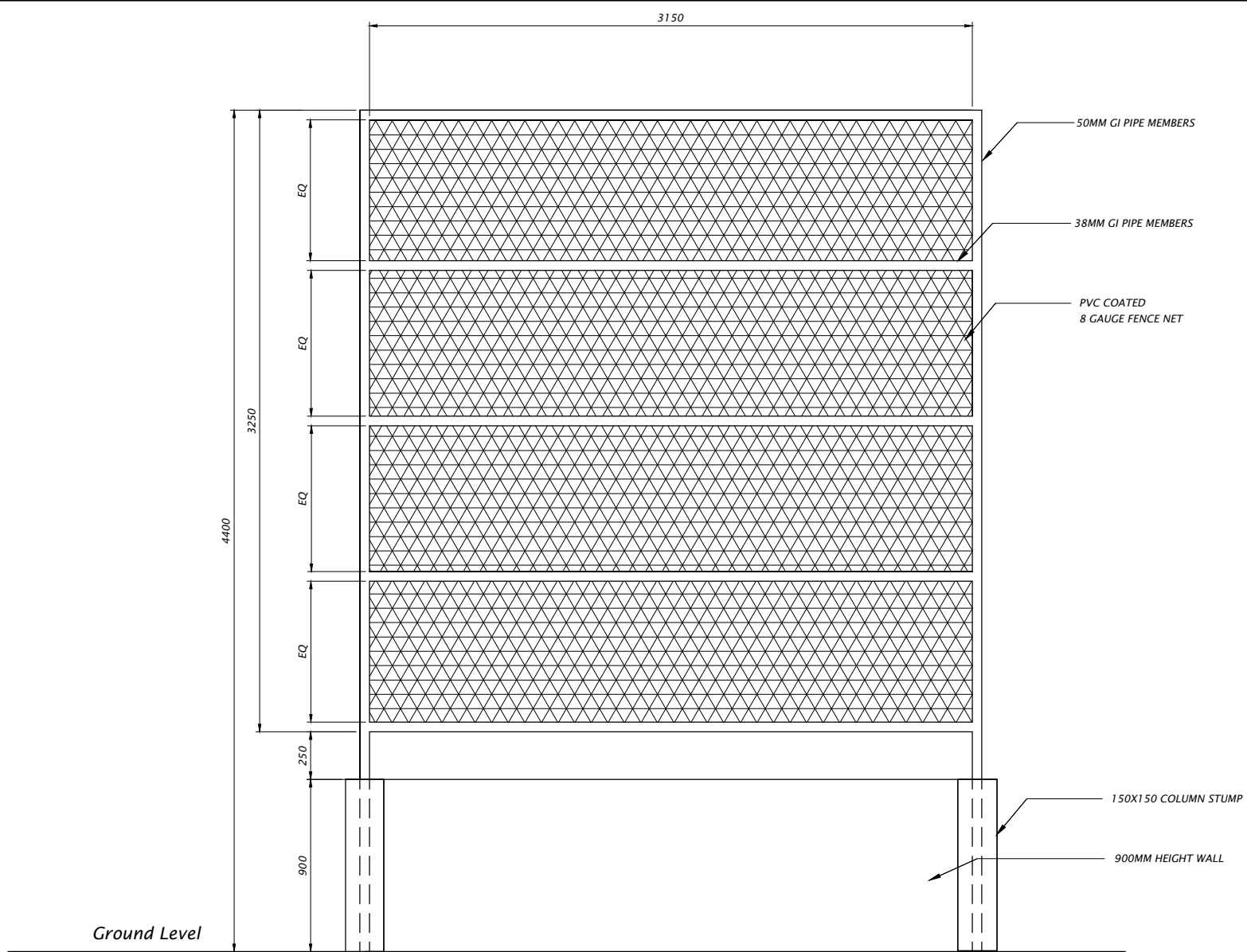

DETAL-PVC FENCE
 Scale - 1:20

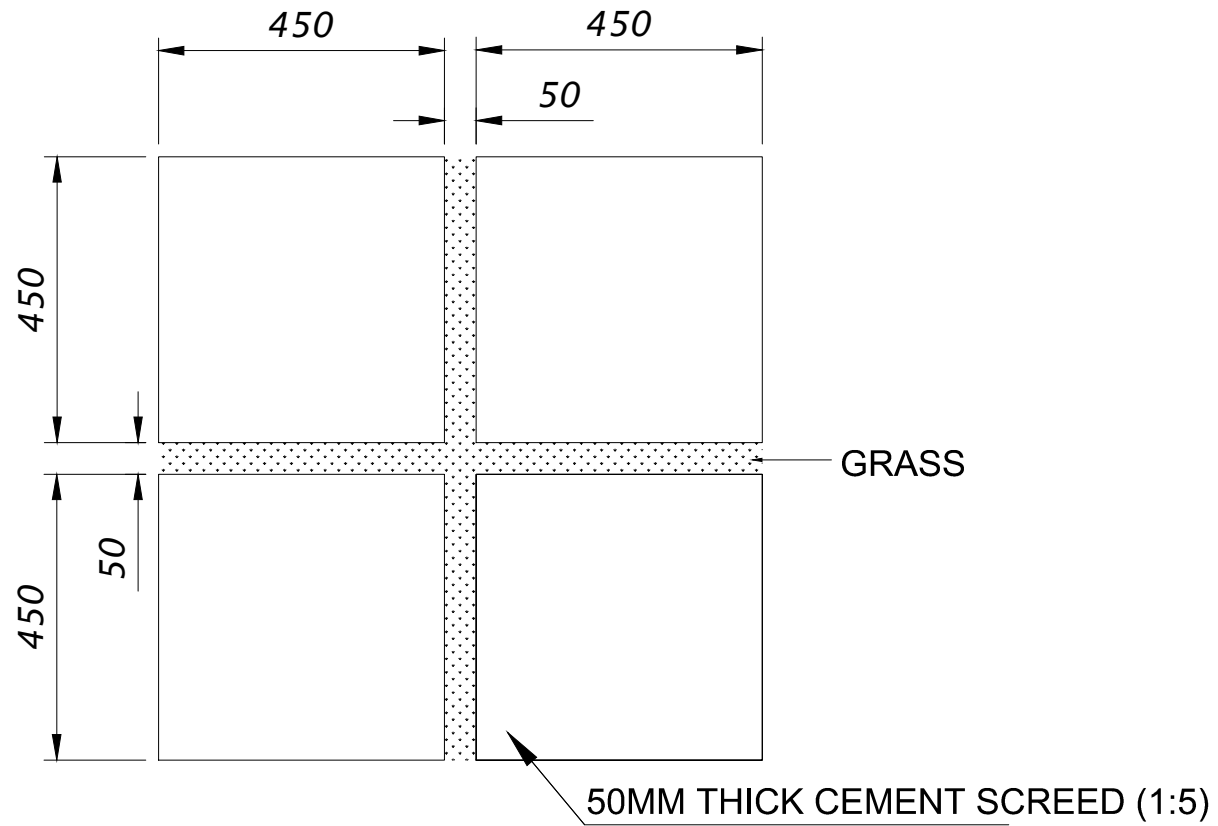

DETAIL-PAVING BLOCKS

Scale - 1:20

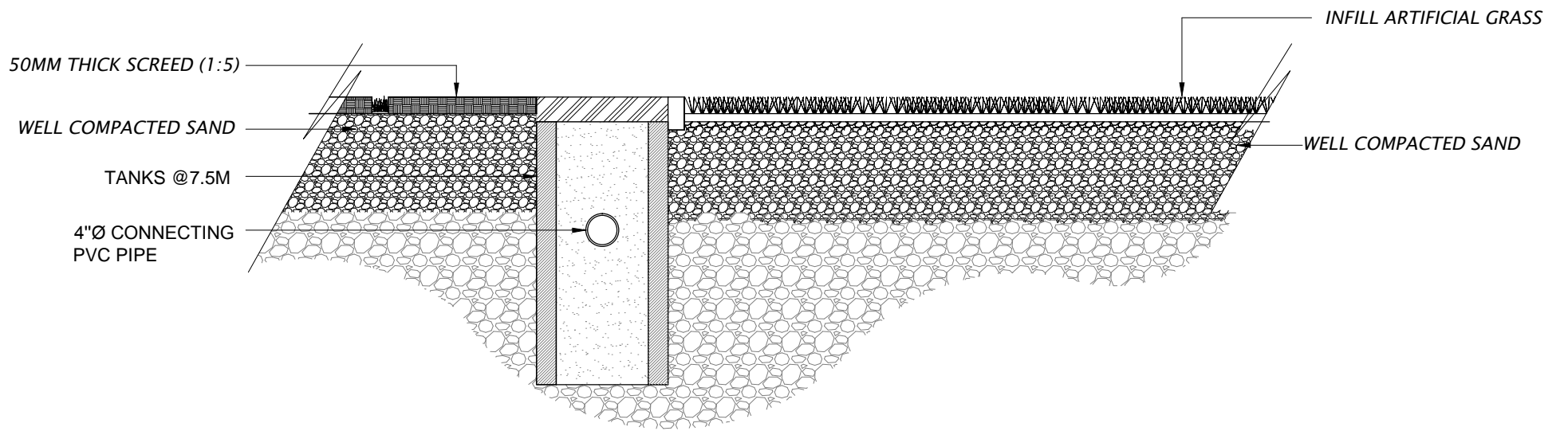

DETAILS- OUTDOOR PITCH

Scale 1:20

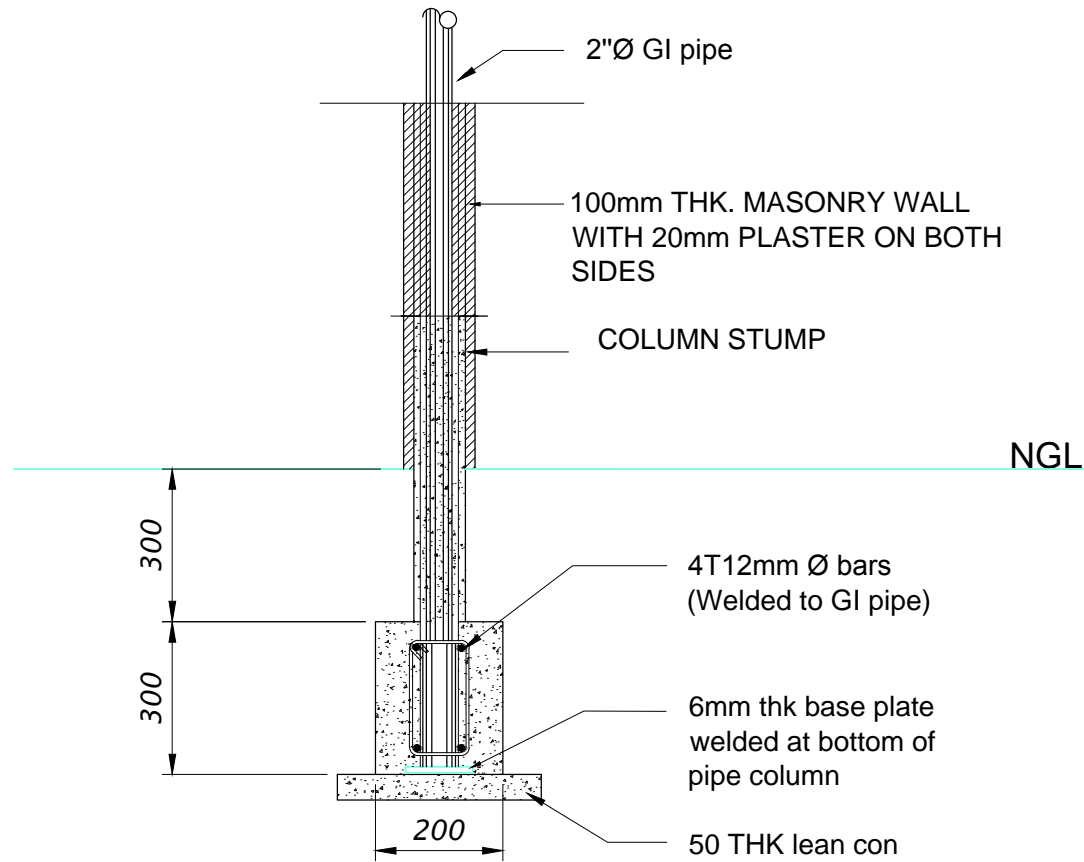

DETAL- COLUMN STUMP

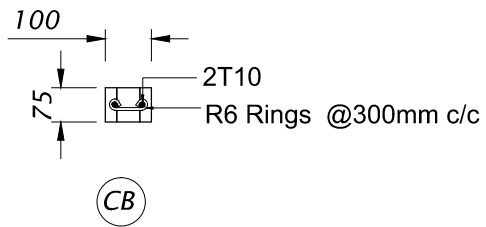

DETAIL-CAPPING BEAM

Scale - 1:20

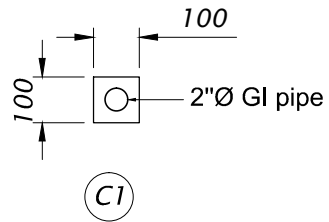

DETAIL-COLUMNS

Scale - 1:20

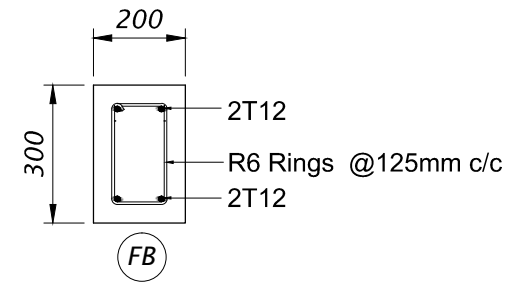

DETAIL-FOUNDATION BEAM

Scale - 1:20

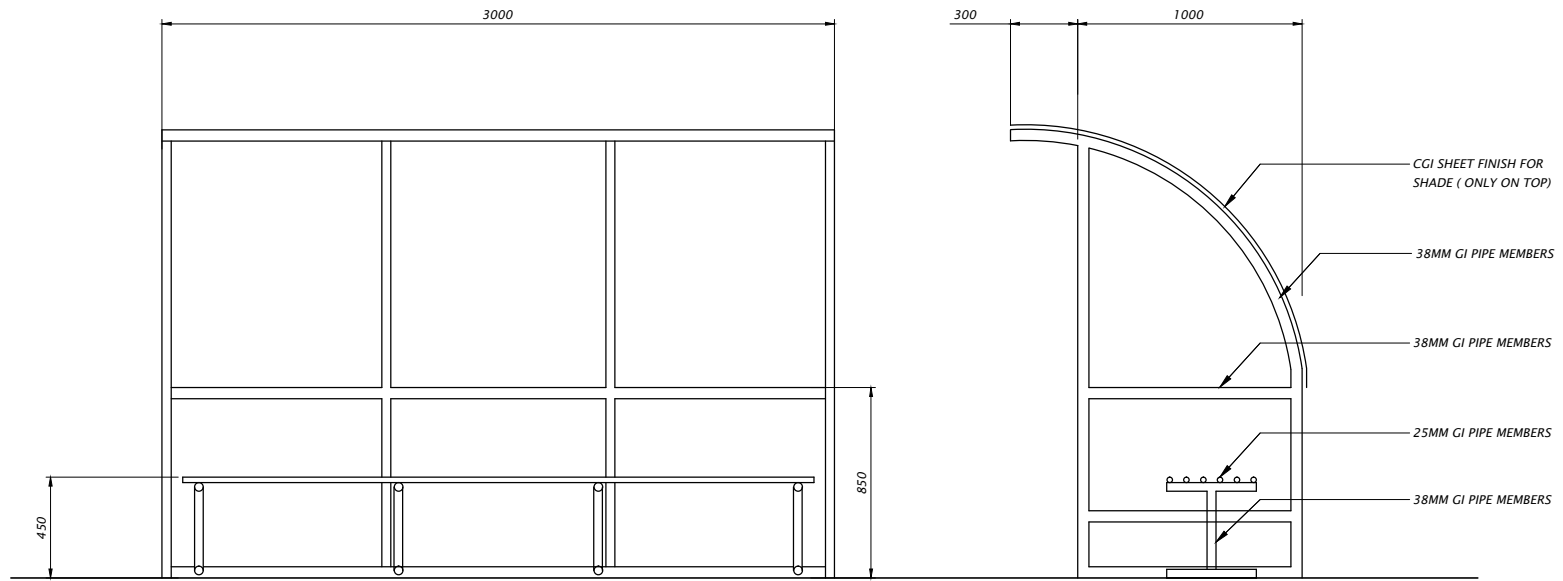

FRONT VIEW

SIDE VIEW

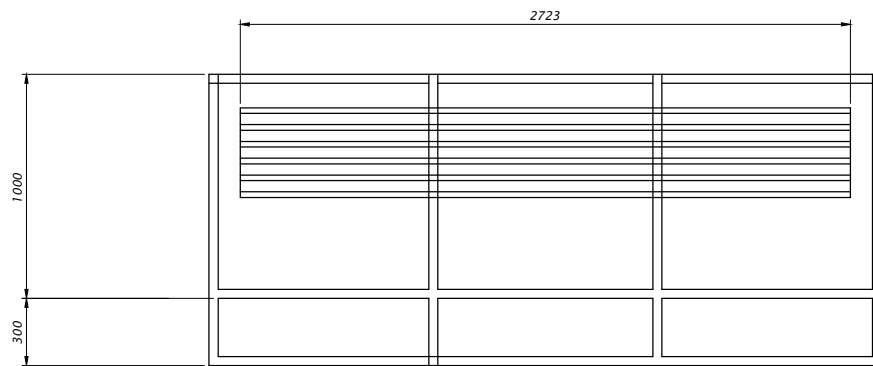

TOP VIEW

DETAL-GI BENCH
Scale - 1:20

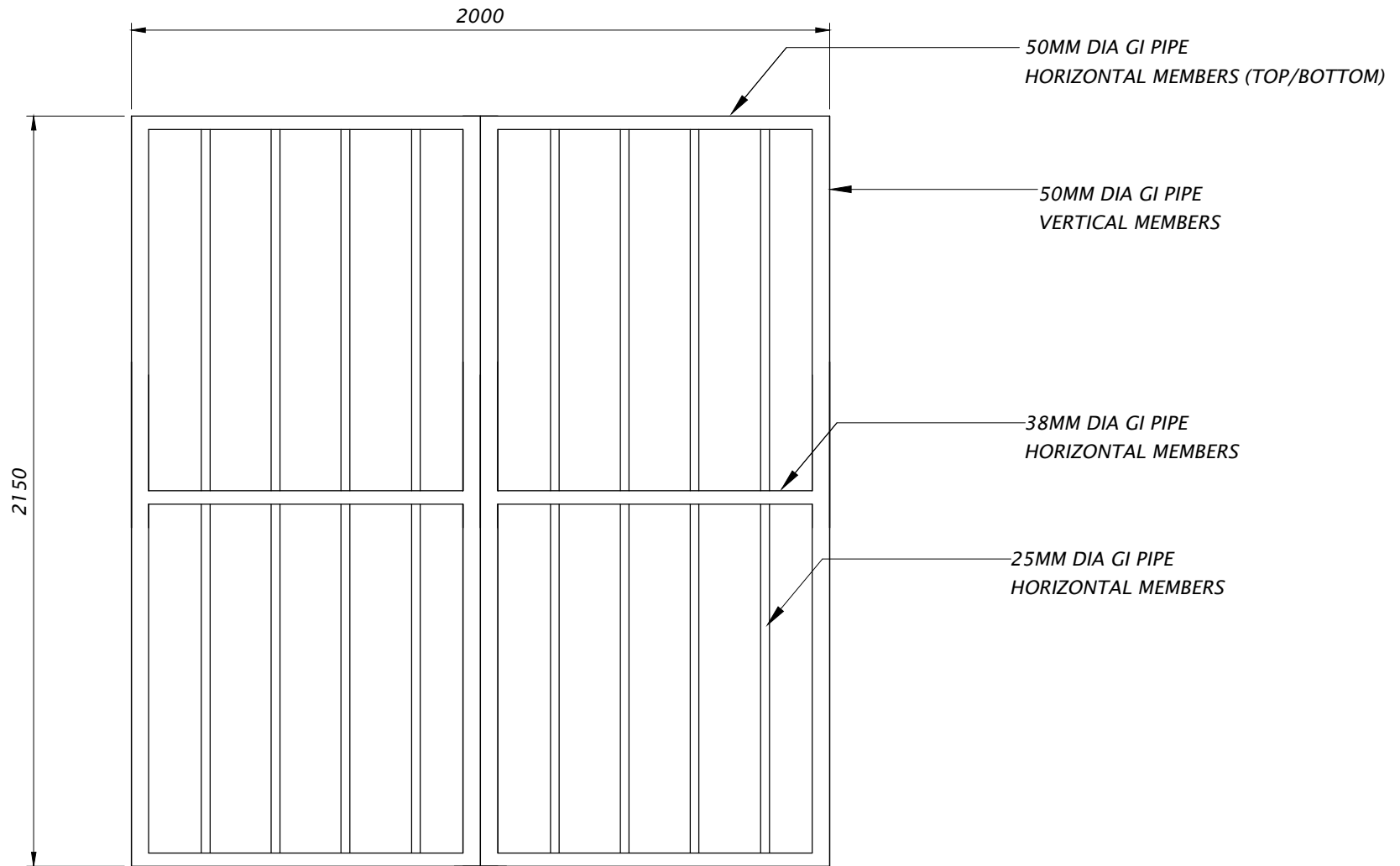

G1

DETAIL- GATE

Scale - 1:20

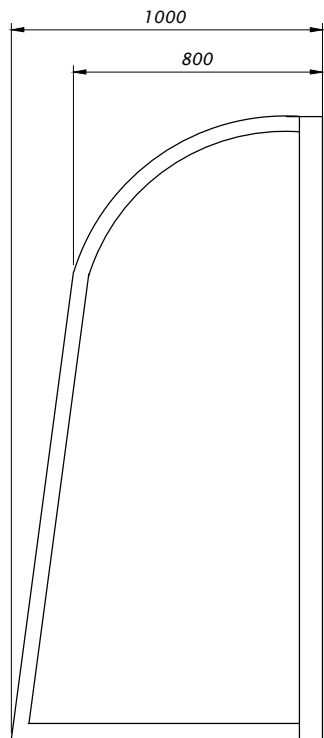

SIDE VIEW

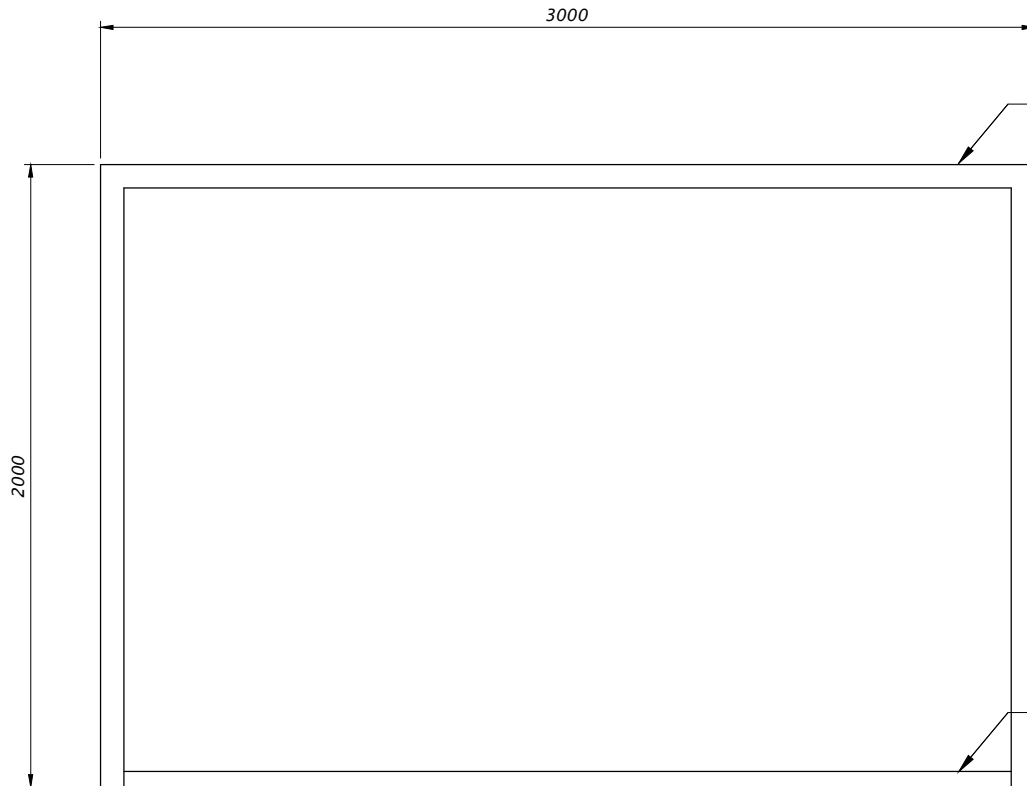

FRONT VIEW

75MM DIA GI PIPE
HORIZONTAL MEMBERS (TOP/FRONT)

75MM DIA GI PIPE
VERTICAL MEMBERS

50MM DIA GI PIPE
HORIZONTAL MEMBERS (BOTTOM/BACK)

DETAL-GOAL POST
Scale - 1:20