



وزارت آموزش و پرورش
جمهوری اسلامی ایران

گزارش عملکرد و دستاوردهای مراکز آموزشی و پژوهشی تخصصی در سال ۱۴۰۲
گزارش عملکرد و دستاوردهای مراکز تخصصی:

پژوهشی و تخصصی: GS97/IUL/2023/008

10/4/2023

دانشگاه تهران
مرکز تخصصی

- 16.16. መግቢያ ደንብ 16.1. መግቢያ ደንብ 30 ትኩረት ይሰጣል።
- 17.17. መግቢያ ደንብ 17.1.1. መግቢያ ደንብ 17.1.2. መግቢያ ደንብ 17.1.3. መግቢያ ደንብ 17.1.4. መግቢያ ደንብ 17.1.5. መግቢያ ደንብ 17.1.6. መግቢያ ደንብ 17.1.7. መግቢያ ደንብ 17.1.8. መግቢያ ደንብ 17.2. መግቢያ ደንብ 17.2.1. መግቢያ ደንብ 17.2.2. መግቢያ ደንብ (ሀ) መግቢያ ደንብ (ለ) መግቢያ ደንብ (ሐ) መግቢያ ደንብ

- 25.1. መግቢያ ለማድረግ የሚያስፈልገው ሰነድ ለማግኘት ማስፈሰስ ማድረግ፣ ለማስፈሰስ ማድረግ ይቻላል።
25. መግቢያ ለማድረግ የሚያስፈልገው ሰነድ ለማግኘት ማስፈሰስ ማድረግ፣ ለማስፈሰስ ማድረግ ይቻላል።
- 26.1. ለማስፈሰስ ማድረግ የሚያስፈልገው ሰነድ ለማግኘት ማስፈሰስ ማድረግ፣ ለማስፈሰስ ማድረግ ይቻላል።
26. መግቢያ ለማድረግ የሚያስፈልገው ሰነድ ለማግኘት ማስፈሰስ ማድረግ፣ ለማስፈሰስ ማድረግ ይቻላል።
- 27.1. መግቢያ ለማድረግ የሚያስፈልገው ሰነድ ለማግኘት ማስፈሰስ ማድረግ፣ ለማስፈሰስ ማድረግ ይቻላል።
27. መግቢያ ለማድረግ የሚያስፈልገው ሰነድ ለማግኘት ማስፈሰስ ማድረግ፣ ለማስፈሰስ ማድረግ ይቻላል።
- 28.1. መግቢያ ለማድረግ የሚያስፈልገው ሰነድ ለማግኘት ማስፈሰስ ማድረግ፣ ለማስፈሰስ ማድረግ ይቻላል።
28. ለማስፈሰስ ማድረግ የሚያስፈልገው ሰነድ ለማግኘት ማስፈሰስ ማድረግ፣ ለማስፈሰስ ማድረግ ይቻላል።
- 28.2. መግቢያ ለማድረግ የሚያስፈልገው ሰነድ ለማግኘት ማስፈሰስ ማድረግ፣ ለማስፈሰስ ማድረግ ይቻላል።
- 28.3. መግቢያ ለማድረግ የሚያስፈልገው ሰነድ ለማግኘት ማስፈሰስ ማድረግ፣ ለማስፈሰስ ማድረግ ይቻላል።
- 29.1. መግቢያ ለማድረግ የሚያስፈልገው ሰነድ ለማግኘት ማስፈሰስ ማድረግ፣ ለማስፈሰስ ማድረግ ይቻላል።
29. መግቢያ ለማድረግ የሚያስፈልገው ሰነድ ለማግኘት ማስፈሰስ ማድረግ፣ ለማስፈሰስ ማድረግ ይቻላል።
- 30.1. መግቢያ ለማድረግ የሚያስፈልገው ሰነድ ለማግኘት ማስፈሰስ ማድረግ፣ ለማስፈሰስ ማድረግ ይቻላል።
30. ለማስፈሰስ ማድረግ የሚያስፈልገው ሰነድ ለማግኘት ማስፈሰስ ማድረግ፣ ለማስፈሰስ ማድረግ ይቻላል።

31. ግንዛቤ ማስገባት

31.1 ግንዛቤ ማስገባት ለማድረግ የሚያስፈልገውን መረጃ ማስገባት።

ግንዛቤ

32. ልምድ

32.1 ልምድ ለማድረግ የሚያስፈልገውን መረጃ ማስገባት።

ግንዛቤ

ልምድ ማስገባት

ልምድ ማስገባት ለማድረግ የሚያስፈልገውን መረጃ ማስገባት። 13-K/CIR/2018/01 ስር ላይ የተገኘውን 17 ሰዓት ለማድረግ የሚያስፈልገውን መረጃ ማስገባት።

32.2 ልምድ ለማድረግ የሚያስፈልገውን መረጃ ማስገባት።

ልምድ ማስገባት ለማድረግ የሚያስፈልገውን መረጃ ማስገባት። 13-K/CIR/2018/01 ስር ላይ የተገኘውን 18 ሰዓት ለማድረግ የሚያስፈልገውን መረጃ ማስገባት።

32.3 ልምድ ለማድረግ የሚያስፈልገውን መረጃ ማስገባት።

ልምድ ማስገባት ለማድረግ የሚያስፈልገውን መረጃ ማስገባት። 13-K/CIR/2018/01 ስር ላይ የተገኘውን 19 ሰዓት ለማድረግ የሚያስፈልገውን መረጃ ማስገባት።

32.4 ልምድ ለማድረግ የሚያስፈልገውን መረጃ ማስገባት።

ልምድ ማስገባት ለማድረግ የሚያስፈልገውን መረጃ ማስገባት።

33. ልምድ ማስገባት

33.1 ልምድ ለማድረግ የሚያስፈልገውን መረጃ ማስገባት።

ግንዛቤ

ግንዛቤ

ግንዛቤ

ግንዛቤ

ልምድ ማስገባት ለማድረግ የሚያስፈልገውን መረጃ ማስገባት። 13-K/CIR/2018/01 ስር ላይ የተገኘውን 21 ሰዓት ለማድረግ የሚያስፈልገውን መረጃ ማስገባት።

PR-16 ስር ላይ የተገኘውን መረጃ ማስገባት።

מסמך מס' 3 -

התאמה בין המסמכים

- 34.1. "מסמך מס' 34.1" נמצא במסמך מס' 34.1. "מסמך מס' 34.1" נמצא במסמך מס' 34.1.
- 34.2. "מסמך מס' 34.2" נמצא במסמך מס' 34.2. "מסמך מס' 34.2" נמצא במסמך מס' 34.2.
- 34.3. "מסמך מס' 34.3" נמצא במסמך מס' 34.3. "מסמך מס' 34.3" נמצא במסמך מס' 34.3.
- 34.4. "מסמך מס' 34.4" נמצא במסמך מס' 34.4. "מסמך מס' 34.4" נמצא במסמך מס' 34.4.
- 34.5. "מסמך מס' 34.5" נמצא במסמך מס' 34.5. "מסמך מס' 34.5" נמצא במסמך מס' 34.5.
- 35.1. "מסמך מס' 35.1" נמצא במסמך מס' 35.1. "מסמך מס' 35.1" נמצא במסמך מס' 35.1.
- 35.2. "מסמך מס' 35.2" נמצא במסמך מס' 35.2. "מסמך מס' 35.2" נמצא במסמך מס' 35.2.
- 35.3. "מסמך מס' 35.3" נמצא במסמך מס' 35.3. "מסמך מס' 35.3" נמצא במסמך מס' 35.3.
- 36.1. "מסמך מס' 36.1" נמצא במסמך מס' 36.1. "מסמך מס' 36.1" נמצא במסמך מס' 36.1.
- 36.2. "מסמך מס' 36.2" נמצא במסמך מס' 36.2. "מסמך מס' 36.2" נמצא במסמך מס' 36.2.
- 37.1. "מסמך מס' 37.1" נמצא במסמך מס' 37.1. "מסמך מס' 37.1" נמצא במסמך מס' 37.1.
- 37.2. "מסמך מס' 37.2" נמצא במסמך מס' 37.2. "מסמך מס' 37.2" נמצא במסמך מס' 37.2.

37.3. ለሰው ጤና አዎንታዊ ጥሬ ጥቅም ለማድረግ ለሚያስፈልጉት ጥቅም ለማድረግ ይህን ደንብ ለማሳካት የሚያስፈልገውን ጥረት ማድረግ ይኖርበት ይገባል።

ሰው ጤና ለማደግ ለሚያስፈልጉት ጥቅም ለማድረግ ይህን ደንብ ለማሳካት የሚያስፈልገውን ጥረት ማድረግ ይኖርበት ይገባል።

38. ሰው ጤና

38.1. ሰው ጤና ለማደግ ለሚያስፈልጉት ጥቅም ለማድረግ ይህን ደንብ ለማሳካት የሚያስፈልገውን ጥረት ማድረግ ይኖርበት ይገባል።

ጥሬ ጥቅም

38.2. ሰው ጤና ለማደግ ለሚያስፈልጉት ጥቅም ለማድረግ ይህን ደንብ ለማሳካት የሚያስፈልገውን ጥረት ማድረግ ይኖርበት ይገባል።

38.3. ሰው ጤና ለማደግ ለሚያስፈልጉት ጥቅም ለማድረግ ይህን ደንብ ለማሳካት የሚያስፈልገውን ጥረት ማድረግ ይኖርበት ይገባል።

39. የጥሬ ጥቅም ስርዓት

39.1. ሰው ጤና ለማደግ ለሚያስፈልጉት ጥቅም ለማድረግ ይህን ደንብ ለማሳካት የሚያስፈልገውን ጥረት ማድረግ ይኖርበት ይገባል።

39.2. ሰው ጤና ለማደግ ለሚያስፈልጉት ጥቅም ለማድረግ ይህን ደንብ ለማሳካት የሚያስፈልገውን ጥረት ማድረግ ይኖርበት ይገባል።

$$CP*0.005*LD =$$

CP (የጥሬ ጥቅም ስርዓት): የጥሬ ጥቅም ስርዓት ስርዓት ስርዓት

LD (የጥሬ ጥቅም ስርዓት): የጥሬ ጥቅም ስርዓት ስርዓት ስርዓት

39.3. ሰው ጤና ለማደግ ለሚያስፈልጉት ጥቅም ለማድረግ ይህን ደንብ ለማሳካት የሚያስፈልገውን ጥረት ማድረግ ይኖርበት ይገባል።

39.4. ሰው ጤና ለማደግ ለሚያስፈልጉት ጥቅም ለማድረግ ይህን ደንብ ለማሳካት የሚያስፈልገውን ጥረት ማድረግ ይኖርበት ይገባል።

40. ሰው ጤና

40.1. ሰው ጤና ለማደግ ለሚያስፈልጉት ጥቅም ለማድረግ ይህን ደንብ ለማሳካት የሚያስፈልገውን ጥረት ማድረግ ይኖርበት ይገባል።

ጥሬ ጥቅም

April 10, 2023

ሥራዎች - 4

ገጽ 1

1 ገጽ

የሥራዎች ስርዓት ለማረጋገጥ የሚያስፈልጉ ስራዎች

የሥራዎች ስርዓት	ስራዎች	#
	ገጽ 1 ላይ ያሉ ስራዎች (የሥራ ስርዓት)	1
የሥራዎች ስርዓት ለማረጋገጥ የሚያስፈልጉ ስራዎች		
	የሥራዎች ስርዓት (ገጽ 2)	2
	ስራዎች/የሥራዎች ስርዓት/የሥራዎች ስርዓት/የሥራዎች ስርዓት	3
	የሥራዎች ስርዓት (የሥራዎች ስርዓት ስርዓት ስርዓት)	4
	ገጽ 7 ላይ ያሉ ስራዎች ስርዓት ስርዓት ስርዓት (የሥራዎች ስርዓት)	5
	ስራዎች ስርዓት (ገጽ 3)	6
	ገጽ 7 ላይ ያሉ ስራዎች ስርዓት ስርዓት ስርዓት	7
	የሥራዎች ስርዓት ስርዓት ስርዓት (የሥራዎች ስርዓት)	8
	7.1 ወይንም ስራዎች ስርዓት ስርዓት ስርዓት	9
የሥራዎች ስርዓት ለማረጋገጥ የሚያስፈልጉ ስራዎች		
	ገጽ 4 ላይ ያሉ ስራዎች ስርዓት ስርዓት ስርዓት	10
	የሥራዎች ስርዓት ስርዓት ስርዓት ስርዓት ስርዓት ስርዓት	11
የሥራዎች ስርዓት ለማረጋገጥ የሚያስፈልጉ ስራዎች		
	ስራዎች ስርዓት ስርዓት ስርዓት ስርዓት ስርዓት	12
	ስራዎች ስርዓት ስርዓት ስርዓት ስርዓት ስርዓት ስርዓት	13
	ስራዎች ስርዓት ስርዓት ስርዓት ስርዓት ስርዓት	14
	ስራዎች ስርዓት ስርዓት ስርዓት ስርዓት ስርዓት ስርዓት	15
የሥራዎች ስርዓት ለማረጋገጥ የሚያስፈልጉ ስራዎች		
	ስራዎች ስርዓት ስርዓት ስርዓት ስርዓት ስርዓት ስርዓት	16
	ስራዎች ስርዓት ስርዓት ስርዓት ስርዓት ስርዓት ስርዓት	17

April 10, 2023

4 جداول

جدول مؤتمرات وندوات وورش عمل

جدول مؤتمرات وندوات وورش عمل			
#	الناشر	المؤتمر	المؤتمر (مؤتمر)
جداول			
جدول مؤتمرات وندوات وورش عمل			
#	المؤتمر	المؤتمر	المؤتمر (مؤتمر)
جداول			

ملاحظة: المؤتمرات والندوات والورش عمل التي تستمر لمدة 20 يومًا أو أكثر تعتبر مؤتمراتًا. المؤتمرات والندوات والورش عمل التي تستمر لمدة 100 يومًا أو أكثر تعتبر مؤتمراتًا.

		<p>دقيق مؤثر رقم 20% ارتقوا كرتسرد ارتقوا كرتسرد ارتقوا كرتسرد. كرتسرد كرتسرد كرتسرد كرتسرد كرتسرد كرتسرد كرتسرد كرتسرد.</p>	
	100		دقيق

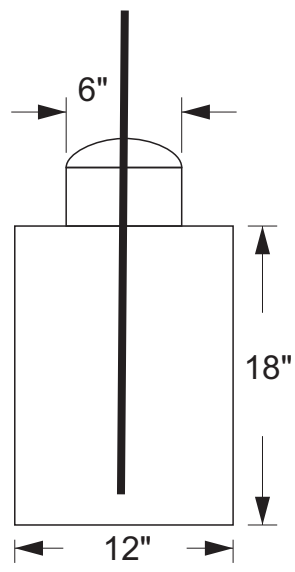
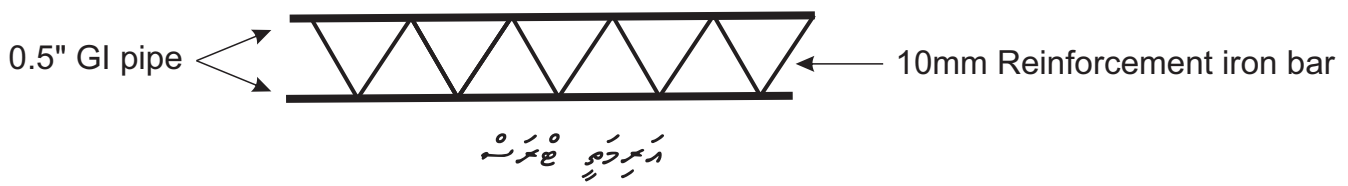
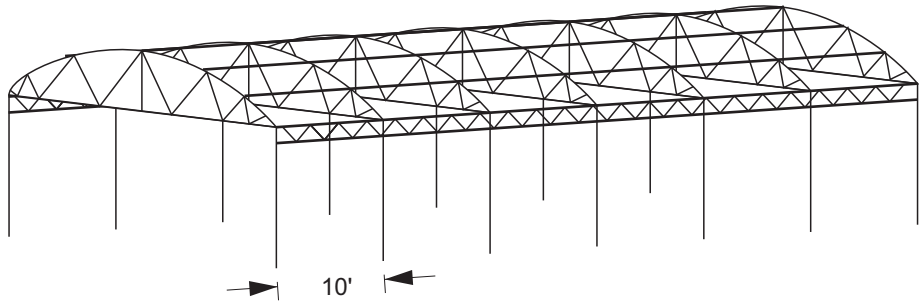
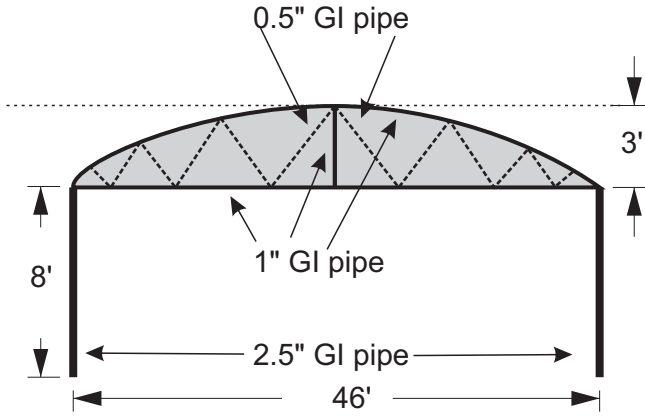

رئیس و ستون

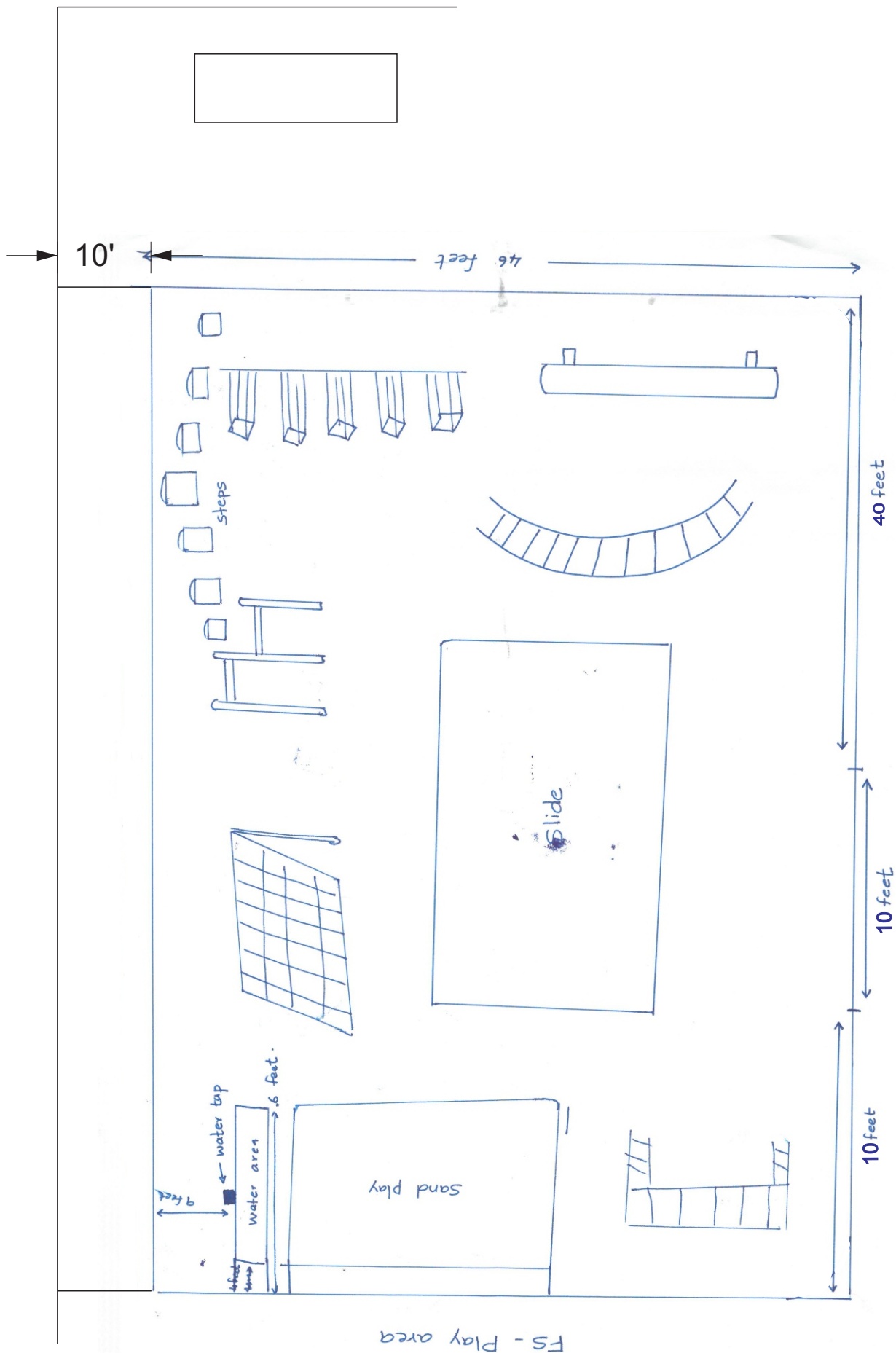

FS - Play area

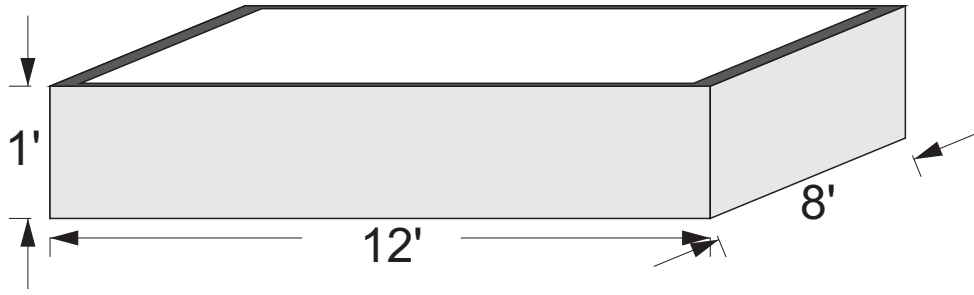

۰۰۰۰
فرد رئیس

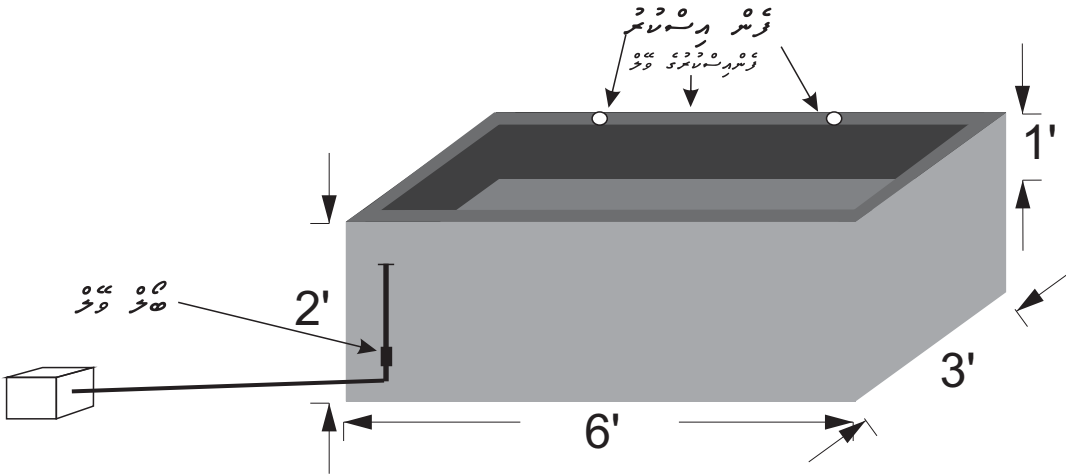

۰۰۰۰
فرد رئیس

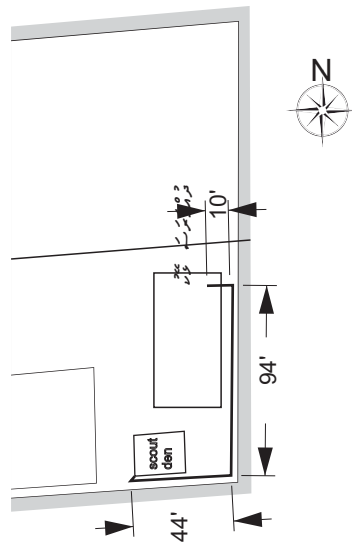

۰۰۰۰
فرد رئیس

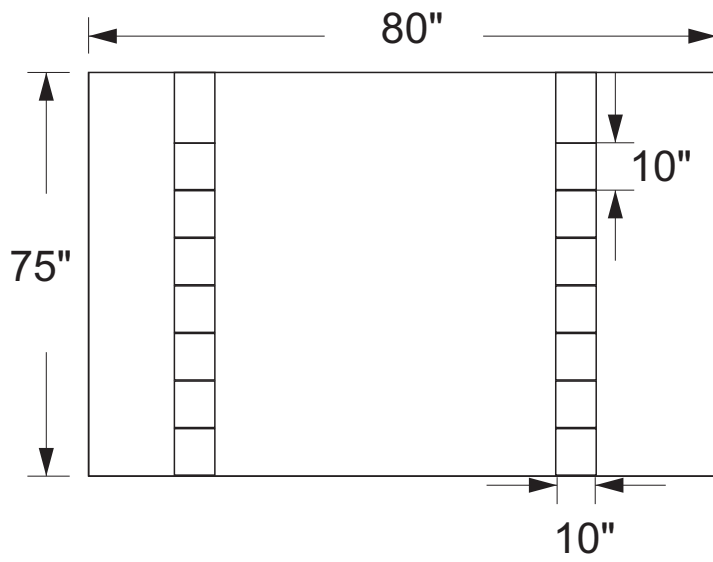
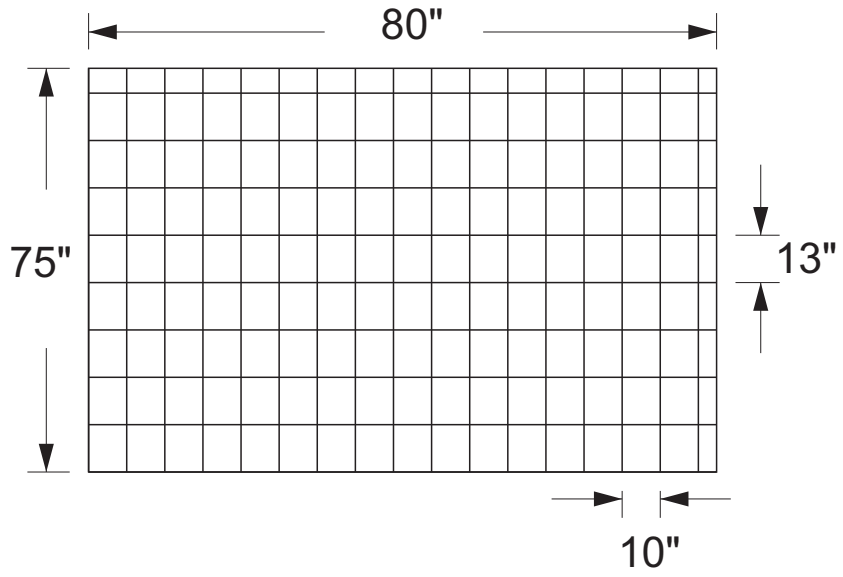

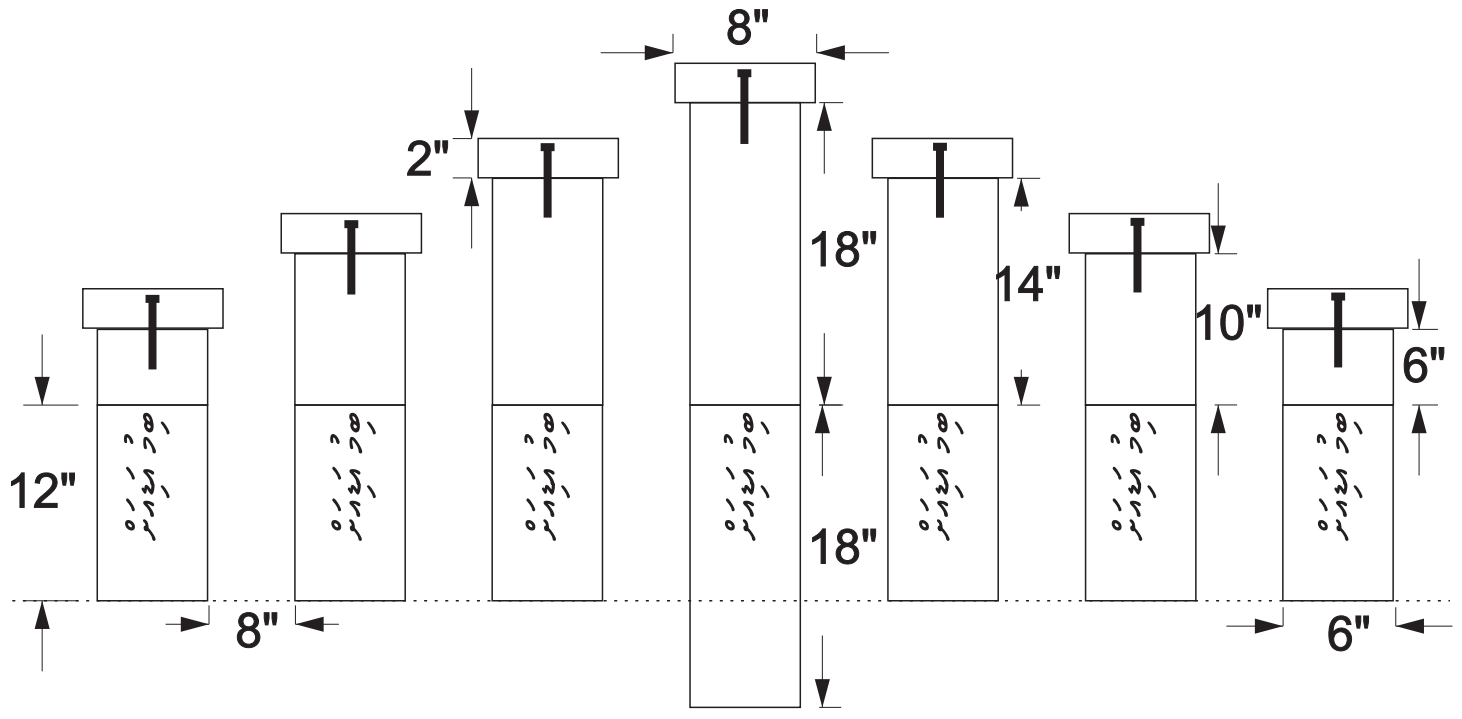

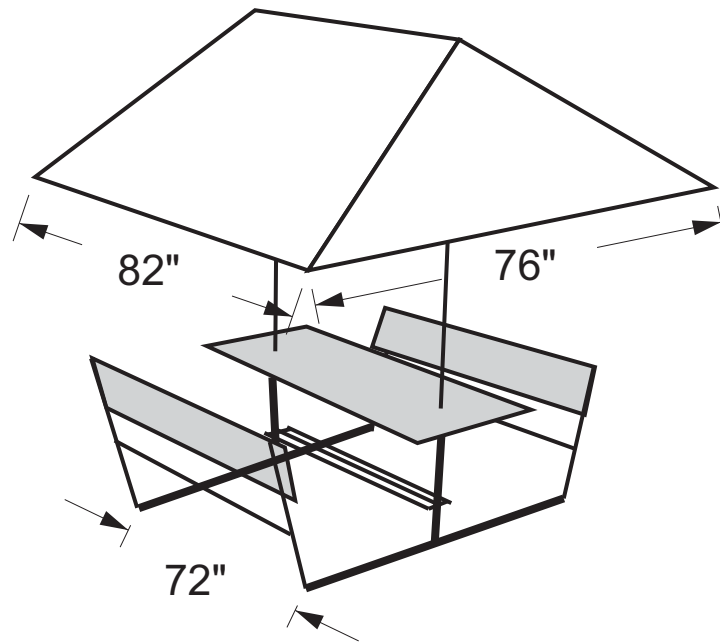
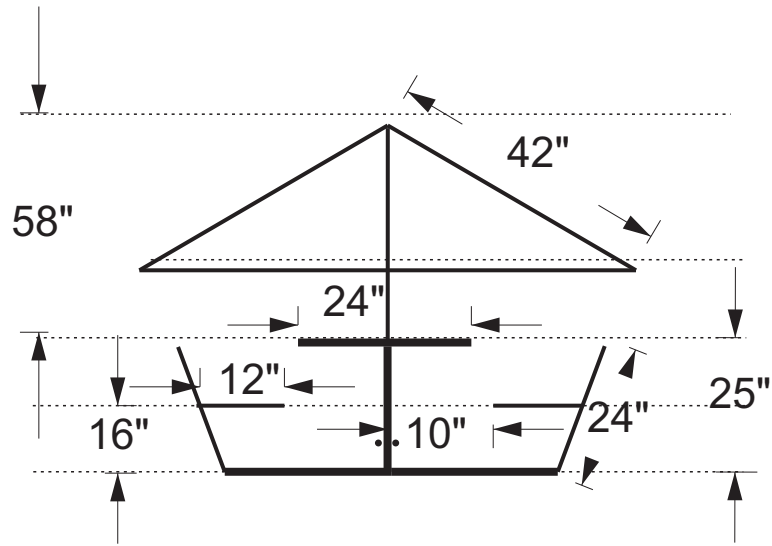

Key:
 1.5" GI pipe 
 1 " GI pipe 