

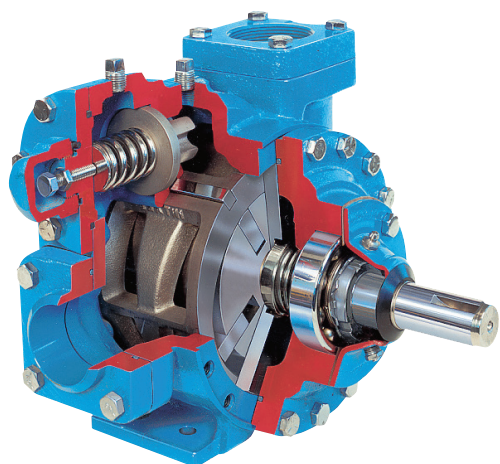

XL Series Shock-Resistant, Ductile Iron Pumps



XL cutaway



X(R)L1.25, XL1.5
cutaway

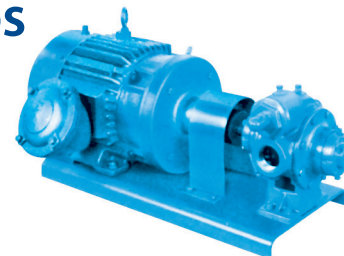

X(R)L1.25, XL1.5-DM

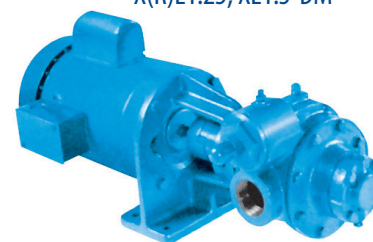

X(R)LF1.25, XLF1.5

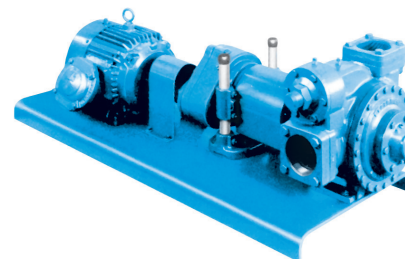

XL3-HR

Design Features

The XL pumps are constructed of ductile iron (ASTM 536) that will withstand sudden thermal shock and stress well beyond the capabilities of cast iron. All models are fitted with replaceable casing liners and end discs that allow easy rebuilding of the pump, without removing the pump from the piping.

Models are available in 1.25, 1.5, 2, 3 and 4-inch port sizes with capacities from 5 to 345 gpm (19 to 1,305 L/min). The 1.25 and 1.5-inch models have NPT tapped ports. The 2, 3 and 4-inch models have flanged ports.

Standard elastomers include FKM O-rings. Optional Buna-N or PTFE elastomers are available. A wide range of mechanical seal components and a variety of vane materials are optional.

The X(R)L1.25 and XL1.5 motor speed pumps are base mounted. The X(R)LF1.25 and XLF1.5 models are fitted with an integral bracket for direct mounting to a NEMA C-face or IEC B-14 motor. Base mounted unit assemblies with helical gear reduction drive are available for all XL models.

Application

Blackmer XL type pumps are commonly used in refineries, lube oil plants and general industry for processing, filling and transfer applications.

Benefits

Utilizing Blackmer's unique sliding vane designs, these positive displacement rotary pumps offer the best combined characteristics of sustained high level performance, energy efficiency, trouble-free operation and low maintenance cost.

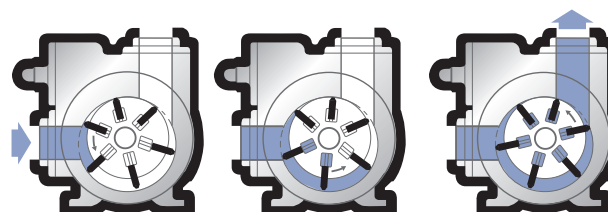

How Blackmer's sliding vane action works



XL Series Shock-Resistant, Ductile Iron Pumps

Pump Performance Data*

	Pump Model																							
	XRL1.25 XRLF1.25				XL1.25 XLF1.25				XL1.5 XLF1.5				XL2			XL3			XL4					
Speed (RPM)	1800	1500	1200	1000	1800	1500	1200	1000	1800	1500	1200	1000	780	640	520	420	780	640	520	420	640	520	420	350
U.S. GPM	17	14	11	9	23	19	15	12	34	28	22	18	88	72	57	47	183	149	120	95	344	280	225	187
L/min	64	53	42	34	87	72	57	45	129	106	83	68	333	273	216	178	693	564	455	360	1303	1061	852	708
HP	1.2	0.9	0.8	0.6	1.4	1.1	0.9	0.7	1.8	1.6	1.2	0.8	4.0	3.2	2.5	1.9	8.0	6.3	5.0	3.9	15.0	11.1	8.3	6.5

* Approximate capacities and horsepower (HP) are based upon a 100 ssu (22 cSt) liquid at 50 PSI (3.45 bar) differential pressure. Refer to characteristic curves for capacities and horsepower at other pressures and viscosities.

Maximum Operating Limits

Pump Model	Nominal Flowrate		Pump Speed	Viscosity		Differential Pressure		Working Pressure		Temperature	
	gpm	L/min	rpm	ssu	cSt	psi	bar	psi	bar	°F	°C
XRL(F)1.25	17	64	1800	50,000	10,625	150	10.3	350	24.1	300	148
XL(F)1.25	23	87	1800	30,000	6,375	150	10.3	350	24.1	300	148
XL(F)1.5	35	132	1800	20,000	4,250	150	10.3	350	24.1	300	148
XL2	95	359	780	75,000	15,750	150	10.3	350	24.1	300	148
XL3	192	726	780	75,000	15,750	150	10.3	350	24.1	300	148
XL4	345	1306	640	60,000	12,600	150	10.3	350	24.1	300	148

For applications that require higher capacities, please refer to Blackmer Spec Sheets 102-001 and 106-001 for the HXL and ML4 pump series.

Note: Optional materials of construction may be required to meet specific application requirements – refer to Blackmer Material Specification Sheets. For operating conditions that exceed those listed, consult factory.

Companion Flanges

Pump Model	Standard	Optional
XRL1.25 XL1.25 XRLF1.25 XLF1.25	1/4" NPT Tapped Ports	—
XL1.5 XLF1.5	1/2" NPT Tapped Ports	—
XL2	2" NPT	2" Weld 2" ANSI 150#
XL3	3" NPT	3" Weld 3" ANSI 150#
XL4	4" Weld	3" NPT

Dimensions

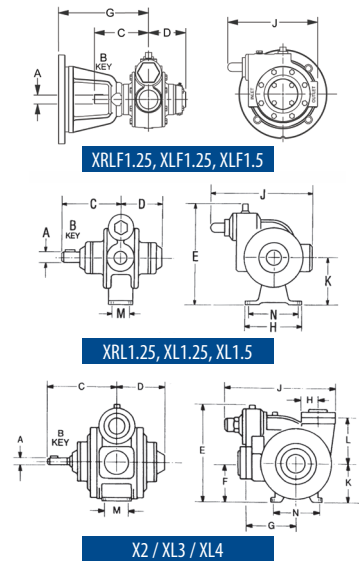

Pump Model	A	B	C	D	E	G	H	J	K	M	N	Approximate Wt. Less Motor		
XRLF1.25	in. 7/8	3/16	5 1/2	3 7/8	—	9 1/8	—	9 1/8	—	—	—	39 lb		
XLF1.25	mm —	—	140	98	—	232	—	232	—	—	—	18 kg		
XLF1.5	mm —	—	140	98	—	232	—	232	—	—	—	18 kg		
Pump Model	A	B	C	D	E	G	H	J	K	M	N	Approximate Wt. Less Motor		
XRL1.25	in. 7/8	3/16	5 1/2	3 7/8	8 7/8	—	5 1/2	9 1/8	4 1/2	1 3/8	4	30 lb		
XL1.25	mm —	—	140	98	225	—	140	232	114	35	102	14 kg		
XL1.5	mm —	—	140	98	225	—	140	232	114	35	102	14 kg		
Pump Model	A	B	C	D	E	F	G	H	J	K	L	M	N	Approximate Wt. Less Motor
XL2	in. 1 1/8	1/4	8	5 1/16	10	3 3/4	4 13/16	2 3/8	11 1/16	4	4 7/8	1 3/8	5	85 lb
	mm —	—	203	138	254	95	122	60	281	102	124	41	127	39 kg
XL3	in. 1 1/8	1/4	9 3/8	6 3/16	13 3/8	5 3/8	7	3 3/8	15 1/16	5 3/8	6 3/16	2 1/2	6	160 lb
	mm —	—	245	160	340	137	178	79	383	137	160	64	152	73 kg
XL4	in. 1 1/4	5/16	9 3/8	6 3/4	15 1/16	4 7/8	6 3/8	2 3/8	16 15/16	5 13/16	7 1/2	2 1/2	8 1/4	205 lb
	mm —	—	245	172	392	124	168	67	430	151	190	64	210	93 kg

Sales Information and Equipment Application Assistance

Blackmer has a world-wide distribution network to assist you in specifying any of our family of pumps, compressors and other equipment for your application. For more information or to find the distributor nearest you, please contact us at the telephone, fax or internet address listed below.



Process | Energy | Military & Marine
 PSG Grand Rapids
 1809 Century Avenue SW, Grand Rapids, MI 49503-1530 USA
 T 616.241.1611 • F 616.241.3752
blackmer.com



Authorized PSG® Partner:

GRUPPE 1 Section	GE- WICHT	SCHLAUCH- GRÖSSE			Betriebsdruck Work. Pressure bar	Prüfdruck Test Pressure bar	Unterdruck max. Vacuum bar	Trommel - Ø Min. Reel Dia. mm	Rollenlänge Coil Length m	BESTELL- NUMMER ¹⁾
	Weight Approx.	Hose Size								Part Number ¹⁾
	≈ kg/m	ID in.	ID mm	OD mm					Type	



Spezifikation: Erfüllt Standard nach **EN ISO 1825** (EN 1361), EI 1529 C, NFPA 407 und AS 2683. Bauartzulassung nach VG 95 955. Von nahezu allen großen Ölgesellschaften spezifiziert. Weitere technische Daten und Sonderausführungen umseitig.
Kenzeichnung: Gelbe Markierungen alle 4 mtr. und fortlaufende Prägebandsstempelung:

ELAFLEX HD 100 C · EN ISO 1825 C · 20 BAR · EN 12115 NBR 1 · D · Ω/T · EN 1761 · NFPA 407 · EI 1529 C · GRADE 2 · 300 PSI · AS 2683 · VG 95 955 D · 25 BAR · Ω · Ⓢ · MADE IN GERMANY · 4Q-20

Specification: Meets Standard **EN ISO 1825** (EN 1361), EI 1529 C, NFPA 407 and AS 2683. Type approved acc. to German military standard VG 95 955. Specified by almost all major oil companies. Further technical data and types see overleaf.
Marking: Yellow bands every 4 mtr. and continuous embossing as example above.

0,3	3/8"	10	19	20	40	0,8	140	*)	HD 10 C *)
0,6	3/4"	19	31			0,6	200	40	HD 19 C (HD 19 C NEON)
0,8	1"	25	37			0,5	200	30	HD 25 C (HD 25 C NEON)
1,0	1 1/4"	32	44			0,4	225	40	HD 32 C (HD 32 C NEON)
1,2	1 1/2"	38	51			0,3	270	60	HD 38 C (HD 38 C NEON)
1,9	2"	50	66			0,3	400	80	HD 50 C (HD 50 C NEON)
2,4	2 1/2"	63	79			0,2	600	30	(HD 63 C) HD 63 C NEON
2,8	3"	75	91			-	600	40	HD 75 C (HD 75 C NEON)
3,7	4"	100	116			-	900	40	HD 100 C (HD 100 C NEON ²⁾)

Einsatzbereich: Hydranten-, Trommelschlauch. Bis DN 63 auch als Deckschlauch. Der Schlauch knickt nicht ein, wenn der Innendruck ständig mindestens 0,5 bar beträgt.

Application: Hydrant inlet and into-plane hose. Up to size 2 1/2" as deck hose. The hose does not kink with a permanent pressure of least 0,5 bar.

1,4	1 1/2"	38	52	20	40	0,6	400	40	(VHD 38 C) VHD 38 C NEON
2,0	2"	50	67			0,5	500	25	(VHD 50 C) VHD 50 C NEON
2,8	2 1/2"	63	81			0,4	550	30	(VHD 63 C) VHD 63 C NEON
3,4	3"	75	93			0,2	600	40	(VHD 75 C) VHD 75 C NEON
4,4	4"	100	118			-	-	35	VHD 100 C VHD 100 C NEON ²⁾

Einsatzbereich: Hydranten-, Trommel- und Deckschlauch, als Verbindung zur Hebebühne. Im drucklosen Zustand neigt diese Type nicht so leicht zum Einknicken oder Abflachen.

Application: Fortified hose suitable for reel-, into-plane and hydrant inlet operations, as well as riser systems. In non pressure situations this type is more stable against kinking and flattening.

1,5	1 1/2"	38	54	20	40	0,8	400	25	PHD 38 F (PHD 38 F NEON)
2,1	2"	50	67			0,8	500	30	PHD 50 F (PHD 50 F NEON)
2,9	2 1/2"	63	81			0,7	550	40	PHD 63 F (PHD 63 F NEON)
3,6	3"	75	93			0,6	600	40	PHD 75 F (PHD 75 F NEON)

Einsatzbereich: Für wechselseitigen Abgabe- und Rücksaugbetrieb. Der Schlauch bleibt bis zur Größe DN 63 auch bei kleineren Biegeradien rund.

Application: For alternative fuelling and defuelling operation. Up to size 2 1/2" the diameter remains stable even with low bending radii.

0,8	1"	25	37	20	40	0,8	200	40	TW 25 E
1,0	1 1/4"	32	44				225		TW 32 E
1,4	1 1/2"	38	51				400		TW 38 E
2,1	2"	50	66				500		TW 50 E
2,8	2 1/2"	63	79				550		TW 63 E
3,3	3"	75	91				600		TW 75 E
4,7	4"	100	117				900		TW 100 E

Einsatzbereich: Füll-/Entleerungsschlauch für Tankwagen, als Verbindung zum Tankanhänger und zur Hebebühne. Nicht zulässig in direkter Verbindung mit Hydranten oder Flugzeug.

Application: For tank trucks and the connection between truck and trailer as well as riser systems (see overleaf). Not approved for hydrant inlet and into-plane fuelling.

'Gelbring' Flugzeugtankschläuche für alle Flugmotoren- und Düsentreibstoffe, Enteisungsflüssigkeiten und Öle. Temperaturbereich -30° bis +90° C. Elektrischer Widerstand zwischen 10³ und 10⁶ Ohm.

Innen : Nitril (NBR), antistatisch, auslaugungsfest
Festigkeitsträger : Textilgeflechte ohne metallische Einlagen
Außen : Chloroprene (CR), leitfähig, lichterbeständig, schwer entflammbar, hoch abriebfest

Standard-Ausführung 'HD-C' mit zwei Textilgeflechten: Leicht, flexibler Tankschlauch für Druckbetrieb.

*) Sensorschlauch für Hydrantenfahrzeuge, variable Rollenlänge
sensing hose for aircraft dispensers, differing coil length

Type HD-C

EN ISO 1825 - type C



'Yellow Band' aircraft refuelling hoses, suitable for all aviation gasolines and jet fuels (JET A 1), deicing fluids and motor oils. Temperature range -30° up to +90° Celsius. Electrical resistance between 10³ and 10⁶ Ohm.

Lining : Nitrile rubber (NBR), antistatic, no fuel solubility

Reinforcement : Textile braids without metallic strands

Cover : Chloroprene (CR), conductive, ozone and flame resistant, highly abrasion resistant

Standard type 'HD-C' with two textile braids. Light weight, flexible hose for pressure service.

Spezialausführung 'VHD' mit drei Textilgeflechten und dickerer Wand für enge Biegeradien und gute Saugleistung.

Type VHD-C

EN ISO 1825 - type C

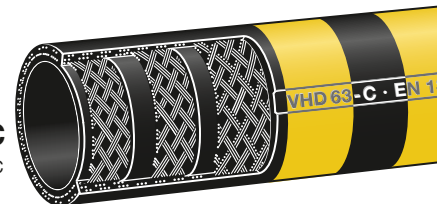

Special type 'VHD' with three textile braids and thicker wall for lower bending radii and good suction rates.

Spezialausführung 'PHD' mit haltbarer Kunststoffwendel und dicker Wand für größere Querschnittstabilität.

Type PHD-F

EN ISO 1825 - type F

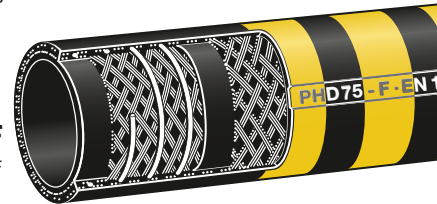

Special type 'PHD' with non metallic plastic helix and thick wall for enhanced lateral stability.

Saug-/Druckschlauch mit abknickfester verzinkter Stahlwendel für hohe Saugleistung und für Schwerkraftabgabe.

Type TW-E

EN ISO 1825 - type E

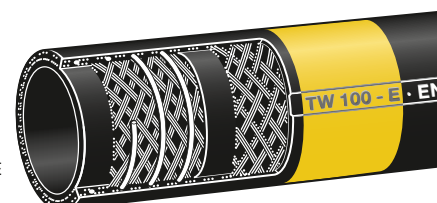

Suction-/discharge hard wall hose with galvanised steel helix for high suction and for gravity discharge.

¹⁾ 'NEON'- Ausführung: mit reflektierenden Farbringen
'NEON' type: with reflecting bands.

²⁾ Für Hydrantenschläuche NEON-Markierung als spiralisierter Längsstreifen.
For hydrant inlet hoses NEON marking in spiral form.



Flugzeugtankschläuche

Aviation Refuelling Hoses

Technische Vergleichsdaten		Anforderungen EN ISO 1825	Ergebnisse Conti / ELAFLEX
Festigkeit	Innengummi	min. 7,0 N / mm ²	12,5 N / mm ²
	Außengummi	min. 7,0 N / mm ²	16,0 N / mm ²
Quellung des Innengummi in 'Liquid B' 48 h, 40° Celsius		max. 50 %	29 %
Extraktionswert des Innengummi in 'Liquid B' Methode EN ISO 1825		max. 4 %	3 %
Abrieb des Außengummi nach EN ISO 4649		max. 140 mm ³	120 mm ³
Bindung zwischen den Schichten	trocken	min. 3,0 N / mm	4,5 N / mm
	gequollen	min. 2,0 N / mm	3,5 N / mm
Berstdruck		min. 80 bar	> 100 bar

Comparable Technical Data		Requirements to EN ISO 1825	Test Results Conti / ELAFLEX
Tensile Strength	Tube	min. 7,0 N / mm ²	12,5 N / mm ²
	Cover	min. 7,0 N / mm ²	16,0 N / mm ²
Swelling of Tube in 'Liquid B' 48 h, 40° Celsius		max. 50 %	29 %
Extraction of Tube in 'Liquid B' Methode EN ISO 1825		max. 4 %	3 %
Abrasion of Cover to EN ISO 4649		max. 140 mm ³	120 mm ³
Adhesion	dry	min. 3,0 N / mm	4,5 N / mm
	swollen	min. 2,0 N / mm	3,5 N / mm
Burst Pressure		min. 80 bar	> 100 bar

ALLGEMEINE QUALITÄTSHINWEISE

'Gelbring' Flugzeugtankschläuche zeichnen sich durch höchste Betriebssicherheit aus. ELAFLEX liefert 'besser als die Norm': Die Überschreitung der Mindestanforderungen, z.B. bei Abrieb- und Knickfestigkeit, führt zu einer überlegenen Lebensdauer. Die bewährte Konstruktion mit **geflochtenen Einlagen** ermöglicht leichte, handliche Schläuche mit Berstdrücken, die regelmässig über **100 bar** liegen. Spiralisierte oder gewickelte Gewebeeinlagen werden nicht verwendet. Jeder Schlauch wird vor Ablieferung beim Hersteller druckgeprüft. **Damit der Innengummi seine hervorragenden Eigenschaften über Jahre behält und nicht durch Ozonrisse geschädigt wird, müssen die Schlauchenden beim Transport und auch bei der Lagerung unbedingt geschlossen gehalten werden.**

ZULASSUNGEN

ELAFLEX Flugzeug-Tankschläuche und Armaturen sind von nahezu allen internationalen Ölgesellschaften sowie von den in- und ausländischen Militär-Luftstreitkräften zugelassen – nähere Angaben auf Wunsch.

SONDERAUSFÜHRUNGEN

'LT'-Type für den Einsatz in besonders kalten Zonen

Alle Flugzeugtankschläuche können in der besonders weichen und kälteflexiblen 'LT'-Ausführung (LOW TEMPERATURE) hergestellt werden. Sie kann ohne Bruchgefahr bis -50° C eingesetzt werden. Aufgrund Ihres weicheren Innengummi etwas geringere Vakuumfestigkeit bei HD-LT und VHD-LT und höhere Extraktionswerte und Quellung des Innengummis.

'B'-Type mit metallischen Leitfähigkeitsanlagen

Die Schlauchtypen HD und VHD können nach EN ISO 1825 Type B zusätzlich mit zwei gekreuzten Kupferlitzen geliefert werden. Bei Anschluss der Metall-einlagen an die Kupplungen liegt der elektrische Widerstand einer Schlauchleitung unter 10 Ohm. Dies ist bei der Zivil-Flugzeugbetankung nicht zulässig.

Schläuche als Verbindung zur Hebebühne

Um Einknickung zu vermeiden, empfiehlt sich zwischen Tankwagen bzw. Dispenser und Plattform oft der Typ TW-E mit Stahlwendel. In Abhängigkeit von der Konstruktion können auch die Typen VHD oder PHD gewählt werden. Achtung – oft werden zu kurze Längen gewählt. Wir beraten Sie gerne.

SICHERHEITSEINBINDUNGEN

ELAFLEX bietet drei Alternativen für die sichere Montage der Schlaucharmaturen: Diese Systeme unterscheiden sich nur durch die Art der Befestigung der Spannhälften. Die Ausreibfestigkeit bis zum Berstdruck durch die aktive Verklammerung der Schlauchstutzen mit dem Sicherungsbund sowie die Druckdichtigkeit sind absolut gleichwertig. Beschreibung auf Seite 298. Lieferbare Ausführungen mit zulässigem Spannungsbereich siehe Seiten 221-229.

Die Richtlinien internationaler Ölgesellschaften für Flugzeugbetankung empfehlen den Einsatz verzinnter Schlauchverschraubungen, die ELAFLEX lagermäßig führt.

GENERAL QUALITY DATA

'Yellow Band' aircraft refuelling hoses are distinguished by their high operational safety. The minimum requirements set by standards (i.e. with abrasion and kink resistance) are far exceeded. This results in a superior service life. The well proven design with **braided reinforcements** allows light weight and user friendly hoses with burst characteristics that regularly exceed **100 bar**. Spiral or coiled reinforcements are not used. Every hose is pressure tested by the manufacturer before shipment. **In order to maintain its outstanding characteristics for years and avoid embrittlement of the tube by penetrating ozone the ends have to be capped during transport and storage.**

APPROVALS

ELAFLEX aircraft refuelling hoses and couplings are approved by almost all international major oil companies as well as the German and various other foreign airforces.

SPECIAL TYPES

'LT' Low Temperature Type for Use in Particularly Cold Areas

All aircraft refuelling hoses can be produced in a special soft and cold flexible 'LT' version (LOW TEMPERATURE). This hose may be used without risk of cracking at temperatures down to -50° Celsius. Because of the softer tube the max. vacuum resistance of type HD-LT and VHD-LT is slightly lower, and the extraction and swelling of the tube slightly increases.

Type 'B' with Metallic Conductive Elements

HD and VHD hoses shown overleaf can additionally be supplied with two crossed copper strand wires according to EN ISO 1825 type B. The electrical resistance is below 10 Ohm if the metallic elements of the hose are bonded with the couplings. For into-plane and hydrant inlet hoses, metallic elements are not permitted at civilian airports.

Hoses for Riser Systems

In order to avoid kinking type E hoses with steel helix are often the best solution for riser systems. Depending on the construction of your riser system the types VHD and PHD can also be used. N.B.: Often too short lengths are chosen. Please ask us in case of any doubt.

SAFETY CLAMPS

ELAFLEX offers the three illustrated alternatives for the safe assembling of the couplings: The systems only differ by the kind of attachment of the clamp halves. The pull-off values up to burst pressure and the tightness are absolutely identical because of the active clamping of the hose shanks through the safety collar. Description see page 298. Available designs with permitted tolerances see pages 221-229.

Aviation fuelling guidelines of international major oil companies require the use of tinned hose couplings, available ex stock from ELAFLEX.

SPANNFIX

verstiftete Klemmbacken · **pinned safety clamps**
demontierbar · **reattachable**

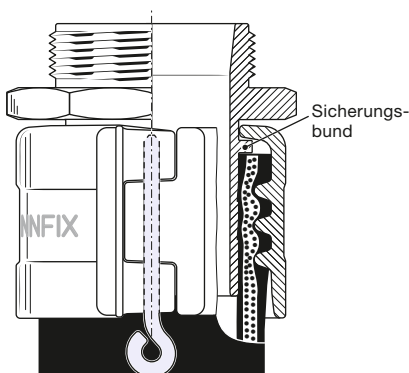

SPANNFIX NR

verstiftete Klemmbacken · **pinned safety clamps**
nicht demontierbar · **non-reattachable**
zugelassen wie 'verpresst' · **approved as swaged on**

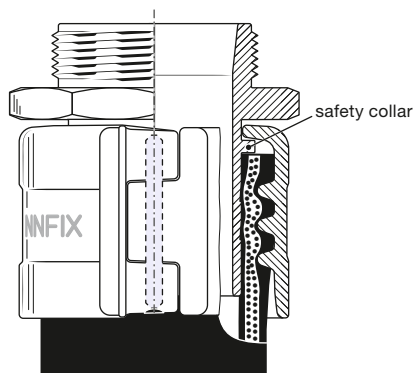

SPANNLOC

verschraubte Klemmbacken · **bolted safety clamps**
demontierbar · **reattachable**

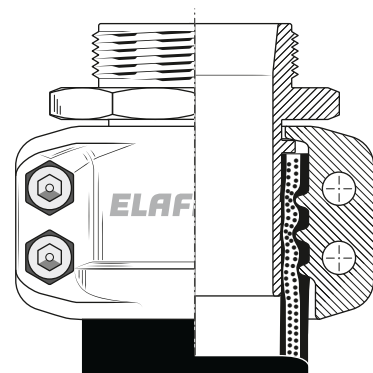

Նախքան արձակուրդը ընթացքի մտնելու և արժույթը բնութագրելու համար (հրահանգները կատարվում են ըստ հրահանգների) և նախքան արձակուրդի ավարտը:

(Է) Կոնքրետ արժույթի փոխարինումը կատարվում է արժույթի կատարման փուլի ավարտից հետո: Արժույթի փոխարինումը կատարվում է ըստ հրահանգների, և արժույթի փոխարինումը կատարվում է ըստ հրահանգների:

(Ը) Երբ արժույթի փոխարինումը կատարվում է, ապա կատարվում է արժույթի փոխարինումը և արժույթի փոխարինումը: Արժույթի փոխարինումը կատարվում է ըստ հրահանգների, և արժույթի փոխարինումը կատարվում է ըստ հրահանգների: Արժույթի փոխարինումը կատարվում է ըստ հրահանգների, և արժույթի փոխարինումը կատարվում է ըստ հրահանգների:

Կատարողներ

Ստանդարտային արժույթի կատարողներ

(ա) Կատարողները կատարում են արժույթի կատարումը և արժույթի կատարումը: Կատարողները կատարում են արժույթի կատարումը և արժույթի կատարումը: Կատարողները կատարում են արժույթի կատարումը և արժույթի կատարումը:

(բ) Կատարողները կատարում են արժույթի կատարումը և արժույթի կատարումը: Կատարողները կատարում են արժույթի կատարումը և արժույթի կատարումը: Կատարողները կատարում են արժույթի կատարումը և արժույթի կատարումը:

(գ) Կատարողները կատարում են արժույթի կատարումը և արժույթի կատարումը: Կատարողները կատարում են արժույթի կատարումը և արժույթի կատարումը: Կատարողները կատարում են արժույթի կատարումը և արժույթի կատարումը:

(դ) Կատարողները կատարում են արժույթի կատարումը և արժույթի կատարումը: Կատարողները կատարում են արժույթի կատարումը և արժույթի կատարումը: Կատարողները կատարում են արժույթի կատարումը և արժույթի կատարումը:

(ե) Կատարողները կատարում են արժույթի կատարումը և արժույթի կատարումը: Կատարողները կատարում են արժույթի կատարումը և արժույթի կատարումը: Կատարողները կատարում են արժույթի կատարումը և արժույթի կատարումը:

(۵) “تفویضی قرارداد” نامی قرارداد منعقد می‌گردد، کلیه مندرجات این قرارداد در صورتیکه در روز مقرر این قرارداد منعقد می‌گردد، کلیه مندرجات این قرارداد منعقد می‌گردد.

(۶) “تفویضی قرارداد” نامی قرارداد منعقد می‌گردد، کلیه مندرجات این قرارداد منعقد می‌گردد.

(۷) “فرض سقوت” نامی قرارداد منعقد می‌گردد، این قرارداد منعقد می‌گردد.

(۸) “کسب و فروش تفویضی” نامی قرارداد منعقد می‌گردد، کلیه مندرجات این قرارداد منعقد می‌گردد.

(۹) “حقوق فسخ” نامی قرارداد منعقد می‌گردد، کلیه مندرجات این قرارداد منعقد می‌گردد.

(۱۰) “تفویضی قرارداد” نامی قرارداد منعقد می‌گردد، کلیه مندرجات این قرارداد منعقد می‌گردد.

(۱۱) “تفویضی قرارداد” نامی قرارداد منعقد می‌گردد، کلیه مندرجات این قرارداد منعقد می‌گردد.

(۱۲) “این قرارداد منعقد می‌گردد” نامی قرارداد منعقد می‌گردد، کلیه مندرجات این قرارداد منعقد می‌گردد.

(۱۳) “این قرارداد منعقد می‌گردد” نامی قرارداد منعقد می‌گردد، کلیه مندرجات این قرارداد منعقد می‌گردد.

(۱۴) “این قرارداد منعقد می‌گردد” نامی قرارداد منعقد می‌گردد، کلیه مندرجات این قرارداد منعقد می‌گردد.

(۱۵) “این قرارداد منعقد می‌گردد” نامی قرارداد منعقد می‌گردد، کلیه مندرجات این قرارداد منعقد می‌گردد.

(۱۶) 20. در صورتیکه 3 نفر در این قرارداد منعقد می‌گردد، کلیه مندرجات این قرارداد منعقد می‌گردد. (مبلغ 5,000 ریال)
رسم تمبر (در این قرارداد منعقد می‌گردد) (مبلغ 20,000 ریال) در قرارداد منعقد می‌گردد.

آمرت

(س) د یوې ټولګې 4 کورنۍ زده‌کوونکي لري، د هر یوې کورنۍ د زده‌کوونکي د ښوونې لپاره د 15,000/- څه دې ته اړتیا وي (د هر کورنۍ لپاره) د هر کورنۍ لپاره د 25,000/- څه دې ته اړتیا وي (د هر کورنۍ لپاره) د هر کورنۍ لپاره د 25,000/- څه دې ته اړتیا وي.

(س) د ټولګې (س)، (س) د هر کورنۍ لپاره د 10,000/- څه دې ته اړتیا وي (د هر کورنۍ لپاره) د هر کورنۍ لپاره د 25,000/- څه دې ته اړتیا وي (د هر کورنۍ لپاره) د هر کورنۍ لپاره د 25,000/- څه دې ته اړتیا وي.

(س) د ټولګې د هر کورنۍ لپاره د 10,000/- څه دې ته اړتیا وي (د هر کورنۍ لپاره) د هر کورنۍ لپاره د 25,000/- څه دې ته اړتیا وي (د هر کورنۍ لپاره) د هر کورنۍ لپاره د 25,000/- څه دې ته اړتیا وي.

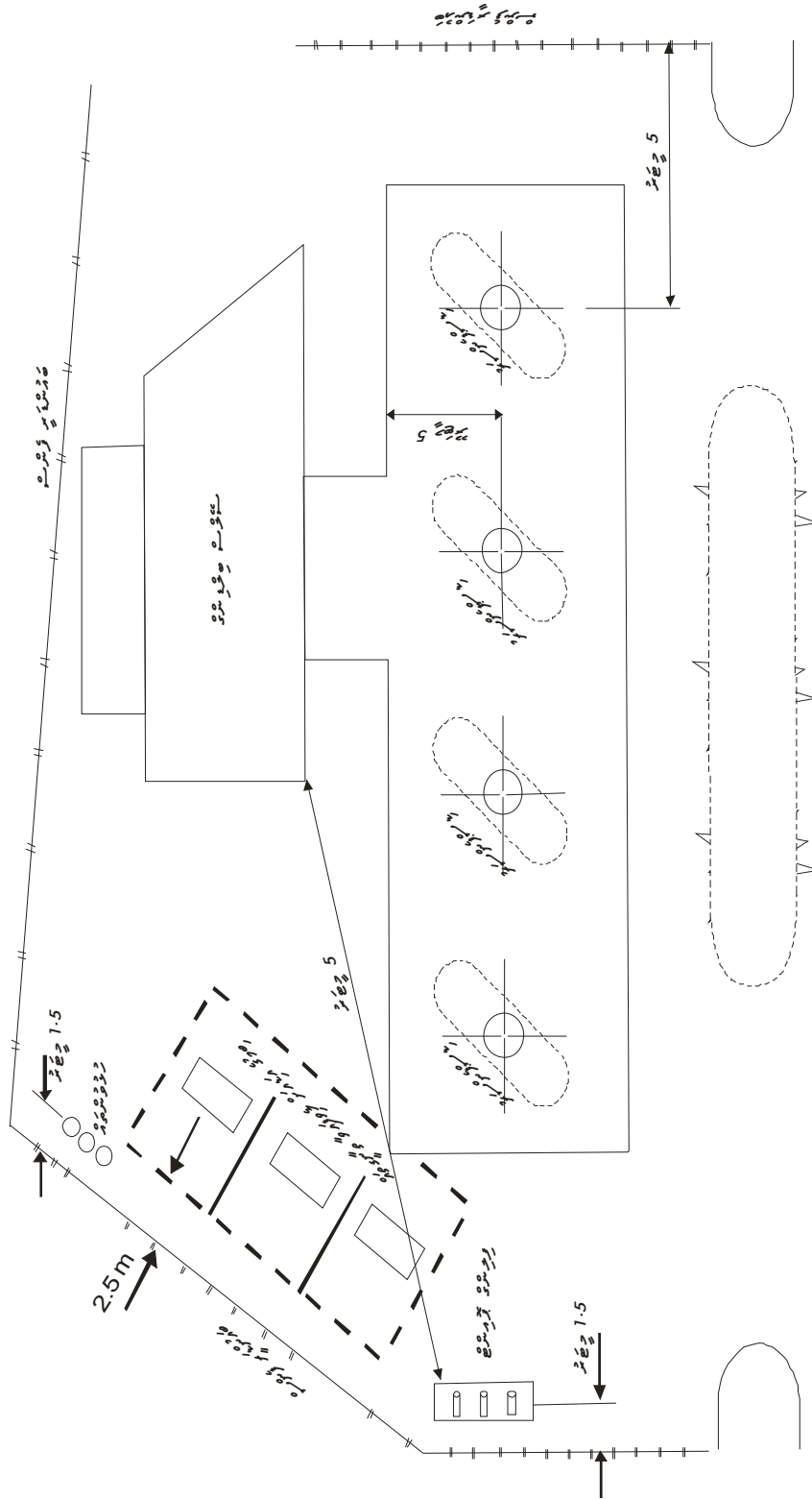

پولیسٹریک مینٹننس ڈیپارٹمنٹ کے لیے 2000 مربع میٹر کے لیے پلان

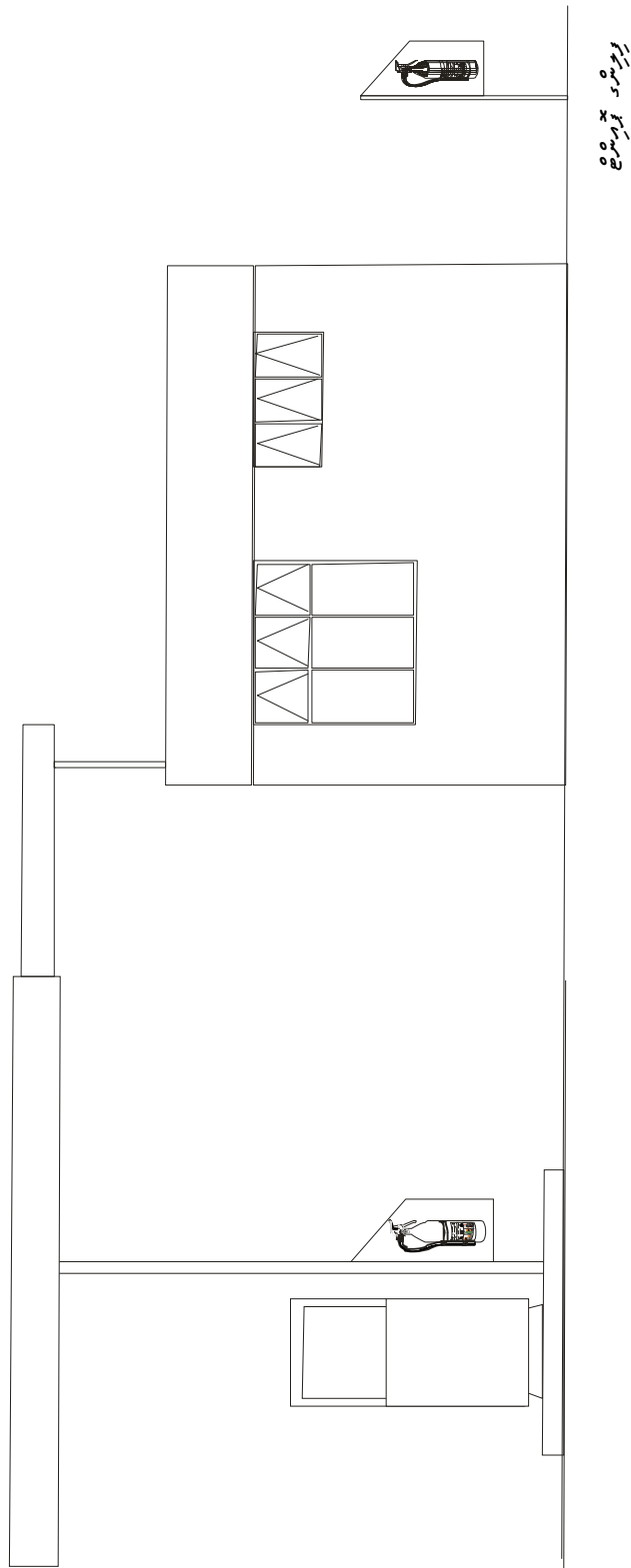

مجموعه صحنه‌ها، صحنه‌ها، صحنه‌ها، صحنه‌ها، صحنه‌ها، صحنه‌ها، صحنه‌ها، صحنه‌ها، صحنه‌ها، صحنه‌ها

١. مُخْتَلِفَاتُ الْمَوَدِّ، وَتَمْرِنَاتُهَا، وَتَمْرِنَاتُهَا فِي الْمَوَدِّ، وَتَمْرِنَاتُهَا فِي الْمَوَدِّ



تَمْرِنَاتُ الْمَوَدِّ، وَتَمْرِنَاتُهَا فِي الْمَوَدِّ، وَتَمْرِنَاتُهَا فِي الْمَوَدِّ

NO SMOKING



تَمْرِنَاتُ الْمَوَدِّ، وَتَمْرِنَاتُهَا فِي الْمَوَدِّ، وَتَمْرِنَاتُهَا فِي الْمَوَدِّ

No Naked Flames

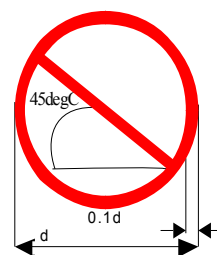

صحنه 2 (ر)

سر. ان لائیکوئی ای ڈیسیسیو ڈیسیو

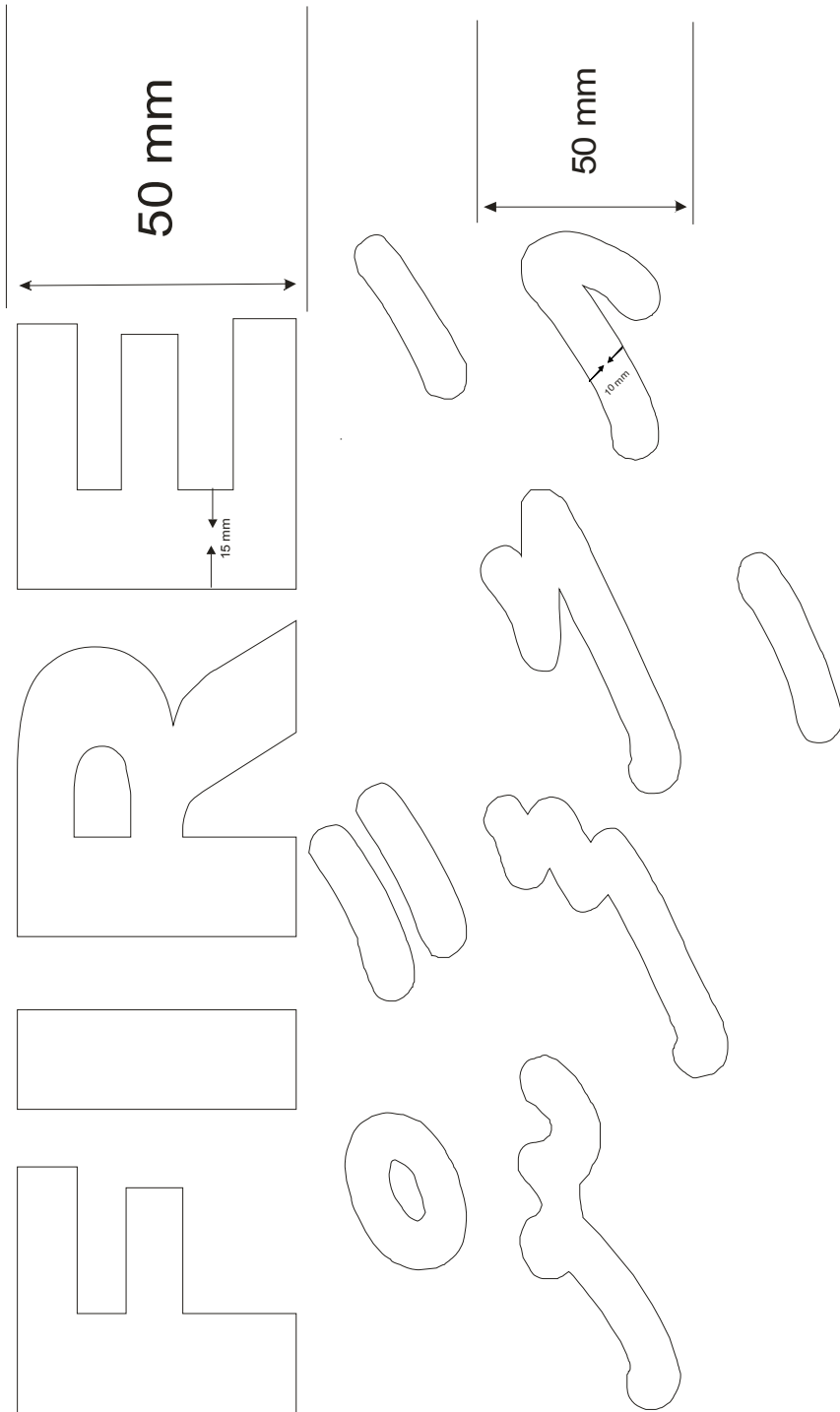

نوع: ان لائیکوئی ای ڈیسیسیو ڈیسیو

نوع: ان لائیکوئی ای ڈیسیسیو ڈیسیو

صحیح ترتیب سے گزشتہ نمبروں کے جوابات لکھ کر دیجئے

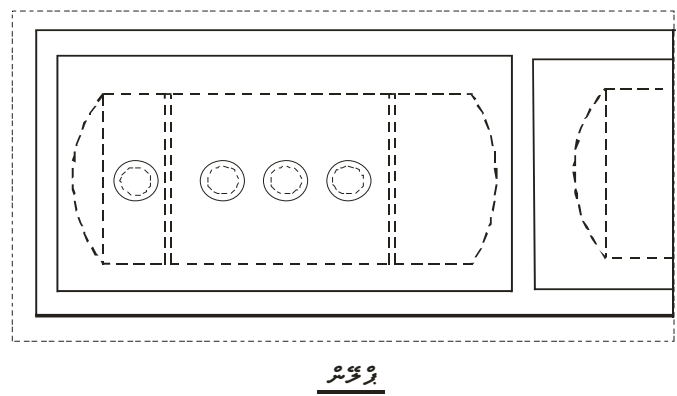
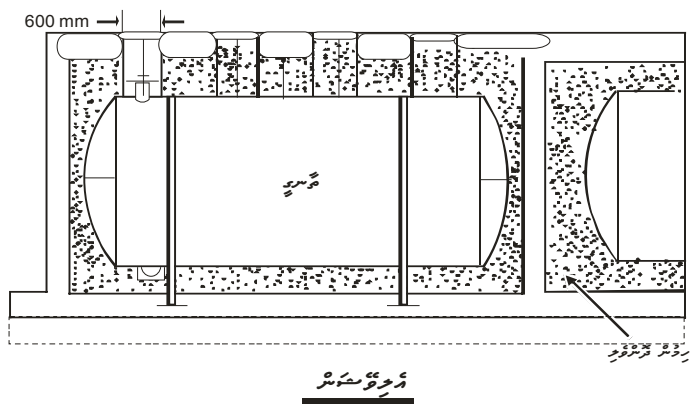
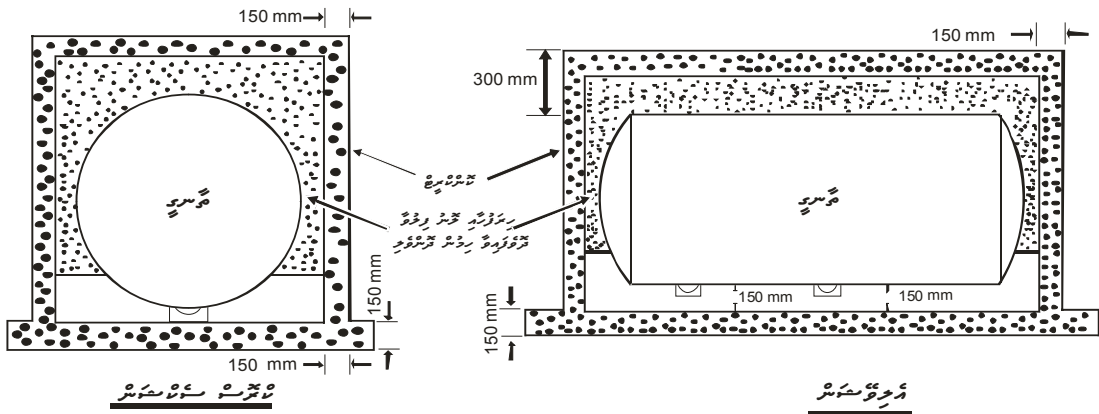

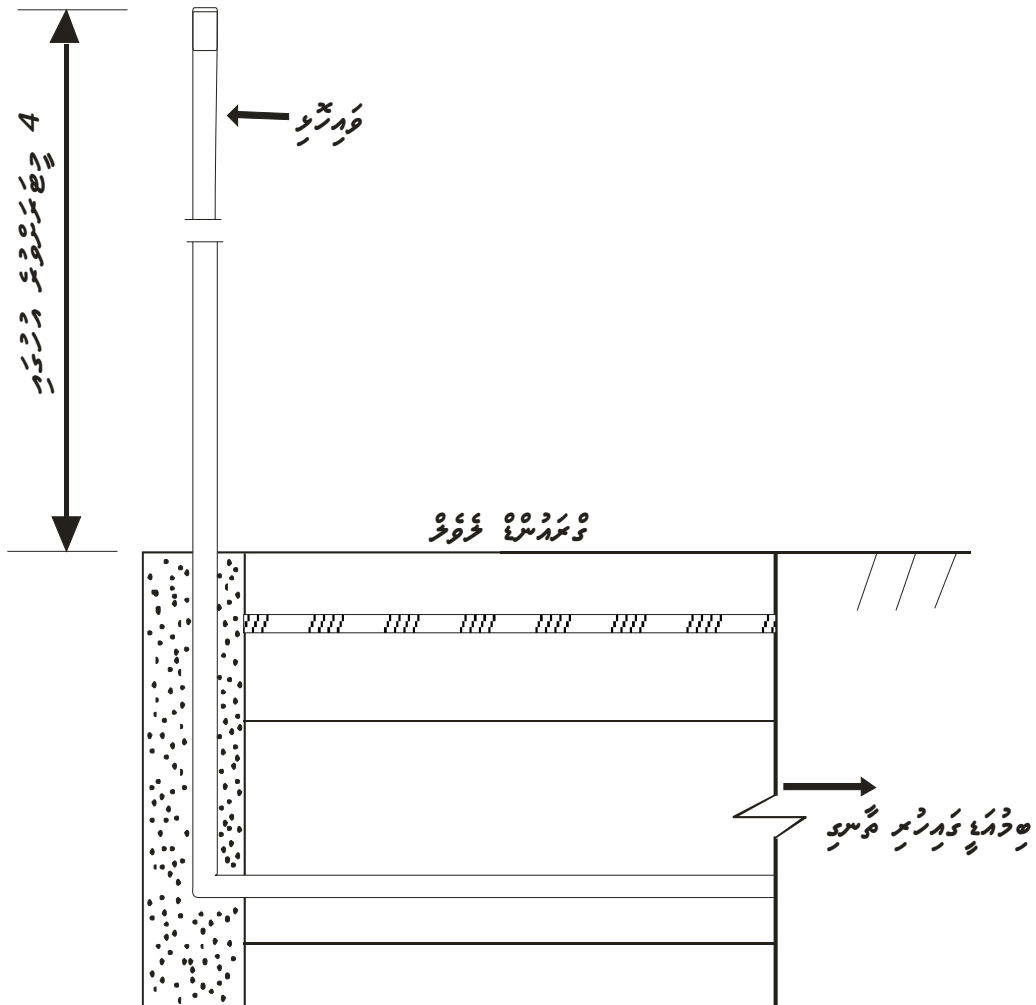

مَدِينَةُ قَدِيدَةٌ، مَدِينَةُ قَدِيدَةٌ، مَدِينَةُ قَدِيدَةٌ

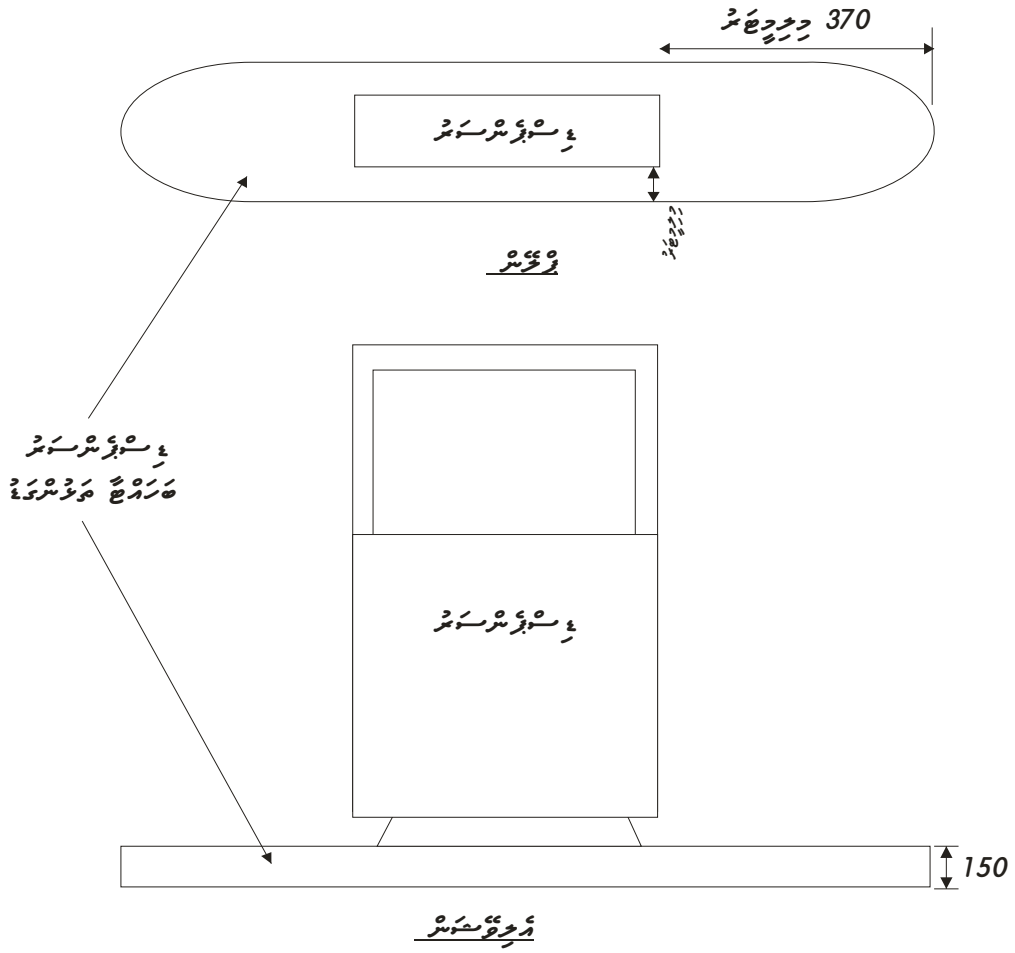

بَارِئُ كُوسِي رَسُوْلُكَ يَسُرُّ كُوسِي عَارِجُ مَرَدٌ 2 كُوسِي قُرْبَانِي قُرْبَانِي

<p>قُرْبَانِي مَرَدٌ 45 جَعْفَرُوفُ كُوسِي قُرْبَانِي مَرَدٌ 1/6 رَسُوْلُكَ نَارِي مَرَدٌ. مَرَدٌ 1 جَعْفَرُوفُ نَارِي مَرَدٌ.</p>	
<p>قُرْبَانِي مَرَدٌ 45 جَعْفَرُوفُ كُوسِي قُرْبَانِي مَرَدٌ 1/3 رَسُوْلُكَ نَارِي مَرَدٌ.</p>	



مُحَرَّمٌ أَنْ يَكُونَ فِي مَوْجِدِ الدُّخَانِ فِي مَوْجِدِ الدُّخَانِ

NO SMOKING



مُحَرَّمٌ أَنْ يَكُونَ فِي مَوْجِدِ الدُّخَانِ فِي مَوْجِدِ الدُّخَانِ

No Naked Flames

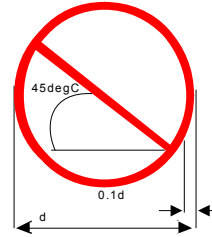

مُحَرَّمٌ أَنْ يَكُونَ فِي مَوْجِدِ الدُّخَانِ فِي مَوْجِدِ الدُّخَانِ

חומר זה מיועד לשימוש אישי בלבד. כל הזכויות שמורות. אין להעתיק, לשכפל, לפרסם או להפיץ את החומר הזה או חלקים ממנו. כל עותקים של חומר זה יישלחו למשרד המשפטים, תל אביב.

(א) חומר זה מיועד לשימוש אישי בלבד.

(ב) חומר זה מיועד לשימוש אישי בלבד.

(ג) חומר זה מיועד לשימוש אישי בלבד.

کے لیے، ہمیں اپنی سہولتوں اور سہولتوں کو اپنی سہولتوں کے لیے



میں سے 4:00 سے 3:30، رات سے 1:00 سے 12:30، اور 11:30 سے 11:00، رات سے 4:00 سے 3:30، اور 4:00 سے 3:30، رات سے 4:00 سے 3:30، رات سے 4:00 سے 3:30



7:45 سے 7:00