

ސަރުކާރުގެ ޖަލްސާ ހުޅިވަނީ

ހަދުހުނުމަތީ ރައްޖޭގެ ޖުމްހޫރިއްޔާ ގުޅިގެން (ހަދުހުނުމަތީ) (IUL)240-CA/240/2024/49	ގަވާއިދު:
2024 ޖުލައި 22	ހަދުހުނުމަތީ ރައްޖޭގެ ޖުމްހޫރިއްޔާ:
PC-240/2024/G-09	ޖަލްސާ ހުޅިވަނީ ތާރީޚު:



3 ދިވެހިސަރުކާރުގެ ގެޒެޓްގައި ވަނީ ބަޔާންކޮށްފައިވާ ގޮތުގައި ދިވެހިރާއްޖޭގެ ސަރުކާރުގެ ގެޒެޓްގައި ވަނީ ބަޔާންކޮށްފައިވާ ގޮތުގައި

ޖަނަވަރު 2024 ވަނަ އަދަދުގެ ސަރުކާރުގެ ގެޒެޓްގައި ވަނީ ބަޔާންކޮށްފައިވާ ގޮތުގައި

ހަދުދުނުމަތީ އަތޮޅުގެ ސަރުކާރުގެ ގެޒެޓްގައި ވަނީ ބަޔާންކޮށްފައިވާ ގޮތުގައި

ނަންބަރު	ނަންބަރު	#
	1 ވަނަ އަދަދުގެ ސަރުކާރުގެ ގެޒެޓްގައި ވަނީ ބަޔާންކޮށްފައިވާ ގޮތުގައި	1
	2 ވަނަ އަދަދުގެ ސަރުކާރުގެ ގެޒެޓްގައި ވަނީ ބަޔާންކޮށްފައިވާ ގޮތުގައި	2
	3 ވަނަ އަދަދުގެ ސަރުކާރުގެ ގެޒެޓްގައި ވަނީ ބަޔާންކޮށްފައިވާ ގޮތުގައި	3
	4 ވަނަ އަދަދުގެ ސަރުކާރުގެ ގެޒެޓްގައި ވަނީ ބަޔާންކޮށްފައިވާ ގޮތުގައި	4
	5 ވަނަ އަދަދުގެ ސަރުކާރުގެ ގެޒެޓްގައި ވަނީ ބަޔާންކޮށްފައިވާ ގޮތުގައި	5
	6 ވަނަ އަދަދުގެ ސަރުކާރުގެ ގެޒެޓްގައި ވަނީ ބަޔާންކޮށްފައިވާ ގޮތުގައި	6
	7 ވަނަ އަދަދުގެ ސަރުކާރުގެ ގެޒެޓްގައި ވަނީ ބަޔާންކޮށްފައިވާ ގޮތުގައި	7
	8 ވަނަ އަދަދުގެ ސަރުކާރުގެ ގެޒެޓްގައި ވަނީ ބަޔާންކޮށްފައިވާ ގޮތުގައި	8
	9 ވަނަ އަދަދުގެ ސަރުކާރުގެ ގެޒެޓްގައި ވަނީ ބަޔާންކޮށްފައިވާ ގޮތުގައި	9
	10 ވަނަ އަދަދުގެ ސަރުކާރުގެ ގެޒެޓްގައި ވަނީ ބަޔާންކޮށްފައިވާ ގޮތުގައި	10
	11 ވަނަ އަދަދުގެ ސަރުކާރުގެ ގެޒެޓްގައި ވަނީ ބަޔާންކޮށްފައިވާ ގޮތުގައި	11
	12 ވަނަ އަދަދުގެ ސަރުކާރުގެ ގެޒެޓްގައި ވަނީ ބަޔާންކޮށްފައިވާ ގޮތުގައި	12

ނަންބަރު



(01) සමස්ත ප්‍රතිපත්තිමය ක්‍රියාමාර්ග සටහන

#	කාර්යය	වර්ෂය	මුදල	මිලියන
1	සමස්ත ප්‍රතිපත්තිමය ක්‍රියාමාර්ග සටහන			
1.1	ප්‍රතිපත්තිමය ක්‍රියාමාර්ග සටහන 6 වන වර්ෂය	88		
1.2	ප්‍රතිපත්තිමය ක්‍රියාමාර්ග සටහන 14 වන වර්ෂය	676		
1.3	ප්‍රතිපත්තිමය ක්‍රියාමාර්ග සටහන 36 වන වර්ෂය	36		
1.5	ප්‍රතිපත්තිමය ක්‍රියාමාර්ග සටහන 1 වන වර්ෂය	1		
1.6	ප්‍රතිපත්තිමය ක්‍රියාමාර්ග සටහන 600 වන වර්ෂය	600		
1.7	ප්‍රතිපත්තිමය ක්‍රියාමාර්ග සටහන 486 වන වර්ෂය	486		
1.8	ප්‍රතිපත්තිමය ක්‍රියාමාර්ග සටහන 2 වන වර්ෂය	2		
1.9	ප්‍රතිපත්තිමය ක්‍රියාමාර්ග සටහන 236 වන වර්ෂය	236		
1.10	ප්‍රතිපත්තිමය ක්‍රියාමාර්ග සටහන 2 වන වර්ෂය	2		
1.11	ප්‍රතිපත්තිමය ක්‍රියාමාර්ග සටහන 48 වන වර්ෂය	48		
1.12	ප්‍රතිපත්තිමය ක්‍රියාමාර්ග සටහන 64 වන වර්ෂය	64		
1.13	ප්‍රතිපත්තිමය ක්‍රියාමාර්ග සටහන 90 වන වර්ෂය	90		
1.14	ප්‍රතිපත්තිමය ක්‍රියාමාර්ග සටහන 48 වන වර්ෂය	48		
	-			

- * ප්‍රතිපත්තිමය ක්‍රියාමාර්ග සටහන 1 වන වර්ෂය.
- * ප්‍රතිපත්තිමය ක්‍රියාමාර්ග සටහන 2 වන වර්ෂය.
- * ප්‍රතිපත්තිමය ක්‍රියාමාර්ග සටහන 3 වන වර්ෂය.
- * ප්‍රතිපත්තිමය ක්‍රියාමාර්ග සටහන 4 වන වර්ෂය.



(2022 02) 2022 02

№	Код	Наименование	Единица измерения	Сумма	Примечание
2		2022 02 2022 02			
2.1	684.9	2022 02	2022 02	2022 02	
2.2	267.2	2022 02	2022 02	2022 02	
2.3	91.2	2022 02	2022 02	2022 02	
2.4	150.4	2022 02	2022 02	2022 02	
2.5	125.5	2022 02	2022 02	2022 02	
2.6	140.4	2022 02	2022 02	2022 02	
2.7	3	3	3	3	
2.8	3	3	3	3	
2.9	2	2	2	2	
-					

* 2022 02 2022 02

* 2022 02 2022 02



(3) (03)

#	කොටස	ඛණ්ඩ	ප්‍රමාණ	මිල	මිල
3	3 කොටසේ 3 කොටසේ වසංගතයක් ඇති කර ගැනීම				
3.1	2*2*1 ට්‍රේස් (12 කොටස්)	4	4		
3.2	1*2*3 ට්‍රේස් (12 කොටස්)	2	2		
3.3	8*8 කොටස් (12 කොටස්)	132.9			
3.4	12 කොටස් (8 කොටස්)	72			
3.5	12 කොටස් (8 කොටස්)	72			
3.6	157.6				
3.7	123.4				

* කොටස , 1:2:3 කොටස් අතර 12 කොටස් ඇති කර ගැනීමට 4 කොටස් භාවිත කර ගැනීමට අවශ්‍ය වේ.

* 1:2:3 කොටස් අතර 12 කොටස් ඇති කර ගැනීමට 4 කොටස් භාවිත කර ගැනීමට අවශ්‍ය වේ.



* 1:2:3 ޖަނަވަރުގެ ރިޖިސްޓްރޭޝަން ޖެނެރެލް ޕްލާން ޕްރޮޖެކްޓް ޖަނަވަރުގެ ޖެނެރެލް ޕްލާން ޕްރޮޖެކްޓް

* 1:2:3 ޖަނަވަރުގެ ރިޖިސްޓްރޭޝަން ޖެނެރެލް ޕްލާން ޕްރޮޖެކްޓް ޖަނަވަރުގެ ޖެނެރެލް ޕްލާން ޕްރޮޖެކްޓް 2
ޖަނަވަރުގެ ރިޖިސްޓްރޭޝަން ޖެނެރެލް ޕްލާން ޕްރޮޖެކްޓް ޖަނަވަރުގެ ޖެނެރެލް ޕްލާން ޕްރޮޖެކްޓް 8 ޖަނަވަރުގެ ރިޖިސްޓްރޭޝަން ޖެނެރެލް ޕްލާން ޕްރޮޖެކްޓް 6 ޖަނަވަރުގެ ރިޖިސްޓްރޭޝަން ޖެނެރެލް ޕްލާން ޕްރޮޖެކްޓް 10 ޖަނަވަރުގެ ރިޖިސްޓްރޭޝަން ޖެނެރެލް ޕްލާން ޕްރޮޖެކްޓް 2



(04) **සමුහික සේවාවන්** (සමුහික සේවාවන්)

#	සේවාව	වර්ග	මිල	ප්‍රවේශය
4	සමුහික සේවාවන් 4 ක් සඳහා වූ මුදල් ගෙවීම්			
4.1	විදුලි බලය සඳහා වූ මුදල් ගෙවීම්	වර්ග	869	
4.2	විදුලි බලය සඳහා වූ මුදල් ගෙවීම් සඳහා වූ මුදල් ගෙවීම්	වර්ග	1738	
4.3	විදුලි බලය සඳහා වූ මුදල් ගෙවීම්	වර්ග	190	
4.4	විදුලි බලය සඳහා වූ මුදල් ගෙවීම් සඳහා වූ මුදල් ගෙවීම්	වර්ග	380	
4.5	විදුලි බලය සඳහා වූ මුදල් ගෙවීම්	වර්ග	987	
4.6	විදුලි බලය සඳහා වූ මුදල් ගෙවීම් 2 ක් සඳහා වූ මුදල් ගෙවීම්	වර්ග	1975	
4.7	සමුහික සේවාවන් 1 ක් සඳහා වූ මුදල් ගෙවීම්	වර්ග	15	
4.8	විදුලි බලය සඳහා වූ මුදල් ගෙවීම් සඳහා වූ මුදල් ගෙවීම් 6 ක් සඳහා වූ මුදල් ගෙවීම් 2 ක් සඳහා වූ මුදල් ගෙවීම් 6 ක් සඳහා වූ මුදල් ගෙවීම්	වර්ග	15	
4.9	විදුලි බලය සඳහා වූ මුදල් ගෙවීම්	වර්ග	50	
				එකතුව

* මුදල් ගෙවීම් 5 ක් සඳහා වූ මුදල් ගෙවීම් 1 ක් සඳහා වූ මුදල් ගෙවීම්
 * මුදල් ගෙවීම් 4 ක් සඳහා වූ මුදල් ගෙවීම් 1 ක් සඳහා වූ මුදල් ගෙවීම්



(50 ސަފުހާ 05) ހަލާކު ޖަދުވަލުގެ ޤިސްމުގެ ދަށުން ޖަދުވަލު ލިބިދޭ ޖަދުވަލު

#	ޖަދުވަލު	ޤިސްމު	ޖަދުވަލު	ޖަދުވަލު	ޖަދުވަލު
5	50 ސަފުހާ 5 ޖަދުވަލުގެ ޤިސްމުގެ ދަށުން ޖަދުވަލު ލިބިދޭ ޖަދުވަލު				
5.1	ޖަދުވަލު ލިބިދޭ ޖަދުވަލުގެ ޤިސްމުގެ ދަށުން ޖަދުވަލު ލިބިދޭ ޖަދުވަލު (ލިބިދޭ ޖަދުވަލު ލިބިދޭ ޖަދުވަލު)	މާލު	168		
5.2	ޖަދުވަލު ލިބިދޭ ޖަދުވަލުގެ ޤިސްމުގެ ދަށުން ޖަދުވަލު ލިބިދޭ ޖަދުވަލު (ލިބިދޭ ޖަދުވަލު ލިބިދޭ ޖަދުވަލު)		5	5	
5.3	ޖަދުވަލު ލިބިދޭ ޖަދުވަލުގެ ޤިސްމުގެ ދަށުން ޖަދުވަލު ލިބިދޭ ޖަދުވަލު (ލިބިދޭ ޖަދުވަލު ލިބިދޭ ޖަދުވަލު)	މާލު	95		
5.4	ޖަދުވަލު ލިބިދޭ ޖަދުވަލުގެ ޤިސްމުގެ ދަށުން ޖަދުވަލު ލިބިދޭ ޖަދުވަލު (ލިބިދޭ ޖަދުވަލު ލިބިދޭ ޖަދުވަލު)	މާލު	90		
5.5	ޖަދުވަލު ލިބިދޭ ޖަދުވަލުގެ ޤިސްމުގެ ދަށުން ޖަދުވަލު ލިބިދޭ ޖަދުވަލު (ލިބިދޭ ޖަދުވަލު ލިބިދޭ ޖަދުވަލު)	އަލަދު	218		
5.6	ޖަދުވަލު ލިބިދޭ ޖަދުވަލުގެ ޤިސްމުގެ ދަށުން ޖަދުވަލު ލިބިދޭ ޖަދުވަލު (ލިބިދޭ ޖަދުވަލު ލިބިދޭ ޖަދުވަލު)	މާލު	16		
5.7	ޖަދުވަލު ލިބިދޭ ޖަދުވަލުގެ ޤިސްމުގެ ދަށުން ޖަދުވަލު ލިބިދޭ ޖަދުވަލު (ލިބިދޭ ޖަދުވަލު ލިބިދޭ ޖަދުވަލު)	މާލު	315		
5.8	ޖަދުވަލު ލިބިދޭ ޖަދުވަލުގެ ޤިސްމުގެ ދަށުން ޖަދުވަލު ލިބިދޭ ޖަދުވަލު (ލިބިދޭ ޖަދުވަލު ލިބިދޭ ޖަދުވަލު)	މާލު	360		



		720	720	<p>720</p> <p>720</p> <p>720</p>	<p>720</p> <p>720</p> <p>720</p>
		16	16	<p>16</p> <p>16</p> <p>16</p>	<p>16</p> <p>16</p> <p>16</p>
		148	148	<p>148</p> <p>148</p> <p>148</p>	<p>148</p> <p>148</p> <p>148</p>
		163	163	<p>163</p> <p>163</p> <p>163</p>	<p>163</p> <p>163</p> <p>163</p>
		9	9	<p>9</p> <p>9</p> <p>9</p>	<p>9</p> <p>9</p> <p>9</p>
		351	351	<p>351</p> <p>351</p> <p>351</p>	<p>351</p> <p>351</p> <p>351</p>
		9	9	<p>9</p> <p>9</p> <p>9</p>	<p>9</p> <p>9</p> <p>9</p>
		60	60	<p>60</p> <p>60</p> <p>60</p>	<p>60</p> <p>60</p> <p>60</p>
		9	9	<p>9</p> <p>9</p> <p>9</p>	<p>9</p> <p>9</p> <p>9</p>

...



* ދިވެހިރާއްޖޭގެ ޅެދިހެދިފައިވާ ދެކަނޑު ތެރޭގައި 2 ވަނަ ފެށިލިގެ 2 ވަނަ ފެށިލިގެ 4 ވަނަ ފެށިލިގެ 1.5 ވަނަ ފެށިލިގެ 3 ވަނަ ފެށިލިގެ

* ސަރުކާރުގެ ޅެދިހެދިފައިވާ ދެކަނޑު ތެރޭގައި 1 ވަނަ ފެށިލިގެ 2 ވަނަ ފެށިލިގެ 1 ވަނަ ފެށިލިގެ 2 ވަނަ ފެށިލިގެ

* ރަޖިސްޓްރީގެ ބޭނުންކޮށްގެން ލިބޭ ޅެދިހެދިފައިވާ ޅެދިހެދިފައިވާ ޅެދިހެދިފައިވާ

* ލާންޑް ލިބޭ ޅެދިހެދިފައިވާ ޅެދިހެދިފައިވާ ޅެދިހެދިފައިވާ

* ސަރުކާރުގެ ބޭނުންކޮށްގެން ލިބޭ ސަރުކާރުގެ ބޭނުންކޮށްގެން

* ޅެދިހެދިފައިވާ ޅެދިހެދިފައިވާ ޅެދިހެދިފައިވާ ޅެދިހެދިފައިވާ ޅެދިހެދިފައިވާ ޅެދިހެދިފައިވާ



(606 606 606 606 606 606 606 606 606 606)

අංකය	මාලාව	ප්‍රවේශය	ප්‍රවේශය	සමස්තය	#
606 606 606 606 606 606 606 606 606 606					6
		606 606	118	606 606 606 606 606 606 606 606 606 606	6.1
		606 606	765	606 606 606 606 606 606 606 606 606 606	6.2
		606 606	120	606 606 606 606 606 606 606 606 606 606	6.3
-					

* 606 606 606 606 606 606 606 606 606 606

* 606 606 606 606 606 606 606 606 606 606



(7 මහල 07) ලැබෙන බැංකු පොදු ජනපති පිළිබඳව

#	කොටස	අක්ෂර	පිටපත	විස්තරය
7				මහල 07 වල පිටපත් ලබාදීමේ කොටස්
7.1		2	2	<p>මහල 07 වල පිටපත් ලබාදීමේ කොටස්</p> <p>පිටපත් ලබාදීමේ කොටස්</p> <p>පිටපත් ලබාදීමේ කොටස්</p> <p>පිටපත් ලබාදීමේ කොටස්</p> <p>පිටපත් ලබාදීමේ කොටස්</p> <p>පිටපත් ලබාදීමේ කොටස්</p>
7.2		2	2	<p>පිටපත් ලබාදීමේ කොටස්</p> <p>පිටපත් ලබාදීමේ කොටස්</p>
7.3		2	2	<p>පිටපත් ලබාදීමේ කොටස්</p> <p>පිටපත් ලබාදීමේ කොටස්</p>
7.4		2	2	<p>පිටපත් ලබාදීමේ කොටස්</p> <p>පිටපත් ලබාදීමේ කොටස්</p>
7.5		1	1	<p>පිටපත් ලබාදීමේ කොටස්</p> <p>පිටපත් ලබාදීමේ කොටස්</p>
7.6		232	2	<p>පිටපත් ලබාදීමේ කොටස්</p> <p>පිටපත් ලබාදීමේ කොටස්</p> <p>පිටපත් ලබාදීමේ කොටස්</p>
7.7		32	2	<p>පිටපත් ලබාදීමේ කොටස්</p> <p>පිටපත් ලබාදීමේ කොටස්</p>
7.8		48	2	<p>පිටපත් ලබාදීමේ කොටස්</p> <p>පිටපත් ලබාදීමේ කොටස්</p>
7.9			2	<p>පිටපත් ලබාදීමේ කොටස්</p> <p>පිටපත් ලබාදීමේ කොටස්</p>
7.10		2	2	<p>පිටපත් ලබාදීමේ කොටස්</p> <p>පිටපත් ලබාදීමේ කොටස්</p> <p>පිටපත් ලබාදීමේ කොටස්</p>
7.11		2	2	<p>පිටපත් ලබාදීමේ කොටස්</p> <p>පිටපත් ලබාදීමේ කොටස්</p> <p>පිටපත් ලබාදීමේ කොටස්</p>
7.12		2	2	<p>පිටපත් ලබාදීමේ කොටස්</p> <p>පිටපත් ලබාදීමේ කොටස්</p>
7.13		2	2	<p>පිටපත් ලබාදීමේ කොටස්</p> <p>පිටපත් ලබාදීමේ කොටස්</p> <p>පිටපත් ලබාදීමේ කොටස්</p>

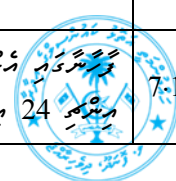

		2	2	<p>2020-2021 74 24 ()</p>	7.14	
		320		2020-2021	7.15	
		80		2 8 ()	7.16	
		55		1 2	7.17	
			2	2 3	7.18	
-						

- * 2020-2021 74 24 ()
- * 2020-2021 74 24 ()
- * 2020-2021 74 24 ()
- * 2020-2021 74 24 ()



(8) **සමුහ සේවාවන්** (08) **අවුරුදු පාලන කටයුතු** 2019-20

#	සේවාව	අවුරුදු	වර්ග	මාස	අයි
8	සමුහ සේවාවන් 8 සංඛ්‍යාවක පාලන කටයුතු				
8.1	අධ්‍යාපන අංශයේ පාලන කටයුතු සහ සේවාවන්	1301	අධ්‍යාපන		
8.2	අධ්‍යාපන අංශයේ පාලන කටයුතු සහ සේවාවන් 10 ක්	1975	අධ්‍යාපන		
8.3	සෞඛ්‍ය සේවාවන්	1059	සෞඛ්‍ය		
8.3	සෞඛ්‍ය සේවාවන්, සමාජ සේවාවන්, පරිසර සේවාවන් සහ සේවාවන් (අනෙකුත්) සේවාවන්	1925	අධ්‍යාපන		
එකතුව					

- * අධ්‍යාපන සේවාවන්, සමාජ සේවාවන්, පරිසර සේවාවන් සහ සේවාවන්
- * අධ්‍යාපන සේවාවන්, සමාජ සේවාවන්, පරිසර සේවාවන් සහ සේවාවන්
- * අධ්‍යාපන සේවාවන්, සමාජ සේවාවන්, පරිසර සේවාවන් සහ සේවාවන්
- * අධ්‍යාපන සේවාවන්, සමාජ සේවාවන්, පරිසර සේවාවන් සහ සේවාවන්
- * අධ්‍යාපන සේවාවන්, සමාජ සේවාවන්, පරිසර සේවාවන් සහ සේවාවන්



#	ສາຍ	ບ່ອນ	ຄວາມຍາວ	ລາຍລະອຽດ	
9				ສາຍ 9 ສາຍ ແລະ ຈຸດ ລາມູ ທີ່ ອາເມລິກາ ເກຣດ	
9.1		1	1	ສາຍ 1 ສາຍ ແລະ ຈຸດ ລາມູ ທີ່ ອາເມລິກາ ເກຣດ	
9.2		20	20	ສາຍ 20 ສາຍ ແລະ ຈຸດ ລາມູ ທີ່ ອາເມລິກາ ເກຣດ (ຈຸດ ລາມູ)	
9.3		4	4	ສາຍ 4 ສາຍ ແລະ ຈຸດ ລາມູ ທີ່ ອາເມລິກາ ເກຣດ	
9.4		4	4	ສາຍ 4 ສາຍ ແລະ ຈຸດ ລາມູ ທີ່ ອາເມລິກາ ເກຣດ	
9.5		2	2	ສາຍ 2 ສາຍ ແລະ ຈຸດ ລາມູ ທີ່ ອາເມລິກາ ເກຣດ	
9.6		4	4	ສາຍ 4 ສາຍ ແລະ ຈຸດ ລາມູ ທີ່ ອາເມລິກາ ເກຣດ	
9.7		4	4	ສາຍ 4 ສາຍ ແລະ ຈຸດ ລາມູ ທີ່ ອາເມລິກາ ເກຣດ	
9.8		3	3	ສາຍ 3 ສາຍ ແລະ ຈຸດ ລາມູ ທີ່ ອາເມລິກາ ເກຣດ	
9.9		3	3	ສາຍ 3 ສາຍ ແລະ ຈຸດ ລາມູ ທີ່ ອາເມລິກາ ເກຣດ	
9-10		11	11	ສາຍ 11 ສາຍ ແລະ ຈຸດ ລາມູ ທີ່ ອາເມລິກາ ເກຣດ	
9-11		1	1	ສາຍ 1 ສາຍ ແລະ ຈຸດ ລາມູ ທີ່ ອາເມລິກາ ເກຣດ	
9-12		4	4	ສາຍ 4 ສາຍ ແລະ ຈຸດ ລາມູ ທີ່ ອາເມລິກາ ເກຣດ	
9-13		5	5	ສາຍ 5 ສາຍ ແລະ ຈຸດ ລາມູ ທີ່ ອາເມລິກາ ເກຣດ	
9-14		26	26	ສາຍ 26 ສາຍ ແລະ ຈຸດ ລາມູ ທີ່ ອາເມລິກາ ເກຣດ	



(10 ಸಂಖ್ಯೆಯಲ್ಲಿ 10) ಅಧಿಕಾರವಹಿಸಿದ ಅಧಿಕಾರಿಗಳ ಹೆಸರು

#	ಹೆಸರು	ಅಧಿಕಾರ	ಅಧಿಕಾರ	ಅಧಿಕಾರ	ಅಧಿಕಾರ
10	10 ಸಂಖ್ಯೆಯಲ್ಲಿ 10 ಅಧಿಕಾರಿಗಳ ಹೆಸರು				
10-1		1	1	ಅಧಿಕಾರಿಗಳ ಹೆಸರು (ಅಧಿಕಾರಿಗಳ ಹೆಸರು 74 ಅಧಿಕಾರಿಗಳ ಹೆಸರು 34 ಅಧಿಕಾರಿಗಳ ಹೆಸರು)	
10-2		1	1	ಅಧಿಕಾರಿಗಳ ಹೆಸರು (ಅಧಿಕಾರಿಗಳ ಹೆಸರು 74 ಅಧಿಕಾರಿಗಳ ಹೆಸರು 34 ಅಧಿಕಾರಿಗಳ ಹೆಸರು)	
10-3		1	1	ಅಧಿಕಾರಿಗಳ ಹೆಸರು (ಅಧಿಕಾರಿಗಳ ಹೆಸರು 5 ಅಧಿಕಾರಿಗಳ ಹೆಸರು 3 ಅಧಿಕಾರಿಗಳ ಹೆಸರು)	
10-4		1	1	ಅಧಿಕಾರಿಗಳ ಹೆಸರು (ಅಧಿಕಾರಿಗಳ ಹೆಸರು 74 ಅಧಿಕಾರಿಗಳ ಹೆಸರು 34 ಅಧಿಕಾರಿಗಳ ಹೆಸರು)	
10-5		1	1	ಅಧಿಕಾರಿಗಳ ಹೆಸರು (ಅಧಿಕಾರಿಗಳ ಹೆಸರು)	
	ಒಟ್ಟು				

* ಅಧಿಕಾರಿಗಳ ಹೆಸರು (ಅಧಿಕಾರಿಗಳ ಹೆಸರು 74 ಅಧಿಕಾರಿಗಳ ಹೆಸರು 34 ಅಧಿಕಾರಿಗಳ ಹೆಸರು 5 ಅಧಿಕಾರಿಗಳ ಹೆಸರು 3 ಅಧಿಕಾರಿಗಳ ಹೆಸರು)



(11 ސަލަވަތުގެ ޖަދުވަލު)

#	ޖަދުވަލު	ޖަދުވަލުގެ ނަންބަރު	ޖަދުވަލުގެ ނަންބަރު	ޖަދުވަލުގެ ނަންބަރު
11	11 ސަލަވަތުގެ ޖަދުވަލުގެ ނަންބަރު ޖަދުވަލުގެ ނަންބަރު ޖަދުވަލުގެ ނަންބަރު			
11-1	8	80	ޖަދުވަލުގެ ނަންބަރު	ޖަދުވަލުގެ ނަންބަރު
11-2	2	14	ޖަދުވަލުގެ ނަންބަރު	ޖަދުވަލުގެ ނަންބަރު
11-3	8	9	ޖަދުވަލުގެ ނަންބަރު	ޖަދުވަލުގެ ނަންބަރު
11-4	9		ޖަދުވަލުގެ ނަންބަރު	ޖަދުވަލުގެ ނަންބަރު
11-5	2	1	ޖަދުވަލުގެ ނަންބަރު	ޖަދުވަލުގެ ނަންބަރު
ޖަދުވަލުގެ ނަންބަރު				

* ޖަދުވަލުގެ ނަންބަރު ޖަދުވަލުގެ ނަންބަރު ޖަދުވަލުގެ ނަންބަރު.
 * ޖަދުވަލުގެ ނަންބަރު 1 ޖަދުވަލުގެ ނަންބަރު 1 ޖަދުވަލުގެ ނަންބަރު.



(12 ಸೆಮೆಸ್ಟರ್) ನಲ್ಲಿ ನಡವಿಸಬೇಕಾದ ಕುರ್ಸುಗಳ ಪಟ್ಟಿ

ಕ್ರ. ಸಂಖ್ಯೆ	ಕುರ್ಸಿನ ಹೆಸರು	ಸೆಮೆಸ್ಟರ್	ಕುರ್ಸಿನ ಕೋಡ್	ಕ್ರೆಡಿಟ್	#
12 ಸೆಮೆಸ್ಟರ್ ನಲ್ಲಿ ನಡವಿಸಬೇಕಾದ ಕುರ್ಸುಗಳ ಪಟ್ಟಿ					12
	ಬಿ.ಇ.ಎಸ್.ನಲ್ಲಿ ಸೇವೆಗೆ ಬರುವುದಿಲ್ಲ BTU32000	4	4	4	12-1
	ಬಿ.ಇ.ಎಸ್.ನಲ್ಲಿ ಸೇವೆಗೆ ಬರುವುದಿಲ್ಲ BTU9000	3	3	3	12-2
	ಬಿ.ಇ.ಎಸ್.ನಲ್ಲಿ ಸೇವೆಗೆ ಬರುವುದಿಲ್ಲ	3	3	3	12-3
ಒಟ್ಟು					

* ಬಿ.ಇ.ಎಸ್.ನಲ್ಲಿ ಸೇವೆಗೆ ಬರುವುದಿಲ್ಲ ಎಂದರೆ ಈ ಕುರ್ಸುಗಳನ್ನು ಪೂರ್ಣಗೊಳಿಸುವುದಿಲ್ಲ.
 * ಬಿ.ಇ.ಎಸ್.ನಲ್ಲಿ ಸೇವೆಗೆ ಬರುವುದಿಲ್ಲ ಎಂದರೆ ಈ ಕುರ್ಸುಗಳನ್ನು ಪೂರ್ಣಗೊಳಿಸುವುದಿಲ್ಲ.
 * ಬಿ.ಇ.ಎಸ್.ನಲ್ಲಿ ಸೇವೆಗೆ ಬರುವುದಿಲ್ಲ ಎಂದರೆ ಈ ಕುರ್ಸುಗಳನ್ನು ಪೂರ್ಣಗೊಳಿಸುವುದಿಲ್ಲ.



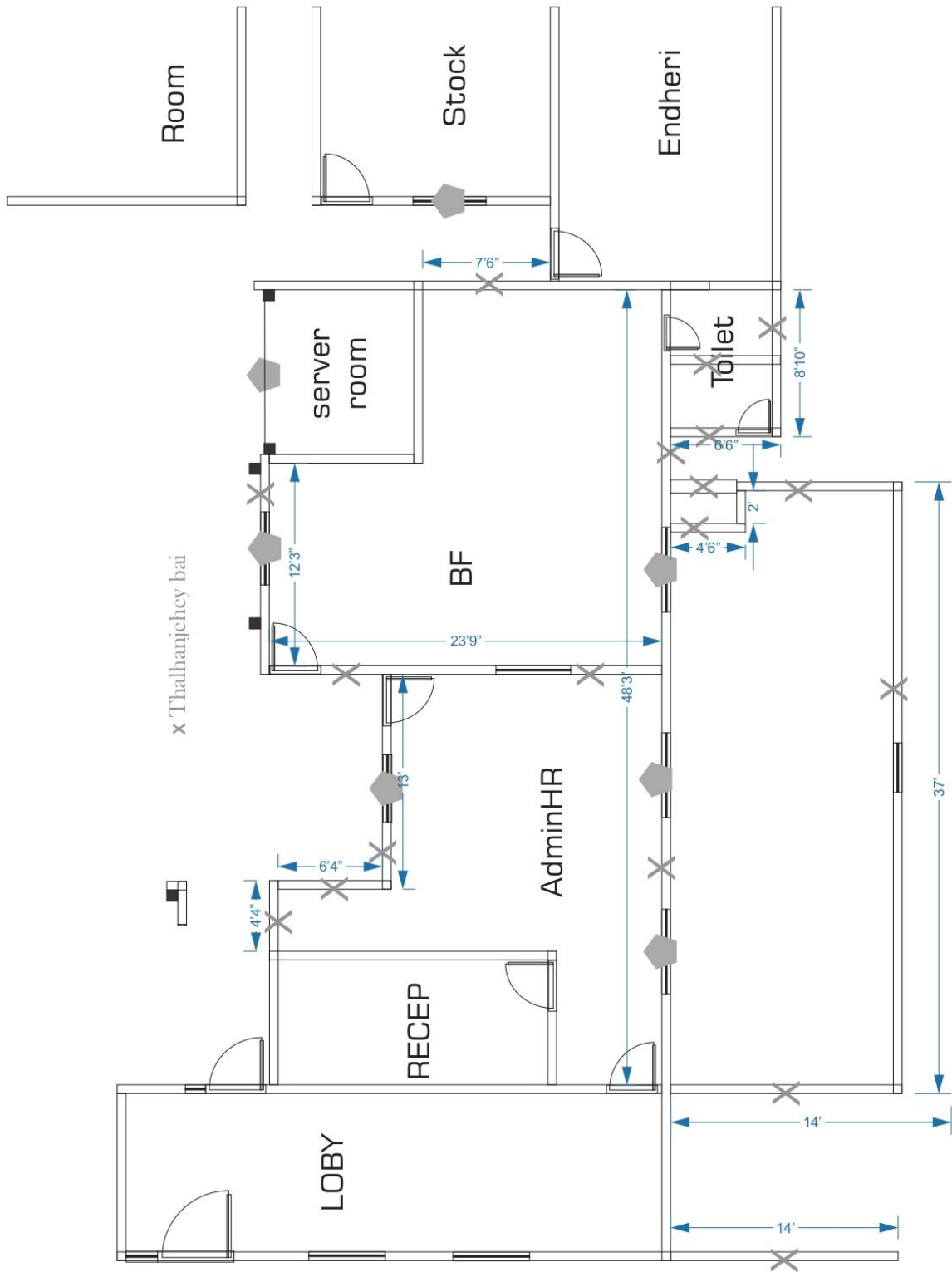

Foundation Column

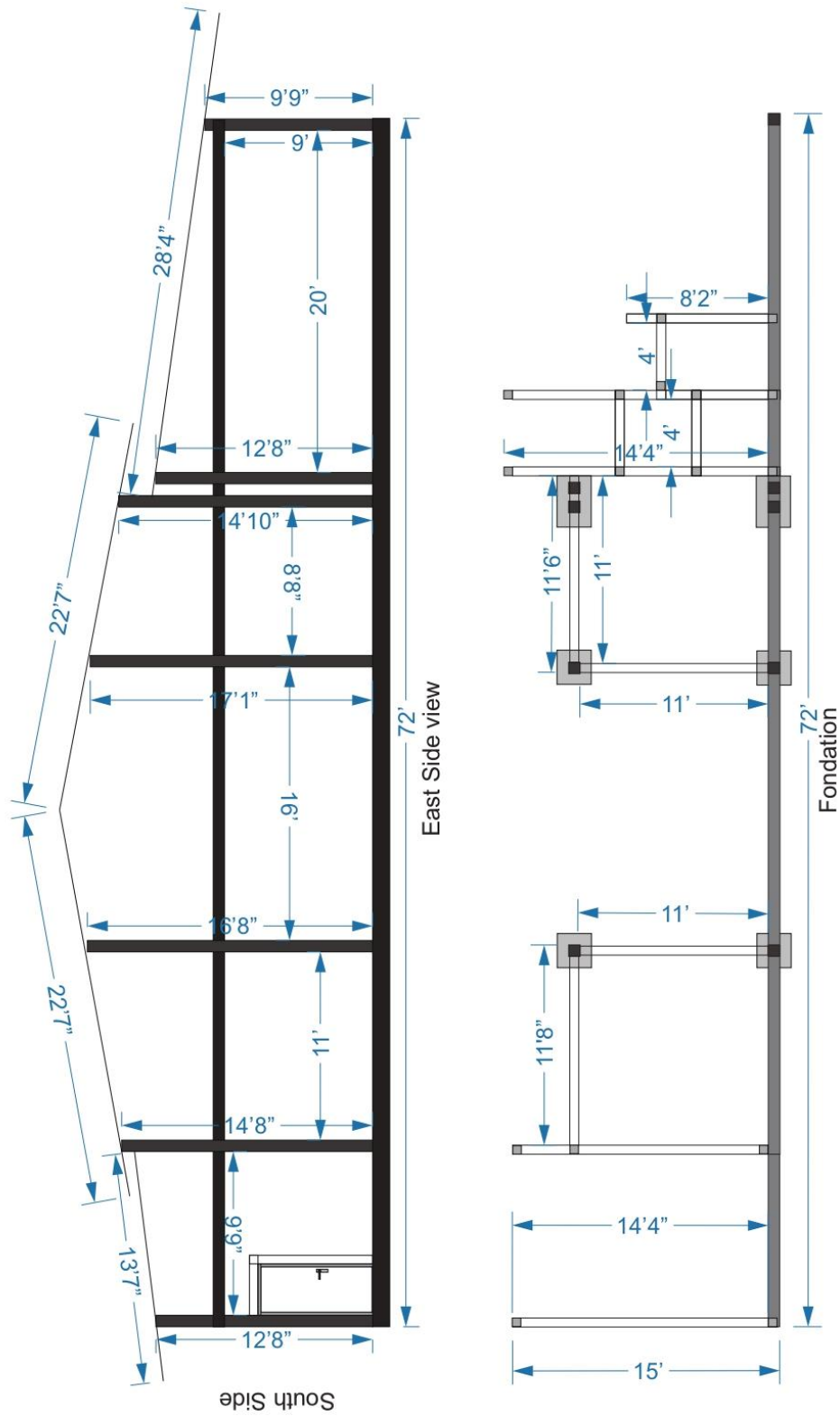

Column Beam Footing Details

Extension Inside Foundation

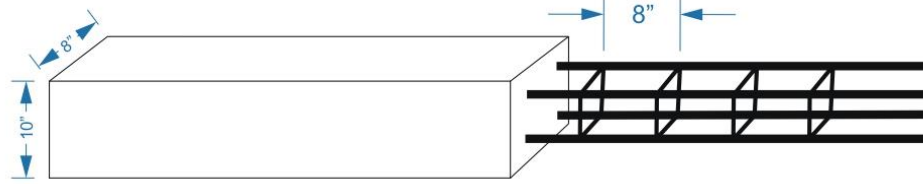

Column Truss

Extension End Foundation

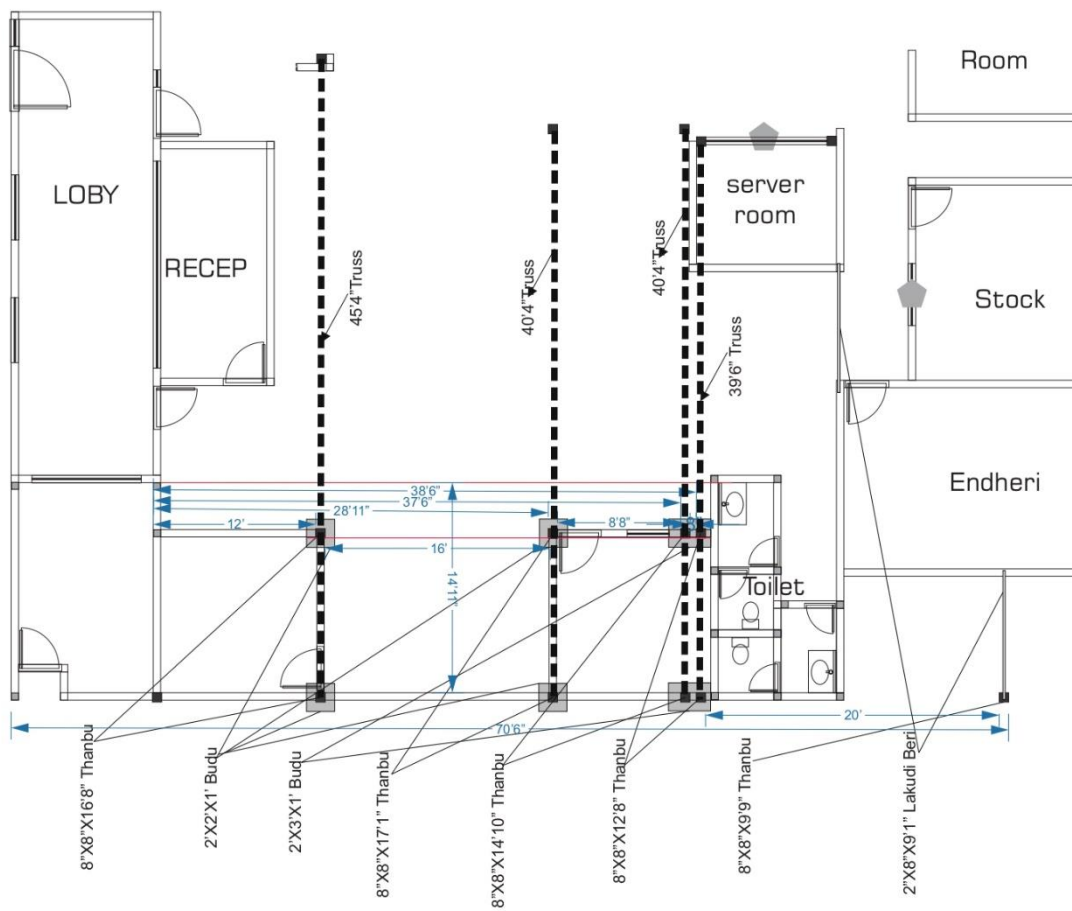
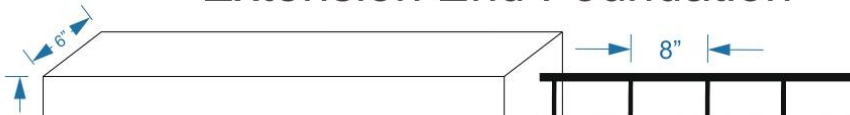

Truss details

Truss

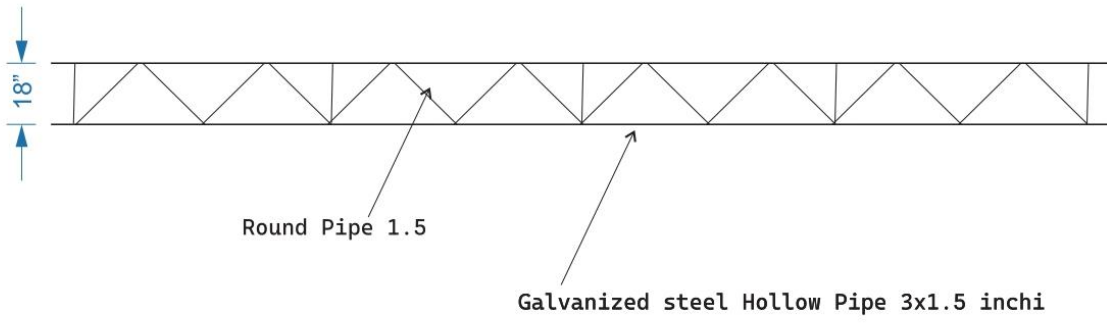

Truss Suport

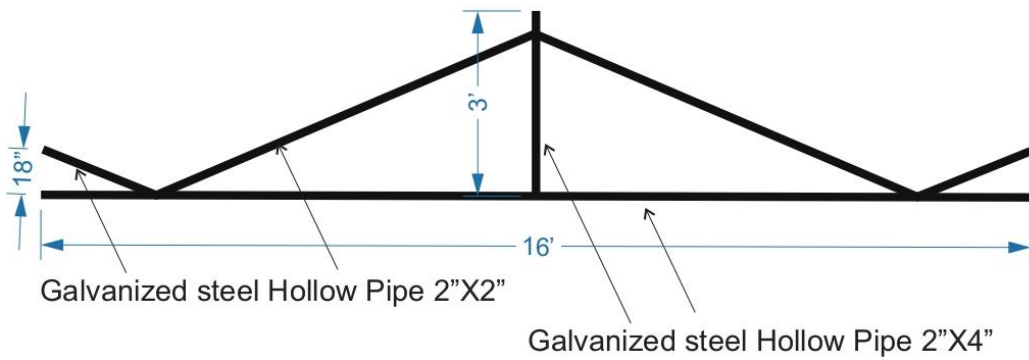

Roof structure & roof

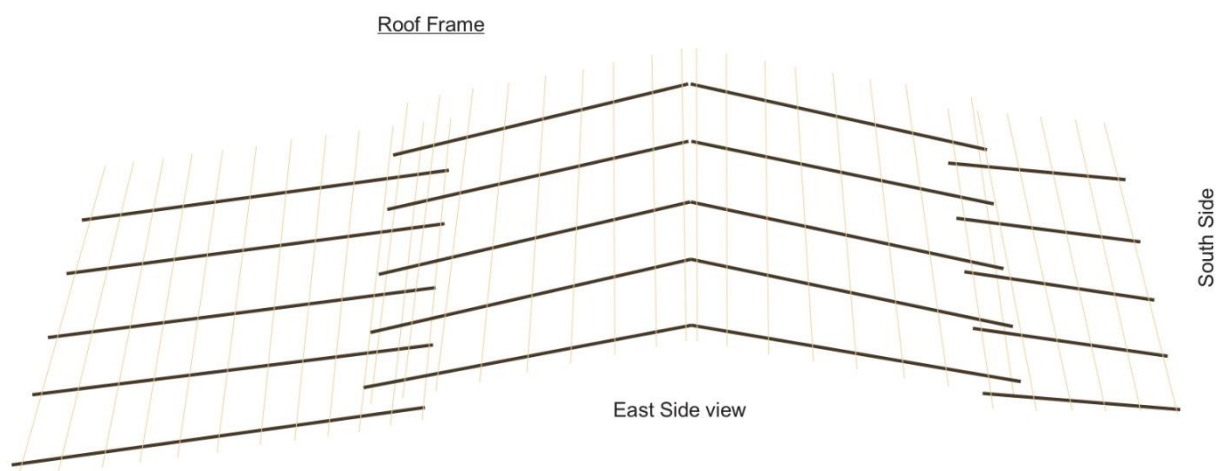

Socket wiring

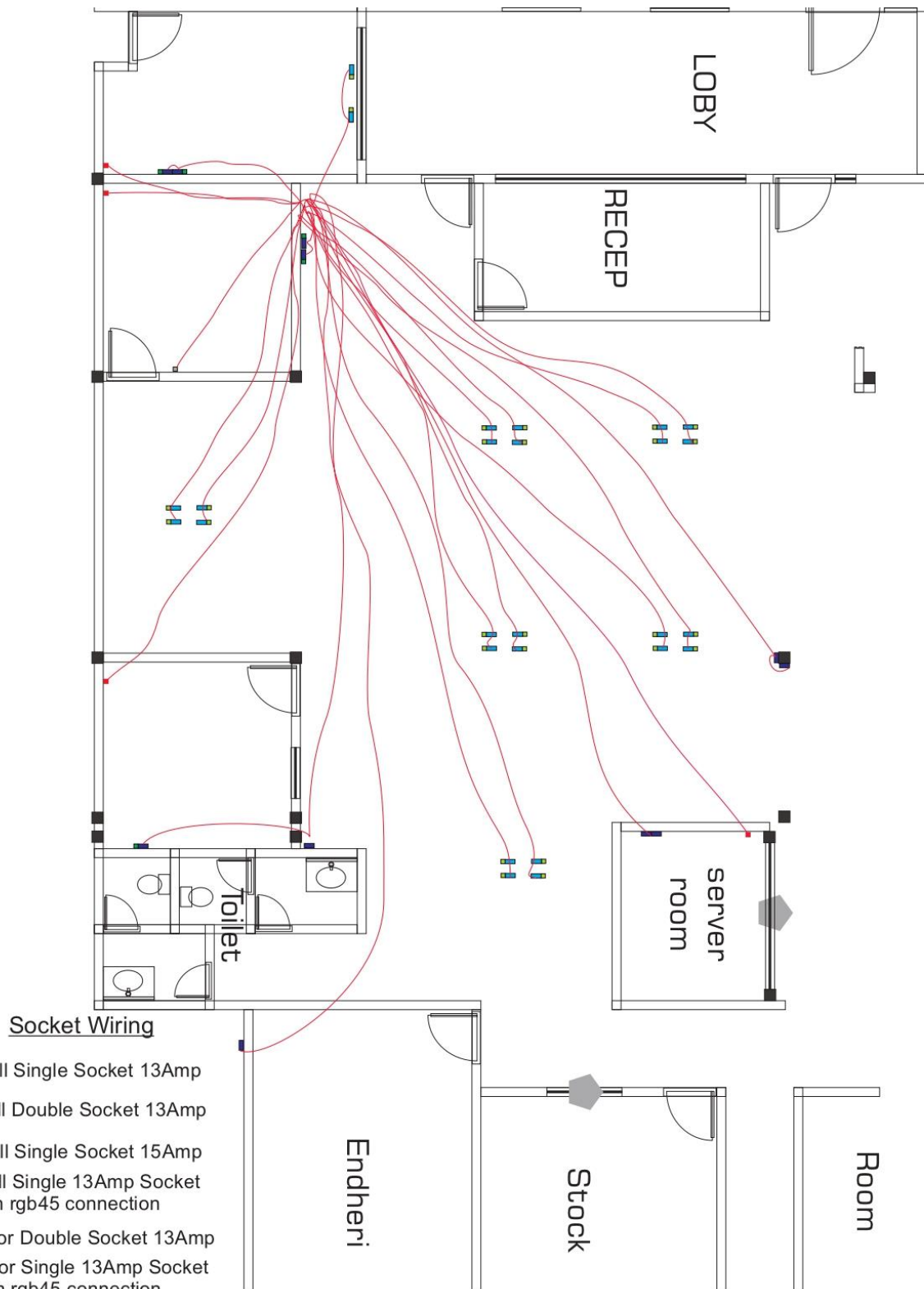

Socket Wiring

- 01 Wall Single Socket 13Amp
- 11 Wall Double Socket 13Amp
- 04 Wall Single Socket 15Amp
- 05 Wall Single 13Amp Socket with rgb45 connection
- 26 Floor Double Socket 13Amp
- 26 Floor Single 13Amp Socket with rgb45 connection
- 20 10Amp Breaker
- 4 16Amp Breaker



Socket

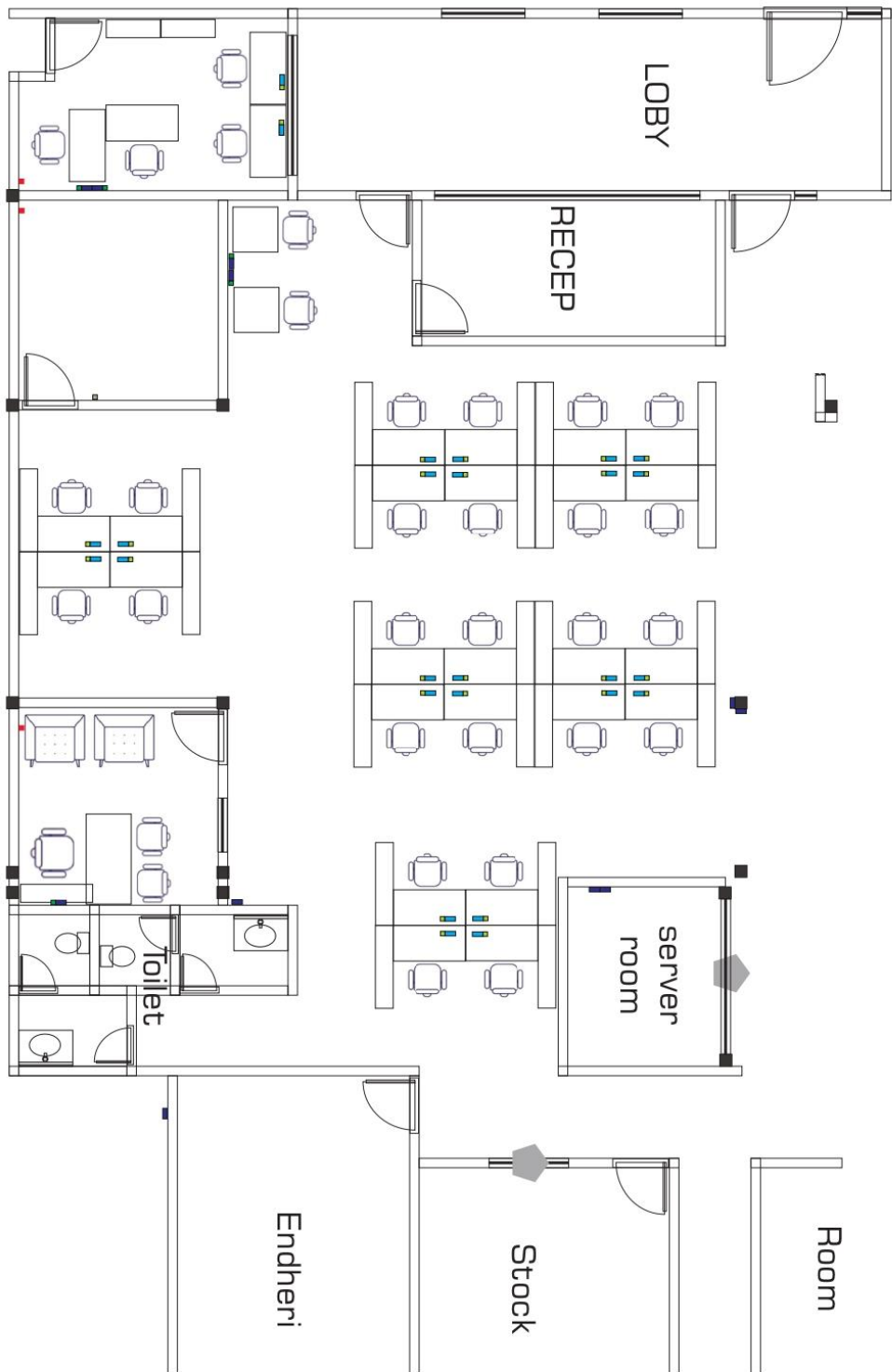

Light wiring

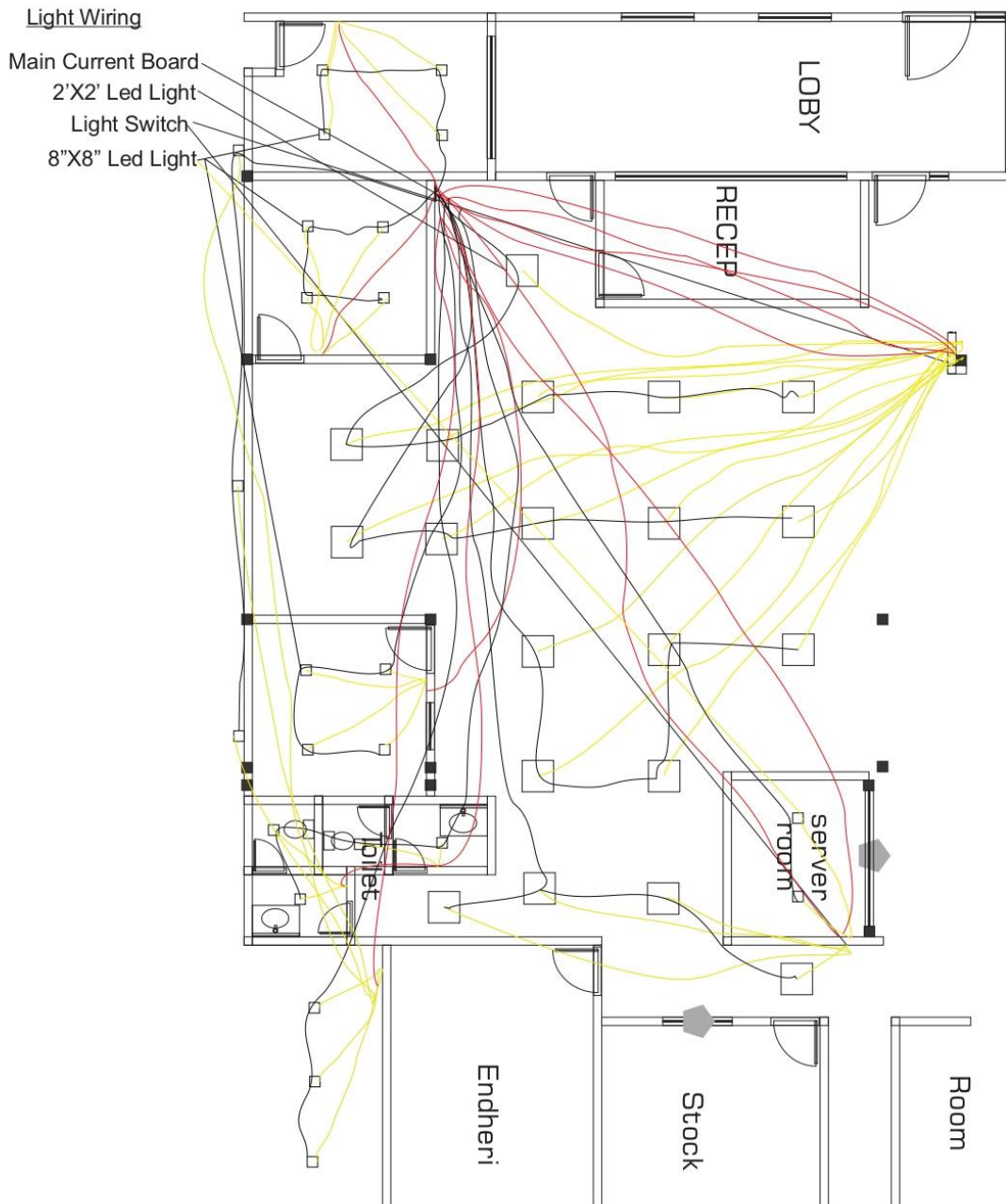

Air Conditioner

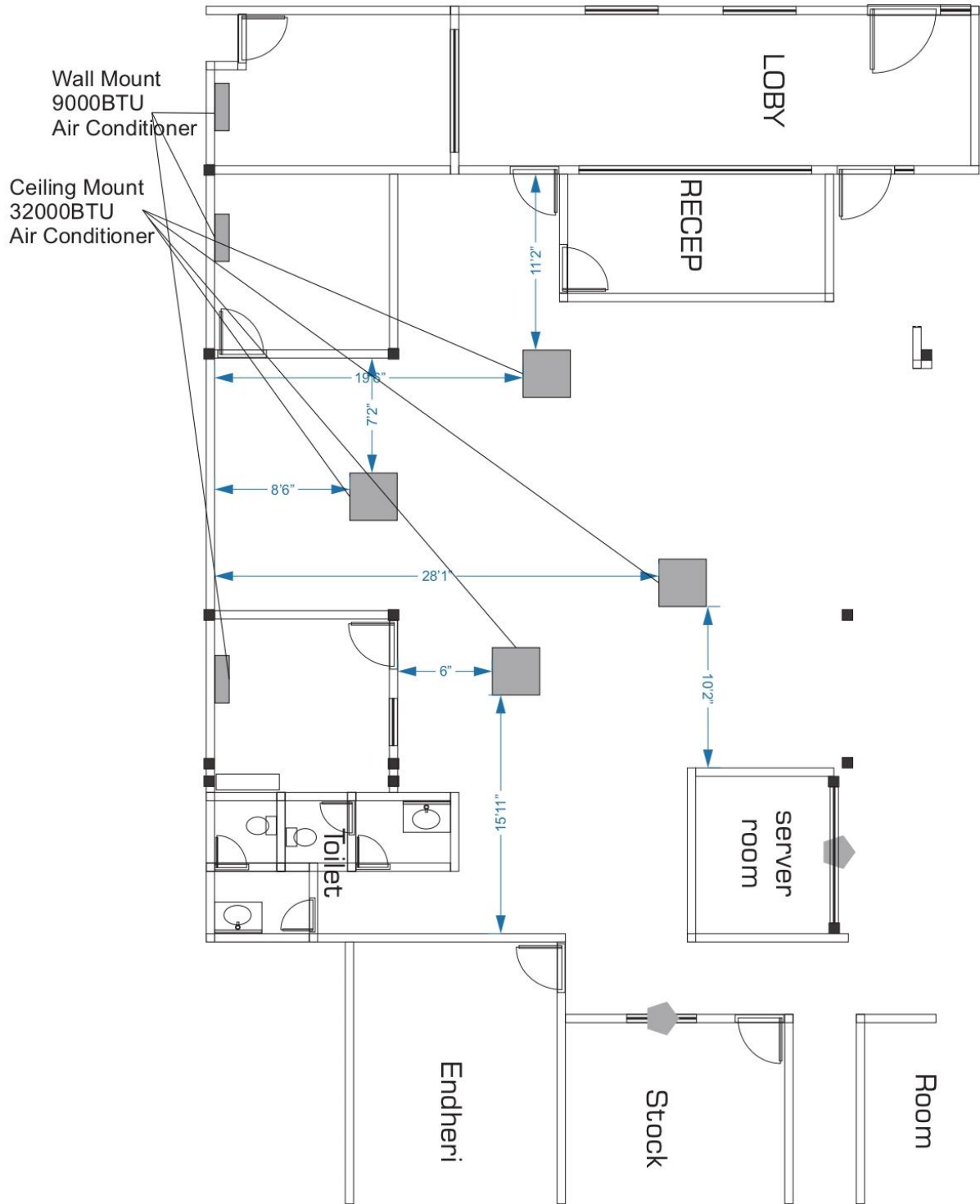



Ceiling mount AC



2'2' Led light



Floor Socket with RG45 network face plate



සමස්ත වෙළඳාමේ ව්‍යවස්ථාපිත (10) ව්‍යවස්ථාපිත නිවැරදි කිරීම

අංකය	විස්තරය	අංකය	#
80	<p>ව්‍යවස්ථාපිත 10 වෙනුවට ව්‍යවස්ථාපිත 10 යනුවෙන් වෙනස් කිරීම</p>	10	3.1
10	<p>ව්‍යවස්ථාපිත 10 වෙනුවට ව්‍යවස්ථාපිත 10 යනුවෙන් වෙනස් කිරීම</p>	10	3.2
10	<p>ව්‍යවස්ථාපිත 10 වෙනුවට ව්‍යවස්ථාපිත 10 යනුවෙන් වෙනස් කිරීම</p>	10	3.3
100		100	3.4



7. **මුදල් ගනුදෙනු**

7.1 මුදල් ගනුදෙනු සිදුකරනු ලබන අවස්ථාවන්හිදී මුදල් ගනුදෙනු කටයුතු සාර්ථකව සම්පූර්ණ කළ යුතුය.

සිදුකරනු ලබන මුදල් ගනුදෙනුහිදී මුදල් ගනුදෙනු කටයුතු සාර්ථකව සම්පූර්ණ කළ යුතුය.

7.2 මුදල් ගනුදෙනු සම්බන්ධව මුදල් ගනුදෙනු කටයුතු සාර්ථකව සම්පූර්ණ කළ යුතුය.

මුදල් ගනුදෙනු 3 ක් මුදල් ගනුදෙනු කටයුතු සාර්ථකව සම්පූර්ණ කළ යුතුය.

7.3 මුදල් ගනුදෙනු සම්බන්ධව මුදල් ගනුදෙනු කටයුතු 3 ක් මුදල් ගනුදෙනු කටයුතු සාර්ථකව සම්පූර්ණ කළ යුතුය.

7.4 මුදල් ගනුදෙනු සම්බන්ධව මුදල් ගනුදෙනු කටයුතු සාර්ථකව සම්පූර්ණ කළ යුතුය.

7.5 මුදල් ගනුදෙනු සම්බන්ධව මුදල් ගනුදෙනු කටයුතු සාර්ථකව සම්පූර්ණ කළ යුතුය.

8. **මුදල් ගනුදෙනු/කටයුතු**

8.1 මුදල් ගනුදෙනු සම්බන්ධව මුදල් ගනුදෙනු කටයුතු 500,000.00 (පස්සියය දහස රුපියල්) ක් මුදල් ගනුදෙනු කටයුතු සාර්ථකව සම්පූර්ණ කළ යුතුය.

මුදල් ගනුදෙනු සම්බන්ධව මුදල් ගනුදෙනු කටයුතු 0.5% ක් මුදල් ගනුදෙනු කටයුතු සාර්ථකව සම්පූර්ණ කළ යුතුය.

8.2 මුදල් ගනුදෙනු සම්බන්ධව මුදල් ගනුදෙනු කටයුතු 14 (පහ) ක් මුදල් ගනුදෙනු කටයුතු සාර්ථකව සම්පූර්ණ කළ යුතුය.

8.3 මුදල් ගනුදෙනු සම්බන්ධව මුදල් ගනුදෙනු කටයුතු 45 (පහ) ක් මුදල් ගනුදෙනු කටයුතු සාර්ථකව සම්පූර්ණ කළ යුතුය.

8.4 මුදල් ගනුදෙනු සම්බන්ධව මුදල් ගනුදෙනු කටයුතු 250,000.00 (දෙසියය දහස රුපියල්) ක් මුදල් ගනුදෙනු කටයුතු සාර්ථකව සම්පූර්ණ කළ යුතුය.



සමස්ත මුදල් ප්‍රමාණය 5 ක් වනුයේ නිසා මෙම අයුතුකම අවම කර ගැනීමට පියවර ගත යුතුය.

8.5. මුදල් ප්‍රමාණය 500,000/- ක් වනුයේ නිසා මෙම අයුතුකම අවම කර ගැනීමට පියවර ගත යුතුය. මෙම අයුතුකම අවම කර ගැනීමට පියවර ගත යුතුය.

8.6. මුදල් ප්‍රමාණය 14 (පන්ද) ක් වනුයේ නිසා මෙම අයුතුකම අවම කර ගැනීමට පියවර ගත යුතුය.

8.7. මුදල් ප්‍රමාණය 4 ක් වනුයේ නිසා මෙම අයුතුකම අවම කර ගැනීමට පියවර ගත යුතුය.

8.8. මුදල් ප්‍රමාණය 6 ක් වනුයේ නිසා මෙම අයුතුකම අවම කර ගැනීමට පියවර ගත යුතුය.

8.9. මුදල් ප්‍රමාණය 6 ක් වනුයේ නිසා මෙම අයුතුකම අවම කර ගැනීමට පියවර ගත යුතුය.

8.10. මුදල් ප්‍රමාණය 6 ක් වනුයේ නිසා මෙම අයුතුකම අවම කර ගැනීමට පියවර ගත යුතුය.

8.11. මුදල් ප්‍රමාණය 6 ක් වනුයේ නිසා මෙම අයුතුකම අවම කර ගැනීමට පියවර ගත යුතුය.

8.12. මුදල් ප්‍රමාණය 17 ක් වනුයේ නිසා මෙම අයුතුකම අවම කර ගැනීමට පියවර ගත යුතුය.



ආදායම් ප්‍රවේශන

අත්පිටපත් කොටස කොටස	දුරකථන අංකය කොටස	දුරකථන අංකය සහ විස්තර	#
		අත්පිටපත් සහ දුරකථන අංකය	1
		දුරකථන අංකය සහ විස්තර (1 කොටස) දුරකථන අංකය සහ විස්තර (3 කොටස) / දුරකථන අංකය සහ විස්තර (1 කොටස)	2
		දුරකථන අංකය සහ විස්තර	3
		දුරකථන අංකය සහ විස්තර	4
		දුරකථන අංකය සහ විස්තර / දුරකථන අංකය සහ විස්තර	5
		දුරකථන අංකය සහ විස්තර / දුරකථන අංකය සහ විස්තර	6
		දුරකථන අංකය සහ විස්තර / දුරකථන අංකය සහ විස්තර	7
		දුරකථන අංකය සහ විස්තර (1 කොටස)	8
		දුරකථන අංකය සහ විස්තර (2 කොටස) 500,000-00 දුරකථන අංකය සහ විස්තර	9
		දුරකථන අංකය සහ විස්තර (3 කොටස)	10
		දුරකථන අංකය සහ විස්තර (4 කොටස)	11
		දුරකථන අංකය සහ විස්තර (5 කොටස)	12



1 . ދަރުފާތު ދަތުރުތަކުގެ ސަފުހާ:		
-1.1	ސަރުކާރު	
-1.2	ބަނދުވާ ސަރުކާރުގެ ދަރުފާތު ދަތުރުތަކުގެ ސަފުހާ	
-1.3	ފަތުރުވެރިންގެ ދަރުފާތު ދަތުރުތަކުގެ ސަފުހާ	
-1.4	ބަނދުވާ ސަރުކާރުގެ ދަރުފާތު ދަތުރުތަކުގެ ސަފުހާ	
-1.5	ބަނދުވާ ސަރުކާރުގެ ދަރުފާތު ދަތުރުތަކުގެ ސަފުހާ (ހަމަޖެހޭ ފަދަ ދަރުފާތު ދަތުރުތަކުގެ ސަފުހާ)	
-1.6	ބަނދުވާ ސަރުކާރުގެ ދަރުފާތު ދަތުރުތަކުގެ ސަފުހާ	
-1.7	ފަތުރުވެރިންގެ ދަރުފާތު ދަތުރުތަކުގެ ސަފުހާ	
-1.8	ދަރުފާތު ދަތުރުތަކުގެ ސަފުހާ	
2 . ދަރުފާތު ދަތުރުތަކުގެ ސަފުހާ (ސަރުކާރުގެ ދަރުފާތު ދަތުރުތަކުގެ ސަފުހާއި ނުވަތަ ސަރުކާރުގެ ދަރުފާތު ދަތުރުތަކުގެ ސަފުހާ) ނުވަތަ ސަރުކާރުގެ ދަރުފާތު ދަތުރުތަކުގެ ސަފުހާ (ސަރުކާރުގެ ދަރުފާތު ދަތުރުތަކުގެ ސަފުހާއި ނުވަތަ ސަރުކާރުގެ ދަރުފާތު ދަތުރުތަކުގެ ސަފުހާ)		
#	ސަރުކާރު	ދަތުރު
1		
2		
3		
4		
3 . ދަރުފާތު ދަތުރުތަކުގެ ސަފުހާ		



	1
	2
	3



2 - ބަލަވާ ސަފުޅު
ޖަހާ ސަފުޅު

Form of Bid Security (Bank Guarantee)

WHEREAS,[*name of Bidder*] (hereinafter called “the Bidder”) has submitted his Bid for the Project no.....issued by the Ministry of Finance and Treasury on
.....for construction of[*name of Contract*] (hereinafter called “the Bid”).

KNOW ALL PEOPLE by these presents that We [*name of Bank*] of
..... [*name of country*] having our registered office at
..... (hereinafter called “the Bank”) are bound unto
..... [*name of Purchaser*] (hereinafter called “the Purchaser”) in the sum of
* for which payment well and truly to be made to the said Purchaser, the Bank binds itself, its successors, and assigns by these presents.

SEALED with the Common Seal of the said Bank thisday of20.....

THE CONDITIONS of this obligation are:

- (1) If, after Bid opening, the Bidder withdraws his Bid during the period of Bid validity specified in the Form of Bid;
or
- (2) If the Bidder having been notified of the acceptance of his Bid by the Purchaser during the period of Bid validity:
 - (a) fails or refuses to execute the Form of Agreement in accordance with the Instructions to Bidders, if required; or
 - (b) fails or refuses to furnish the Performance Security, in accordance with the Instruction to Bidders; or
 - (c) does not accept the correction of the Bid Price pursuant to Clause 27,

* The Bidder should insert the amount of the Guarantee in words and figures denominated in Maldivian Rufiyaa. This figure should be the same as shown in Clause 16.1.7 of the Instructions to Bidders.

we undertake to pay to the Purchaser up to the above amount upon receipt of his first written demand, without the Purchaser’s having to substantiate his demand, provided that in his demand the Purchaser will note that the amount claimed by him is due to him owing to the occurrence of one or any of the three conditions, specifying the occurred condition or conditions.

This Guarantee will remain in force up to and including the date days after the deadline for submission of bids as such deadline is stated in the Instructions to Bidders or as it may be extended by the Purchaser, notice of which extension(s) to the Bank is hereby waived. Any demand in respect of this Guarantee should reach the Bank not later than the above date.

DATE..... SIGNATURE OF THE BANK
WITNESS SEAL

[signature, name, and address]



3 ()) ()				
#				
1				
2				
3				
4				
5				

2019 25 2024 22 2019 25 2024 22 2019 25 2024 22

2019 25 2024 22 2019 25 2024 22 2019 25 2024 22

2019 25 2024 22 2019 25 2024 22 2019 25 2024 22

2019 25 2024 22 2019 25 2024 22 2019 25 2024 22

2019 25 2024 22 2019 25 2024 22 2019 25 2024 22



4 - ބަނޑު
ފޯމް ޖަހާ ގޮތް

Form of Performance Bank Guarantee (Unconditional)

To:
[name & address of Purchaser]

WHEREAS [name and address of Supplier] (hereinafter called "the Supplier") has undertaken, in pursuance of Contract No. dated to execute [name of Contract and brief description of Works] (hereinafter called "the Contract");

AND WHEREAS it has been stipulated by you in the said Contract that the Supplier shall furnish you with a Bank Guarantee by a recognized bank for the sum specified therein as security for compliance with his obligations in accordance with the Contract;

AND WHEREAS we have agreed to give the Supplier such a Bank Guarantee;

NOW THEREFORE we hereby affirm that we are the Guarantor and responsible to you, on behalf of the Supplier, up to a total of * [amount of Guarantee] [amount in words], such sum being payable in the types and proportions of currencies in which the Contract Price is payable, and we undertake to pay you, upon your first written demand and without cavil or argument, any sum or sums within the limits of [amount of Guarantee] as aforesaid without your needing to prove or to show grounds or reasons for your demand for the sum specified therein.

*An amount is to be inserted by the Guarantor, representing the percentage of the Contract Price specified in the Contract, in Maldivian Rufiyaa.

We hereby waive the necessity of your demanding the said debt from the Supplier before presenting us with the demand.

We further agree that no change or addition to or other modification of the terms of the Contract or of the Works to be performed there under or of any of the Contract documents which may be made between you and the Supplier shall in any way release us from any liability under this Guarantee, and we hereby waive notice of any such change, addition, or modification.

This Guarantee shall be valid until the date of issue of the Defects Correction Certificate.

SIGNATURE AND SEAL OF THE GUARANTOR

Name of Bank

Address

.....

.....

Date



5 - ބަނޑު ދަންނަވާ

އަދި ފަސޭހަ ފެންނަ ބަނޑު ދަންނަވާ

Form of Bank Guarantee for Advance Payment

To:
[name & address of Purchaser]
.....
.....

[name of Contract]

Gentlemen:

In accordance with the provisions of the Conditions of Contract, of the above-mentioned Contract,
.....[name and address of Supplier] (hereinafter called “the Supplier”) shall deposit with [name of Purchaser] a Bank Guarantee to guarantee his proper and faithful performance under the said Clause of the Contract in an amount of[amount of Guarantee][amount in words].

We, the
[Bank or Financial Institution], as instructed by the Supplier, agree unconditionally and irrevocably to guarantee as primary obligator and not as Surety merely, the payment to
[name of Purchaser] on his first demand without whatsoever right of objection on our part and without his first claim to the Supplier, in the amount not exceeding *..... [amount of Guarantee]..... [amount in words].

We further agree that no change or addition to or other modification of the terms of the Contract or of Works to be performed there under or of any of the Contract documents which may be made between
[name of Purchaser] and the Supplier, shall in any way release us from any liability under this Guarantee, and we hereby waive notice of any such change, addition, or modification.

* An amount is to be inserted by the Bank or Financial Institution representing the amount of the Advance Payment, in Maldivian Rufiyaa.

This Guarantee shall remain valid and in full effect from the date of the advance payment under the Contract until[name of Purchaser] receives full repayment of the same amount from the Supplier.

Yours truly,
SIGNATURE AND SEAL:
NAME & ADDRESS OF BANK/INSTITUTION

