



مجلس التعليم العالي

دائرة التعليم العالي والبحث العلمي
مجلس التعليم العالي والبحث العلمي

(IUL)264/PRIV/2024/65

23 أيلول 2024

القدس

مجلس التعليم العالي والبحث العلمي

23 أيلول 2024 : المجلس الأعلى للتعليم والبحث العلمي

مجلس التعليم العالي والبحث العلمي
مجلس التعليم العالي والبحث العلمي

ՆԱԽՊԵՐ

Ծրագրի նպատակ

Ծրագրի նպատակ	Ծրագրի համար
<p>ՀՀ Կառավարության կողմից 2024 թվականի մարտի 23-ին ընդունված «Կառավարության գործունեության մասին» ՀՀ Կառավարության որոշման հիման վրա կազմակերպվող հարցազրույցի մասին</p> <p>Ինքնիշխանության հարցազրույցի համար: (IUL)264/PRIV/2024/65</p> <p>Ինքնիշխանության հարցազրույցի 23 մարտի 2024 թվականին</p>	1.1
<p>Ծրագրի նպատակը կազմակերպվող հարցազրույցի մասին:</p> <p>Պարզաբանության հարցազրույցի համար: https://forms.gle/YoqGrgjbbunNeY9o7</p> <p>Նախընտրված ժամանակ: 01 մարտի 2024 թվական (հինգշաբթի) ժամը 13:00</p> <p>Հարցազրույցի նպատակը կազմակերպվող հարցազրույցի մասին: Հարցազրույցի նպատակը կազմակերպվող հարցազրույցի մասին: Հարցազրույցի նպատակը կազմակերպվող հարցազրույցի մասին:</p> <p>Հարցազրույցի համար: 6520043</p>	8.1
<p>Ծրագրի նպատակը կազմակերպվող հարցազրույցի մասին:</p> <ul style="list-style-type: none"> - Հարցազրույցի նպատակը կազմակերպվող հարցազրույցի մասին: - Հարցազրույցի նպատակը կազմակերպվող հարցազրույցի մասին: - Հարցազրույցի նպատակը կազմակերպվող հարցազրույցի մասին: - Հարցազրույցի նպատակը կազմակերպվող հարցազրույցի մասին: 	9.1
<p>ՀՀ Կառավարության կողմից 2024 թվականի մարտի 23-ին ընդունված «Կառավարության գործունեության մասին» ՀՀ Կառավարության որոշման հիման վրա կազմակերպվող հարցազրույցի մասին</p> <p>Ինքնիշխանության հարցազրույցի համար: 6520043</p> <p>Ինքնիշխանության հարցազրույցի համար: projects@nolhivaran.gov.mv</p>	9.2
<p>ՀՀ Կառավարության կողմից 2024 թվականի մարտի 23-ին ընդունված «Կառավարության գործունեության մասին» ՀՀ Կառավարության որոշման հիման վրա կազմակերպվող հարցազրույցի մասին</p>	13.1
<p>Ծրագրի նպատակը կազմակերպվող հարցազրույցի մասին:</p> <p>Հարցազրույցի նպատակը կազմակերպվող հարցազրույցի մասին: Հարցազրույցի նպատակը կազմակերպվող հարցազրույցի մասին:</p> <p>Ինքնիշխանության հարցազրույցի համար: 02 մարտի 2024 թվականին</p> <p>Հարցազրույցի համար:</p>	18.1

	10:00 : ෧෫	
	ප්‍රධාන සාකච්ඡාව මහත්මයාණනි: මහාලේඛනාධිපතිවරයාගේ මාර්ගදර්ශන මත ප්‍රජාතන්ත්‍රවාදී මධ්‍යස්ථ මණ්ඩලයේ 6 වැනි රැස්වීමේ කාරණා විමසීම මහත්මයාණනි: 02 ඔක්තෝබර් 2024 මහත්මයාණනි: 10:00	20.1
	මහත්මයාණනි: මහාලේඛනාධිපතිවරයාගේ මාර්ගදර්ශන මත ප්‍රජාතන්ත්‍රවාදී මධ්‍යස්ථ මණ්ඩලයේ 6 වැනි රැස්වීමේ කාරණා විමසීම.	24.1
	මහත්මයාණනි: මහාලේඛනාධිපතිවරයාගේ මාර්ගදර්ශන මත ප්‍රජාතන්ත්‍රවාදී මධ්‍යස්ථ මණ්ඩලයේ 6 වැනි රැස්වීමේ කාරණා විමසීම - මහාලේඛනාධිපතිවරයාගේ මාර්ගදර්ශන මත ප්‍රජාතන්ත්‍රවාදී මධ්‍යස්ථ මණ්ඩලයේ 6 වැනි රැස්වීමේ කාරණා විමසීම	28.1
	මහත්මයාණනි: මහාලේඛනාධිපතිවරයාගේ මාර්ගදර්ශන මත ප්‍රජාතන්ත්‍රවාදී මධ්‍යස්ථ මණ්ඩලයේ 6 වැනි රැස්වීමේ කාරණා විමසීම - මහාලේඛනාධිපතිවරයාගේ මාර්ගදර්ශන මත ප්‍රජාතන්ත්‍රවාදී මධ්‍යස්ථ මණ්ඩලයේ 6 වැනි රැස්වීමේ කාරණා විමසීම	30.1

2-րդ հոդված

Պատմական հուշարձանների պահպանման մասին

1.1. Հոդված 1

1.1. Պատմական հուշարձանները պահպանելու նպատակով հանրային համայնքներում և համայնքների միջև կազմակերպվող համագործակցության շրջանակներում կատարվող աշխատանքները կառավարվում են համայնքների կողմից:

2.1. Պատմական հուշարձանների պահպանման մասին հարցերի և խնդիրների կարգավորման նպատակով հանրային համայնքներում կազմակերպվում են համայնքների կողմից (հարցերի և խնդիրների կարգավորման մասին հրավերի 18/2014) և հարցերի և խնդիրների կարգավորման նպատակով հանրային համայնքներում կատարվող աշխատանքները կառավարվում են համայնքների կողմից:

2.1.1. Հարցերի և խնդիրների կարգավորման նպատակով հանրային համայնքներում կատարվող աշխատանքները կառավարվում են համայնքների կողմից:
2.1.2. Հարցերի և խնդիրների կարգավորման նպատակով հանրային համայնքներում կատարվող աշխատանքները կառավարվում են համայնքների կողմից:
2.1.3. Հարցերի և խնդիրների կարգավորման նպատակով հանրային համայնքներում կատարվող աշխատանքները կառավարվում են համայնքների կողմից:

2.1.4. Հարցերի և խնդիրների կարգավորման նպատակով հանրային համայնքներում կատարվող աշխատանքները կառավարվում են համայնքների կողմից:

2.2. Հարցերի և խնդիրների կարգավորման նպատակով հանրային համայնքներում կատարվող աշխատանքները կառավարվում են համայնքների կողմից:

3.1. Պատմական հուշարձանների պահպանման նպատակով հանրային համայնքներում կատարվող աշխատանքները կառավարվում են համայնքների կողմից:

3.2. Պատմական հուշարձանների պահպանման նպատակով հանրային համայնքներում կատարվող աշխատանքները կառավարվում են համայնքների կողմից:

(ඊ) චෝදනා සහ නඩු

7. චෝදනා කිරීමේ බලය. 7.1 චෝදනා කිරීමේ බලය ඇති පුද්ගලයන්ගේ නම, ලිපිනය, සම්බන්ධතා සහ සේවකරුවන්ගේ නම, ලිපිනය සහ සම්බන්ධතා.

7.1.1 චෝදනා කිරීමේ බලය (නොසේවකරුවන්)

7.1.2 චෝදනා කිරීමේ බලය සහ සේවකරුවන්ගේ නම සහ සම්බන්ධතා (නොසේවකරුවන්)

7.1.3 චෝදනා කිරීමේ බලය සහ සේවකරුවන්ගේ නම සහ සම්බන්ධතා (නොසේවකරුවන්)

7.1.4 චෝදනා කිරීමේ බලය (නොසේවකරුවන් - 4)

7.1.5 චෝදනා කිරීමේ බලය සහ සේවකරුවන්ගේ නම සහ සම්බන්ධතා (නොසේවකරුවන් - 5)

7.1.6 චෝදනා කිරීමේ බලය සහ සේවකරුවන්ගේ නම සහ සම්බන්ධතා (නොසේවකරුවන් - 6)

8. චෝදනා කිරීමේ බලය. 8.1 චෝදනා කිරීමේ බලය ඇති පුද්ගලයන්ගේ නම, ලිපිනය සහ සම්බන්ධතා සහ සේවකරුවන්ගේ නම, ලිපිනය සහ සම්බන්ධතා. චෝදනා කිරීමේ බලය ඇති පුද්ගලයන්ගේ නම, ලිපිනය සහ සම්බන්ධතා සහ සේවකරුවන්ගේ නම, ලිපිනය සහ සම්බන්ධතා. චෝදනා කිරීමේ බලය ඇති පුද්ගලයන්ගේ නම, ලිපිනය සහ සම්බන්ධතා සහ සේවකරුවන්ගේ නම, ලිපිනය සහ සම්බන්ධතා.

8.2 චෝදනා කිරීමේ බලය සහ සේවකරුවන්ගේ නම සහ සම්බන්ධතා. චෝදනා කිරීමේ බලය සහ සේවකරුවන්ගේ නම සහ සම්බන්ධතා.

චෝදනා කිරීමේ බලය සහ සේවකරුවන්ගේ නම සහ සම්බන්ධතා.

චෝදනා කිරීමේ බලය සහ සේවකරුවන්ගේ නම සහ සම්බන්ධතා.

චෝදනා කිරීමේ බලය සහ සේවකරුවන්ගේ නම සහ සම්බන්ධතා.

8.3 චෝදනා කිරීමේ බලය සහ සේවකරුවන්ගේ නම සහ සම්බන්ධතා. චෝදනා කිරීමේ බලය සහ සේවකරුවන්ගේ නම සහ සම්බන්ධතා.

9. චෝදනා කිරීමේ බලය. 9.1 චෝදනා කිරීමේ බලය ඇති පුද්ගලයන්ගේ නම, ලිපිනය සහ සම්බන්ධතා සහ සේවකරුවන්ගේ නම, ලිපිනය සහ සම්බන්ධතා.

9.2 චෝදනා කිරීමේ බලය සහ සේවකරුවන්ගේ නම සහ සම්බන්ධතා. චෝදනා කිරීමේ බලය සහ සේවකරුවන්ගේ නම සහ සම්බන්ධතා.

9.3. ජාතික සේවාවන් සඳහා පුහුණුවීමේ කටයුතු සම්බන්ධව ප්‍රවේශයේ කොටස
ලබා ගත හැකි පරිදි පුහුණුවීම් සඳහා පුහුණුවීමේ කටයුතු සම්බන්ධව ප්‍රවේශයේ කොටස

10.10. පුහුණුවීමේ කටයුතු සම්බන්ධව ප්‍රවේශයේ කොටස
10.1. පුහුණුවීමේ කටයුතු සම්බන්ධව ප්‍රවේශයේ කොටස
පුහුණුවීමේ කටයුතු සම්බන්ධව ප්‍රවේශයේ කොටස

10.2. 10.1 ක්‍රමයට අනුකූලව පුහුණුවීම් සඳහා පුහුණුවීමේ කටයුතු සම්බන්ධව ප්‍රවේශයේ කොටස
පුහුණුවීමේ කටයුතු සම්බන්ධව ප්‍රවේශයේ කොටස

(ස) පුහුණුවීමේ කටයුතු සම්බන්ධව ප්‍රවේශයේ කොටස

11.11. පුහුණුවීමේ කටයුතු සම්බන්ධව ප්‍රවේශයේ කොටස
පුහුණුවීමේ කටයුතු සම්බන්ධව ප්‍රවේශයේ කොටස

12.12. පුහුණුවීමේ කටයුතු සම්බන්ධව ප්‍රවේශයේ කොටස
පුහුණුවීමේ කටයුතු සම්බන්ධව ප්‍රවේශයේ කොටස

13.13. පුහුණුවීමේ කටයුතු සම්බන්ධව ප්‍රවේශයේ කොටස
පුහුණුවීමේ කටයුතු සම්බන්ධව ප්‍රවේශයේ කොටස

13.2. පුහුණුවීමේ කටයුතු සම්බන්ධව ප්‍රවේශයේ කොටස
පුහුණුවීමේ කටයුතු සම්බන්ධව ප්‍රවේශයේ කොටස

14.14. පුහුණුවීමේ කටයුතු සම්බන්ධව ප්‍රවේශයේ කොටස
පුහුණුවීමේ කටයුතු සම්බන්ධව ප්‍රවේශයේ කොටස

14.2. පුහුණුවීමේ කටයුතු සම්බන්ධව ප්‍රවේශයේ කොටස
පුහුණුවීමේ කටයුතු සම්බන්ධව ප්‍රවේශයේ කොටස

15.15. පුහුණුවීමේ කටයුතු සම්බන්ධව ප්‍රවේශයේ කොටස
පුහුණුවීමේ කටයුතු සම්බන්ධව ප්‍රවේශයේ කොටස

16.16. පුහුණුවීමේ කටයුතු සම්බන්ධව ප්‍රවේශයේ කොටස
පුහුණුවීමේ කටයුතු සම්බන්ධව ප්‍රවේශයේ කොටස

16.1.1. පුහුණුවීමේ කටයුතු සම්බන්ධව ප්‍රවේශයේ කොටස

16.1.2. පුහුණුවීමේ කටයුතු සම්බන්ධව ප්‍රවේශයේ කොටස
පුහුණුවීමේ කටයුතු සම්බන්ධව ප්‍රවේශයේ කොටස

(ඔ) ඊළඟට (ඒ) , (ආ) (ඇ) යනු මෙහිදී සඳහන් කර ඇති පරිදි වනු ඇත.

මෙහිදී, මෙහිදී සඳහන් කර ඇති පරිදි වනු ඇත.

26.1 ඊළඟට (ඒ) , (ආ) (ඇ) යනු මෙහිදී සඳහන් කර ඇති පරිදි වනු ඇත.

26. මෙහිදී සඳහන් කර ඇති පරිදි වනු ඇත.

මෙහිදී සඳහන් කර ඇති පරිදි වනු ඇත.

මෙහිදී සඳහන් කර ඇති පරිදි වනු ඇත.

(ඒ) මෙහිදී සඳහන් කර ඇති පරිදි වනු ඇත.

(ආ) මෙහිදී සඳහන් කර ඇති පරිදි වනු ඇත.

(ආ) ඊළඟට (ඒ) (ආ) (ඇ) යනු මෙහිදී සඳහන් කර ඇති පරිදි වනු ඇත.

1. මෙහිදී සඳහන් කර ඇති පරිදි වනු ඇත.

1 මෙහිදී සඳහන් කර ඇති පරිදි වනු ඇත.

2. මෙහිදී සඳහන් කර ඇති පරිදි වනු ඇත.

මෙහිදී සඳහන් කර ඇති පරිදි වනු ඇත.

3. මෙහිදී සඳහන් කර ඇති පරිදි වනු ඇත.

27.1 ඊළඟට (ඒ) , (ආ) (ඇ) යනු මෙහිදී සඳහන් කර ඇති පරිදි වනු ඇත.

27. මෙහිදී සඳහන් කර ඇති පරිදි වනු ඇත.

මෙහිදී සඳහන් කර ඇති පරිදි වනු ඇත.

මෙහිදී සඳහන් කර ඇති පරිදි වනු ඇත.

(ඒ) මෙහිදී සඳහන් කර ඇති පරිදි වනු ඇත.

(ආ) මෙහිදී සඳහන් කර ඇති පරිදි වනු ඇත.

(ආ) මෙහිදී සඳහන් කර ඇති පරිදි වනු ඇත.

28.1 මෙහිදී සඳහන් කර ඇති පරිදි වනු ඇත.

28. මෙහිදී සඳහන් කර ඇති පරිදි වනු ඇත.

මෙහිදී සඳහන් කර ඇති පරිදි වනු ඇත.

මෙහිදී සඳහන් කර ඇති පරිදි වනු ඇත.

Ամսական հարկի վճարումը կատարվում է կողմնակցական կարգով և
 հարկատուի կողմից հարկի վճարման մասին հարկային փոխանցման հաշիվով
 հարկատուի կողմից հարկի վճարման մասին հարկային փոխանցման հաշիվով.

29. հոգի

Նախընտանիք

Հարկի վճարում

Ամսական

30. Արտոնահանման

հարկ

30.1. Հարկատուի կողմից հարկի վճարումը կատարվում է կողմնակցական կարգով և
 հարկատուի կողմից հարկի վճարման մասին հարկային փոխանցման հաշիվով
 կատարվում է կողմնակցական կարգով և հարկատուի կողմից հարկի
 վճարման մասին հարկային փոխանցման հաշիվով.

30.2. 27.1 հոդվածի կարգադրություններում նախատեսված կարգով և
 հարկատուի կողմից հարկի վճարումը կատարվում է կողմնակցական կարգով և
 հարկատուի կողմից հարկի վճարման մասին հարկային փոխանցման հաշիվով.

30.3. Արտոնահանման հարկի վճարումը կատարվում է կողմնակցական կարգով և
 հարկատուի կողմից հարկի վճարման մասին հարկային փոխանցման հաշիվով
 կատարվում է կողմնակցական կարգով և հարկատուի կողմից հարկի
 վճարման մասին հարկային փոխանցման հաշիվով 17.19 հոդվածի կարգադրություններով.

(Ը) Հարկային փոխանցման կարգը

31. հոդված

31.1. Հարկային փոխանցման կարգը կատարվում է կողմնակցական կարգով և
 հարկատուի կողմից հարկի վճարման մասին հարկային փոխանցման հաշիվով
 կատարվում է կողմնակցական կարգով և հարկատուի կողմից հարկի
 վճարման մասին հարկային փոխանցման հաշիվով.

31.2. Հարկային փոխանցման կարգը կատարվում է կողմնակցական կարգով և
 հարկատուի կողմից հարկի վճարման մասին հարկային փոխանցման հաշիվով
 կատարվում է կողմնակցական կարգով և հարկատուի կողմից հարկի
 վճարման մասին հարկային փոխանցման հաշիվով 7 հոդվածի կարգադրությամբ.

31.3. Հարկային փոխանցման կարգը կատարվում է կողմնակցական կարգով և
 հարկատուի կողմից հարկի վճարման մասին հարկային փոխանցման հաշիվով
 կատարվում է կողմնակցական կարգով և հարկատուի կողմից հարկի
 վճարման մասին հարկային փոխանցման հաշիվով 7 հոդվածի կարգադրությամբ.

31.4. Հարկային փոխանցման կարգը կատարվում է կողմնակցական կարգով և
 հարկատուի կողմից հարկի վճարման մասին հարկային փոխանցման հաշիվով
 կատարվում է կողմնակցական կարգով և հարկատուի կողմից հարկի
 վճարման մասին հարկային փոխանցման հաշիվով.

3 - නිගමන

නිගමනවලට අදාළව විමර්ශන වාර්තාවේ සාරාංශය

- 36.1. 36. "නිගමනවලට අදාළව විමර්ශන වාර්තාවේ සාරාංශය" නමින් විමර්ශන වාර්තාවක් නිකුත් කිරීම සම්බන්ධව විමර්ශන කිරීමේදී විමර්ශකයා විසින් විමර්ශන කළේය.
- 36.2. "නිගමනවලට අදාළව විමර්ශන වාර්තාවේ සාරාංශය" නමින් විමර්ශන වාර්තාවක් නිකුත් කිරීම සම්බන්ධව විමර්ශන කිරීමේදී විමර්ශකයා විසින් විමර්ශන කළේය.
- 36.3. "නිගමනවලට අදාළව විමර්ශන වාර්තාවේ සාරාංශය" නමින් විමර්ශන වාර්තාවක් නිකුත් කිරීම සම්බන්ධව විමර්ශන කිරීමේදී විමර්ශකයා විසින් විමර්ශන කළේය.
- 36.4. "නිගමනවලට අදාළව විමර්ශන වාර්තාවේ සාරාංශය" නමින් විමර්ශන වාර්තාවක් නිකුත් කිරීම සම්බන්ධව විමර්ශන කිරීමේදී විමර්ශකයා විසින් විමර්ශන කළේය.
- 36.5. "නිගමනවලට අදාළව විමර්ශන වාර්තාවේ සාරාංශය" නමින් විමර්ශන වාර්තාවක් නිකුත් කිරීම සම්බන්ධව විමර්ශන කිරීමේදී විමර්ශකයා විසින් විමර්ශන කළේය.
- 36.6. "නිගමනවලට අදාළව විමර්ශන වාර්තාවේ සාරාංශය" නමින් විමර්ශන වාර්තාවක් නිකුත් කිරීම සම්බන්ධව විමර්ශන කිරීමේදී විමර්ශකයා විසින් විමර්ශන කළේය.
- 36.7. "නිගමනවලට අදාළව විමර්ශන වාර්තාවේ සාරාංශය" නමින් විමර්ශන වාර්තාවක් නිකුත් කිරීම සම්බන්ධව විමර්ශන කිරීමේදී විමර්ශකයා විසින් විමර්ශන කළේය.

- 37.1. 37. "නිගමනවලට අදාළව විමර්ශන වාර්තාවේ සාරාංශය" නමින් විමර්ශන වාර්තාවක් නිකුත් කිරීම සම්බන්ධව විමර්ශන කිරීමේදී විමර්ශකයා විසින් විමර්ශන කළේය.
- 37.2. "නිගමනවලට අදාළව විමර්ශන වාර්තාවේ සාරාංශය" නමින් විමර්ශන වාර්තාවක් නිකුත් කිරීම සම්බන්ධව විමර්ශන කිරීමේදී විමර්ශකයා විසින් විමර්ශන කළේය.

40.3. Անուանված սեփականության իրավունքի ստեղծման համար անհրաժեշտ է ընդունել հետևյալ պայմանները՝

«ՀՀ Կառավարության կողմից հաստատված 2024 թվականի մայիսի 1-ին հաստատված» հրահանգի 10.71-րդ կետի համաձայն՝

41.1. 41. Հիմնադրամիջոցների օգտագործման համար անհրաժեշտ է ընդունել հետևյալ պայմանները՝

10.71 կետի համաձայն՝

41.2. Հիմնադրամիջոցների օգտագործման համար անհրաժեշտ է ընդունել հետևյալ պայմանները՝

2,500,000/- ՀՀ դրամով հիմնադրամիջոցների օգտագործման համար անհրաժեշտ է ընդունել հետևյալ պայմանները՝

$$CP * 0.005 * LD = \text{համարձակված քանակ}$$

CP (համարձակված քանակ) : Կառավարության կողմից ընդունված

LD (համարձակված քանակ) : Կառավարության կողմից ընդունված

41.3. Կառավարության կողմից ընդունված հիմնադրամիջոցների օգտագործման համար անհրաժեշտ է ընդունել հետևյալ պայմանները՝

Կառավարության կողմից ընդունված հիմնադրամիջոցների օգտագործման համար անհրաժեշտ է ընդունել հետևյալ պայմանները՝

41.4. Կառավարության կողմից ընդունված հիմնադրամիջոցների օգտագործման համար անհրաժեշտ է ընդունել հետևյալ պայմանները՝

15% անհրաժեշտ է ընդունել հետևյալ պայմանները՝

42.1. 42. Հիմնադրամիջոցների օգտագործման համար անհրաժեշտ է ընդունել հետևյալ պայմանները՝

Կառավարության կողմից ընդունված հիմնադրամիջոցների օգտագործման համար անհրաժեշտ է ընդունել հետևյալ պայմանները՝

42.2. Անուանված սեփականության իրավունքի ստեղծման համար անհրաժեշտ է ընդունել հետևյալ պայմանները՝

Անուանված սեփականության իրավունքի ստեղծման համար անհրաժեշտ է ընդունել հետևյալ պայմանները՝

43.1. 43. Հիմնադրամիջոցների օգտագործման համար անհրաժեշտ է ընդունել հետևյալ պայմանները՝

Հիմնադրամիջոցների օգտագործման համար անհրաժեշտ է ընդունել հետևյալ պայմանները՝

Տրված և հրահանգները համաձայն է իրականացնել և արժանացնել հրահանգների արժեքի 100% - ընդհանուր արժեքի:

44.1. Կատարողը պարտավորվում է իրականացնել հրահանգները, ստեղծել և պահպանել անհրաժեշտ տեղեկատվություն, որից հետո հրահանգները կարող են օգտագործվել հրահանգողի կողմից և/կամ օրինագրով նշված այլ կողմից:

45.1. Կատարողը պարտավորվում է համաձայնեցնել և օգտագործել հրահանգողի կողմից ներկայացված տեղեկատվությունը:

46.1. Կատարողը պարտավորվում է, որ իր կողմից ներկայացված տեղեկատվությունը չփոխանցվի և/կամ չօգտագործվի:

47.1. Կատարողը պարտավորվում է համաձայնեցնել և օգտագործել հրահանգողի կողմից ներկայացված տեղեկատվությունը, որից հետո հրահանգները կարող են օգտագործվել հրահանգողի կողմից և/կամ օրինագրով նշված այլ կողմից:

47.2. Կատարողը պարտավորվում է համաձայնեցնել և օգտագործել հրահանգողի կողմից ներկայացված տեղեկատվությունը, որից հետո հրահանգները կարող են օգտագործվել հրահանգողի կողմից և/կամ օրինագրով նշված այլ կողմից:

4 - නියෝග

උප-නියෝග

1 - උප-නියෝග

ඉහත සඳහන් නියෝග සම්බන්ධයෙන් ඇති ප්‍රශ්න

නියෝග නිකුත් වූ දිනය	පිටුව	නියෝග සඳහන් කර ඇති නියෝග	#
ඉහත සඳහන් නියෝග සම්බන්ධයෙන් ඇති ප්‍රශ්න සහ පිළිතුරු			
	✓	නියෝග 2 (උප-නියෝග 2)	1
	✓	නියෝග 2 (උප-නියෝග 2) සම්බන්ධයෙන් ඇති ප්‍රශ්න සහ පිළිතුරු	2
	✓	නියෝග 3 (උප-නියෝග 3)	3
	✓	නියෝග 4 (උප-නියෝග 4)	4
	✓	නියෝග 5 (උප-නියෝග 5)	5
	✓	නියෝග 6 (උප-නියෝග 6)	6
	✓	6.1 වන කොටස සම්බන්ධයෙන් ඇති ප්‍රශ්න සහ පිළිතුරු.	7
	x	නියෝග 8 (උප-නියෝග 8)	8
	✓	"නියෝග 9 (උප-නියෝග 9)" සම්බන්ධයෙන් ඇති ප්‍රශ්න සහ පිළිතුරු	9
	✓	නියෝග 10 (උප-නියෝග 10)	10
ඉහත සඳහන් නියෝග සම්බන්ධයෙන් ඇති ප්‍රශ්න සහ පිළිතුරු			
	✓	නියෝග 11 (උප-නියෝග 11)	11
	✓	නියෝග 12 (උප-නියෝග 12)	12
ඉහත සඳහන් නියෝග සම්බන්ධයෙන් ඇති ප්‍රශ්න සහ පිළිතුරු			
	✓	නියෝග 13 (උප-නියෝග 13)	13
	✓	නියෝග 14 (උප-නියෝග 14)	14
	✓	නියෝග 15 (උප-නියෝග 15)	15
	✓	නියෝග 16 (උප-නියෝග 16)	16
නියෝග 17 සම්බන්ධයෙන් ඇති ප්‍රශ්න සහ පිළිතුරු			
	✓	නියෝග 17 (උප-නියෝග 17)	17
	x	නියෝග 18 (උප-නියෝග 18)	18

2 - Եզրագիր

Պատմություն ներդրում

1. Պատմություն ներդրում և զեքստի արժեք

1.1	Տրամաբան
1.2	Արժեք

2. Պատմություն ներդրում և զեքստի արժեքի փոփոխություններ

2.1	Քանակական արժեք
2.2	Արժեքի տեսակետ

3. Ներդրում արժեքի զեքստի

3.1	Ներդրում արժեք
	Ե.Պ.Ս.Ե.
	Եզրագրի արժեք:
3.2	Եզրագրի արժեք (համարներ ընդգրկում)
3.3	Զեքստի (համարներ և արժեքներ)

4. Պատմություն ներդրում և զեքստի արժեք

4.1	Վարչական և արտադրանքային ծախսերի/նրբանրբան զեքստի և ներդրումների զեքստի արժեքի փոփոխություններ, ներդրումների արժեքի փոփոխություններ և ներդրումների արժեքի փոփոխություններ / արժեքի փոփոխություններ և ներդրումների արժեքի փոփոխություններ
4.2	Արժեքի փոփոխություններ / արժեքի փոփոխություններ և ներդրումների արժեքի փոփոխություններ, ներդրումների արժեքի փոփոխություններ / արժեքի փոփոխություններ և ներդրումների արժեքի փոփոխություններ, 3.3 կարգի զեքստի արժեքի փոփոխություններ և ներդրումների արժեքի փոփոխություններ
4.3	Զեքստի ներդրում 30 օրվա ընթացքում զեքստի արժեքի փոփոխություններ, ներդրումների արժեքի փոփոխություններ և ներդրումների արժեքի փոփոխություններ / արժեքի փոփոխություններ և ներդրումների արժեքի փոփոխություններ, զեքստի արժեքի փոփոխություններ և ներդրումների արժեքի փոփոխություններ / արժեքի փոփոխություններ և ներդրումների արժեքի փոփոխություններ

5. Պատմություն ներդրում և զեքստի արժեք

	Տրամաբան
	Տրամաբան
	Վարչական
	Քանակական

3 - ބަޔާން
ދިވެހިރާއްޖޭގެ ސަރުކާރުގެ ފަރާތުން

1. ދިވެހިރާއްޖޭގެ ސަރުކާރުގެ ފަރާތުން		
-1.1	ސަރުކާރު	
-1.2	އިތުރު ސަރުކާރުގެ ފަރާތުން ހަދާ ސަރުކާރުގެ ފަރާތުން	
-1.3	ފަރާތްތަކުގެ ފަރާތުން	
-1.4	އިތުރު ސަރުކާރުގެ ފަރާތުން	
-1.5	އިތުރު ސަރުކާރުގެ ފަރާތުން ހަދާ ސަރުކާރުގެ ފަރާތުން	
-1.6	އިތުރު ސަރުކާރުގެ ފަރާތުން	
-1.7	ފަރާތްތަކުގެ ފަރާތުން	
-1.8	ފަރާތްތަކުގެ ފަރާތުން	
2. ދިވެހިރާއްޖޭގެ ސަރުކާރުގެ ފަރާތުން (ނަންބަރުތަކުގެ ސަރުކާރުގެ ފަރާތުން، ފަރާތްތަކުގެ ސަރުކާރުގެ ފަރާތުން، ފަރާތްތަކުގެ ސަރުކާރުގެ ފަރާތުން)		
#	ސަރުކާރު	ފަރާތް
		ފަރާތްތަކުގެ ފަރާތުން
		ފަރާތްތަކުގެ ފަރާތުން
		ފަރާތްތަކުގެ ފަރާތުން
3. ފަރާތްތަކުގެ ފަރާތުން		

4 - ބަޔާން

މި ބަޔާނުގައި ބަޔާންކުރި ގޮތުގައި ބަޔާންކުރެއްވުމަށް

މި ބަޔާނުގައި ބަޔާންކުރި ގޮތުގައި ބަޔާންކުރެއްވުމަށް				
ނަންބަރު (ބަޔާން)	ބަޔާންކުރެއްވުމަށް	ބަޔާންކުރެއްވުމަށް	#	
	ބަޔާން			
މި ބަޔާނުގައި ބަޔާންކުރި ގޮތުގައި ބަޔާންކުރެއްވުމަށް				
ނަންބަރު (ބަޔާން)	ބަޔާންކުރެއްވުމަށް	ބަޔާންކުރެއްވުމަށް	ބަޔާންކުރެއްވުމަށް	#
	ބަޔާން			

5 - ވަނަ ބައި

ވަނަ ބައި 3 (ދަރިވަރުންނަށް ލިބޭ ފުރުޞަތު ހުޅުވާ ސަރުކާރުގެ ފަރާތުން ދަންނަވާ ފޮޓޯ ލިޔުން)

ދަރިވަރުންނަށް ލިބޭ ފުރުޞަތު ހުޅުވާ ސަރުކާރުގެ ފަރާތުން ދަންނަވާ ފޮޓޯ ލިޔުން				
ނަންބަރު (ވަނަ ބައި 3)	ދަރިވަރުގެ ނަންބަރު	ދަރިވަރުގެ ނަންބަރު	ދަރިވަރުގެ ނަންބަރު	#
ދަންނަވާ ފޮޓޯ ލިޔުން				

6 - Գրառք

Քառօրյա աշխատանքի ծախսերը կազմող ծախսերի ցանկ

Գրառքի անունը	Գրառքի խորանարդը	Գրառքի միավորների քանակ
80	Հողի հարկ / 80 × (հՀ հարկ) / օրական ծախսերի մեկնումը (արժույթի օրական) 50,000 (օրական արժույթի օրական) ծախսերի մեկնումը.	հՀ
10	Հողի հարկ / 10 × (արժույթի օրական) / օրական ծախսերի մեկնումը (արժույթի օրական) 50,000 (օրական արժույթի օրական) ծախսերի մեկնումը.	արժույթի օրական
5	Հողի հարկ / 5 × (արժույթի օրական) / օրական ծախսերի մեկնումը (արժույթի օրական) 50,000 (օրական արժույթի օրական) ծախսերի մեկնումը.	Տնօրենի աշխատանքի օրական
5	= (BANK BALANCE/25,000) x 5% Տնօրենի աշխատանքի օրական	Նպաստի օրական
100		Ընդամենը

Հողի հարկ / 80 × (արժույթի օրական) / օրական ծախսերի մեկնումը (արժույթի օրական) 50,000 (օրական արժույթի օրական) ծախսերի մեկնումը.
 Հողի հարկ / 10 × (արժույթի օրական) / օրական ծախսերի մեկնումը (արժույթի օրական) 50,000 (օրական արժույթի օրական) ծախսերի մեկնումը.
 Հողի հարկ / 5 × (արժույթի օրական) / օրական ծախսերի մեկնումը (արժույթի օրական) 50,000 (օրական արժույթի օրական) ծախսերի մեկնումը.
 = (BANK BALANCE/25,000) x 5%
 Տնօրենի աշխատանքի օրական

ބަޔާން - 7

ބަޔާން ސަފުޔު

Form of Bid Security (Bank Guarantee)

WHEREAS,[name of Bidder] (hereinafter called “the Bidder”) has submitted his Bid for the Project no.....issued by the Ministry of Finance and Treasury onfor construction of [name of Contract] (hereinafter called “the Bid”).

KNOW ALL PEOPLE by these presents that We [name of Bank] of [name of country] having our registered office at (hereinafter called “the Bank”) are bound unto[name of Purchaser] (hereinafter called “the Purchaser”) in the sum of *..... for which payment well and truly to be made to the said Purchaser, the Bank binds itself, its successors, and assigns by these presents.

SEALED with the Common Seal of the said Bank thisday of20.....

THE CONDITIONS of this obligation are:

- (1) If, after Bid opening, the Bidder withdraws his Bid during the period of Bid validity specified in the Form of Bid;
- or
- (2) If the Bidder having been notified of the acceptance of his Bid by the Purchaser during the period of Bid validity:
 - (a) fails or refuses to execute the Form of Agreement in accordance with the Instructions to Bidders, if required; or
 - (b) fails or refuses to furnish the Performance Security, in accordance with the Instruction to Bidders; or
 - (c) does not accept the correction of the Bid Price pursuant to Clause 27,

* The Bidder should insert the amount of the Guarantee in words and figures denominated in Maldivian Rufiyaa. This figure should be the same as shown in Clause 16.1 of the Instructions to Bidders.

we undertake to pay to the Purchaser up to the above amount upon receipt of his first written demand, without the Purchaser’s having to substantiate his demand, provided that in his demand the Purchaser will note that the amount claimed by him is due to him owing to the occurrence of one or any of the three conditions, specifying the occurred condition or conditions.

This Guarantee will remain in force up to and including the date days after the deadline for submission of bids as such deadline is stated in the Instructions to Bidders or as it may be extended by the Purchaser, notice of which extension(s) to the Bank is hereby waived. Any demand in respect of this Guarantee should reach the Bank not later than the above date.

DATE..... SIGNATURE OF THE BANK

WITNESS SEAL

[signature, name, and address]

8 - ބަންދު
ފޯމް ޖެނެރަލް

Form of Performance Bank Guarantee
(Unconditional)

To:
[name & address of Purchaser]
.....
.....

WHEREAS [name and address of Supplier] (hereinafter called “the Supplier”) has undertaken, in pursuance of Contract No. dated to execute [name of Contract and brief description of Works] (hereinafter called “the Contract”);

AND WHEREAS it has been stipulated by you in the said Contract that the Supplier shall furnish you with a Bank Guarantee by a recognized bank for the sum specified therein as security for compliance with his obligations in accordance with the Contract;

AND WHEREAS we have agreed to give the Supplier such a Bank Guarantee;

NOW THEREFORE we hereby affirm that we are the Guarantor and responsible to you, on behalf of the Supplier, up to a total of *..... [amount of Guarantee] [amount in words], such sum being payable in the types and proportions of currencies in which the Contract Price is payable, and we undertake to pay you, upon your first written demand and without cavil or argument, any sum or sums within the limits of [amount of Guarantee] as aforesaid without your needing to prove or to show grounds or reasons for your demand for the sum specified therein.

*An amount is to be inserted by the Guarantor, representing the percentage of the Contract Price specified in the Contract, in Maldivian Rufiyaa.

We hereby waive the necessity of your demanding the said debt from the Supplier before presenting us with the demand.

We further agree that no change or addition to or other modification of the terms of the Contract or of the Works to be performed there under or of any of the Contract documents which may be made between you and the Supplier shall in any way release us from any liability under this Guarantee, and we hereby waive notice of any such change, addition, or modification.

This Guarantee shall be valid until the date of issue of the Defects Correction Certificate.

SIGNATURE AND SEAL OF THE GUARANTOR
Name of Bank
Address
.....
Date

9 - ޖަހަން
މަސައްސަދާ ޖަހަން ޖަހަން ޖަހަން

Form of Bank Guarantee for Advance Payment

To:
[name & address of Purchaser]
.....
.....
[name of Contract]

Gentlemen:

In accordance with the provisions of the Conditions of Contract, of the above-mentioned Contract,
.....[name and address of Supplier] (hereinafter called "the Supplier") shall deposit with
..... [name of Purchaser] a Bank Guarantee to guarantee his proper and faithful performance under the said Clause of the Contract in an amount of[amount of Guarantee]
.....[amount in words].

We, the
[Bank or Financial Institution], as instructed by the Supplier, agree unconditionally and irrevocably to guarantee as primary obligator and not as Surety merely, the payment to
[name of Purchaser] on his first demand without whatsoever right of objection on our part and without his first claim to the Supplier, in the amount not exceeding *.....
[amount of Guarantee]..... [amount in words].

We further agree that no change or addition to or other modification of the terms of the Contract or of Works to be performed there under or of any of the Contract documents which may be made between
.....[name of Purchaser] and the Supplier, shall in any way release us from any liability under this Guarantee, and we hereby waive notice of any such change, addition, or modification.

* An amount is to be inserted by the Bank or Financial Institution representing the amount of the Advance Payment, in Maldivian Rufiyaa.

This Guarantee shall remain valid and in full effect from the date of the advance payment under the Contract until[name of Purchaser] receives full repayment of the same amount from the Supplier.

Yours truly,
SIGNATURE AND SEAL:
NAME & ADDRESS OF BANK/INSTITUTION

ՏՊՄ - 5

Հարցազրույցի ցանկ	
Հարցազրույցի նպատակը	Կոդ
Կոնսուլտացիայի անցումը	33.1
Կոնսուլտացիայի անցումը	33.2
Կոնսուլտացիայի անցումը	33.3
Կոնսուլտացիայի անցումը	33.4
Կոնսուլտացիայի անցումը	37

ՆՈՒՄՅՈՒՆ 6 -

ԾԱՌԱՅԱԿԱՆ ԿԱՐԳԵՐ

Կարգադրություն

Ճիշդ և անկասկածաբար (IUL)264/PRIV/2024/65 հարցում արված հարցերի ընդհանուր լուծումը և պատասխանները համաձայն ՀՀ Կոնստիտուցիոն Սահմանադրության 136-րդ հոդվածի 2-րդ կետի համաձայն պատրաստվել են 50․000 (հարյուր հարյուր) օրինակով:

ՆԱԽԱՐԱՐՆԵՐ ԿԱՐԳԵՐ:

- Անհատի կողմից 3 օր 3 րոպե (2 րոպե չլրացված, 1 րոպե կտրված)
- Անհատի կողմից 1 1/2 րոպե (2 րոպե չլրացված, 1 րոպե կտրված)
- Երկու կողմից 1 րոպե չլրացված
- Նախադրված 1 օր 1 րոպե չլրացված
- Անհատի կողմից 10 օր 10 րոպե չլրացված (ընդհանուր լուծում)
- Նախադրված 3 օր 3 րոպե չլրացված (ընդհանուր լուծում) | օրինակ / օրինակ
- Երկու կողմից 1/2 րոպե չլրացված (անհատի կողմից 1/2 օր 1 րոպե չլրացված)
- Երկու կողմից 1 օր 1 րոպե չլրացված (ընդհանուր լուծում) (ընդհանուր լուծում 3 րոպե չլրացված)
- Երկու կողմից 1 րոպե չլրացված (ընդհանուր լուծում) - 1 րոպե չլրացված
- Նախադրված 1 րոպե չլրացված (ընդհանուր լուծում) ընդհանուր լուծում 1 րոպե չլրացված

ՆԱԽԱՐԱՐՆԵՐ ԿԱՐԳԵՐ:

- 4 օր 4 րոպե չլրացված (ընդհանուր լուծում) 1:2:3
- Նախադրված 1 օր 1 րոպե չլրացված (ընդհանուր լուծում) 1:2:3
- Երկու կողմից 1 օր 1 րոպե չլրացված (ընդհանուր լուծում) 1:2:3
- 10 օր 10 րոպե չլրացված (ընդհանուր լուծում) 1:2:3
- 3 օր 3 րոպե չլրացված (ընդհանուր լուծում) 1:2:3

Կարգադրություն:

- Կարգադրված 1 օր 1 րոպե չլրացված (ընդհանուր լուծում) 1:2:3

سوزنی کھڑکی

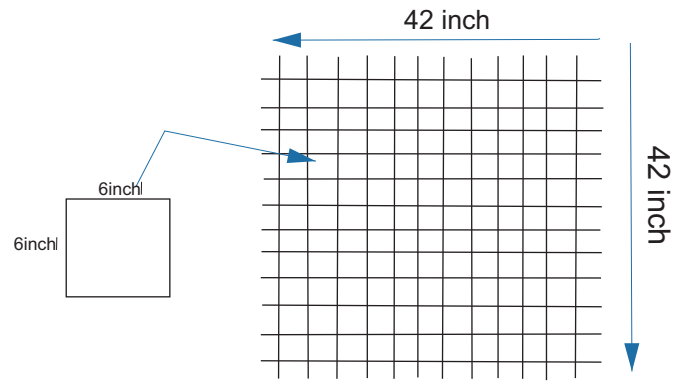
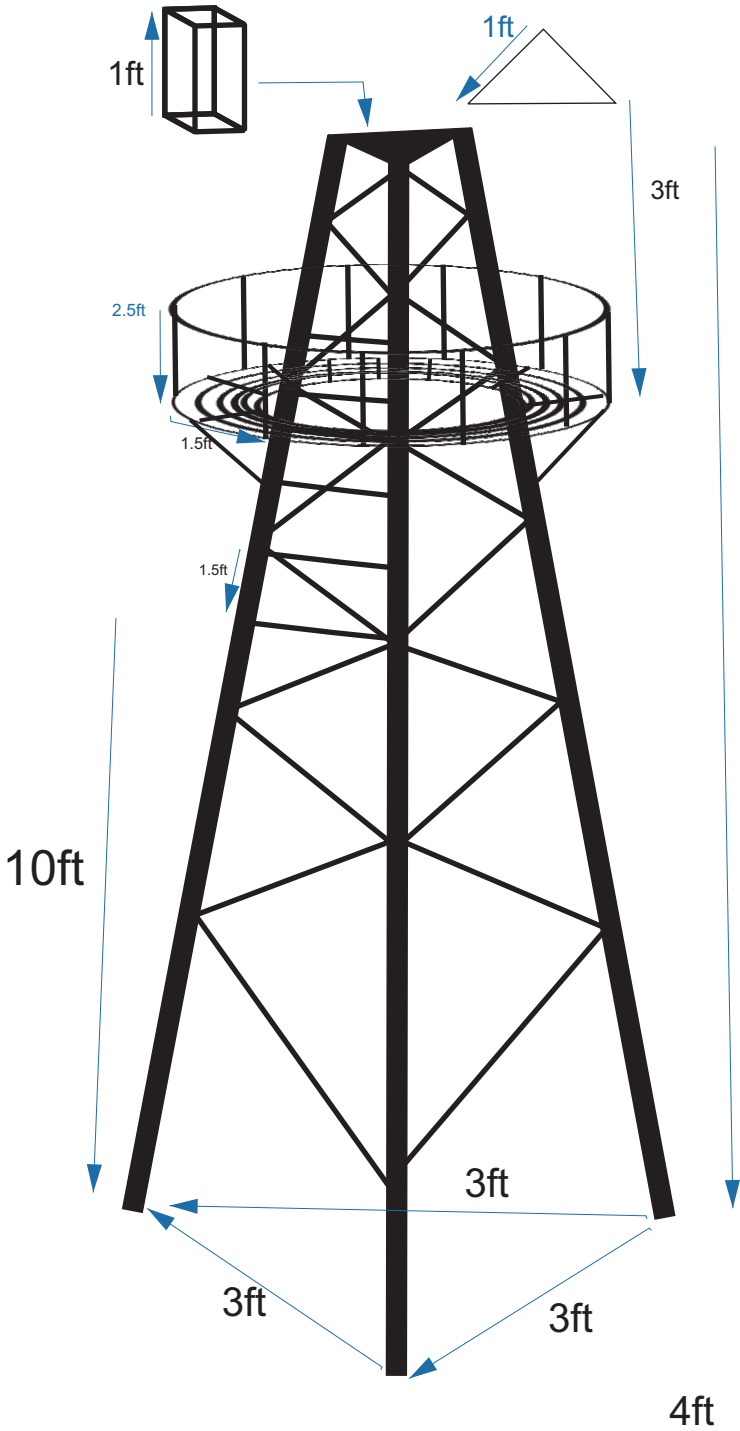

37ft

