



دانشگاه آزاد اسلامی

گروه آموزشی و پژوهشی: گروه آموزشی و پژوهشی رشته مدیریت و اقتصاد

پایه تحصیلی: کارشناسی (IUL)MUH/1/2021/22

11 شهریور 2021

گروه آموزشی و پژوهشی
دانشگاه آزاد اسلامی

11 ጥምቅት 2021

መስመር 1

የሥራ ለማድረግ

የሥራ ለማድረግ ስም	የሥራ ስም
<p>የሥራ ለማድረግ ስም: የሥራ ለማድረግ ስም</p> <p>(IUL)MUH/1/2021/22</p> <p>11 ጥምቅት 2021</p>	<p>1.1</p>
<p>የሥራ ለማድረግ ስም: የሥራ ለማድረግ ስም</p> <p>procurement@muhyiddin.edu.mv</p> <p>shaza@muhyiddin.edu.mv</p> <p>11 ጥምቅት 2021 ለጥምቅት 21 2021</p>	<p>8.1</p>
<p>የሥራ ለማድረግ ስም: የሥራ ለማድረግ ስም</p> <p>22 ጥምቅት 2021</p> <p>ጥምቅት 13:00</p>	<p>9.1</p>
<p>የሥራ ለማድረግ ስም: የሥራ ለማድረግ ስም</p> <p>7552792</p> <p>info@muhyiddin.edu.mv</p>	<p>9.2</p>
<p>የሥራ ለማድረግ ስም: የሥራ ለማድረግ ስም</p>	<p>13.1</p>
<p>የሥራ ለማድረግ ስም: የሥራ ለማድረግ ስም</p> <p>29 ጥምቅት 2021</p> <p>ጥምቅት 13:00</p>	<p>18.1</p>
<p>የሥራ ለማድረግ ስም: የሥራ ለማድረግ ስም</p>	<p>20.1</p>

<p>مَدْرَسَةُ الْوَعْدِ وَالْوَعْدَةِ مَدْرَسَةُ الْوَعْدِ وَالْوَعْدَةِ مَدْرَسَةُ الْوَعْدِ وَالْوَعْدَةِ مَدْرَسَةُ الْوَعْدِ وَالْوَعْدَةِ</p>	
<p>مَدْرَسَةُ الْوَعْدِ وَالْوَعْدَةِ مَدْرَسَةُ الْوَعْدِ وَالْوَعْدَةِ مَدْرَسَةُ الْوَعْدِ وَالْوَعْدَةِ مَدْرَسَةُ الْوَعْدِ وَالْوَعْدَةِ</p>	24.1
<p>مَدْرَسَةُ الْوَعْدِ وَالْوَعْدَةِ مَدْرَسَةُ الْوَعْدِ وَالْوَعْدَةِ مَدْرَسَةُ الْوَعْدِ وَالْوَعْدَةِ مَدْرَسَةُ الْوَعْدِ وَالْوَعْدَةِ</p>	36.1

3.3.2 תוכנית העבודה תכלול את כל המשימות הנדרשות להשגת המטרות, ויש להגדיר את המשימות בצורה ברורה וניתנת למדידה, ולקבוע את התאריך להשלמתן.

3.3.2 תוכנית העבודה תכלול את כל המשימות הנדרשות להשגת המטרות, ויש להגדיר את המשימות בצורה ברורה וניתנת למדידה, ולקבוע את התאריך להשלמתן.

3.3.4 תוכנית העבודה תכלול את כל המשימות הנדרשות להשגת המטרות, ויש להגדיר את המשימות בצורה ברורה וניתנת למדידה, ולקבוע את התאריך להשלמתן.

3.3.5 תוכנית העבודה תכלול את כל המשימות הנדרשות להשגת המטרות, ויש להגדיר את המשימות בצורה ברורה וניתנת למדידה, ולקבוע את התאריך להשלמתן.

4. זמנים אחרים 4.1 הן המשימות הנדרשות להשגת המטרות, ויש להגדיר את המשימות בצורה ברורה וניתנת למדידה, ולקבוע את התאריך להשלמתן.

5. מדידת התקדמות העבודה 5.1 תוכנית העבודה תכלול את כל המשימות הנדרשות להשגת המטרות, ויש להגדיר את המשימות בצורה ברורה וניתנת למדידה, ולקבוע את התאריך להשלמתן.

6. זמנים אחרים 6.1 תוכנית העבודה תכלול את כל המשימות הנדרשות להשגת המטרות, ויש להגדיר את המשימות בצורה ברורה וניתנת למדידה, ולקבוע את התאריך להשלמתן.

(ט) מדידת התקדמות העבודה

7. דיווחים על התקדמות העבודה 7.1 מדידת התקדמות העבודה תכלול את כל המשימות הנדרשות להשגת המטרות, ויש להגדיר את המשימות בצורה ברורה וניתנת למדידה, ולקבוע את התאריך להשלמתן.

7.1.1 דיווחים על התקדמות העבודה (שנתיים)

7.1.2 זמנים אחרים (שנתיים)

7.1.3 זמנים אחרים (שנתיים)

7.1.4 የጥራት ማረጋገጫ (ሥነ-ምግባር)

7.1.5 የጥራት ማረጋገጫ ስልጠና (ሥነ-ምግባር - 5)

7.1.6 የጥራት ማረጋገጫ (ሥነ-ምግባር - 6)

7.1.7 የጥራት ማረጋገጫ (ሥነ-ምግባር - 7)

8. የጥራት ማረጋገጫ ስልጠና

8.1 የጥራት ማረጋገጫ ስልጠና የሥራ ልማት ስልጠናውን የሚያጠቃልል ሲሆን፣ ለጥራት ማረጋገጫ ስልጠናው የሚያስፈልጉትን ስልጠናዎችን ለማድረግ ይረዳል።

- 8.2 የጥራት ማረጋገጫ ስልጠናው የሥራ ልማት ስልጠናውን የሚያጠቃልል ሲሆን፣ ለጥራት ማረጋገጫ ስልጠናው የሚያስፈልጉትን ስልጠናዎችን ለማድረግ ይረዳል።
- የጥራት ማረጋገጫ ስልጠናውን የሚያጠቃልል ሲሆን፣ ለጥራት ማረጋገጫ ስልጠናው የሚያስፈልጉትን ስልጠናዎችን ለማድረግ ይረዳል።
 - የጥራት ማረጋገጫ ስልጠናውን የሚያጠቃልል ሲሆን፣ ለጥራት ማረጋገጫ ስልጠናው የሚያስፈልጉትን ስልጠናዎችን ለማድረግ ይረዳል።
 - የጥራት ማረጋገጫ ስልጠናውን የሚያጠቃልል ሲሆን፣ ለጥራት ማረጋገጫ ስልጠናው የሚያስፈልጉትን ስልጠናዎችን ለማድረግ ይረዳል።
 - የጥራት ማረጋገጫ ስልጠናውን የሚያጠቃልል ሲሆን፣ ለጥራት ማረጋገጫ ስልጠናው የሚያስፈልጉትን ስልጠናዎችን ለማድረግ ይረዳል።

9. የጥራት ማረጋገጫ ስልጠና

9.1 የጥራት ማረጋገጫ ስልጠናው የሥራ ልማት ስልጠናውን የሚያጠቃልል ሲሆን፣ ለጥራት ማረጋገጫ ስልጠናው የሚያስፈልጉትን ስልጠናዎችን ለማድረግ ይረዳል።

9.2 የጥራት ማረጋገጫ ስልጠናው የሥራ ልማት ስልጠናውን የሚያጠቃልል ሲሆን፣ ለጥራት ማረጋገጫ ስልጠናው የሚያስፈልጉትን ስልጠናዎችን ለማድረግ ይረዳል።

10.1 የጥራት ማረጋገጫ ስልጠናው የሥራ ልማት ስልጠናውን የሚያጠቃልል ሲሆን፣ ለጥራት ማረጋገጫ ስልጠናው የሚያስፈልጉትን ስልጠናዎችን ለማድረግ ይረዳል።

10. የጥራት ማረጋገጫ ስልጠና

10.2 የጥራት ማረጋገጫ ስልጠናው የሥራ ልማት ስልጠናውን የሚያጠቃልል ሲሆን፣ ለጥራት ማረጋገጫ ስልጠናው የሚያስፈልጉትን ስልጠናዎችን ለማድረግ ይረዳል።

- 21.1.1 የግብይት ማስፈጸም ለማስፈጸም የሚያስፈልጉትን ሰነድ ለማስፈጸም
- 21.1.2 የግብይት ማስፈጸም ለማስፈጸም የሚያስፈልጉትን ሰነድ ለማስፈጸም
- 21.1.3 የግብይት ማስፈጸም ለማስፈጸም የሚያስፈልጉትን ሰነድ ለማስፈጸም
- 22.1 የግብይት ማስፈጸም ለማስፈጸም የሚያስፈልጉትን ሰነድ ለማስፈጸም
- 23.1 የግብይት ማስፈጸም ለማስፈጸም የሚያስፈልጉትን ሰነድ ለማስፈጸም
- 24.1 የግብይት ማስፈጸም ለማስፈጸም የሚያስፈልጉትን ሰነድ ለማስፈጸም
- 25.1 የግብይት ማስፈጸም ለማስፈጸም የሚያስፈልጉትን ሰነድ ለማስፈጸም
- 25.2 የግብይት ማስፈጸም ለማስፈጸም የሚያስፈልጉትን ሰነድ ለማስፈጸም
- 25.3 የግብይት ማስፈጸም ለማስፈጸም የሚያስፈልጉትን ሰነድ ለማስፈጸም
- 26.1 የግብይት ማስፈጸም ለማስፈጸም የሚያስፈልጉትን ሰነድ ለማስፈጸም

26.2. ጥያቄው የሚደረግበት የግብይት ጥያቄ 17.09 ንድፍ ላይ የተዘረዘሩትን የጥያቄዎች ምዕራፍ ንድፍ ይደግፋል። ጥያቄው ለግብይት ጥያቄዎች ላይ የተዘረዘሩትን የጥያቄዎች ምዕራፍ ንድፍ ይደግፋል። ጥያቄው ለግብይት ጥያቄዎች ላይ የተዘረዘሩትን የጥያቄዎች ምዕራፍ ንድፍ ይደግፋል።

26.3. ጥያቄው የሚደረግበት የግብይት ጥያቄ 17.09 ንድፍ ላይ የተዘረዘሩትን የጥያቄዎች ምዕራፍ ንድፍ ይደግፋል። ጥያቄው ለግብይት ጥያቄዎች ላይ የተዘረዘሩትን የጥያቄዎች ምዕራፍ ንድፍ ይደግፋል። ጥያቄው ለግብይት ጥያቄዎች ላይ የተዘረዘሩትን የጥያቄዎች ምዕራፍ ንድፍ ይደግፋል።

26.4. ጥያቄው የሚደረግበት የግብይት ጥያቄ 17.09 ንድፍ ላይ የተዘረዘሩትን የጥያቄዎች ምዕራፍ ንድፍ ይደግፋል። ጥያቄው ለግብይት ጥያቄዎች ላይ የተዘረዘሩትን የጥያቄዎች ምዕራፍ ንድፍ ይደግፋል። ጥያቄው ለግብይት ጥያቄዎች ላይ የተዘረዘሩትን የጥያቄዎች ምዕራፍ ንድፍ ይደግፋል።

27.1. 27. ለግብይት ጥያቄዎች ላይ የተዘረዘሩትን የጥያቄዎች ምዕራፍ ንድፍ ይደግፋል። ጥያቄው ለግብይት ጥያቄዎች ላይ የተዘረዘሩትን የጥያቄዎች ምዕራፍ ንድፍ ይደግፋል። ጥያቄው ለግብይት ጥያቄዎች ላይ የተዘረዘሩትን የጥያቄዎች ምዕራፍ ንድፍ ይደግፋል።

3 - ስራዎች

የግብይት ጥያቄዎች ላይ የሚደረግ ጥናት

- 28.1 "አዲስ አበባ ዩኒቨርሲቲ" ለጥናት ማዘጋጀት የሚያስፈልጉትን መረጃዎች ይገኛል።
- 28.2 "አዲስ አበባ ዩኒቨርሲቲ" ለጥናት ማዘጋጀት የሚያስፈልጉትን መረጃዎች ይገኛል።
- 28.3 "አዲስ አበባ ዩኒቨርሲቲ" ለጥናት ማዘጋጀት የሚያስፈልጉትን መረጃዎች ይገኛል።
- 28.4 "አዲስ አበባ ዩኒቨርሲቲ" ለጥናት ማዘጋጀት የሚያስፈልጉትን መረጃዎች ይገኛል።
- 28.5 "አዲስ አበባ ዩኒቨርሲቲ" ለጥናት ማዘጋጀት የሚያስፈልጉትን መረጃዎች ይገኛል።
- 29.1 ግብርና ለጥናት ማዘጋጀት የሚያስፈልጉትን መረጃዎች ይገኛል።
- 29.2 ግብርና ለጥናት ማዘጋጀት የሚያስፈልጉትን መረጃዎች ይገኛል።
- 29.3 ግብርና ለጥናት ማዘጋጀት የሚያስፈልጉትን መረጃዎች ይገኛል።
- 30.1 ግብርና ለጥናት ማዘጋጀት የሚያስፈልጉትን መረጃዎች ይገኛል።
- 30.2 35.1 ግብርና ለጥናት ማዘጋጀት የሚያስፈልጉትን መረጃዎች ይገኛል።
- 31.1 ግብርና ለጥናት ማዘጋጀት የሚያስፈልጉትን መረጃዎች ይገኛል።
- 31.2 ግብርና ለጥናት ማዘጋጀት የሚያስፈልጉትን መረጃዎች ይገኛል።

የሚገኘውን ስራ ለማድረግ የሚያስፈልጉትን ሰነድ ይጻፉ። ለዚህ ስራ ለማድረግ የሚያስፈልጉትን ሰነድ ይጻፉ። ለዚህ ስራ ለማድረግ የሚያስፈልጉትን ሰነድ ይጻፉ።

34.1. ለዚህ ስራ ለማድረግ የሚያስፈልጉትን ሰነድ ይጻፉ። ለዚህ ስራ ለማድረግ የሚያስፈልጉትን ሰነድ ይጻፉ። ለዚህ ስራ ለማድረግ የሚያስፈልጉትን ሰነድ ይጻፉ።

35.1. ለዚህ ስራ ለማድረግ የሚያስፈልጉትን ሰነድ ይጻፉ። ለዚህ ስራ ለማድረግ የሚያስፈልጉትን ሰነድ ይጻፉ። ለዚህ ስራ ለማድረግ የሚያስፈልጉትን ሰነድ ይጻፉ።

36.1. ለዚህ ስራ ለማድረግ የሚያስፈልጉትን ሰነድ ይጻፉ። ለዚህ ስራ ለማድረግ የሚያስፈልጉትን ሰነድ ይጻፉ። ለዚህ ስራ ለማድረግ የሚያስፈልጉትን ሰነድ ይጻፉ።

37.1. ለዚህ ስራ ለማድረግ የሚያስፈልጉትን ሰነድ ይጻፉ። ለዚህ ስራ ለማድረግ የሚያስፈልጉትን ሰነድ ይጻፉ። ለዚህ ስራ ለማድረግ የሚያስፈልጉትን ሰነድ ይጻፉ።

38.1. ለዚህ ስራ ለማድረግ የሚያስፈልጉትን ሰነድ ይጻፉ። ለዚህ ስራ ለማድረግ የሚያስፈልጉትን ሰነድ ይጻፉ። ለዚህ ስራ ለማድረግ የሚያስፈልጉትን ሰነድ ይጻፉ።

38.2. ለዚህ ስራ ለማድረግ የሚያስፈልጉትን ሰነድ ይጻፉ። ለዚህ ስራ ለማድረግ የሚያስፈልጉትን ሰነድ ይጻፉ። ለዚህ ስራ ለማድረግ የሚያስፈልጉትን ሰነድ ይጻፉ።

4 - ስራዎች

የሚገኘውን ስራ

1 - ስራዎች

የሚገኘውን ስራ ለማድረግ የሚያስፈልጉትን ሰነድ ይጻፉ።

#	የሚገኘውን ስራ

	<p>16 كۆپلىگەن مەھسۇلاتلارنىڭ تەكشۈرۈلۈشى (مەھسۇلاتلارنىڭ تەكشۈرۈلۈشى ۋە مەھسۇلاتلارنىڭ تەكشۈرۈلۈشى) 3 (تەكشۈرۈلۈش رەقەمى)</p>	16
--	--	----

2 - قىسىم	
تەكشۈرۈلۈش	
1. تەكشۈرۈلۈش ۋە تەكشۈرۈلۈش	
1.1	تەكشۈرۈلۈش
1.2	تەكشۈرۈلۈش
2. تەكشۈرۈلۈش ۋە تەكشۈرۈلۈش	
2.1	تەكشۈرۈلۈش ۋە تەكشۈرۈلۈش
2.2	تەكشۈرۈلۈش ۋە تەكشۈرۈلۈش
3. تەكشۈرۈلۈش ۋە تەكشۈرۈلۈش	
3.1	تەكشۈرۈلۈش ۋە تەكشۈرۈلۈش
	تەكشۈرۈلۈش ۋە تەكشۈرۈلۈش
	تەكشۈرۈلۈش ۋە تەكشۈرۈلۈش
3.2	تەكشۈرۈلۈش ۋە تەكشۈرۈلۈش (تەكشۈرۈلۈش ۋە تەكشۈرۈلۈش)
3.3	تەكشۈرۈلۈش ۋە تەكشۈرۈلۈش (تەكشۈرۈلۈش ۋە تەكشۈرۈلۈش) 01 ئىيۇن 2021 30 ئىيۇن 2021 نى
4. تەكشۈرۈلۈش ۋە تەكشۈرۈلۈش	
4.1	تەكشۈرۈلۈش ۋە تەكشۈرۈلۈش
4.2	تەكشۈرۈلۈش ۋە تەكشۈرۈلۈش
	تەكشۈرۈلۈش ۋە تەكشۈرۈلۈش
	تەكشۈرۈلۈش ۋە تەكشۈرۈلۈش

4 - قۇرۇلۇش

قۇرۇلۇش ۋە تەكشۈرۈش قانۇنىغا دائىر قۇرۇلۇش

قۇرۇلۇش ۋە تەكشۈرۈش قانۇنىغا دائىر قۇرۇلۇش			
#	قۇرۇلۇش سىرتىدىكى	قۇرۇلۇش قانۇنىغا دائىر قۇرۇلۇش	قۇرۇلۇش ۋە تەكشۈرۈش قانۇنىغا دائىر قۇرۇلۇش (قۇرۇلۇش ۋە تەكشۈرۈش قانۇنىغا دائىر قۇرۇلۇش)
قۇرۇلۇش			
قۇرۇلۇش قانۇنىغا دائىر قۇرۇلۇش			
#	قۇرۇلۇش قانۇنىغا دائىر قۇرۇلۇش	قۇرۇلۇش قانۇنىغا دائىر قۇرۇلۇش	قۇرۇلۇش قانۇنىغا دائىر قۇرۇلۇش (قۇرۇلۇش ۋە تەكشۈرۈش قانۇنىغا دائىر قۇرۇلۇش)
قۇرۇلۇش			

5 - قۇرۇلۇش

قۇرۇلۇش 3 (جۈزۈم) قانۇنىغا دائىر قۇرۇلۇش ۋە تەكشۈرۈش قانۇنىغا دائىر قۇرۇلۇش

قۇرۇلۇش ۋە تەكشۈرۈش قانۇنىغا دائىر قۇرۇلۇش			
#	قۇرۇلۇش قانۇنىغا دائىر قۇرۇلۇش	قۇرۇلۇش قانۇنىغا دائىر قۇرۇلۇش	قۇرۇلۇش قانۇنىغا دائىر قۇرۇلۇش (قۇرۇلۇش ۋە تەكشۈرۈش قانۇنىغا دائىر قۇرۇلۇش)

5 - ስም

ስም	
የሰነድ ቁጥር	ስም
33.1	የግብይት ስም
33.2	የግብይት ስም
33.3	የግብይት ስም
37	የግብይት ስም

6 - ስም

ስም

..... ስም ለግብይት ስም ይህን ደንብ አንቀሳቅሱ (.....) የሰነድ ቁጥር

..... ስም ለግብይት ስም ይህን ደንብ አንቀሳቅሱ (.....) የሰነድ ቁጥር

..... ስም ለግብይት ስም ይህን ደንብ አንቀሳቅሱ (.....) የሰነድ ቁጥር

3. በሌሎች ገበያዎች ላይ የሚሰጡት የድርጅት ስልጠና ለግለሰብ ስራ ለማድረግ 10 ዓመታት ውስጥ ማድረግ የሚገባ ነው።
4. ለስራው ስለሚፈለጉት ሰው ማግኘት ለሚችሉት የሰው ኃላፊዎች ስልጠና ለማድረግ ማቅረቢያ ማቅረብ ማለት ነው።
5. ለሰው ኃላፊዎች ስልጠና ለማድረግ ለሚችሉት የሰው ኃላፊዎች ስልጠና ለማድረግ ማቅረቢያ ማቅረብ ማለት ነው።
6. ለሰው ኃላፊዎች ስልጠና ለማድረግ ለሚችሉት የሰው ኃላፊዎች ስልጠና ለማድረግ ማቅረቢያ ማቅረብ ማለት ነው።
7. ለሰው ኃላፊዎች ስልጠና ለማድረግ ለሚችሉት የሰው ኃላፊዎች ስልጠና ለማድረግ ማቅረቢያ ማቅረብ ማለት ነው።
8. ለሰው ኃላፊዎች ስልጠና ለማድረግ ለሚችሉት የሰው ኃላፊዎች ስልጠና ለማድረግ ማቅረቢያ ማቅረብ ማለት ነው።
9. ለሰው ኃላፊዎች ስልጠና ለማድረግ ለሚችሉት የሰው ኃላፊዎች ስልጠና ለማድረግ ማቅረቢያ ማቅረብ ማለት ነው።

Type of Furniture	Quantity Required
Shelf	4
Shoe Rack	4
Cupboard	8

8 ስራ ለማድረግ

የሰው ኃላፊዎች ስልጠና

Shelf

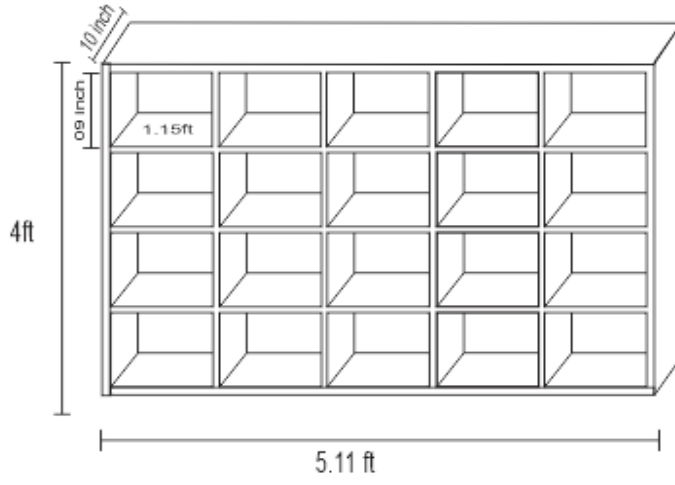

Cupboard With lock

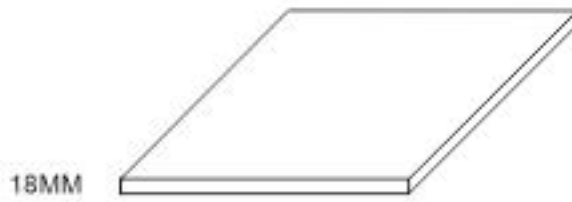
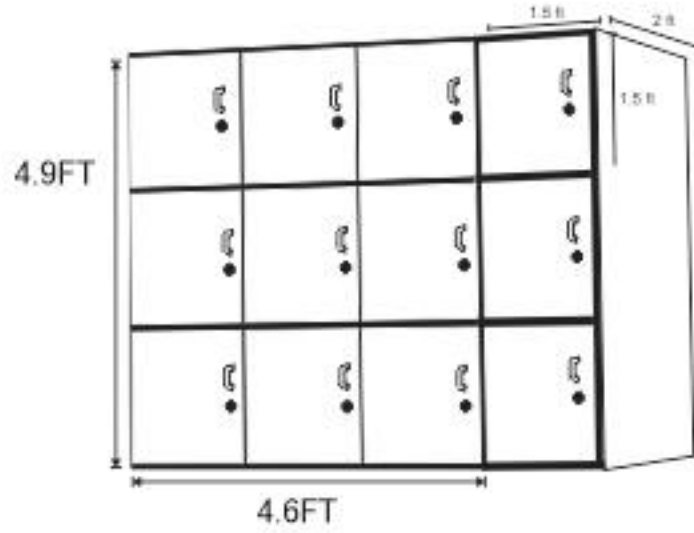



مختصين في التصميم والبناء، مهندسين معتمدين، مهندسين معتمدين، مهندسين معتمدين، مهندسين معتمدين

Shoe Rack

