

<p>شماره پرونده: ... تاریخ: 28 شهریور 1401 ساعت: 10:00</p>	<p>20.1</p>
<p>شماره پرونده: ...</p>	<p>24.1</p>
<p>شماره پرونده: ...</p>	<p>28.1</p>
<p>شماره پرونده: ...</p>	<p>28.2</p>
<p>شماره پرونده: ...</p>	<p>30.1</p>
<p>شماره پرونده: ...</p>	<p>36.1</p>

10.2. 10.1 יאיר יעקב קמחי ארבעה עשרה שנה לפני שכתב את ספרו "אורחות חיים".
 כדכתיב: "והנה אלהים יבדוק את לבבך ואת תעלומותך".
 ספרו "אורחות חיים" הוא ספרו המפורסם ביותר.

(ס) ספר אורחות חיים

11. 11.1 ספר "אורחות חיים" מאת יעקב קמחי, שכתב אותו בשנת 1775.
 ספר זה נחשב לאחד הספרים החשובים ביותר בתולדות ישראל.
 ספרו "אורחות חיים" הוא ספרו המפורסם ביותר.

12. 12.1 ספר "אורחות חיים" מאת יעקב קמחי, שכתב אותו בשנת 1775.
 ספר זה נחשב לאחד הספרים החשובים ביותר בתולדות ישראל.

13. 13.1 ספר "אורחות חיים" מאת יעקב קמחי, שכתב אותו בשנת 1775.
 ספר זה נחשב לאחד הספרים החשובים ביותר בתולדות ישראל.

13.2 ספר "אורחות חיים" מאת יעקב קמחי, שכתב אותו בשנת 1775.
 ספר זה נחשב לאחד הספרים החשובים ביותר בתולדות ישראל.

14. 14.1 ספר "אורחות חיים" מאת יעקב קמחי, שכתב אותו בשנת 1775.
 ספר זה נחשב לאחד הספרים החשובים ביותר בתולדות ישראל.

14.2 ספר "אורחות חיים" מאת יעקב קמחי, שכתב אותו בשנת 1775.
 ספר זה נחשב לאחד הספרים החשובים ביותר בתולדות ישראל.

14.3 ספר "אורחות חיים" מאת יעקב קמחי, שכתב אותו בשנת 1775.
 ספר זה נחשב לאחד הספרים החשובים ביותר בתולדות ישראל.

15. 15.1 ספר "אורחות חיים" מאת יעקב קמחי, שכתב אותו בשנת 1775.
 ספר זה נחשב לאחד הספרים החשובים ביותר בתולדות ישראל.

16. 16.1 ספר "אורחות חיים" מאת יעקב קמחי, שכתב אותו בשנת 1775.
 ספר זה נחשב לאחד הספרים החשובים ביותר בתולדות ישראל.

16.1.1 ספר "אורחות חיים" מאת יעקב קמחי, שכתב אותו בשנת 1775.

16.1.2 ספר "אורחות חיים" מאת יעקב קמחי, שכתב אותו בשנת 1775.

6.1.3 ספר "אורחות חיים" מאת יעקב קמחי, שכתב אותו בשנת 1775.

16.1.4 ספר "אורחות חיים" מאת יעקב קמחי, שכתב אותו בשנת 1775.

16.1.5 قىزىقارلىق ۋە مۇھىم ئىش ۋە مۇھىم ئىش (3 قېتىم)

16.1.6 چىقىرىش، ئىش ۋە مۇھىم ئىش (چىقىرىش) (چىقىرىش)

16.1.7 ۋە مۇھىم ئىش ۋە مۇھىم ئىش ۋە مۇھىم ئىش

16.2 مۇھىم ئىش ۋە مۇھىم ئىش ۋە مۇھىم ئىش ۋە مۇھىم ئىش

16.2.1 مۇھىم ئىش ۋە مۇھىم ئىش ۋە مۇھىم ئىش ۋە مۇھىم ئىش

16.2.2 مۇھىم ئىش ۋە مۇھىم ئىش ۋە مۇھىم ئىش ۋە مۇھىم ئىش

(ا) مۇھىم ئىش ۋە مۇھىم ئىش ۋە مۇھىم ئىش ۋە مۇھىم ئىش

(ب) مۇھىم ئىش ۋە مۇھىم ئىش ۋە مۇھىم ئىش ۋە مۇھىم ئىش

(ج) مۇھىم ئىش ۋە مۇھىم ئىش ۋە مۇھىم ئىش ۋە مۇھىم ئىش

16.2.3 مۇھىم ئىش ۋە مۇھىم ئىش ۋە مۇھىم ئىش ۋە مۇھىم ئىش

(ا) مۇھىم ئىش ۋە مۇھىم ئىش ۋە مۇھىم ئىش ۋە مۇھىم ئىش

(ب) مۇھىم ئىش ۋە مۇھىم ئىش ۋە مۇھىم ئىش ۋە مۇھىم ئىش

(ج) مۇھىم ئىش ۋە مۇھىم ئىش ۋە مۇھىم ئىش ۋە مۇھىم ئىش

(د) مۇھىم ئىش ۋە مۇھىم ئىش ۋە مۇھىم ئىش ۋە مۇھىم ئىش

(ه) مۇھىم ئىش ۋە مۇھىم ئىش ۋە مۇھىم ئىش ۋە مۇھىم ئىش

(و) مۇھىم ئىش ۋە مۇھىم ئىش ۋە مۇھىم ئىش ۋە مۇھىم ئىش

שטרות

אשראי

27.1-27

27.1. שטרות לכתובת ולקבלת אגרות חוב ופיקודים של מדינת ישראל (פרט 05) תפוצים מדי שנה, כפי שיקבעו בהחלטות הוועדה, ויש להחזירם למפקח על המטבעות.

שטרות

27.2. 27.1. שטרות לכתובת ולקבלת אגרות חוב ופיקודים של מדינת ישראל (פרט 05) תפוצים מדי שנה, כפי שיקבעו בהחלטות הוועדה, ויש להחזירם למפקח על המטבעות.

27.3. אגרות חוב ופיקודים של מדינת ישראל לכתובת ולקבלת אגרות חוב ופיקודים של מדינת ישראל, כפי שיקבעו בהחלטות הוועדה, ויש להחזירם למפקח על המטבעות.

(ג) שטרות לכתובת ולקבלת אגרות חוב

28.1-28

28.1. שטרות לכתובת ולקבלת אגרות חוב ופיקודים של מדינת ישראל (פרט 05) תפוצים מדי שנה, כפי שיקבעו בהחלטות הוועדה, ויש להחזירם למפקח על המטבעות.

28.2. שטרות לכתובת ולקבלת אגרות חוב ופיקודים של מדינת ישראל (פרט 05) תפוצים מדי שנה, כפי שיקבעו בהחלטות הוועדה, ויש להחזירם למפקח על המטבעות.

28.3. שטרות לכתובת ולקבלת אגרות חוב ופיקודים של מדינת ישראל (פרט 05) תפוצים מדי שנה, כפי שיקבעו בהחלטות הוועדה, ויש להחזירם למפקח על המטבעות.

28.4. שטרות לכתובת ולקבלת אגרות חוב ופיקודים של מדינת ישראל (פרט 05) תפוצים מדי שנה, כפי שיקבעו בהחלטות הוועדה, ויש להחזירם למפקח על המטבעות.

28.5. שטרות לכתובת ולקבלת אגרות חוב ופיקודים של מדינת ישראל (פרט 05) תפוצים מדי שנה, כפי שיקבעו בהחלטות הוועדה, ויש להחזירם למפקח על המטבעות.

29.1-29

29.1. אגרות חוב ופיקודים של מדינת ישראל לכתובת ולקבלת אגרות חוב ופיקודים של מדינת ישראל, כפי שיקבעו בהחלטות הוועדה, ויש להחזירם למפקח על המטבעות.

אשראי

29.2. אגרות חוב ופיקודים של מדינת ישראל לכתובת ולקבלת אגרות חוב ופיקודים של מדינת ישראל, כפי שיקבעו בהחלטות הוועדה, ויש להחזירם למפקח על המטבעות.

אשראי

29.3. אגרות חוב ופיקודים של מדינת ישראל לכתובת ולקבלת אגרות חוב ופיקודים של מדינת ישראל, כפי שיקבעו בהחלטות הוועדה, ויש להחזירם למפקח על המטבעות.

אשראי

የሚከተሉት ጉዳዮች ላይ የሚደረገው ጥያቄ ለማሟላት ያለው ምርመራ ተጠናቀቀ ሲሆን፣ ለዚህ ጋር የተያያዘው ጉዳይ "PR-14" የሆኑ ናቸው።

31.3. ተጠቃሚው ጉዳይ ላይ የተደረገው ጥያቄ 17.09 ዓ.ም. ላይ የተደረገው ጥያቄ ለማሟላት ያለው ምርመራ ተጠናቀቀ ሲሆን፣ ለዚህ ጋር የተያያዘው ጉዳይ "PR-14" የሆኑ ናቸው።

31.4. ተጠቃሚው ጉዳይ ላይ የተደረገው ጥያቄ 17.09 ዓ.ም. ላይ የተደረገው ጥያቄ ለማሟላት ያለው ምርመራ ተጠናቀቀ ሲሆን፣ ለዚህ ጋር የተያያዘው ጉዳይ "PR-14" የሆኑ ናቸው።

32.1.32. ተጠቃሚው ጉዳይ ላይ የተደረገው ጥያቄ 17.11 ዓ.ም. ላይ የተደረገው ጥያቄ ለማሟላት ያለው ምርመራ ተጠናቀቀ ሲሆን፣ ለዚህ ጋር የተያያዘው ጉዳይ "PR-16" የሆኑ ናቸው።

שאלון מס' 3 -

האם יש להבחין בין חובות שונים של החברה?

33.1. "החברה נחלת חובות שונים" מאת המנהל, האם יש להבחין בין חובות שונים של החברה?

החברה נחלת חובות שונים של החברה.

33.2. "החברה נחלת חובות שונים" מאת המנהל, האם יש להבחין בין חובות שונים של החברה?

החברה נחלת חובות שונים של החברה.

33.3. "החברה נחלת חובות שונים" מאת המנהל, האם יש להבחין בין חובות שונים של החברה?

החברה נחלת חובות שונים של החברה.

33.4. "החברה נחלת חובות שונים" מאת המנהל, האם יש להבחין בין חובות שונים של החברה?

החברה נחלת חובות שונים של החברה.

33.5. "החברה נחלת חובות שונים" מאת המנהל, האם יש להבחין בין חובות שונים של החברה?

החברה נחלת חובות שונים של החברה.

34.1. האם יש להבחין בין חובות שונים של החברה? (החברה נחלת חובות שונים של החברה)

החברה נחלת חובות שונים של החברה.

34.2. האם יש להבחין בין חובות שונים של החברה? (החברה נחלת חובות שונים של החברה)

החברה נחלת חובות שונים של החברה.

34.3. האם יש להבחין בין חובות שונים של החברה? (החברה נחלת חובות שונים של החברה)

החברה נחלת חובות שונים של החברה.

35.1. האם יש להבחין בין חובות שונים של החברה? (החברה נחלת חובות שונים של החברה)

החברה נחלת חובות שונים של החברה.

35.2. האם יש להבחין בין חובות שונים של החברה? (החברה נחלת חובות שונים של החברה)

החברה נחלת חובות שונים של החברה.

- 36.1 ארבעה עשר אלף שקלים חדשים, כולל מע"מ, לטובת המעביד/העובד, כפי שיקבע בהתאם לתנאי העסקה.
- 36.2 תשלום רגיל, כפי שיקבע בהתאם לתנאי העסקה, לטובת המעביד/העובד, כפי שיקבע בהתאם לתנאי העסקה.
- 36.3 ארבעה עשר אלף שקלים חדשים, כולל מע"מ, לטובת המעביד/העובד, כפי שיקבע בהתאם לתנאי העסקה.
- 37.1 ארבעה עשר אלף שקלים חדשים, כולל מע"מ, לטובת המעביד/העובד, כפי שיקבע בהתאם לתנאי העסקה.
- 37.2 תשלום חד-פעמי בסך של 2,500,000/- שקלים חדשים, כולל מע"מ, לטובת המעביד/העובד, כפי שיקבע בהתאם לתנאי העסקה.
- 37.3 תשלום רגיל, כפי שיקבע בהתאם לתנאי העסקה, לטובת המעביד/העובד, כפי שיקבע בהתאם לתנאי העסקה.
- 37.4 תשלום חד-פעמי בסך של 15% מכלל התשלום, כולל מע"מ, לטובת המעביד/העובד, כפי שיקבע בהתאם לתנאי העסקה.
- 38.1 ארבעה עשר אלף שקלים חדשים, כולל מע"מ, לטובת המעביד/העובד, כפי שיקבע בהתאם לתנאי העסקה.
- 38.2 ארבעה עשר אלף שקלים חדשים, כולל מע"מ, לטובת המעביד/העובד, כפי שיקבע בהתאם לתנאי העסקה.

بخش دوم - 2

موسسه تخصصی زبان

1. موسسه تخصصی زبان و آموزش زبان

1.1	سرمه
1.2	اموال غیر منقول

2. موسسه تخصصی زبان و آموزش زبان و کلاسهای تخصصی

2.1	اموال منقول
2.2	اموال غیر منقول

3. موسسه تخصصی زبان و آموزش زبان

3.1	سرمه
	حقوق و بدهی
	حقوق دریافتی
3.2	حقوق دریافتی (مستحقان)
3.3	بدهی

4. موسسه تخصصی زبان و آموزش زبان

4.1	موجودی حسابهای جاری و پس انداز، حسابهای دریافتی و پرداختی، حسابهای سرمایه گذاری، حسابهای حقوق و بدهی، حسابهای مالیاتی، حسابهای بیمه و حسابهای سایر موارد.
4.2	اموال منقول / اموال غیر منقول / حسابهای دریافتی و پرداختی / حسابهای سرمایه گذاری / حسابهای حقوق و بدهی / حسابهای مالیاتی / حسابهای بیمه و حسابهای سایر موارد.
4.3	حقوق و بدهی / حسابهای جاری / حسابهای پس انداز / حسابهای دریافتی و پرداختی / حسابهای سرمایه گذاری / حسابهای حقوق و بدهی / حسابهای مالیاتی / حسابهای بیمه و حسابهای سایر موارد.

5. موسسه تخصصی زبان و آموزش زبان

	سرمه
	سرمه
	حقوق و بدهی
	سرمه

3 - جدول

البنود والمواد والمواضع

1. البنود والمواد والمواضع		
	1.1 -	بنود
	1.2 -	مواضع في المواد والمواضع
	1.3 -	مواضع في البنود
	1.4 -	مواضع في البنود
	1.5 -	بنود في المواد والمواضع
	1.6 -	بنود في البنود
	1.7 -	بنود في البنود
	1.8 -	بنود في البنود
2. البنود والمواد والمواضع (المواد والبنود والبنود في البنود، البنود في البنود والبنود في البنود)		
	#	بنود
		بنود في البنود
		بنود في البنود
		بنود في البنود
3. البنود والمواد والمواضع		

4 - جدول

جدول شماره 4 از فرم شماره 4

موسسه تخصصی زبان			
#	نام دانشجو	نام خانوادگی دانشجو	شماره دانشجویی
جدول			
موسسه تخصصی زبان			
#	نام دانشجو	نام خانوادگی دانشجو	شماره دانشجویی
جدول			

6 - شروط

شروط الترخيص للمؤسسات الخيرية والجمعيات الخيرية

رقم المادة	نص المادة	ملاحظات
80	تستلزم الترخيص لدى وزارة الشؤون الاجتماعية والعمل (أو لدى الجهات المختصة) 80 × 80 (مترين مربعين) على الأقل مساحة	مترين
10	تستلزم الترخيص لدى وزارة الشؤون الاجتماعية والعمل (أو لدى الجهات المختصة) 20 × 20 (مترين مربعين) على الأقل مساحة	مترين
5	تستلزم الترخيص لدى وزارة الشؤون الاجتماعية والعمل (أو لدى الجهات المختصة) 5 × 5 (مترين مربعين) على الأقل مساحة	مترين
5	تستلزم الترخيص لدى وزارة الشؤون الاجتماعية والعمل (أو لدى الجهات المختصة) 5 × 5 (مترين مربعين) على الأقل مساحة	مترين
100	تستلزم الترخيص لدى وزارة الشؤون الاجتماعية والعمل (أو لدى الجهات المختصة) 20% من المساحة المخصصة للتجارة	مترين

ሥራ ስራ - 7

የሥራ ስራ ደንብ / የሥራ ስራ ደንብ / የሥራ ስራ

1. የሥራ ስራ ደንብ

- 1.1 የሥራ ስራ ደንብ (የሥራ ስራ) የሥራ ስራ ደንብ
- 1.2 የሥራ ስራ ደንብ (የሥራ ስራ) የሥራ ስራ ደንብ

2. የሥራ ስራ ደንብ

- የሥራ ስራ ደንብ የሥራ ስራ ደንብ የሥራ ስራ ደንብ

#	Details	QTY
1	Library shelf Secondary - (900mm x 2225mm)	6
2	Library shelf Primary - (900mm x 1200mm)	6
3	Library Trolley – (900mm x 1200mm)	2

3. የሥራ ስራ ደንብ የሥራ ስራ ደንብ የሥራ ስራ ደንብ

- 3.1 የሥራ ስራ ደንብ የሥራ ስራ ደንብ የሥራ ስራ ደንብ
- 3.2 የሥራ ስራ ደንብ የሥራ ስራ ደንብ የሥራ ስራ ደንብ
- 3.3 የሥራ ስራ ደንብ የሥራ ስራ ደንብ የሥራ ስራ ደንብ
- 3.4 የሥራ ስራ ደንብ የሥራ ስራ ደንብ የሥራ ስራ ደንብ
- 3.5 የሥራ ስራ ደንብ የሥራ ስራ ደንብ የሥራ ስራ ደንብ
- 3.6 የሥራ ስራ ደንብ የሥራ ስራ ደንብ የሥራ ስራ ደንብ

library shelf sample



One section of the shelf with measurements

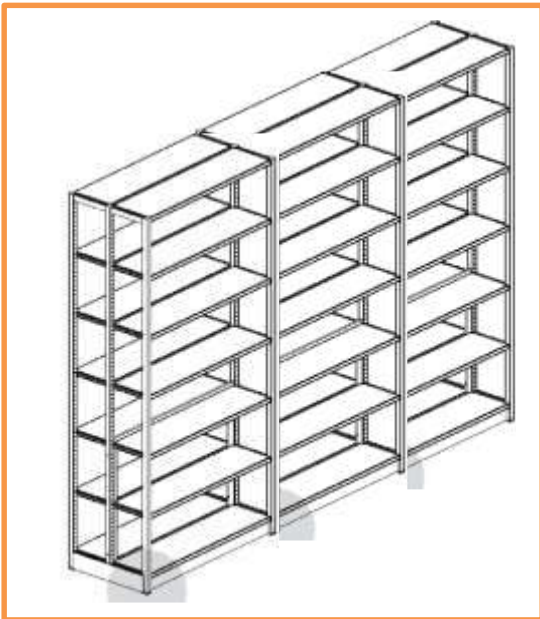
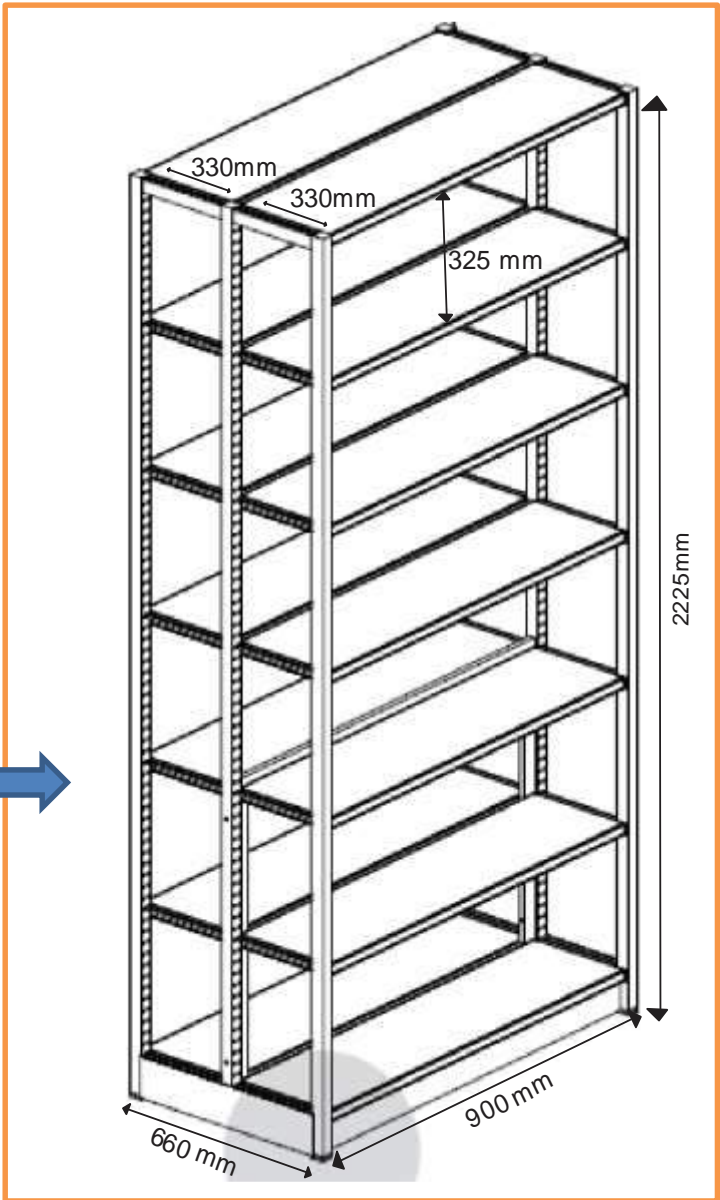

SECONDARY BOOKSHELF

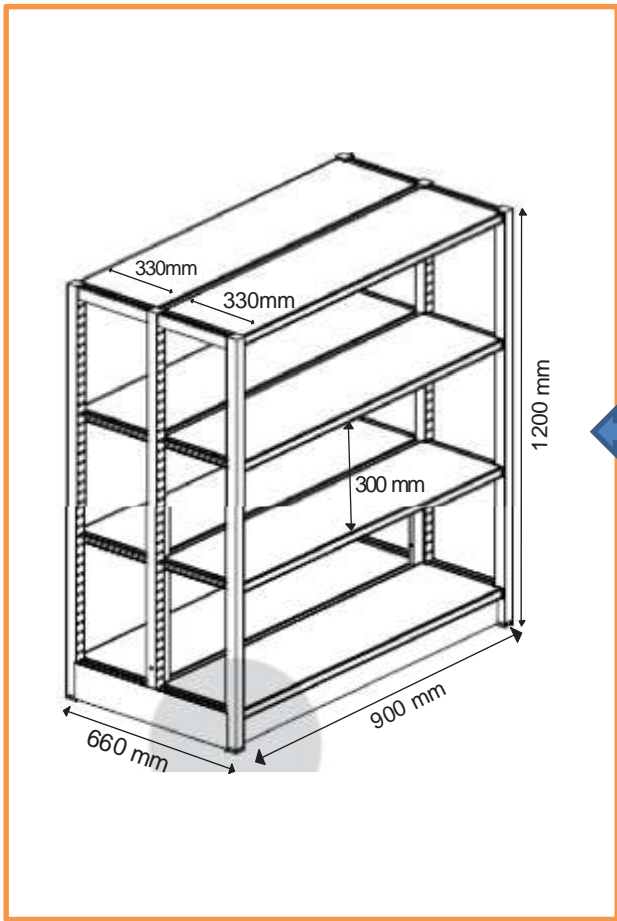

One section of the shelf with measurments

PRIMARY LIBRARY SHELF

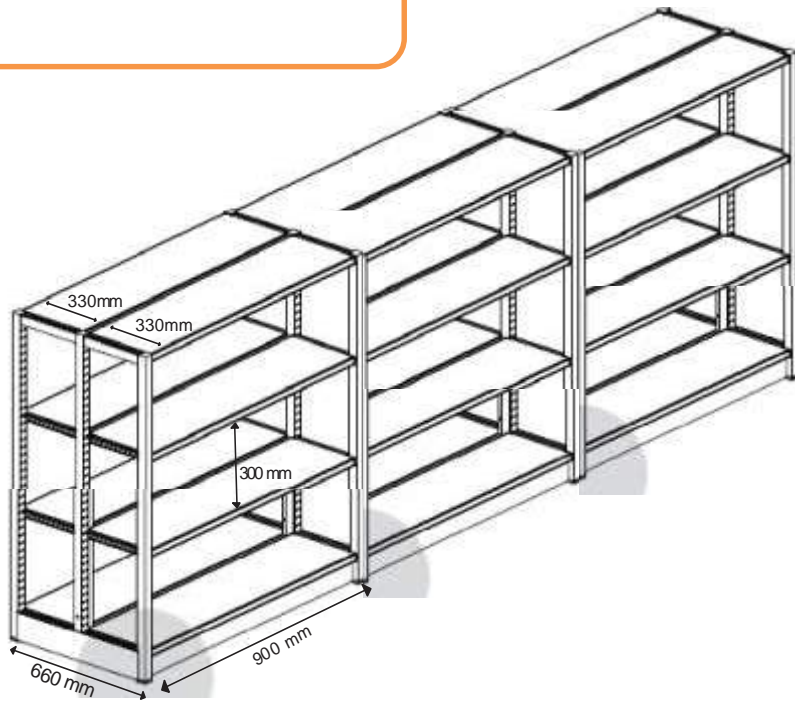

LIBRARY TROLLEY

