



5. ފަންޖަރު ދަތުރުކުރުމުގެ ޖަލްސާ:

5.1 ފަންޖަރު ދަތުރުކުރުމުގެ 10:45 ގައި ފަންޖަރު ދަތުރުކުރުމުގެ ޖަލްސާ ފަށަލައެވެ. ޖަލްސާ ދަތުރުކުރުމުގެ ގޮތުގައި ފަންޖަރު ދަތުރުކުރުމުގެ ޖަލްސާ ފަށަލައެވެ.

ފަންޖަރު ދަތުރުކުރުމުގެ ޖަލްސާ ފަށަލައެވެ.

5.2 ފަންޖަރު ދަތުރުކުރުމުގެ ޖަލްސާ ފަށަލައެވެ: 70% (ފަންޖަރު ދަތުރުކުރުމުގެ ޖަލްސާ ފަށަލައެވެ)

5.3 ފަންޖަރު ދަތުރުކުރުމުގެ ޖަލްސާ ފަށަލައެވެ: 20% (ފަންޖަރު ދަތުރުކުރުމުގެ ޖަލްސާ ފަށަލައެވެ) ފަންޖަރު ދަތުރުކުރުމުގެ ޖަލްސާ ފަށަލައެވެ.

ފަންޖަރު ދަތުރުކުރުމުގެ ޖަލްސާ ފަށަލައެވެ.

5.4 ފަންޖަރު ދަތުރުކުރުމުގެ ޖަލްސާ ފަށަލައެވެ: 10% ފަންޖަރު ދަތުރުކުރުމުގެ ޖަލްސާ ފަށަލައެވެ. 05 (ފަންޖަރު ދަތުރުކުރުމުގެ ޖަލްސާ ފަށަލައެވެ) ފަންޖަރު ދަތުރުކުރުމުގެ ޖަލްސާ ފަށަލައެވެ.

ފަންޖަރު ދަތުރުކުރުމުގެ ޖަލްސާ ފަށަލައެވެ. 2022 ގައި ފަންޖަރު ދަތުރުކުރުމުގެ ޖަލްސާ ފަށަލައެވެ. 05 (ފަންޖަރު ދަތުރުކުރުމުގެ ޖަލްސާ ފަށަލައެވެ) 17

ފަންޖަރު ދަތުރުކުރުމުގެ ޖަލްސާ ފަށަލައެވެ. 2017 ގައި ފަންޖަރު ދަތުރުކުރުމުގެ ޖަލްސާ ފަށަލައެވެ. 17 (ފަންޖަރު ދަތުރުކުރުމުގެ ޖަލްސާ ފަށަލައެވެ) ފަންޖަރު ދަތުރުކުރުމުގެ ޖަލްސާ ފަށަލައެވެ.

ފަންޖަރު ދަތުރުކުރުމުގެ ޖަލްސާ ފަށަލައެވެ. ފަންޖަރު ދަތުރުކުރުމުގެ ޖަލްސާ ފަށަލައެވެ. ފަންޖަރު ދަތުރުކުރުމުގެ ޖަލްސާ ފަށަލައެވެ.

ފަންޖަރު ދަތުރުކުރުމުގެ ޖަލްސާ ފަށަލައެވެ. ފަންޖަރު ދަތުރުކުރުމުގެ ޖަލްސާ ފަށަލައެވެ. 02 ފަންޖަރު ދަތުރުކުރުމުގެ ޖަލްސާ ފަށަލައެވެ.

(ފަންޖަރު ދަތުރުކުރުމުގެ ޖަލްސާ ފަށަލައެވެ)

6. ފަންޖަރު ދަތުރުކުރުމުގެ ޖަލްސާ:

For Price: Lowest price ÷ Price on the proposal x percentage = Total % in price

For Delivery: Shortest period ÷ Proposed delivery period x percentage = Total % in Delivery

For Experience: Number of experience letter * Marks allocated = Total % in Experience

7. ފަންޖަރު ދަތުރުކުރުމުގެ ޖަލްސާ:

7.1 ފަންޖަރު ދަތުރުކުރުމުގެ ޖަލްސާ ފަށަލައެވެ. 02 (ފަންޖަރު ދަތުރުކުރުމުގެ ޖަލްސާ ފަށަލައެވެ) ފަންޖަރު ދަތުރުކުރުމުގެ ޖަލްސާ ފަށަލައެވެ.

ފަންޖަރު ދަތުރުކުރުމުގެ ޖަލްސާ ފަށަލައެވެ.

8. ފަންޖަރު ދަތުރުކުރުމުގެ ޖަލްސާ:

8.1 ފަންޖަރު ދަތުރުކުރުމުގެ ޖަލްސާ ފަށަލައެވެ. ފަންޖަރު ދަތުރުކުރުމުގެ ޖަލްސާ ފަށަލައެވެ. ފަންޖަރު ދަތުރުކުރުމުގެ ޖަލްސާ ފަށަލައެވެ.

(ފަންޖަރު ދަތުރުކުރުމުގެ ޖަލްސާ ފަށަލައެވެ)

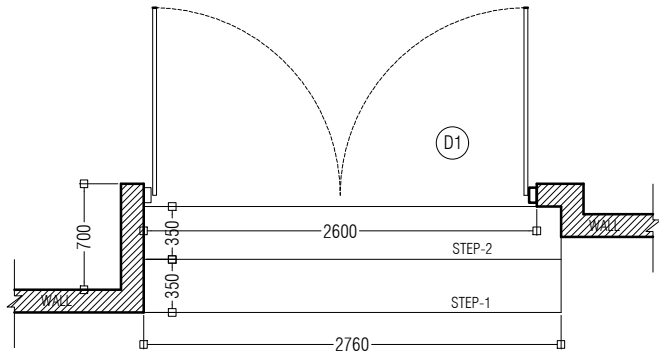

PLAN
 PROPOSED ENTRANCE FOR RECEPTION AREA
 ISLAMIC UNIVERSITY OF MALDIVES

SYMBOL

D1

TOTAL = 01 no.

ELEVATION

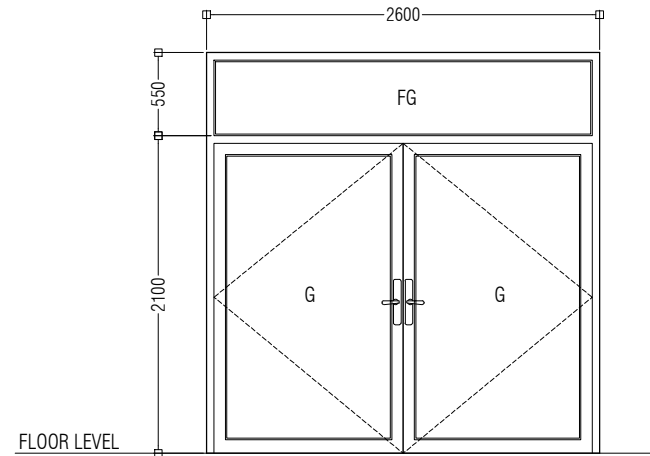

NOTES:

- ALL DIMENSIONS TO BE CHECKED ON SITE PRIOR TO FABRICATION
- ALL DOOR/ WINDOWS VIEWED FROM EXTERIOR
- FOR THE DOOR SWING REFER TO FLOOR PLANS

G- 6mm THICK CLEAR GLAZING
 FG- 6mm THICK CLEAR FIXED GLAZING

DOOR FRAME

Powder coated aluminium frame Door

REMARKS

FINISHES

White

6mm Clear Glass

