



ދިވެހިރާއްޖޭގެ ޖުމްހޫރިއްޔާ ގުޅިގެން ދިވެހިރާއްޖޭގެ ސަރުކާރުގެ ދަށުން  
އި. ރ. 05، ދިވެހިރާއްޖޭގެ ސަރުކާރުގެ ދަށުން

ސަރުކާރުގެ ދަށުން ދިވެހިރާއްޖޭގެ ސަރުކާރުގެ ދަށުން

ސަރުކާރުގެ ދަށުން ދިވެހިރާއްޖޭގެ ސަރުކާރުގެ ދަށުން ދިވެހިރާއްޖޭގެ ސަރުކާރުގެ ދަށުން

(IUL)339-ESMS/339/2022/68

ދިވެހިރާއްޖޭގެ ސަރުކާރުގެ ދަށުން

2022 05 05 ދިވެހިރާއްޖޭގެ ސަރުކާރުގެ ދަށުން

بِسْمِ اللّٰهِ الرَّحْمٰنِ الرَّحِیْمِ



# അദ്ധ്യക്ഷൻമാരുടെയും അംഗങ്ങളുടെയും സമ്മേളനം

11.01.2022, തൃശ്ശൂർ

## പ്രഖ്യാപനം

### 1. കാര്യങ്ങൾ

കുറേനാളായി അദ്ധ്യക്ഷൻമാരുടെയും അംഗങ്ങളുടെയും സമ്മേളനം നടന്നിട്ടില്ല. അതിനാൽ അദ്ധ്യക്ഷൻമാരുടെയും അംഗങ്ങളുടെയും സമ്മേളനം നടത്താനുള്ള തീരുമാനം എടുത്തു. (05 ഏപ്രിൽ 2022) (IUL)339-ESMS/339/2022/68 നമ്പർ ഉണ്ടാക്കിയ തീരുമാനം പ്രകാരം അദ്ധ്യക്ഷൻമാരുടെയും അംഗങ്ങളുടെയും സമ്മേളനം നടത്താനുള്ള തീരുമാനം എടുത്തു. (05 ഏപ്രിൽ 2022) നമ്പർ ഉണ്ടാക്കിയ തീരുമാനം പ്രകാരം അദ്ധ്യക്ഷൻമാരുടെയും അംഗങ്ങളുടെയും സമ്മേളനം നടത്താനുള്ള തീരുമാനം എടുത്തു.

- തീരുമാനം പ്രകാരം അദ്ധ്യക്ഷൻമാരുടെയും അംഗങ്ങളുടെയും സമ്മേളനം നടത്താനുള്ള തീരുമാനം എടുത്തു.
- തീരുമാനം പ്രകാരം അദ്ധ്യക്ഷൻമാരുടെയും അംഗങ്ങളുടെയും സമ്മേളനം നടത്താനുള്ള തീരുമാനം എടുത്തു.
- തീരുമാനം പ്രകാരം അദ്ധ്യക്ഷൻമാരുടെയും അംഗങ്ങളുടെയും സമ്മേളനം നടത്താനുള്ള തീരുമാനം എടുത്തു.
- തീരുമാനം പ്രകാരം അദ്ധ്യക്ഷൻമാരുടെയും അംഗങ്ങളുടെയും സമ്മേളനം നടത്താനുള്ള തീരുമാനം എടുത്തു.
- തീരുമാനം പ്രകാരം അദ്ധ്യക്ഷൻമാരുടെയും അംഗങ്ങളുടെയും സമ്മേളനം നടത്താനുള്ള തീരുമാനം എടുത്തു.

### 2. പ്രഖ്യാപനം

- 2.1- പ്രഖ്യാപനം: അദ്ധ്യക്ഷൻമാരുടെയും അംഗങ്ങളുടെയും സമ്മേളനം നടത്താനുള്ള തീരുമാനം എടുത്തു.
- തീരുമാനം പ്രകാരം അദ്ധ്യക്ഷൻമാരുടെയും അംഗങ്ങളുടെയും സമ്മേളനം നടത്താനുള്ള തീരുമാനം എടുത്തു.
- 2.2- അദ്ധ്യക്ഷൻമാരുടെയും അംഗങ്ങളുടെയും സമ്മേളനം നടത്താനുള്ള തീരുമാനം എടുത്തു.
- തീരുമാനം പ്രകാരം അദ്ധ്യക്ഷൻമാരുടെയും അംഗങ്ങളുടെയും സമ്മേളനം നടത്താനുള്ള തീരുമാനം എടുത്തു.
- തീരുമാനം പ്രകാരം അദ്ധ്യക്ഷൻമാരുടെയും അംഗങ്ങളുടെയും സമ്മേളനം നടത്താനുള്ള തീരുമാനം എടുത്തു.
- തീരുമാനം പ്രകാരം അദ്ധ്യക്ഷൻമാരുടെയും അംഗങ്ങളുടെയും സമ്മേളനം നടത്താനുള്ള തീരുമാനം എടുത്തു.

**3. תוכנית הסדרת המבנה**

3.1. הסדרת המבנה תבוצע תוך 12 חודשים ממועד תחילת ההתקנת המבנה. תוכנית ההתקנה תוגש לראש המועצה.

3.2. הסדרת המבנה תבוצע תוך 12 חודשים ממועד תחילת ההתקנת המבנה.

3.3. הסדרת המבנה תבוצע תוך 12 חודשים ממועד תחילת ההתקנת המבנה.

3.4. הסדרת המבנה תבוצע תוך 12 חודשים ממועד תחילת ההתקנת המבנה.

3.5. הסדרת המבנה תבוצע תוך 12 חודשים ממועד תחילת ההתקנת המבנה.

3.6. הסדרת המבנה תבוצע תוך 12 חודשים ממועד תחילת ההתקנת המבנה.

3.7. הסדרת המבנה תבוצע תוך 12 חודשים ממועד תחילת ההתקנת המבנה.

3.8. הסדרת המבנה תבוצע תוך 12 חודשים ממועד תחילת ההתקנת המבנה.

3.9. הסדרת המבנה תבוצע תוך 12 חודשים ממועד תחילת ההתקנת המבנה.

3.10. הסדרת המבנה תבוצע תוך 12 חודשים ממועד תחילת ההתקנת המבנה.

**4. תוכנית תחילת המבנה**

4.1. תחילת המבנה תבוצע תוך 12 חודשים ממועד תחילת ההתקנת המבנה.

4.2. תחילת המבנה תבוצע תוך 12 חודשים ממועד תחילת ההתקנת המבנה.

5. සේවකයන්

5-1 නවීන ජාතික සේවකයන් සංවිධානයේ සේවකයන්ගේ ලාභය වැඩි කිරීම.

5-2 සේවකයන්ගේ සංවිධානයේ සේවකයන් 175 දෙනෙකු සේවයේ යෙදවීමට කටයුතු කිරීම.

නවීන, සේවකයන්ගේ සේවයේ යෙදවීමට 400 x 400 ක්වර්ග මීටර් 2286 x 200 x 200 ක්වර්ග මීටර් සේවකයන්ගේ සේවයේ යෙදවීමට 2" ක්වර්ග මීටර් 2' x 2' ක්වර්ග මීටර් (නවීන සේවකයන්ගේ සේවයේ යෙදවීමට) කටයුතු කිරීම.

5-3 සේවකයන්ගේ සේවයේ යෙදවීමට 2" ක්වර්ග මීටර් 1.5" x 8' ක්වර්ග මීටර් සේවකයන්ගේ සේවයේ යෙදවීමට කටයුතු කිරීම.

5-4 10 දෙනෙකු 4 ක්වර්ග මීටර්

5-5 6 දෙනෙකු 6 ක්වර්ග මීටර්

6. සේවකයන්

6-1 4" x 6" x 10 දෙනෙකු 2 ක්වර්ග මීටර්

6-2 6 දෙනෙකු 6 ක්වර්ග මීටර්

7. සේවකයන්ගේ සේවය

7-1 සේවකයන්ගේ සේවයේ යෙදවීමට (සේවකයන්ගේ සේවයේ යෙදවීමට)

7-2 සේවකයන්ගේ සේවයේ යෙදවීමට 6" ක්වර්ග මීටර්

7-3 සේවකයන්ගේ සේවයේ යෙදවීමට 1 ක්වර්ග මීටර් 5 ක්වර්ග මීටර් සේවකයන්ගේ සේවයේ යෙදවීමට කටයුතු කිරීම.

7-4 සේවකයන්ගේ සේවයේ යෙදවීමට (සේවකයන්ගේ සේවයේ යෙදවීමට 4 ක්වර්ග මීටර් 1 ක්වර්ග මීටර්)

8. සේවකයන්ගේ සේවයේ යෙදවීමට කටයුතු කිරීම

8-1 සේවකයන්ගේ සේවයේ යෙදවීමට කටයුතු කිරීම.

8-2 සේවකයන්ගේ සේවයේ යෙදවීමට කටයුතු කිරීම.

8-3 සේවකයන්ගේ සේවයේ යෙදවීමට කටයුතු කිරීම.

සේවකයන්ගේ සේවයේ යෙදවීමට කටයුතු කිරීම.

9.1 كۆمۈر فۆرسە ئۆزى 15 قۇبۇجى 80 قۇبۇجى قىزىقۇش قىلىش.

9.2 كۆمۈر فۆرسە ئۆزى ۱۰ قۇبۇجى 5 قۇبۇجى قىزىقۇش قىلىش.

10 تۆمۈر ئۆزى

10-1 ئۆزى 10 قۇبۇجى قىزىقۇش قىلىش (5'10" ۋە ۱۰ قۇبۇجى قىزىقۇش قىلىش 1 1/2 قىزىقۇش قىلىش)

10-2 تۆمۈر ئۆزى قىزىقۇش قىلىش 1 1/2 ۋە قىزىقۇش قىلىش

10-3 قىزىقۇش قىلىش ۋە تۆمۈر ئۆزى قىزىقۇش قىلىش 16 قۇبۇجى قىزىقۇش قىلىش ۋە تۆمۈر ئۆزى قىزىقۇش قىلىش

10-4 قۇبۇجى قىزىقۇش قىلىش ۋە تۆمۈر ئۆزى قىزىقۇش قىلىش 6" X 6" ۋە قۇبۇجى قىزىقۇش قىلىش ۋە تۆمۈر ئۆزى قىزىقۇش قىلىش

10-5 فۆرسە ئۆزى 8 قۇبۇجى

11. تۆمۈر ئۆزى قىزىقۇش قىلىش (ۋە تۆمۈر ئۆزى قىزىقۇش قىلىش)

تۆمۈر ئۆزى قىزىقۇش قىلىش	تۆمۈر ئۆزى قىزىقۇش قىلىش	تۆمۈر ئۆزى قىزىقۇش قىلىش
70	ئۆزى ۋە تۆمۈر ئۆزى قىزىقۇش قىلىش (70 x 70)	11.1 ئۆزى
10	10 تۆمۈر ئۆزى قىزىقۇش قىلىش (ۋە تۆمۈر ئۆزى قىزىقۇش قىلىش 5 x 5) ۋە تۆمۈر ئۆزى قىزىقۇش قىلىش	11.2 ۋە تۆمۈر ئۆزى قىزىقۇش قىلىش
5	10 تۆمۈر ئۆزى قىزىقۇش قىلىش (ۋە تۆمۈر ئۆزى قىزىقۇش قىلىش ۋە تۆمۈر ئۆزى قىزىقۇش قىلىش 5 x 5) ۋە تۆمۈر ئۆزى قىزىقۇش قىلىش	11.3 ۋە تۆمۈر ئۆزى قىزىقۇش قىلىش
10	تۆمۈر ئۆزى قىزىقۇش قىلىش ۋە تۆمۈر ئۆزى قىزىقۇش قىلىش ۋە تۆمۈر ئۆزى قىزىقۇش قىلىش ۋە تۆمۈر ئۆزى قىزىقۇش قىلىش 10 x 10	11.4 ۋە تۆمۈر ئۆزى قىزىقۇش قىلىش
5	تۆمۈر ئۆزى قىزىقۇش قىلىش ۋە تۆمۈر ئۆزى قىزىقۇش قىلىش 5 قۇبۇجى	11.5 تۆمۈر ئۆزى قىزىقۇش قىلىش
100		تۆمۈر ئۆزى قىزىقۇش قىلىش





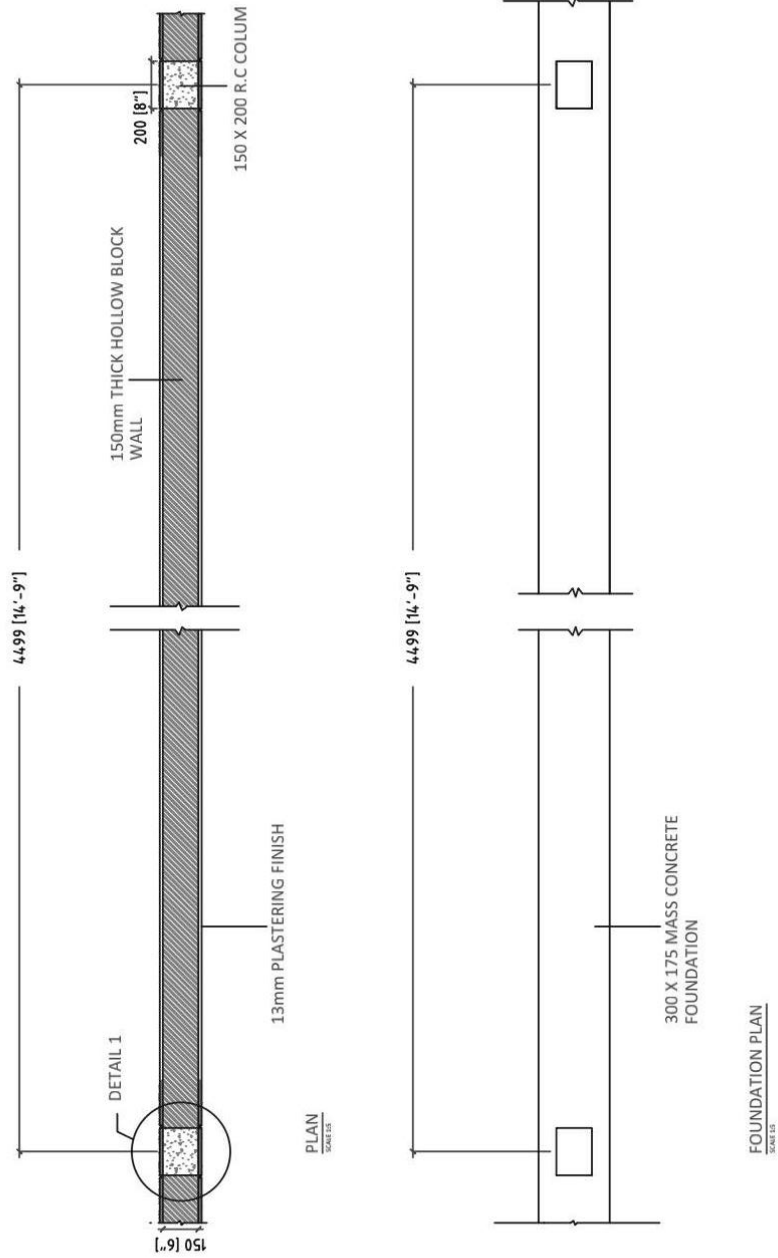



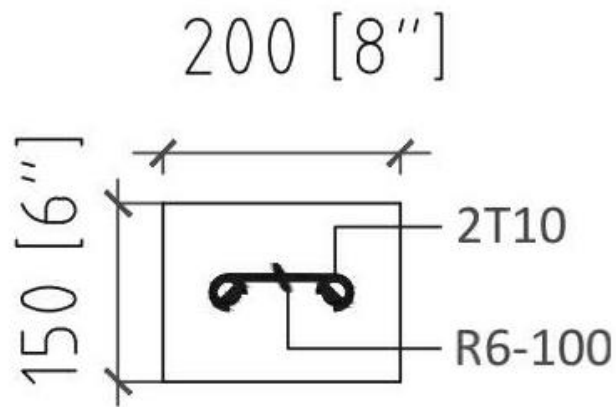

# TOPICAL COLUMN

SCALE 1:10



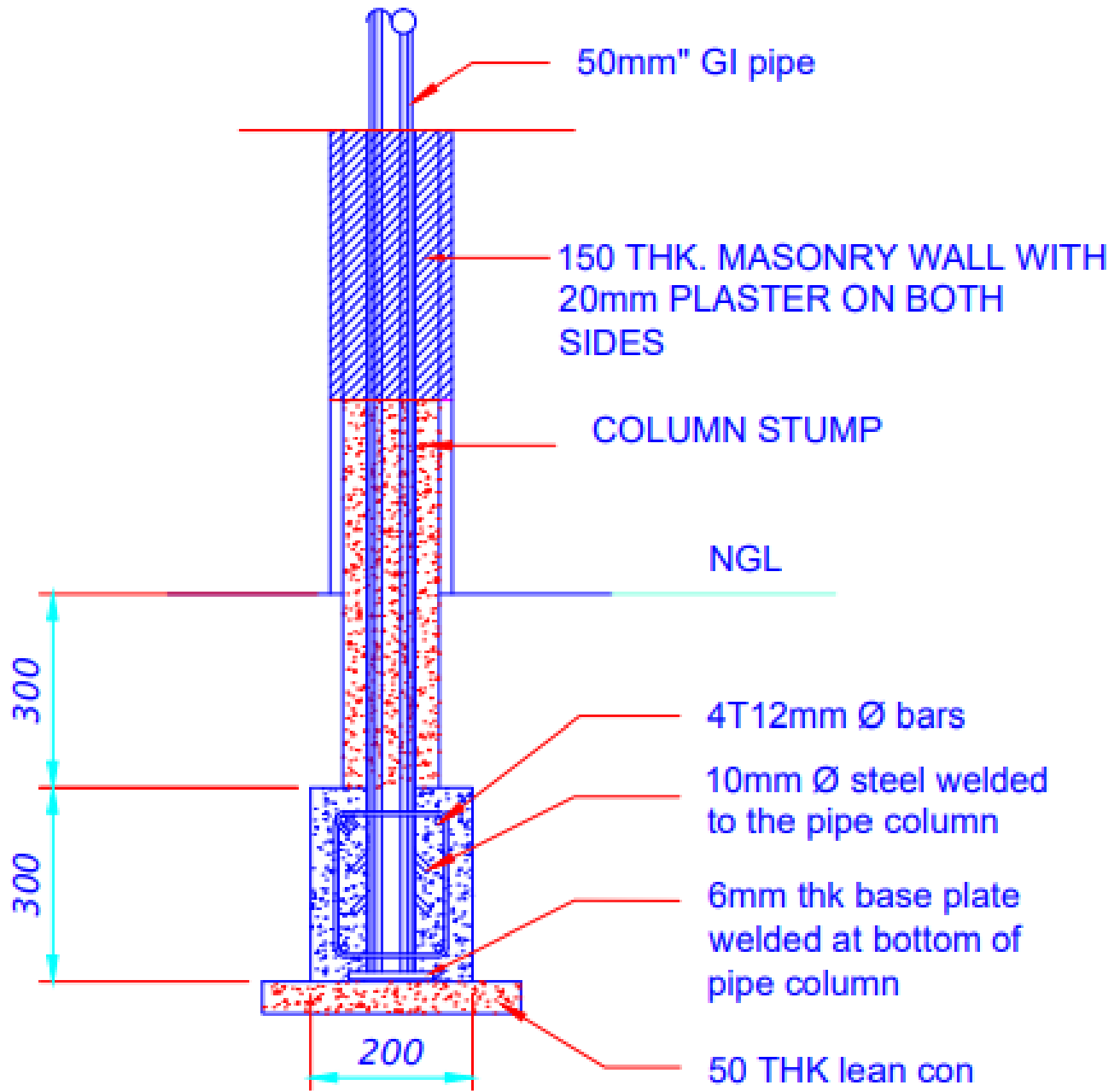

## DETAL- COLUMN STUMP

Scale - 1:20



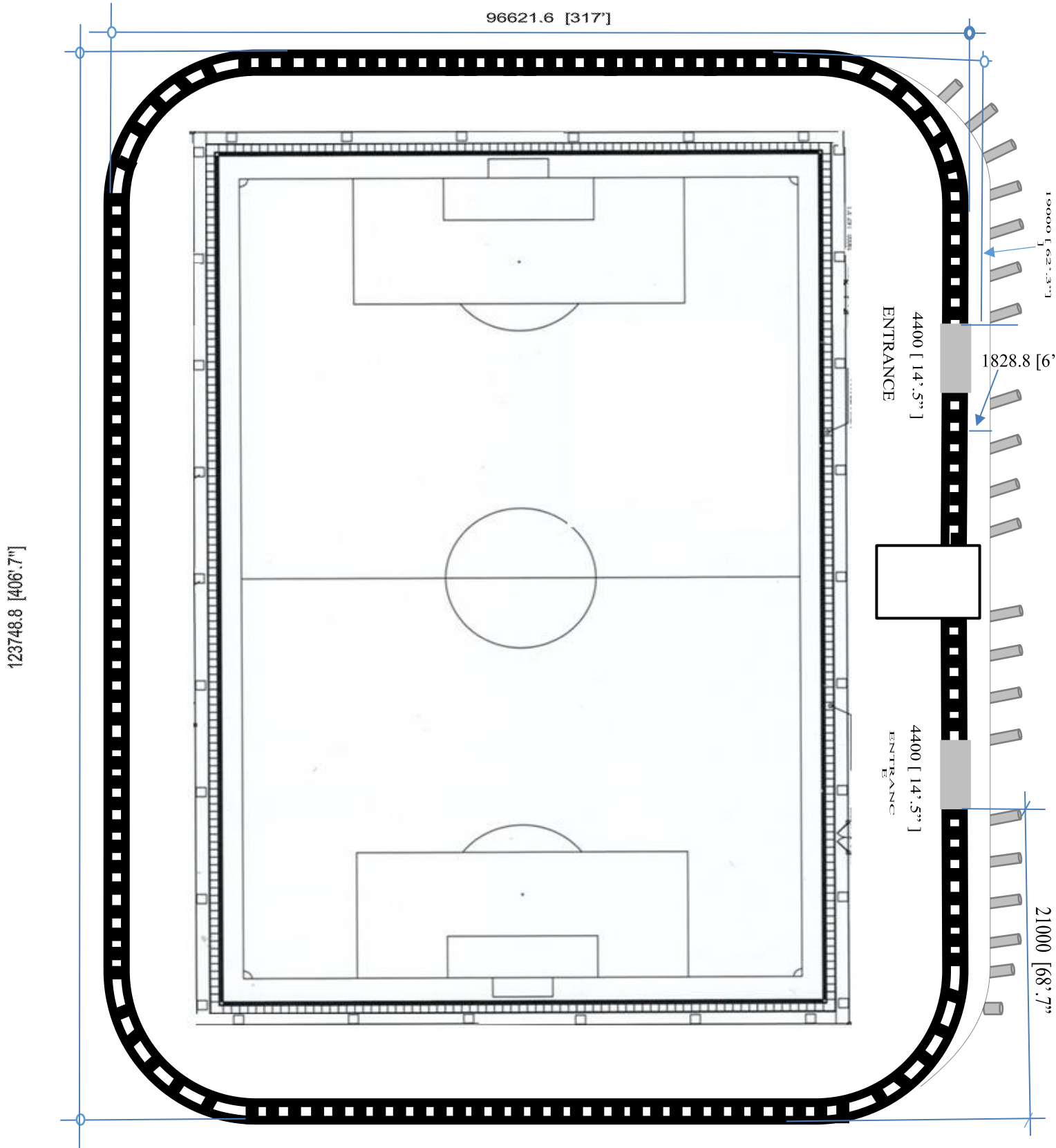

BOUNDARY WALL

Boundary wall round the sub base

