



ދިވެހިރާއްޖޭގެ ގައުމީ ޔުނިވަރސިޓީ
އިތުރު ބޭނުންތައް
ރާއްޖޭގެ ބޭނުންތައް، ދިވެހިރާއްޖޭގެ
މަޢުލޫމާތު (20_03)، ދިވެހިރާއްޖޭގެ
ފޯމް: 3345101 (960)
ފޯމް: 3344091 (960)

ސަރަޙައްދު: MNU-CA-PAMD/AD/2022/07

ދިވެހިރާއްޖޭގެ ގައުމީ ޔުނިވަރސިޓީ

MNU-CA-PAMD/2022/035	އިތުރު ބޭނުންތައް
05 ޖޫން 2022	އިތުރު ބޭނުންތައް
އިތުރު ބޭނުންތައް	ސަރަޙައްދު

މި ފޯމް އަކީ 2022 ވަނަ އަހަރު MNU-CA-PAMD/2022/35 ސަރަޙައްދު އިތުރު ބޭނުންތައް ހޯދުމަށް
ބޭނުން ކުރެވޭ ފޯމް އެވެ. ފޯމް ފުރިހަމަކުރުމަށްފަހު، ދިވެހިރާއްޖޭގެ ގައުމީ ޔުނިވަރސިޓީ
އިތުރު ބޭނުންތައް ހޯދުމަށް ބޭނުންކުރާނެ ފޯމް ހޯދުމަށްފަހު.

މި ފޯމް، ފޯމް ފުރިހަމަކުރުމަށް ބޭނުންކުރާނެ ފޯމް ހޯދުމަށް ބޭނުންކުރާނެ ފޯމް.

07 ޖޫން 2022



މަތީކޮލިޔާކުރުމުގެ ހަރަކާތް

ދިވެހިރާއްޖޭގެ ޖުމްހޫރީ ޖަނަވަރީ 2022

MNU-CA-PAMD/2022/035

ހަރަކާތުގެ ނަންބަރު

10:00 ޖަނަވަރީ 2022

20 ޖުލައި 2022

ޖަނަވަރީ 2022 ދުވަހުގެ ފުރުޞަތު

މަތީކޮލިޔާކުރުމުގެ ހަރަކާތުގެ ނަންބަރު ފުރުޞަތު ލިބޭނެ ގޮތުގައި ދަންނަވަމެވެއެވެ.

މަތީކޮލިޔާކުރުމުގެ ހަރަކާތުގެ ނަންބަރު ފުރުޞަތު ލިބޭނެ ގޮތުގައި ދަންނަވަމެވެއެވެ.

މަތީކޮލިޔާކުރުމުގެ ހަރަކާތުގެ ނަންބަރު ފުރުޞަތު ލިބޭނެ ގޮތުގައި ދަންނަވަމެވެއެވެ.

ފުރުޞަތު ލިބޭނެ ގޮތުގައި

1. ނަންބަރު

މަތީކޮލިޔާކުރުމުގެ ހަރަކާތުގެ ނަންބަރު ފުރުޞަތު ލިބޭނެ ގޮތުގައި ދަންނަވަމެވެއެވެ.

2. ނަންބަރު ލިބޭނެ ގޮތުގައި / ފުރުޞަތު ލިބޭނެ ގޮތުގައި

މަތީކޮލިޔާކުރުމުގެ ހަރަކާތުގެ ނަންބަރު ފުރުޞަތު ލިބޭނެ ގޮތުގައި ދަންނަވަމެވެއެވެ.

3. ފުރުޞަތު ލިބޭނެ ގޮތުގައި ނަންބަރު ލިބޭނެ ގޮތުގައި

Table with columns for No., Name, and Status (checked/unchecked).

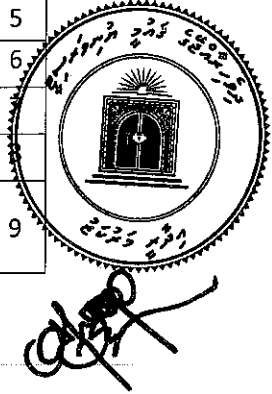

15. 15. 2024

... ..

16. 16. 2024

... ..

17. 17. 2024

... ..

18. 18. 2024

-
- $CP = 0.005 \times CP \times LP$
- CP
- LP
-

19. 19. 2024

-

20. 20. 2024

... ..

... ..

... ..

facilitiesmanagement@mnu.edu.mv

3345134 / 7766059

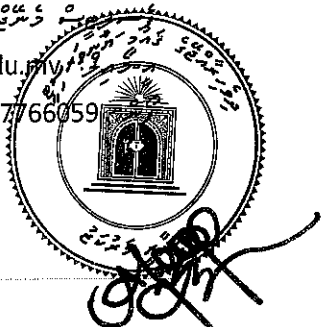

קרית יואל תורבות וחינוך המחוזי מחלקת חינוך

תקנון

פרק א'
שם החברה

1. חברה זו היא תורבות וחינוך המחוזי של קרית יואל. מטרתה היא להפיק ולהעביר תוכניות חינוכיות ותרבותיות לילדי החברה ולמבוגרים, וכן להשתתף בארגון ובניהול פעילות חינוכית ותרבותית באזור מגוריה, וכן בשיתוף פעולה עם מוסדות חינוך ותרבות אחרים.

1-1. מטרת החברה ופעילותה

- 1- להעביר תוכניות חינוכיות ותרבותיות לילדי החברה ולמבוגרים. גודל התקציב הוא 9'x8'x19' ויש להשתמש בו באופן יעיל.
- 2- להשתתף בארגון ובניהול פעילות חינוכית ותרבותית באזור מגוריה, וכן בשיתוף פעולה עם מוסדות חינוך ותרבות אחרים.
- 3- להשתתף בארגון ובניהול פעילות חינוכית ותרבותית באזור מגוריה, וכן בשיתוף פעולה עם מוסדות חינוך ותרבות אחרים.
- 4- לעודד את חבריה ואת תושבי האזור להשתתף בארגון ובניהול פעילות חינוכית ותרבותית באזור מגוריה, וכן בשיתוף פעולה עם מוסדות חינוך ותרבות אחרים.
- 5- להעביר תוכניות חינוכיות ותרבותיות לילדי החברה ולמבוגרים. גודל התקציב הוא 32" x 82" ויש להשתמש בו באופן יעיל.
- 6- להשתתף בארגון ובניהול פעילות חינוכית ותרבותית באזור מגוריה, וכן בשיתוף פעולה עם מוסדות חינוך ותרבות אחרים.
- 7- להשתתף בארגון ובניהול פעילות חינוכית ותרבותית באזור מגוריה, וכן בשיתוף פעולה עם מוסדות חינוך ותרבות אחרים.
- 8- החברה תפעל באופן יעיל ורואי-חשבון תוך שמירה על עקרונות הדמוקרטיה והשקיפות.
- 9- החברה תפעל באופן יעיל ורואי-חשבון תוך שמירה על עקרונות הדמוקרטיה והשקיפות.
- 10- החברה תפעל באופן יעיל ורואי-חשבון תוך שמירה על עקרונות הדמוקרטיה והשקיפות.



- 1- ڄمڻ مشورو ۽ ڄاڻ ڏيڻ جي ڳالهه 9000 ۾ ڄمڻ جي آئسو لائونون لاءِ ڏيڻ مشورو ڏيندو.
- 2- ڄمڻ مشورو لاءِ ڄمڻ مشورو ڏيڻ جي ڳالهه ڏيڻ مشورو ڏيندو.
- 3- آئسو لائونون لاءِ ڄمڻ مشورو ڏيڻ جي ڳالهه ڏيڻ مشورو ڏيندو.
- 4- لاءِ ڄمڻ مشورو ڏيڻ جي ڳالهه ڏيڻ مشورو ڏيندو.
- 5- آئسو لائونون لاءِ ڄمڻ مشورو ڏيڻ جي ڳالهه ڏيڻ مشورو ڏيندو.
- 6- آئسو لائونون لاءِ ڄمڻ مشورو ڏيڻ جي ڳالهه ڏيڻ مشورو ڏيندو.

3- آئسو لائونون ڄمڻ مشورو ڏيڻ

- 1- ڄمڻ مشورو لاءِ ڄمڻ مشورو ڏيڻ جي ڳالهه ڏيڻ مشورو ڏيندو.
- 2- آئسو لائونون لاءِ ڄمڻ مشورو ڏيڻ جي ڳالهه ڏيڻ مشورو ڏيندو.
- 3- ڄمڻ مشورو لاءِ ڄمڻ مشورو ڏيڻ جي ڳالهه ڏيڻ مشورو ڏيندو.
- 4- ڄمڻ مشورو لاءِ ڄمڻ مشورو ڏيڻ جي ڳالهه ڏيڻ مشورو ڏيندو.
- 5- ڄمڻ مشورو لاءِ ڄمڻ مشورو ڏيڻ جي ڳالهه ڏيڻ مشورو ڏيندو.
- 6- ڄمڻ مشورو لاءِ ڄمڻ مشورو ڏيڻ جي ڳالهه ڏيڻ مشورو ڏيندو.
- 7- ڄمڻ مشورو لاءِ ڄمڻ مشورو ڏيڻ جي ڳالهه ڏيڻ مشورو ڏيندو.



- 1- چېرەدىكى ۋارانتلارنىڭ ئىشلىتىش ۋارانتى سېرۋېس ۋارانتىغا ئايرىۋېتىلىشى كېرەك.
- 2- ۋارانتلارنىڭ ئىشلىتىش ۋارانتى 4' ئىچىدە (ۋارانتلار سېرۋېس ۋارانتى) ۋارانتلارنىڭ ئىشلىتىش ۋارانتىغا ئايرىۋېتىلىشى كېرەك.
- 3- چېرەدىكى ۋارانتلارنىڭ ئىشلىتىش ۋارانتى سېرۋېس ۋارانتىغا ئايرىۋېتىلىشى كېرەك.



- 4- سېرۋېس ۋارانتى ئىشلىتىش ۋارانتى 4x4' ۋارانتىغا ئايرىۋېتىلىشى كېرەك.
- 5- چېرەدىكى ۋارانتلارنىڭ ئىشلىتىش ۋارانتى سېرۋېس ۋارانتىغا ئايرىۋېتىلىشى كېرەك. ۋارانتلارنىڭ ئىشلىتىش ۋارانتى سېرۋېس ۋارانتىغا ئايرىۋېتىلىشى كېرەك. ۋارانتلارنىڭ ئىشلىتىش ۋارانتى سېرۋېس ۋارانتىغا ئايرىۋېتىلىشى كېرەك.
- 6- سېرۋېس ۋارانتى ئىشلىتىش ۋارانتى 3' ۋارانتلارنىڭ ئىشلىتىش ۋارانتىغا ئايرىۋېتىلىشى كېرەك.
- 7- ۋارانتلارنىڭ ئىشلىتىش ۋارانتى 3' ۋارانتلارنىڭ ئىشلىتىش ۋارانتىغا ئايرىۋېتىلىشى كېرەك.
- 8- سېرۋېس ۋارانتى ئىشلىتىش ۋارانتى سېرۋېس ۋارانتىغا ئايرىۋېتىلىشى كېرەك.
- 9- سېرۋېس ۋارانتى ئىشلىتىش ۋارانتى سېرۋېس ۋارانتىغا ئايرىۋېتىلىشى كېرەك.



1- در مورد 4 نفر از سویه‌های زیر، توضیح دهید که چگونه می‌توانید این سوالات را پاسخ دهید
 سوالات

2- برای این که بتوانید این سوالات را پاسخ دهید باید چه کار کنید

3- در مورد 4 نفر از سویه‌های زیر، توضیح دهید که چگونه می‌توانید این سوالات را پاسخ دهید
 در مورد این سوالات باید چه کار کنید. در مورد سوالات دیگر باید چه کار کنید.
 در مورد این سوالات باید چه کار کنید. در مورد سوالات دیگر باید چه کار کنید.
 1143 نفر.

4- در مورد 627 نفر از سویه‌های زیر، توضیح دهید که چگونه می‌توانید این سوالات را پاسخ دهید
 در مورد سوالات دیگر باید چه کار کنید. در مورد سوالات دیگر باید چه کار کنید.

6- نوعی و کیفی اوضاع

1- در مورد این سوالات، توضیح دهید که چگونه می‌توانید این سوالات را پاسخ دهید.
 سوالات

2- در مورد این سوالات، توضیح دهید که چگونه می‌توانید این سوالات را پاسخ دهید.

3- در مورد این سوالات، توضیح دهید که چگونه می‌توانید این سوالات را پاسخ دهید.

4- در مورد این سوالات، توضیح دهید که چگونه می‌توانید این سوالات را پاسخ دهید.

5- در مورد این سوالات، توضیح دهید که چگونه می‌توانید این سوالات را پاسخ دهید.

6- در مورد این سوالات، توضیح دهید که چگونه می‌توانید این سوالات را پاسخ دهید.

7- در مورد این سوالات، توضیح دهید که چگونه می‌توانید این سوالات را پاسخ دهید.

15 نفر (از سویه)	13 نفر	
سوالات	سوالات	سوالات
1 سوالات	36 سوالات	1 سوالات

8- در مورد این سوالات، توضیح دهید که چگونه می‌توانید این سوالات را پاسخ دهید.

9- در مورد این سوالات، توضیح دهید که چگونه می‌توانید این سوالات را پاسخ دهید.

10- در مورد این سوالات، توضیح دهید که چگونه می‌توانید این سوالات را پاسخ دهید.

11- در مورد این سوالات، توضیح دهید که چگونه می‌توانید این سوالات را پاسخ دهید.
 سوالات

12- در مورد این سوالات، توضیح دهید که چگونه می‌توانید این سوالات را پاسخ دهید.
 سوالات

13- در مورد این سوالات، توضیح دهید که چگونه می‌توانید این سوالات را پاسخ دهید.



1. ځيښت څيښت څيښت څيښت 100% څيښت څيښت (څيښت څيښت څيښت څيښت) څيښت څيښت څيښت څيښت.
2. ځيښت څيښت څيښت څيښت څيښت څيښت څيښت څيښت 3 څيښت څيښت څيښت څيښت.

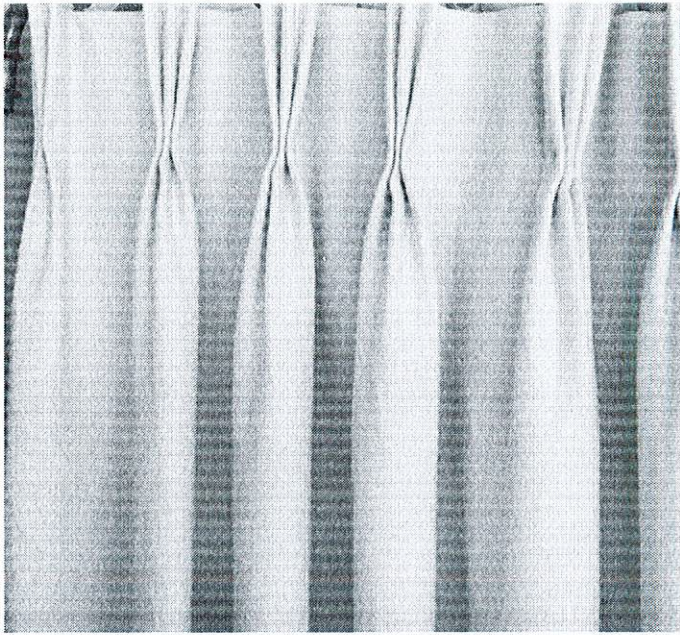

3. څيښت څيښت څيښت څيښت څيښت څيښت څيښت څيښت.
4. څيښت څيښت څيښت څيښت څيښت څيښت څيښت څيښت څيښت څيښت څيښت.
5. څيښت څيښت څيښت څيښت څيښت څيښت څيښت څيښت څيښت څيښت څيښت.
6. څيښت څيښت څيښت څيښت څيښت څيښت څيښت څيښت څيښت څيښت څيښت.
7. څيښت څيښت څيښت څيښت څيښت څيښت څيښت څيښت څيښت څيښت څيښت.
8. څيښت څيښت څيښت څيښت څيښت څيښت څيښت څيښت څيښت څيښت څيښت.



نسخه: 1

موضوع: مقررہ درجہ، امتحان کے قواعد و ضوابط

	<p>● لکھنے کے وقت 50 منٹ / 2 حصے ہوں گے (کل 55) حصے ہوں گے۔ لکھنے کے وقت 50 منٹ ہوں گے۔</p> <p>(50 منٹ ہوں گے۔)</p>	<p>55</p>
	<p>● لکھنے کے وقت 50 منٹ ہوں گے۔</p>	<p>10</p>
	<p>● لکھنے کے وقت 50 منٹ ہوں گے۔</p> <p>(50 منٹ ہوں گے۔)</p>	<p>35</p>
	<p>● لکھنے کے وقت 50 منٹ ہوں گے۔</p> <p>(50 منٹ ہوں گے۔)</p>	<p>100</p>



SEE
DETAIL-1

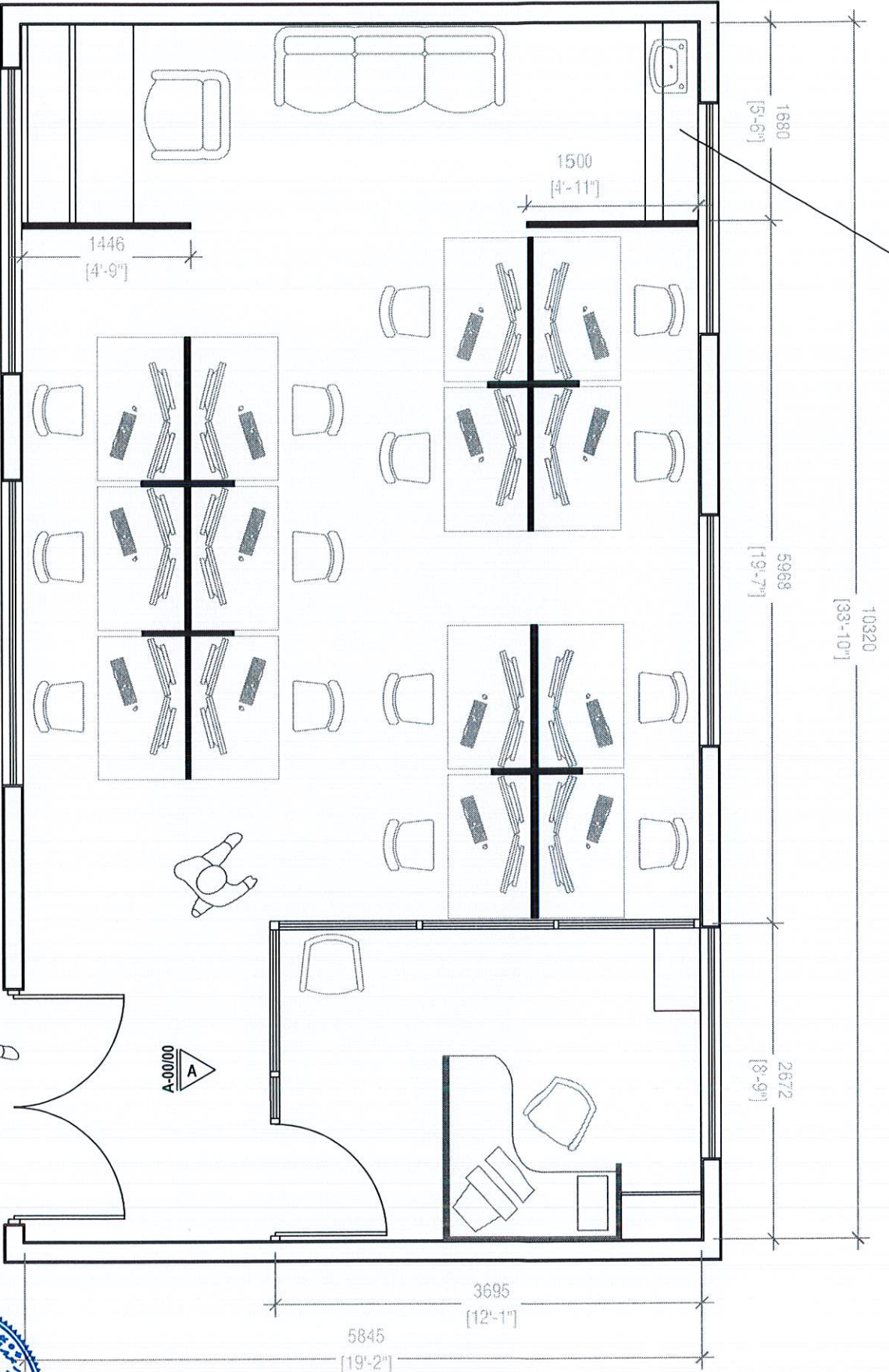

CA IT ROOM RENOVATION PLAN

SCALE 1: 50



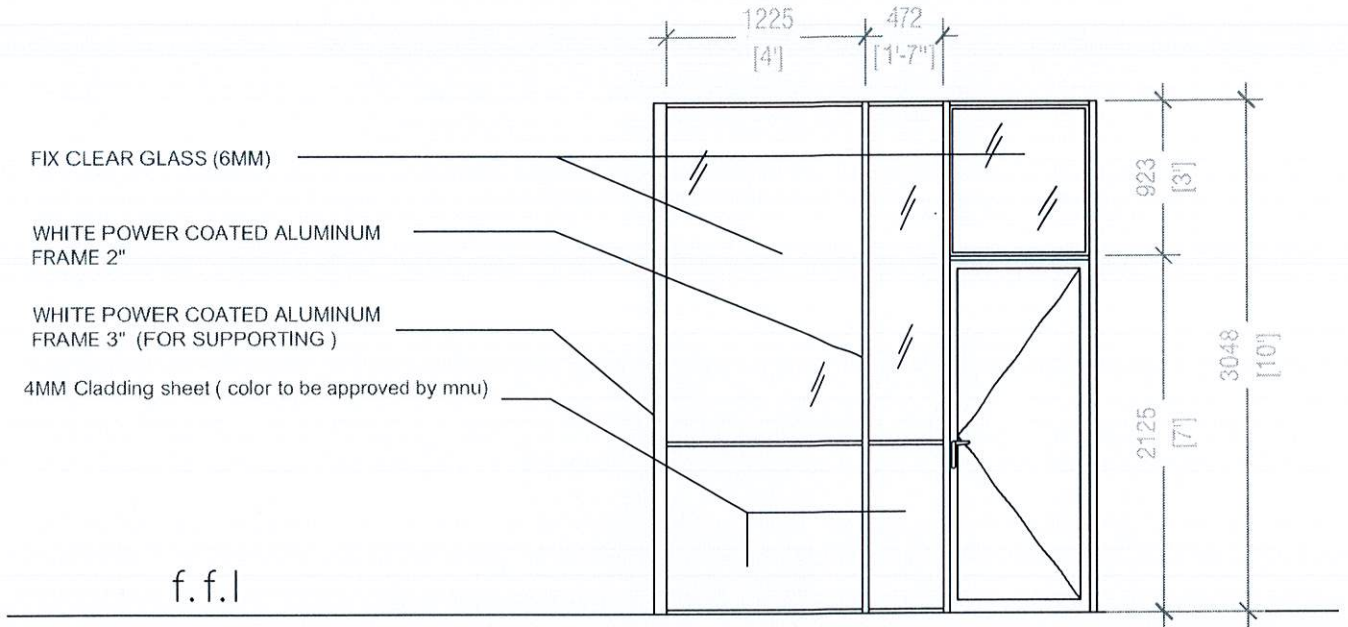

ELEVATION(A) OF ALUMINUM PARTITION

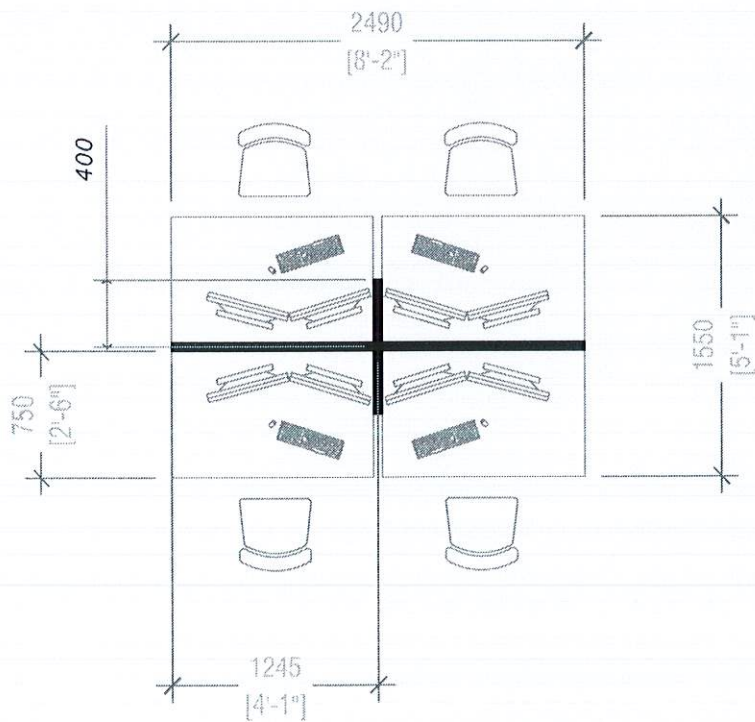

WORKSTATION PARTITION LAYOUT

