

Annex-2

ROOF FRAMING PLAN

SCALE 1:100

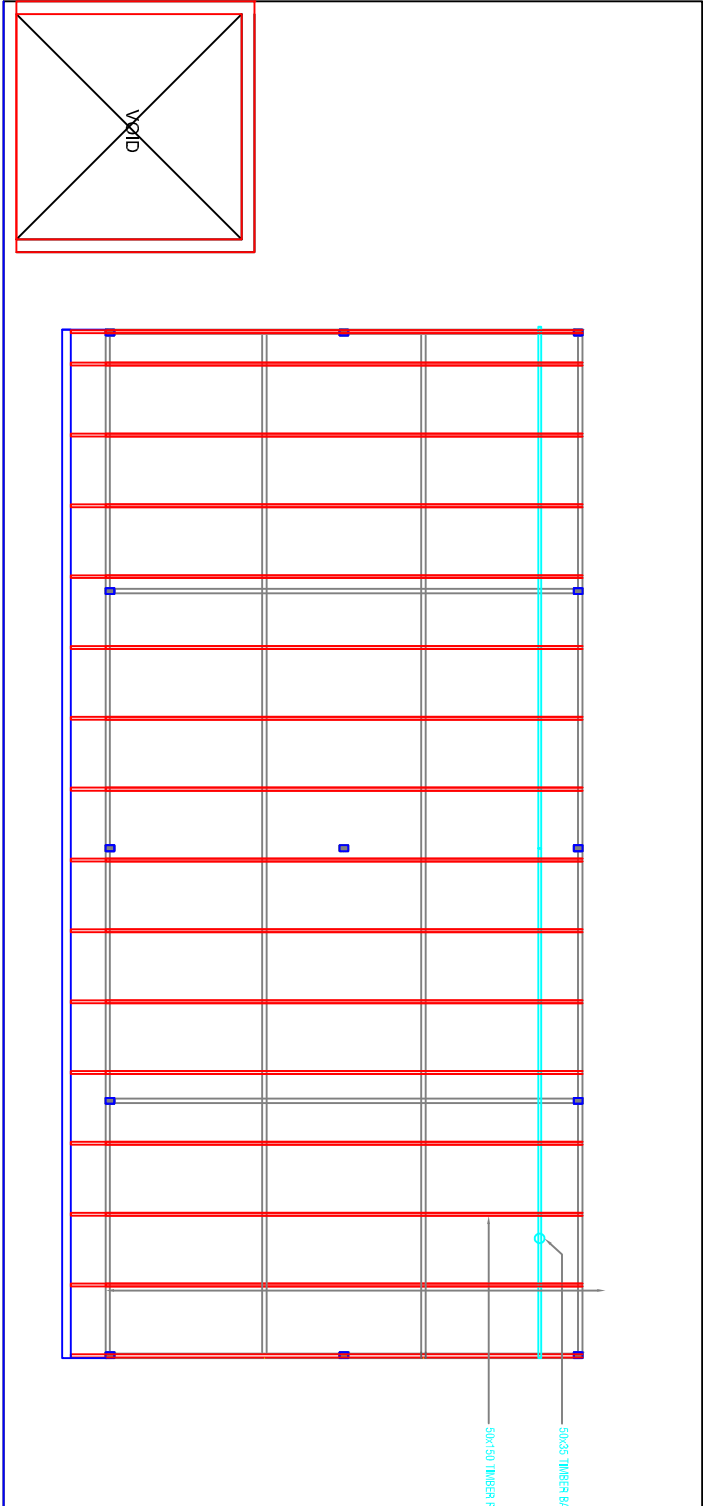

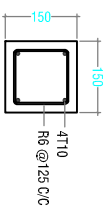
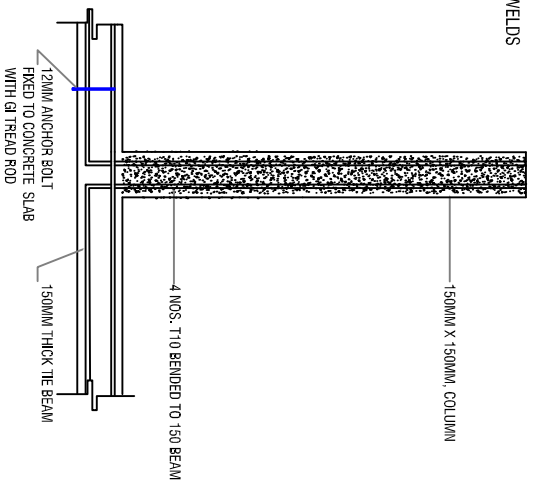
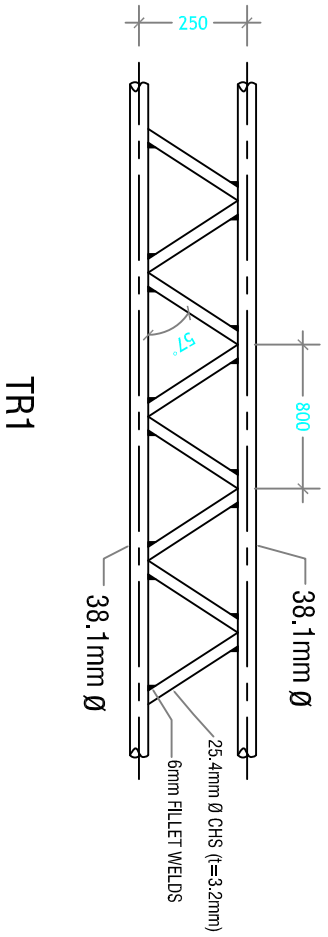

COLUMN DETAIL

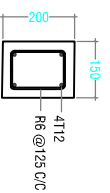

TIE BEAM DETAIL

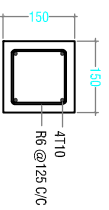

ROOF BEAM DETAIL

DETAIL

COLUMN STUMP CONNECTION DETAIL

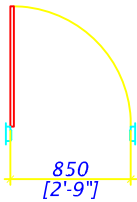
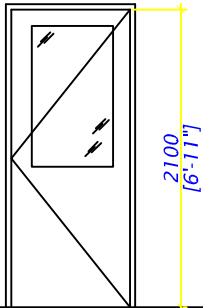
Plans :	
Elevations :	
Finish Floor F . F . L	
Area sqm:	1.65
Door no :	DI
Door :	<i>Timber Frame Openable Door Panel with clear glass fixed in half</i>
Frame :	<i>38mm x 100mm Timber Frame</i>
Hardware :	<i>01 no. Timber Plywood Door Panel 01 no. Lock set 04 nos. Hinges 01 nos. Door Closer</i>
Glazing :	-
Remarks :	

Note : All the measurements to be checked at site by contractor before fabrication

DOORS & WINDOWS SCHEDULE

Scale 1:50

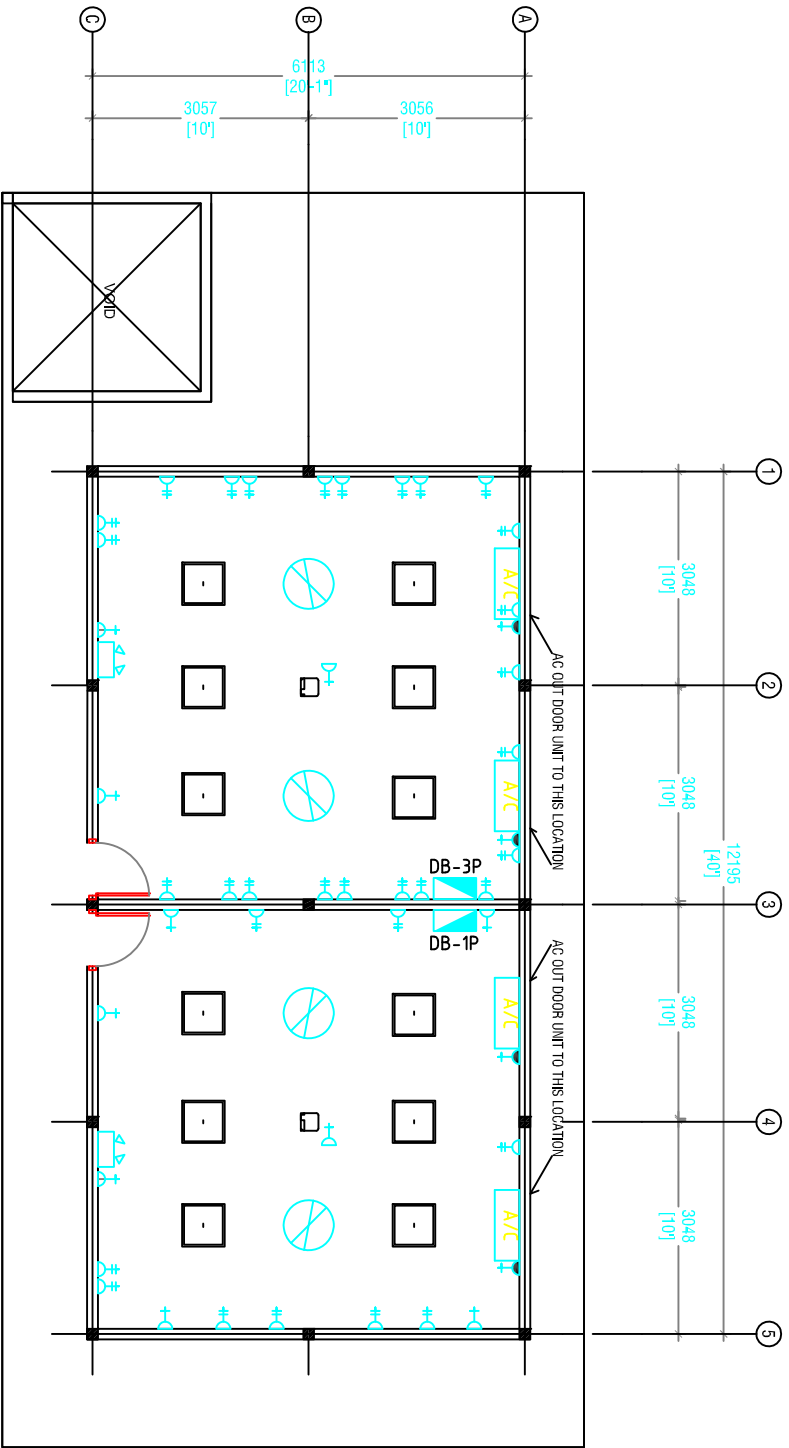

ELECTRICAL /AIR CONDITION PLAN

SCALE 1:100

	DB-00	DISTRIBUTION BOARD
		EMERGENCY LIGHT
	A/C	18000BTU WALL MOUNT AC
	+D	DOUBLE GANG 13A POWER OUTLET
	+D	SINGLE GANG 13A POWER OUTLET
	+D	15A POWER OUTLET
		3GANG SWITCH
		30" CEILING FAN
		LED LIGHT 2'X2' (48W)
		PROJECTOR (MINIMUM 2000 LUMENS)

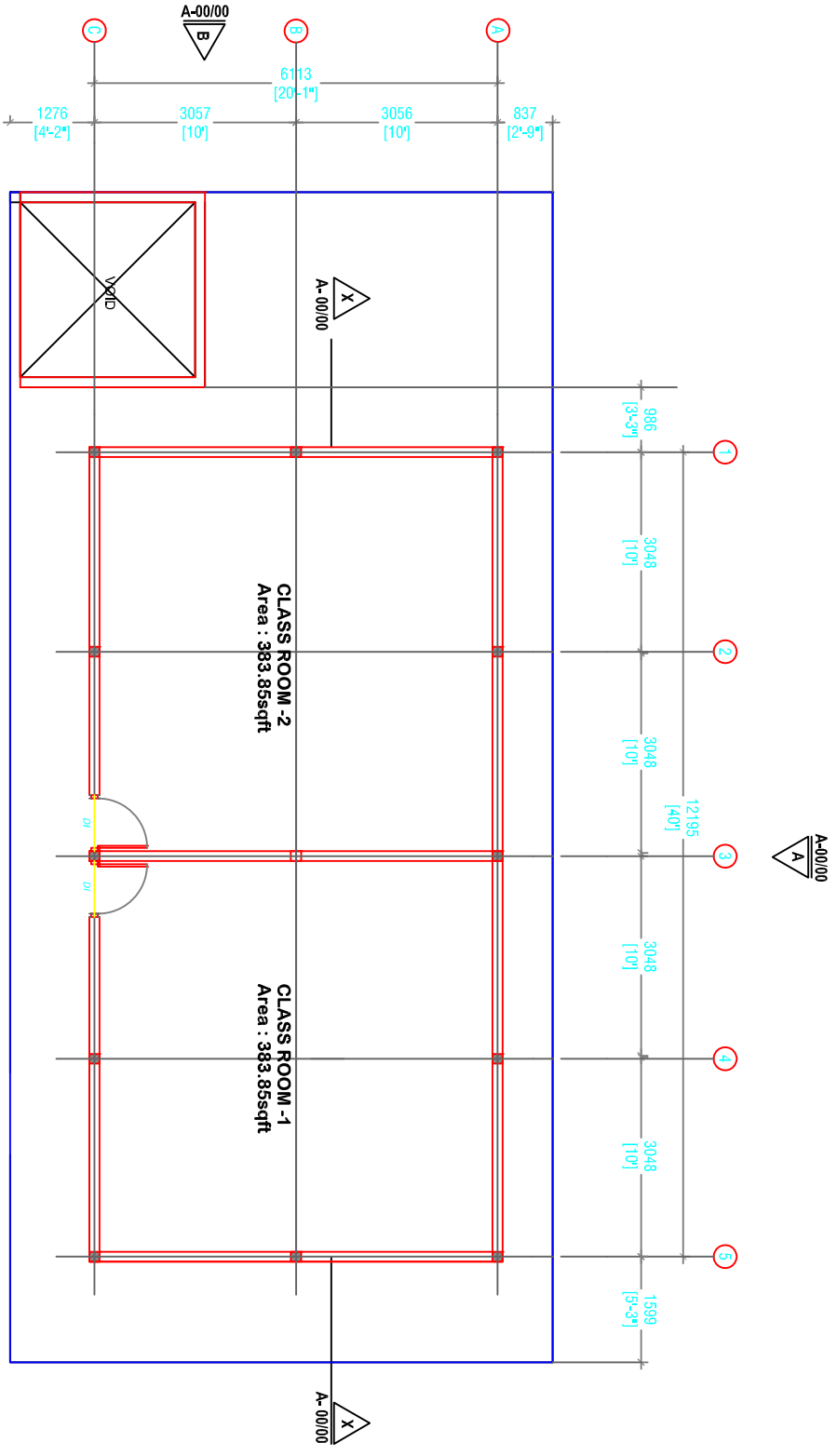

TERRACE FLOOR PLAN

SCALE 1: 100

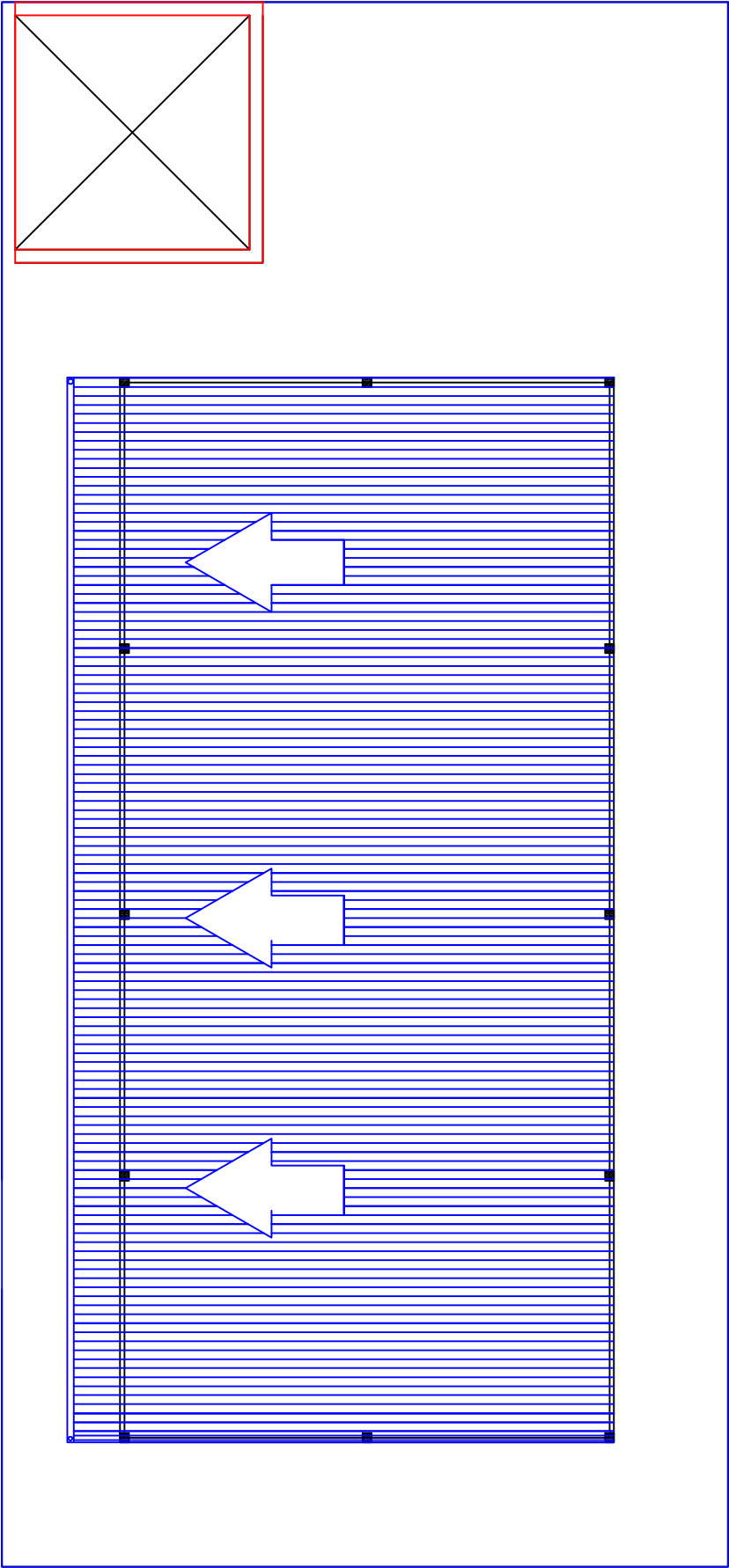

ROOF PLAN

SCALE 1: 100

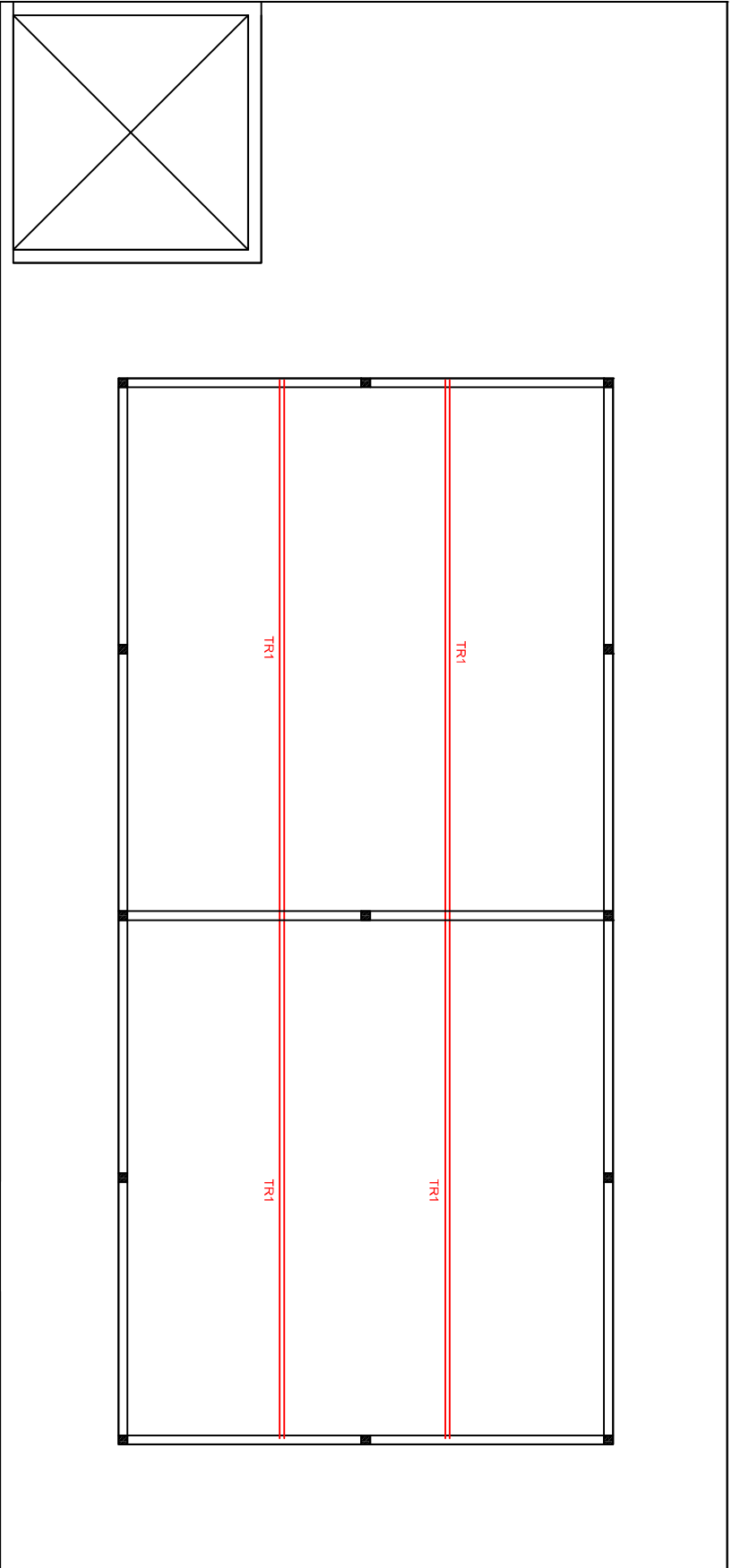

ROOF TRUSS AND BEAM PLAN

SCALE 1: 100

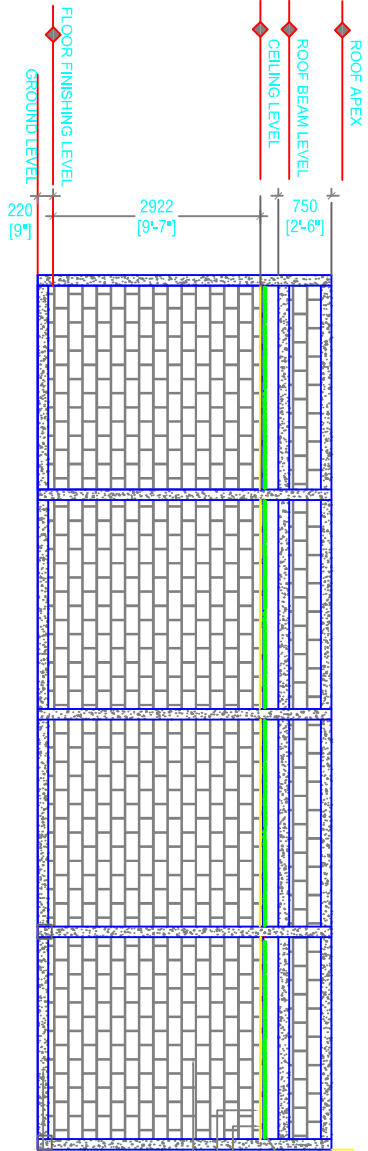
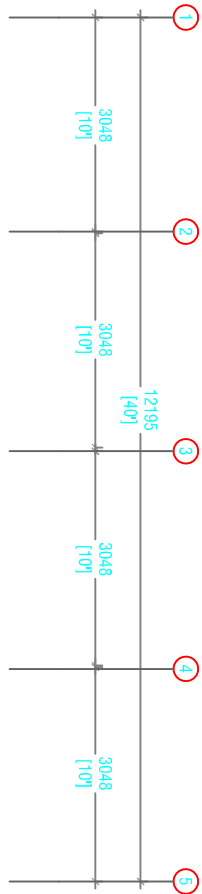

- 50mm thick heat insulation with double sided Aluminium foil
- 35MM X 35MM TIMBER FRAME @ 450 C/C
- 12MM GYPSUM CEILING
- MASONRY WALL WITH BOTH SIDE PLASTERED (INSIDE 25MM/OUTSIDE 35MM)
- 150MM X 150MM CONCRETE COLUMN FROM FLOOR BEAM TO ROOF TRUSS
- 200MM X 200MM CONCRETE COLUMN STUMP
- 200MM X 150MM HEIGHT CONCRETE TIE BEAM

SECTION X-X
SCALE 1:100

7- وچھ سائے سائے رتیر



وچھ سائے سائے رتیر جو پھیلاؤ 1.2 میٹر ہے اور اونچائی 0.8 میٹر ہے۔
 سائے سائے کی چوڑائی 36 سینٹی میٹر ہے، رتیر کی اونچائی 24 سینٹی میٹر ہے،
 رتیر کی اونچائی 36 سینٹی میٹر ہے۔ کچھ سائے سائے 30 سینٹی میٹر ہے۔
 سائے سائے رتیر کی اونچائی 0.8 میٹر ہے اور رتیر کی اونچائی 0.8 میٹر ہے۔
 سائے سائے رتیر کی اونچائی 0.8 میٹر ہے اور رتیر کی اونچائی 0.8 میٹر ہے۔

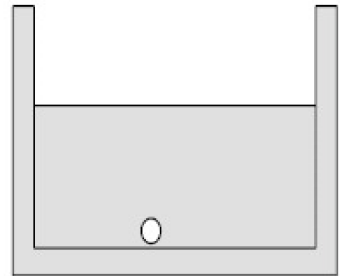
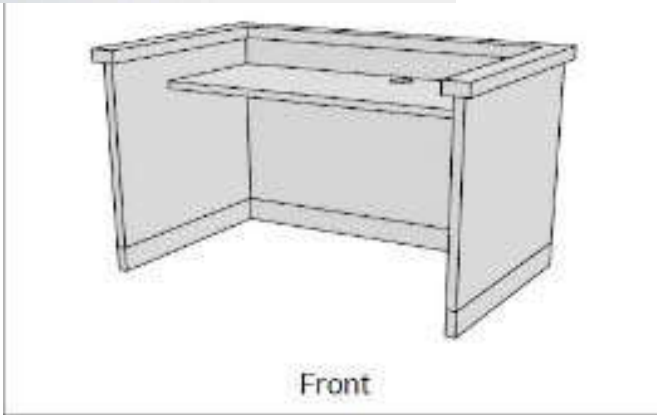

8- چھ سائے سائے رتیر / چھ سائے سائے رتیر

وچھ سائے سائے رتیر کی اونچائی 0.8 میٹر ہے اور رتیر کی اونچائی 0.8 میٹر ہے۔
 سائے سائے کی چوڑائی 36 سینٹی میٹر ہے، رتیر کی اونچائی 24 سینٹی میٹر ہے،
 رتیر کی اونچائی 36 سینٹی میٹر ہے۔ کچھ سائے سائے 30 سینٹی میٹر ہے۔
 سائے سائے رتیر کی اونچائی 0.8 میٹر ہے اور رتیر کی اونچائی 0.8 میٹر ہے۔
 سائے سائے رتیر کی اونچائی 0.8 میٹر ہے اور رتیر کی اونچائی 0.8 میٹر ہے۔
 سائے سائے رتیر کی اونچائی 0.8 میٹر ہے اور رتیر کی اونچائی 0.8 میٹر ہے۔

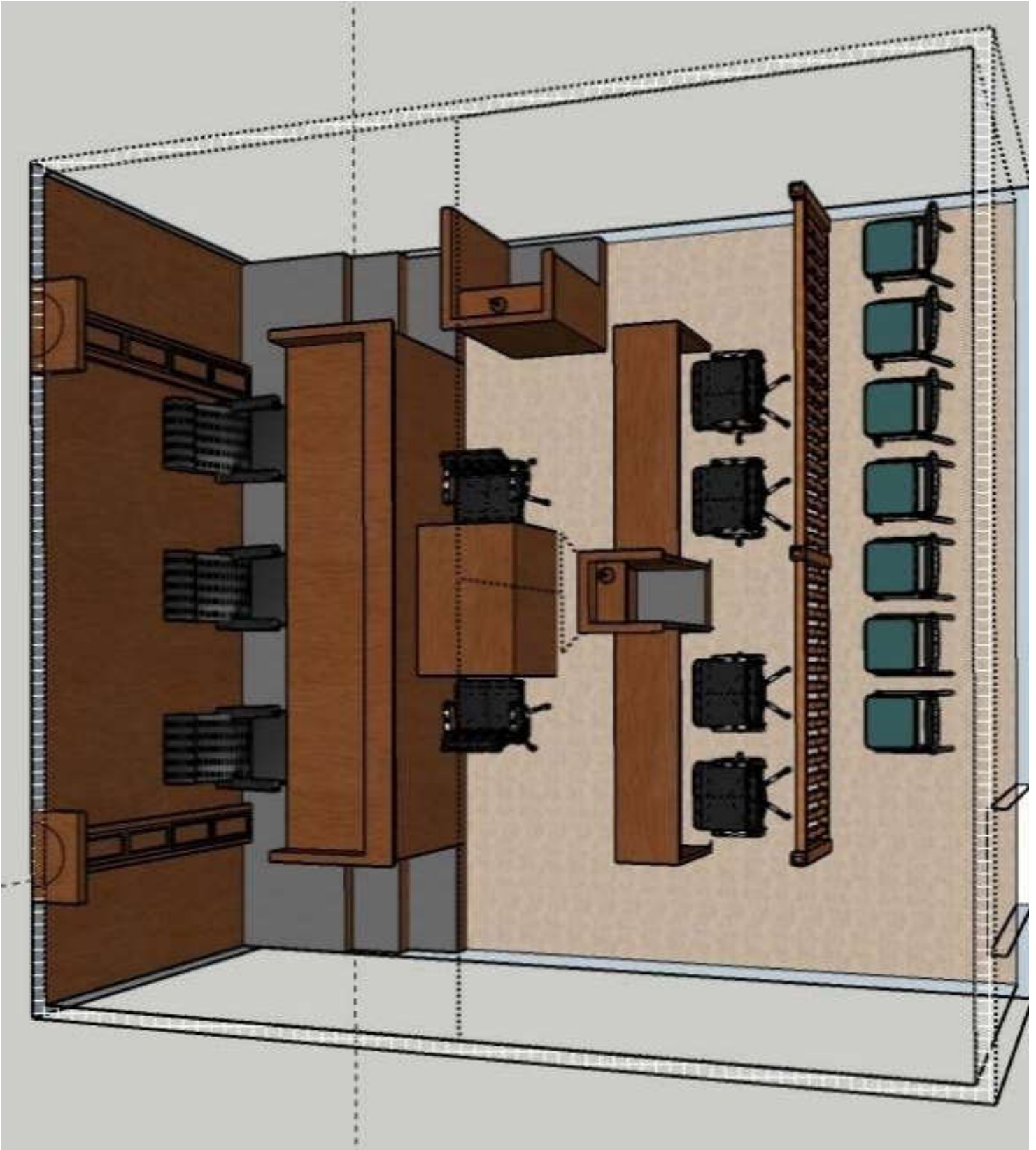

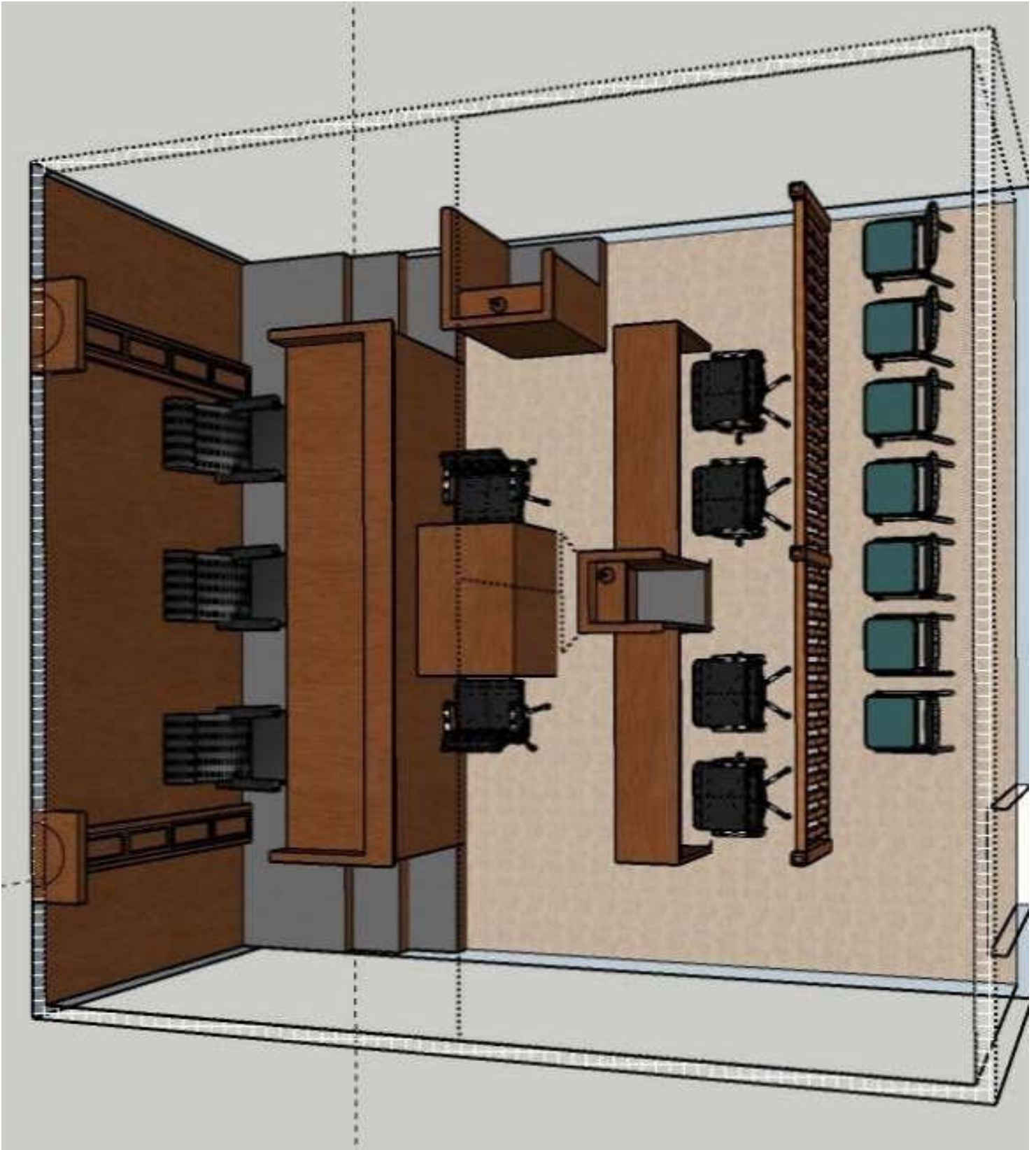



The Maldives National University

