

**T.C.
MİLLÎ EĞİTİM BAKANLIĞI**

GİYİM ÜRETİM TEKNOLOJİSİ

**ATLET KALIPLARI
542TGD048**

Ankara, 2011

- Bu modül, mesleki ve teknik eğitim okul/kurumlarında uygulanan Çerçeve Öğretim Programlarında yer alan yeterlikleri kazandırmaya yönelik olarak öğrencilere rehberlik etmek amacıyla hazırlanmış bireysel öğrenme materyalidir.
- Millî Eğitim Bakanlığınca ücretsiz olarak verilmiştir.
- **PARA İLE SATILMAZ.**
-

İÇİNDEKİLER

AÇIKLAMALAR	ii
GİRİŞ	1
ÖĞRENME FAALİYETİ- 1	3
1. İÇ GİYİMDE KULLANILAN KUMAŞ ÖZELLİKLERİ VE ÖLÇÜ ALMA	3
1.1. İç Giyimde Kullanılan Kumaşlar	3
1.1.1. İplik Özellikleri	4
1.1.2. Örgü Özellikleri	5
1.2. İç Giyimde Ölçü Alma Teknikleri	5
UYGULAMA FAALİYETİ	6
1.3. İç Giyimde Kullanılan Kumaşlarda Esneme-Çekme Testleri ve Oran Hesaplamaları	14
ÖĞRENME FAALİYETİ-2	16
2. ERKEK KADIN ATLET KALIBI	16
2.1. Erkek Atleti Model Analizi	16
2.1.1. Erkek Atleti Model Analizi	16
2.1.2. Erkek Atleti Model Föyü	17
2.3. Atlet Dikiminde Kullanılan Kumaş Özellikleri	18
2.4. Erkek Atlet Kumaşında Esneme-Çekme Testleri ve Oran Hesaplamaları	18
2.4.1. Esneme Testi ve Oran Hesaplamaları	18
2.5.2. Esneme Testi ve Oran Hesaplamaları	18
2.6. Erkek Atlet Kalıbı Çizimi	19
UYGULAMA FAALİYETİ	20
2.7. Erkek Atlet Kalıp Açılımları	22
UYGULAMA FAALİYETİ	23
2.8. Erkek Atlet Şablon Çizimi	24
UYGULAMA FAALİYETİ	25
2.9. Kadın Atleti Model Analizi	26
2.9.1. Kadın Atleti Model Analizi	26
2.9.2. Kadın Atleti Teknik Föyü	27
2.10. Kadın Atlet Kumaşında Esneme-Çekme Testleri ve Oran Hesaplamaları	28
2.11. Kadın Atlet Kalıbı Çizimi	29
UYGULAMA FAALİYETİ	30
2.12. Kadın Atlet Kalıp Açılımları	32
UYGULAMA FAALİYETİ	34
2.13. Kadın Atlet Şablon Çizimi	35
UYGULAMA FAALİYETİ	37
ÖĞRENME FAALİYETİ-3	39
3. KADIN ATLET SERİ ÇİZİMİ	39
3.1. Kadın Atlet Seri Farkları Tablosu	39
3.2. Kadın Atlet Kalıbı Sıçrama Noktaları ve Yönleri	40
UYGULAMA FAALİYETİ	42
3.3. Kadın Atleti Sıçrama Oranları	44
3.3.1. Kadın Atleti Sıçrama Değerleri	44
UYGULAMA FAALİYETİ	46
3.3.2. Kadın Atleti Sıçrama Oranları	48
UYGULAMA FAALİYETİ	50
3.4. Kadın Atleti Seri Çizimi	51
UYGULAMA FAALİYETİ	53
ÖĞRENME FAALİYETİ-4	55
4. KADIN ATLETİ ANA VE YARDIMCI MALZEME HESAPLAMALARI	55
4.1. Kadın Atletinde Kullanılan Ana ve Yardımcı Malzemeler	55
4.2. Kadın Atleti Pastal Planı Çizimi	55
UYGULAMA FAALİYETİ	58
MODÜL DEĞERLENDİRME	61
KAYNAKÇA	62

AÇIKLAMALAR

MODÜLÜN KODU	542TGD048
ALAN	Giyim Üretim Teknolojisi
DAL/MESLEK	Alan Ortak
MODÜLÜN ADI	Atlet Kalıpları
MODÜLÜN TANIMI	Bu modül iç giyimde kullanılan kumaş özellikleri, ölçü alma, erkek ve kadın atlet kalıbı, kadın atlet seri çizimi ile ana ve yardımcı malzeme hesaplama işlemlerinin anlatıldığı bir öğrenme materyalidir.
SÜRE	40/32
ÖN KOŞUL	“Tişört Kalıbı” modülünü başarmış olmak.
YETERLİK	Atlet kalıpları hazırlamak.
MODÜLÜN AMACI	Genel Amaç Bu modül ile gerekli ortam sağlandığında tekniğe uygun olarak atlet kalıbı hazırlayabileceksiniz. Amaçlar <ol style="list-style-type: none">1. İç giyimde kullanılan kumaş özelliklerini tanıyabilecek ve ölçü alabileceksiniz.2. Erkek ve Kadın atlet kalıbını tekniğine uygun hazırlayabileceksiniz.3. Kadın atlet seri çizimini tekniğe uygun yapabileceksiniz.4. Kadın atleti için ana-yardımcı malzeme hesaplamalarını verimlilik ilkesine göre yapabileceksiniz.
EĞİTİM ÖĞRETİM ORTAMLARI VE DONANIMLARI	Kalıp atölyesi, çizim masası, sandalye, cetvel, mezür, eşel, pistole, riga, kalem, kağıt, silgi, parşömen kağıdı, karton, yapıştırıcı.
ÖLÇME VE DEĞERLENDİRME	Modülün içinde yer alan her öğrenme faaliyetinden sonraverilen ölçme araçları ile kendinizi değerlendireceksiniz. Modül sonunda, kazandığınız bilgi ve becerileri belirlemek amacıyla öğretmeniniz tarafından hazırlanan ölçme aracıyla değerlendirileceksiniz.

GİRİŞ

Sevgili Öğrenci,

Hazır giyim sektöründe iç giyim alanında yaşanan teknolojik ve ekonomik gelişmeler son yıllarda ülkemizde bu alanda kalifiye eleman ihtiyacını gündeme getirmiştir. Kalifiye eleman ihtiyacı da ancak bu mesleğe yönelmiş insanlara verilecek meslekî eğitim ile sağlanacaktır.

Tarihi en az insanlık tarihi kadar eski olan iç çamaşırı, yıllar içinde moda akımlarına göre şekil değiştirerek çok çeşitli model ve kumaş özellikleriyle insanların beğenisine sunulmuştur. İnsanlar önceleri dış giyimlerine daha çok önem verirken artık günümüzde iç giyimlerine de en az dış giyimleri kadar önem vermekteler. Çünkü biliyoruz ki insanın iç giyiminin güzelliği dış giyimine yansır.

İç giyimin tercihi hem sağlığımız hem de kıyafetlerimizin net görünmesi için çok önemlidir. Vücut hatlarına uygun seçilmiş bir iç giyim sağlıklı gelişim için önemli bir etken olacaktır.

Bu modülle de iç giyimde temel oluşturan hem bayan hem erkek atlet kalıbını, iç giyimde kullanılan kumaş özelliklerini, kumaşların esneme-çekme oranlarını, şablon, seri ve gerekli araç-gereçleri hesaplama bilgilerini alarak bu bilgilerinizi yetmiş iş gücüne çok fazla ihtiyaç duyulan iç giyim sektöründe uygulamaya geçirme şansına sahip olacaksınız.

ÖĞRENME FAALİYETİ-1

AMAÇ

Bu öğrenme faaliyetinde kazandığınız bilgi ve beceriler doğrultusunda, uygun ortam sağlandığında erkek atlet kalıbını tekniğine uygun olarak hazırlayabileceksiniz.

ARAŞTIRMA

- İç giyimde hangi ölçülerin nasıl alındığını araştırınız.

1. İÇ GİYİMDE KULLANILAN KUMAŞ ÖZELLİKLERİ VE ÖLÇÜ ALMA

1.1. İç Giyimde Kullanılan Kumaşlar

Vücudumuzla saatlerce direkt temas kuran iç çamaşırında kullanılan kumaş çok önemlidir. İç çamaşırda kullanılacak kumaşlar:

- Yumuşak ve cildi tahriş etmeyecek,
- Vücut ısısını muhafaza edecek,
- Teri emecek,
- Vücudun nefes almasını sağlayacak,
- Rahat hareketi engellemeyecek,
- Sık yıkanmaya elverişli kumaşlardan tercih edilmelidir.

İç çamaşırında kullanılan en sağlıklı kumaş pamuklu kumaşlardır. Bu kumaşlardan laboratuvar elyafı olan poliamit kumaşlar hava geçirgen özelliğiyle vücudun nefes almasını sağladığı için yoğun olarak tercih edilir. Bir diğeri ise bitkisel elyaftan üretilmiş olan modal kotondur. Modal koton da sağlıklı ve rahat kullanıma sahip bir kumaştır. Bunların dışında modal ve kullanım amacına uygun olarak ribana, süprem, saten, ipek, kadife ve dantel gibi pek çok kumaşta iç çamaşırında tercih edilen kumaşlar arasındadır (Bakınız: Tekstil Yüzeyleri modülü).

➤ **Ribana**

Kumaş yüzeyini oluşturan ters düz ilmeklerin yükseklik farkı oluşturmasıyla, oluklu bir görünüme sahip, enine oldukça esnek bir kumaştır. Ters yüz ilmeklerin sayısına göre kumaş yüzeyi ve özellikleri farklılık gösterir.

Ribana örme kumaşlar, örme kumaşlardan yapılmış giysilerin yaka ve kol ağızlarında, etek uçlarında, bellerinde, eşofman paçalarında, iç çamaşırlarda (atlet, külot, vb.) ve vücuda oturması istenen üst giysilerde yoğun olarak tercih edilmektedir.

➤ **Süprem**

Genellikle pamuklu ve benzeri ipliklerden yapılan tek iplikli örme kumaşlardır. Ön yüzü düz ilmek, arka yüzü ters ilmek görünümündedir. Esnek ve form sabitliği olmayan, kenar kıvrımlarına ve may dönmesine açık, örmeyi oluşturan ipliğin herhangi bir noktadan kopması sonucunda ilmek kaçıkları oluşabilen, açık en ve tüp şeklinde kullanılabilen bir tekstil yüzeyidir. İç giyimde atlet, külot, jüpon vb. üretiminde kullanılır.

➤ **Saten**

Pamuklu ve parlak görüntüye sahip bir kumaş türüdür. Saten dokularda ince, tabii veya sunî iplik, ipek ipliği kullanılır. Doku tek taraflıdır. Dokunun bir yüzü parlak diğer yüzü mattır. İplik kalitesi her iki yüzde farklı olabilir. Yumuşak dökümlü bir kumaştır. Saten kumaşlar iç giyimde gecelik, sabahlık, jüpon, fantezi sütyen-külot takımlarda v.b.'de kullanılır.

➤ **İpek**

İpek böceğinin kozasından elde edilen ipek zarif bir görünüme sahiptir. İpeğin değerinde tellerinin kalınlığı, nem derecesi, direnci ve esnekliği önemli rol oynar. İç giyimde gecelik sabahlık, jüpon, fantezi sütyen-külot takımlarda vb.de kullanılır.

➤ **Kadife**

Bir tarafı düz diğer tarafı dik tüylerle kaplı daha çok fantezi elbise yapımında kullanılan; ama son zamanlarda iç giyimde de fantezi amaçlı tercih edilen bir kumaş türüdür.

➤ **Dantel**

Dantel ipliklerden oluşan ve süsleme amacıyla kullanılan bir tekstil yüzeyidir.Özel makinelerde ya da el işi olarak üretilebilir.Dokuma danteller, örgü danteller, kolon danteller ve işlenmiş danteller gibi çeşitleri vardır.İç giyimlerde model özelliğine uygun olarak atlet, külot, sütyen gecelik ve sabahlık gibi giysilerde yoğun olarak tercih edilir.

1.1.1. İplik Özellikleri

İç giyimde çoğunlukla pamuk ipliği tercih edilir. Pamuk ipliğinin özellikleri:

- Kıvrımlı değildir. Mikroskop altında bakıldığında lifin kendi çevresinde helezonik şekilde kıvrılmış olduğu görülür.
- Rengi yetiştiği bölgeye göre değişir. Kar beyaz, beyaz, krem, gri, sarı ve kahverengi şeklinde olabilir.
- Doğal bir matlığa sahiptir. Mercerizasyon işlemi ile parlak hale getirilir.
- Kendi ağırlığının % 85' i kadar, aşırı nemli ortamlarda % 32' si kadar nemçeker.
- Selülozik bir lif olduğundan çok buruşur.
- Uzun lifli pamuklar çok sağlamdır.
- Sürtünme sağlamlığı fazladır.
- Sıcak tutma özelliği azdır.
- Küf mantarlarından çok çabuk etkilenir.
- Güneş ışınları belli bir süre sonra dayanıklılığını düşürür.

(Bakınız: Tekstil Lifleri modülü)

1.1.2. Örgü Özellikleri

Örme yüzeylerde, ilmekler çok rahat hareket edebildiğinden, örme kumaşlar çok esnekler. Bu nedenle de vücuda çok iyi uyum sağlayarak yumuşak bir biçimde sarar. İlmeklerin hareketli olması nedeniyle, örme kumaşlar tutum, yumuşaklık ve dökümlülük bakımından üstün özelliklere sahiptir. Kolayca buruşmaz ve buruştuğunda da çabucak eski haline döner. İlmeklerin hava tutma özelliği nedeniyle de gayet iyi sıcaklık hissi verir. Pamuklu örmeler ortamdaki nemin %80 'ini çekebilme özelliğine sahip olduğu için iç çamaşırdırda tercih sebebidir.

1.2. İç Giyimde Ölçü Alma Teknikleri

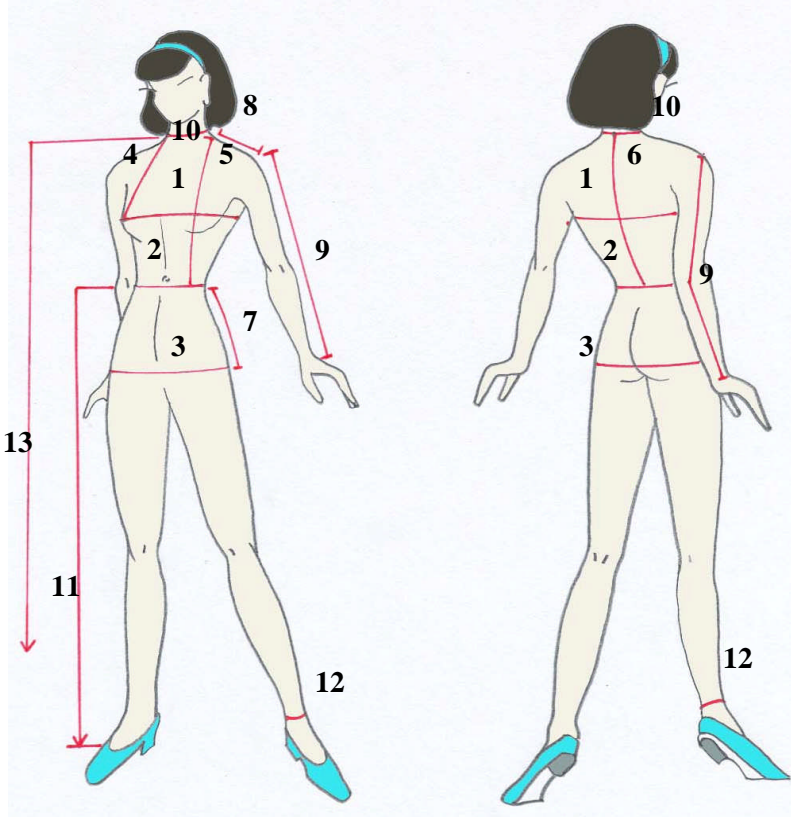

Şekil 1.1

Gecelik, Sabahlık, Pijama, Plaj Grubu İçin Ölçüm Yerleri

- | | |
|--------------------------|-------------------|
| 1- Göğüs çevresi (beden) | 8- Omuz |
| 2- Bel çevresi | 9- Kol boyu |
| 3- Kalça çevresi | 10- Boyun çevresi |
| 4- Göğüs düşüklüğü | 11- Pijama boyu |
| 5- Ön uzunluk | 12- Bilek çevresi |
| 6- Arka uzunluk | 13- Model boyu |
| 7- Kalça düşüklüğü | |

UYGULAMA FAALİYETİ-1

Gecelik, Sabahlık, Pijama, Plaj Grubu İçin Ölçü Alma

İşlem Basamakları	Öneriler
➤ İç giyim ölçülerini çıplak vücut üzerinden alınız.	
➤ Göğüs çevresi ölçüsünü göğsün en yüksek yerinden bolluk vermeden alınız (1).	➤ Yere paralel olarak alınız.
➤ Bel çevresi ölçüsünü bel çukurundan bolluk vermeden alınız (2).	➤ Bel çevresi ölçüsünü alırken mezurayı göbek hizasından geçiriniz. ➤ Yere paralel olarak alınız.
➤ Kalça çevresi ölçüsünü kalçanın en geniş yerinden bolluk vermeden alınız (3).	➤ Yere paralel olarak alınız. ➤ Mezürü çok germeyiniz.
➤ Göğüs düşüklüğü ölçüsünü omuz başından göğsün en yüksek noktasına kadar alınız (4).	➤ Yere dik açı yapacak şekilde alınız.
➤ Ön uzunluk ölçüsünü omuz başından ön bele kadar alınız (5).	➤ Bele bel şeridi takarak yere dik açı yapacak şekilde alınız.
➤ Arka uzunluk ölçüsünü omuz başından arka bele kadar alınız (6).	➤ Bele bel şeridi takarak yere dik açı yapacak şekilde alınız.
➤ Kalça düşüklüğü ölçüsünü belden başlayarak kalçanın en yüksek yerine kadar yandan alınız (7).	➤ Yere dik açı yapacak şekilde alınız.
➤ Omuz ölçüsünü boyundan başlayarak omuz başına kadar alınız.(8)	
➤ Kol boyu ölçüsünü omuz başından bilek kemiğine kadar alınız (9).	➤ Kolun dirsekten hafifçe kıvrılmış olmasına dikkat ediniz.
➤ Boyun çevresi ölçüsünü bedende yakanın takılma noktasından alınız (10).	
➤ Pijama boyu ölçüsünü belden yere kadar alınız (11).	
➤ Bilek çevresi ölçüsünü bilek kemiği üzerinden mezurayı bileğinize dolayarak alınız (12).	
➤ Model boyu ölçüsünü omuz başından istenilen boya kadar alınız (13).	

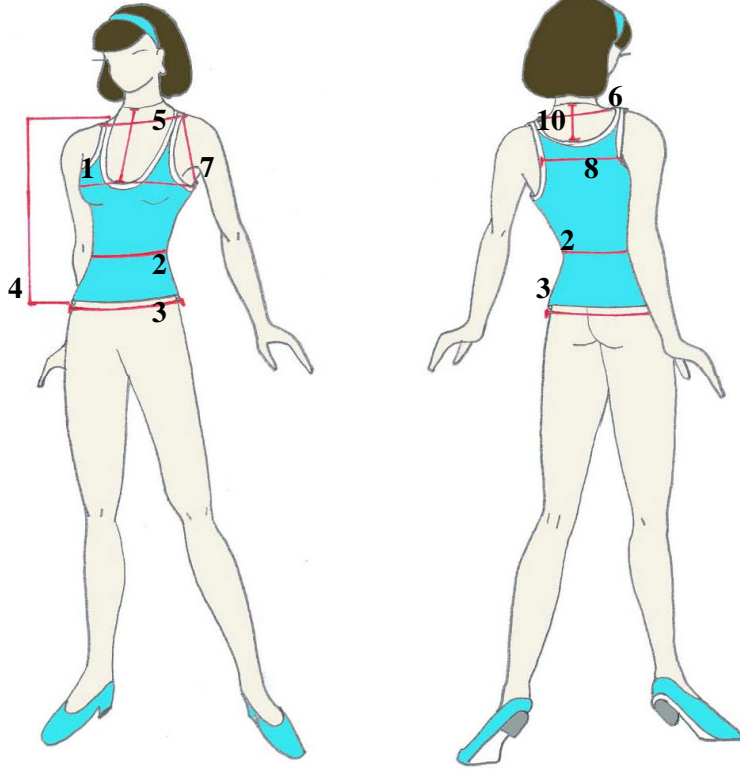

➤ **Atlet İçin Ölçü Alma Yerleri**

1. Göğüs çevresi
2. Bel çevresi
3. Kalça çevresi
4. Omuzdan boy (atlet boyu)
5. Dıştan dışa omuz
6. Yaka açıklığı
7. Kol evi
8. 1/2 Kol evinde arka panel
9. Ön yaka düşüklüğü
10. Arka yaka düşüklüğü

UYGULAMA FAALİYETİ- 2

Atlet İçin Ölçü Alma

İşlem Basamakları	Öneriler
➤ Ölçüleri çıplak vücut üzerinden, normal ve dengeli bir duruş pozisyonunda a alınız.	
➤ 1-2-3 numaralı ölçüleri şekil-1’de olduğu gibi alınız.	➤ Göğüs, bel ve kalça ölçüleri
➤ Atlet boyu ölçüsünü omuz başından başlayarak istenen yere kadar alınız (4).	➤ Yere dik olarak alınız.
➤ Dıştan dışa omuz ölçüsünü bir omuz başından diğer omuz başına kadar alınız (5).	➤ Yere paralel olarak alınız.
➤ Yaka açıklığı ölçüsünü boynun omuzla birleştiği noktadan başlayarak boynun diğer başlangıç noktasına kadar alınız (6).	➤ Yere paralel olarak alınız.
➤ Omuz başından koltuk altına kadar verev olarak alınız (7).	
➤ 1/2 kol evinde arka panel ölçüsünü arka kol evinin 1/2 ‘sinden başlayarak diğer kol evi ortasına kadar alınız (8).	➤ Yere paralel olarak alınız.
➤ Ön yaka düşüklüğü ölçüsünü önde omuz başından aşağıya doğru isteğe bağlı olarak alınız (9).	➤ Yere dik olarak alınız.
➤ Arka yaka düşüklüğü ölçüsünü arkada omuz başından aşağıya doğru isteğe bağlı olarak alınız (10).	➤ Yere dik olarak alınız.

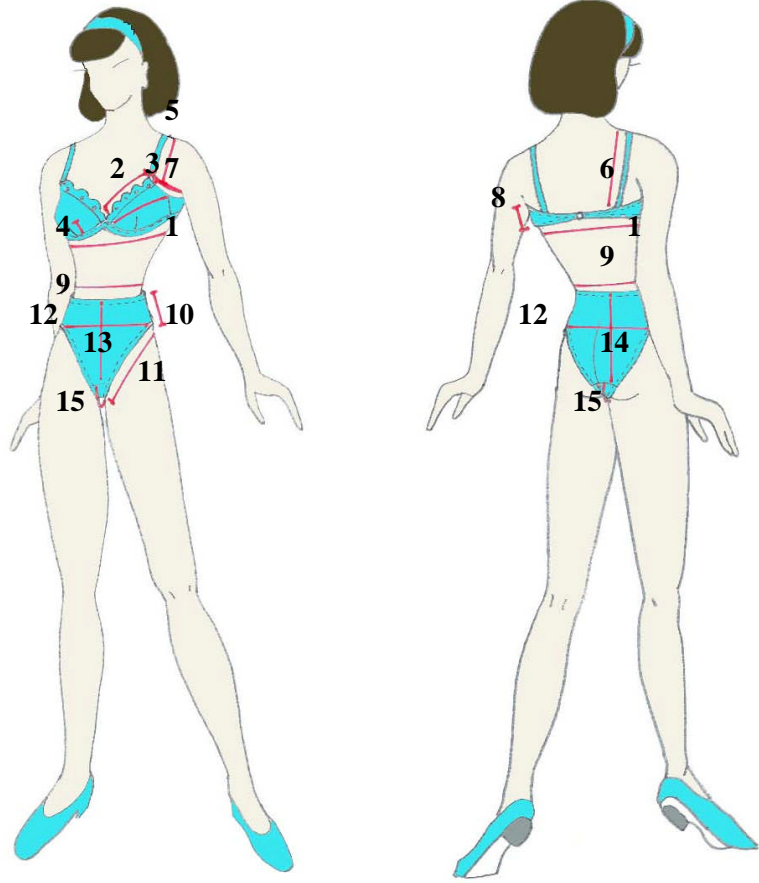

➤ **Sütyen, Külot, Bikini İçin Ölçü Alma Yerleri**

1. Göğüs altı ölçüsü
2. Dekolte
3. Göğüs eni
4. Göğüs yüksekliği
5. Ön askı boyu
6. Arka askı boyu
7. Kup boyu
8. Sütyen yan boyu
9. 1/2Bel
10. Yan boy
11. 1/2Paça
12. 1/2Basen
13. Ön boy
14. Arka boy
15. Ön ve arka ağı boyu

UYGULAMA FAALİYETİ- 3

Sütyen İçin Ölçü Alma

İşlem Basamakları	Öneriler
➤ Ölçüleri çıplak vücut üzerinden, normal ve dengeli bir duruş pozisyonunda alınız	
➤ Göğüs altı ölçüsünü göğsün bitim noktasından bolluk vermeden alınız (1).	➤ Yere paralel olarak alınız.
➤ Dekolte ölçüsünü askı başlangıç noktasından göğüs ortasına kadar alınız (2).	➤ Model özelliğine göre değişiklik göstereceğini unutmayınız.
➤ Göğüs eni ölçüsünü koltuk altından başlayarak göğsün en yüksek yerinden geçecek şekilde göğüs ortasına kadar alınız (3).	
➤ Göğüs yüksekliği ölçüsünü göğsün altta bitim noktasından en yüksek yerine kadar alınız (4).	
➤ Askı boyu ölçüsünü üstte göğsün bitim noktasından arka kürek kemikleri bitimine kadar alınız (5-6).	
➤ Kup boyu ölçüsünü koltuk altından askı başlangıcına kadar alınız (7).	
➤ Sütyen yan boyu ölçüsünü koltuk altından başlayarak istenilen genişlikte aşağıya doğru alınız (8).	

UYGULAMA FAALİYETİ- 4

Külöt İçin Ölçü Alma

İşlem Basamakları	Öneriler
➤ Ölçüleri çıplak vücut üzerinden alınız.	
➤ 9 numaralı ölçüyü Şekil 1’de olduğu gibi alınız.	Yere paralel olarak alınız.
➤ Yan boy ölçüsünü belden basen çizgisine kadar alınız (10).	
➤ 1/2 paça ölçüsünü yanda basen çizgisinden başlayarak iç ağ ortasına kadar alınız (11).	
➤ Basen ölçüsünü leğen kemiği üzerinde mezurayı dolandırarak alınız (12).	➤ Külotta basen ölçüsü noktası modele bağlı olarak belle kalça çizgileri arasında değişiklik gösterebilir.
➤ Ön boy ölçüsünü belden başlayarak ön ağ çizgisine kadar alınız (13).	
➤ Arka boy ölçüsünü belden başlayarak arka ağ çizgisine kadar alınız (14).	
➤ Ön ve arka ağ boyu ölçüsünü ön ağ çizgisinden arka ağ çizgisine kadar yuvarlayarak alınız (15).	

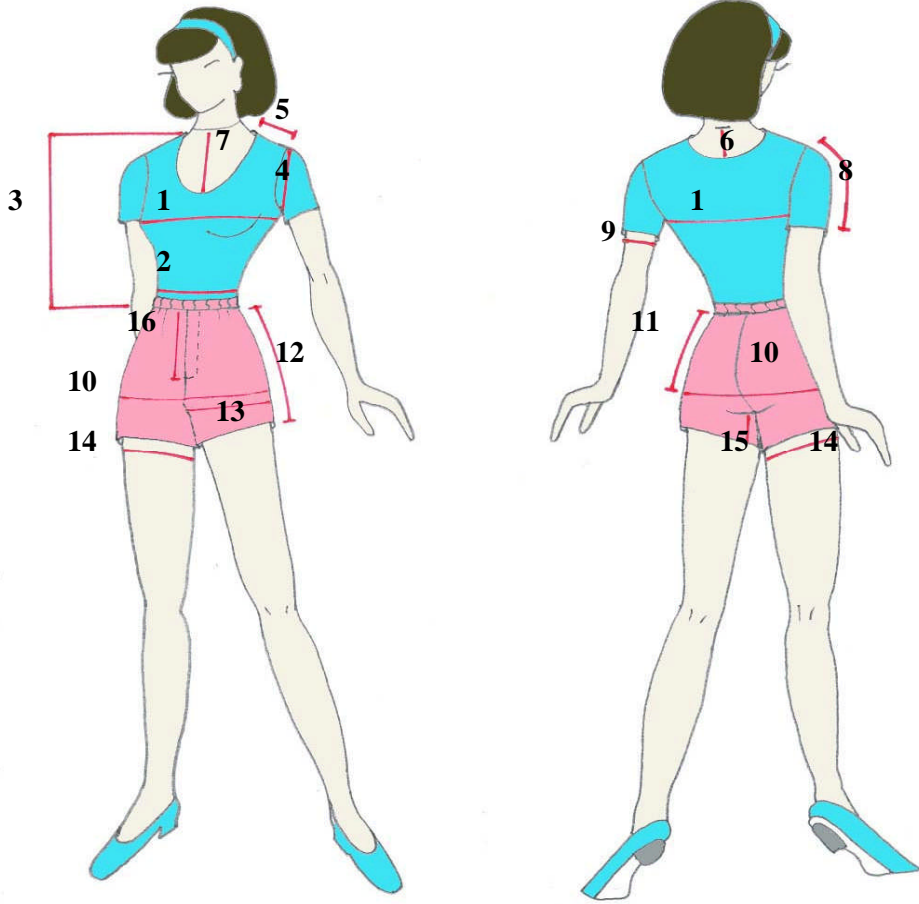

➤ **Fanila, Body, Boxer İçin Ölçü Alma Yerleri**

1. Göğüs çevresi
2. Bel
3. Omuzdan boy
4. Kol evi
5. Omuz
6. Arka yaka düşüklüğü
7. Ön yaka düşüklüğü
8. Kol boyu
9. Kolda bilek genişliği
10. Kalça çevresi
11. Kalça düşüklüğü
12. Yan boy
13. Baldır
14. Paça genişliği
15. İç paça boyu
16. Patlet boyu

UYGULAMA FAALİYETİ- 5

Fanila, Body İçin Ölçü Alma

İşlem Basamakları	Öneriler
➤ Ölçüleri çıplak vücut üzerinden alınız.	➤ Düzgün ve dengeli bir duruşta alınız.
➤ 1-2-5-8-10-11 numaralı ölçüleri Şekil 1'de olduğu gibi alınız.	
➤ 4-6-7 numaralı ölçüleri Şekil 2'de olduğu gibi alınız.	
➤ Omuzdan boy ölçüsünü omuz başından istenen boya kadar alınız (3).	
➤ Kolda bilek genişliği ölçüsünü pazı hattından yuvarlayarak alınız (9).	

UYGULAMA FAALİYETİ- 6

Boxer İçin Ölçü Alma

İşlem Basamakları	Öneriler
➤ Ölçüleri çıplak vücut üzerinden alınız.	
➤ Yan boy ölçüsünü belden başlayarak paça çizgisine kadar alınız (12).	
➤ Baldır ölçüsünü iç paça başlangıcından mezurayı bacak etrafında yuvarlayarak alınız (13).	
➤ Paça genişliği ölçüsünü istenilen boxer boyunda bacak etrafından alınız (14).	
➤ İç paça boyu ölçüsünü ağ orta noktasından başlayarak boxer boyuna kadar alınız (15).	
➤ Patlet boyu ölçüsünü ön ortasında belden başlayarak kalça çizgisine kadar alınız (16).	

1.3. İç Giyimde Kullanılan Kumaşlarda Esneme-Çekme Testleri ve Oran Hesaplamaları

Esneme; giysinin üretiminden sonra bir süre kullanılmasıyla ölçülerinde meydana gelen bollaşmalardır.

Çekme; örme kumaşların giysi haline getirildikten sonra yıkama etkisi ile enden ve boydan çekmesi işlemidir.

Çekme işlemini önlemek amacıyla kumaşlar “Sanforize” edilir. Bu işlem kumaş dokunduktan sonra yapılır. Gerçek sanforize atkı ile çözgü iplikleri arasındaki boşluğu kapatmaktır. Sanforize edilmiş kumaşlarda çekme % 1 olmalıdır. Fakat genelde % 3-5 kadardır.

Bunun için yıkama testi yapılır. Numune kumaş 1m boy ve eninde kesilerek hazırlanır. Yıkama işleminden sonra asılmadan kurutulur. Gerilimsiz bir şekilde ölçülür. İlk ölçümlerle karşılaştırılarak çekme oranı hesaplanır.

Esneme oranı da fabrikalarda kumaşlar çeşitli işlemlere tabi tutularak belirlenir. Pratik olarak da elde esnetme yöntemi kullanılır. Kumaş öncelikle gerilimsiz bir şekilde ölçülür. Daha sonra elde bir miktar çekilir ve tekrar ölçülür. İlk ölçümlerle karşılaştırılarak esneme oranı hesaplanır. Ende ve boyda esneme oranı farklılık gösterebilir.

İç giyimde kalıp hazırlanırken elde edilen esneme-çekme oranları sonucuna bağlı olarak esneme oranlarının bir kısmı ölçülerden çıkarılırken çekme oranlarının tamamı ilave edilir.

KONTROL LİSTESİ

Uygulama faaliyetinde yapmış olduğunuz çalışmaları kendiniz ya da arkadaşınızla değiştirerek, ölçeğe göre değerlendiriniz.

Değerlendirme Kriterleri	Evet	Hayır
1. İç giyim ölçülerini almak için gereken hazırlıkları eksiksiz yaptınız mı?		
2. Gecelik, sabahlık, pijama ve plaj grubu için tekniğine uygun ölçü aldınız mı?		
3. Erkek atleti için tekniğine uygun ölçü adınız mı?		
4. Kadın atleti için tekniğine uygun ölçü adınız mı?		
5. Sütyen ve külot için tekniğine uygun ölçü adınız mı?		
6. Fanila, body ve boxer için tekniğine uygun ölçü adınız mı?		
7. Temiz ve titiz çalıştınız mı?		
8. Zamanı verimli kullandınız mı?		

DEĞERLENDİRME

Yaptığınız değerlendirme sonucunda eksikleriniz varsa öğrenme faaliyetine geri dönerek işlemleri tekrarlayınız.

ÖĞRENME FAALİYETİ-2

AMAÇ

Bu öğrenme faaliyetinde kazandığınız bilgi ve beceriler doğrultusunda uygun ortam sağlandığında kadın atlet kalıbını tekniğine uygun hazırlayabileceksiniz.

ARAŞTIRMA

- Çevrenizdeki iç giyim mağazaların kadın atlet modellerini araştırınız.

2. ERKEK KADIN ATLET KALIBI

2.1. Erkek Atleti Model Analizi

2.1.1. Erkek Atleti Model Analizi

MODEL ANALİZİ	
ÜRÜN: Erkek Atleti	SEZON:
FORM:	HAZIRLAMA TARİHİ:
BEDEN NU: 48	HAZIRLAYAN:
	BİÇİM TANIMLAMA <ul style="list-style-type: none">➤ Yuvarlak tüp kumaştan➤ Kalın askılı➤ U yakalı➤ Yaka ve kol oyuntusu biyeli➤ Biye genişliği 1.5 cm➤ Etek ucu 2.5 cm' den reçme dikişli DİKİŞ PAYLARI <ul style="list-style-type: none">➤ Dikiş payı 0.7cm'dir.➤ Etek ucu kıvrırma payı 2.5 cm'dir.
PARÇA LİSTESİ <ul style="list-style-type: none">➤ Ön Beden (K:K:) x 1➤ Arka Beden (K:K:) x 1	

ÜRÜN İÇİN GEREKLİ ANA VE YARDIMCI MALZEMELER

- Süprem kumaş
- Kumaş renginde iplik
- Etiket

2.1.2. Erkek Atleti Model Föyü

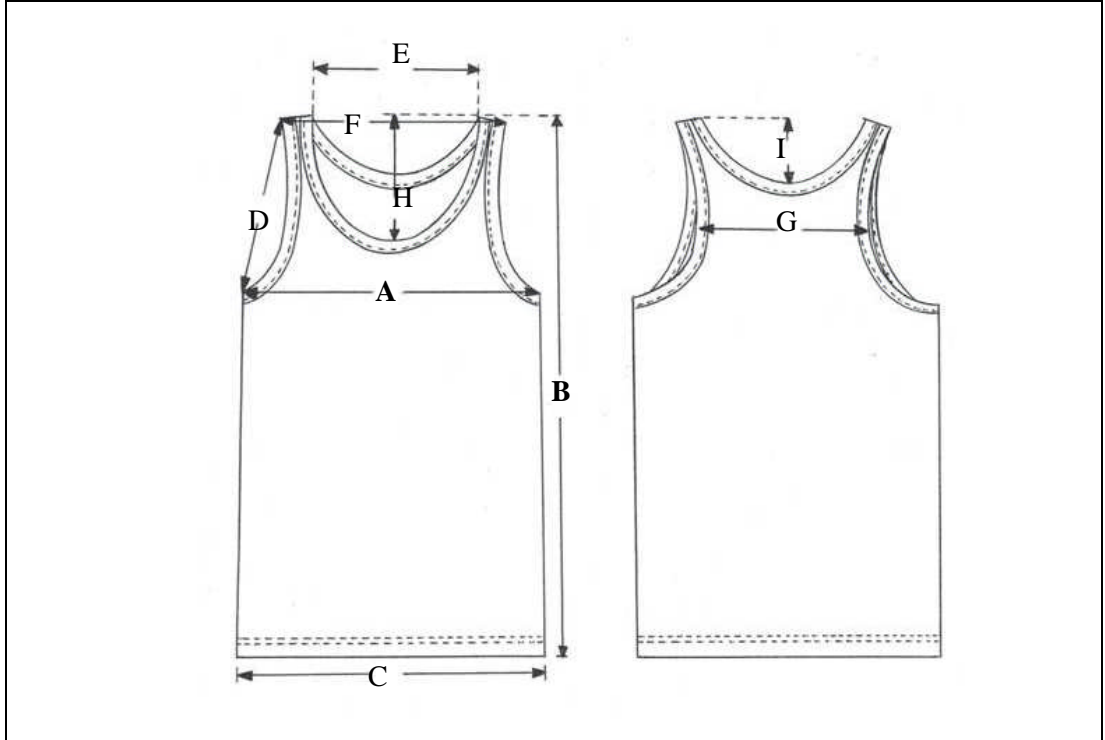

ÖLÇÜLER		44	46	48	50	52
A	1/2 Göğüs	41	43	45	47	49
B	Omuzdan boy	68	70	72	74	76
C	1/2 Etek Ucu	41	43	45	47	49
D	1/2 Kol Evi	22	23	24	25	26
E	Yaka Açıklığı	13,5	14,25	15	15,75	16,5
F	Dıştan Dışa Omuz	21	23	25	27	29
G	1/2 Kol Evinde Dıştan Dışa Arka Panel	20	22	24	26	28
H	Ön Yaka Düşüklüğü	19	19,5	20	20,5	21
I	Arka Yaka Düşüklüğü	5,5	6	6,5	7	7,5

NOT:Model föyünde verilen ölçüler kumaşın esneme-çekme oranı hesaplandıktan sonra düzenlenmiştir.

2.3. Atlet Dikiminde Kullanılan Kumaş Özellikleri

Atlet dikiminde kullanılacak kumaşların yumuşak ve cildi tahriş etmeyecek, teri emecek, vücut ısını muhafaza edecek, vücudun nefes almasını sağlayacak, rahat hareketi engellemeyecek kadar esnek ve sık sık yıkamaya elverişli kumaşlardan seçilmesi gerekir.

2.4. Erkek Atlet Kumaşında Esneme-Çekme Testleri ve Oran Hesaplamaları

2.4.1. Esneme Testi ve Oran Hesaplamaları

Erkek atlet kumaşında süprem kullanılmıştır. Süprem ende ve boyda esneyen bir örme kumaştır. Buna göre yapılan esnetme testinde aşağıdaki sonuçlar elde edilmiştir:

Örnek:

(Ende)	(Boyda)
L = Esnetmeden önceki uzunluğu = 10cm	L = Esnetmeden önceki uzunluğu = 10cm
L1= Esnetmeden sonraki uzunluğu = 13cm	L1= Esnetmeden sonraki uzunluğu = 12cm
$\% \text{Esneme} = \frac{L1-L}{L} \times 100$	$\% \text{Esneme} = \frac{L1-L}{L} \times 100$
$\% \text{Esneme} = \frac{13-10}{10} \times 100$	$\% \text{Esneme} = \frac{12-10}{10} \times 100$
$\% \text{Esneme} = \%30$	$\% \text{Esneme} = \%20$

Esnetme testi sonucunda esneme oranına bağlı olarak ende oluşan esneme oranının bir kısmı genişlik ölçülerinden çıkarılır. Yalnız kumaş ende esnediğinde boyda kısalma oluşacağı için endeki esneme oranının bir bölümü boy ölçülerine ilave edilir.

2.5.2. Esneme Testi ve Oran Hesaplamaları

Yıkama sonucunda görülen ölçü değişikliği uzama yönünde olursa esneme-sarkma, kısalma yönünde olursa çekme olarak ifade edilir. Hesaplanan çekme oran ölçüleri, ölçülere ilave edilirken esneme oranın bir kısmı ölçülerden çıkarılır.

Ölçü değişikliği testi için 1m eninde 1m boyunda bir kumaş yıkama testine tabi tutulmuştur. Yıkanan parçanın ölçümünde aşağıdaki sonuçlar elde edilerek hesaplamalar yapılmıştır.

Örnek:

L = Yıkanmadan önceki uzunluğu = 100cm

L1= Yıkanmadan sonraki uzunluğu = 99cm

$$\% \text{Ölçü değişikliği} = \frac{L-L1}{L} \times 100$$

$$\% \text{Ölçü değişikliği} = \frac{100-99}{100} \times 100$$

Ölçü değişikliği % = % 1 Çekme yönünde olduğu için uzunluk ölçülerine % 1 ilave edilir.

Sonuç olarak sarkma oranı çıkarılır, çekme oranı ilave edilir.

2.6. Erkek Atlet Kalıbı Çizimi

ERKEK ATLET KALIBI ÇİZİMİ (48 Beden)

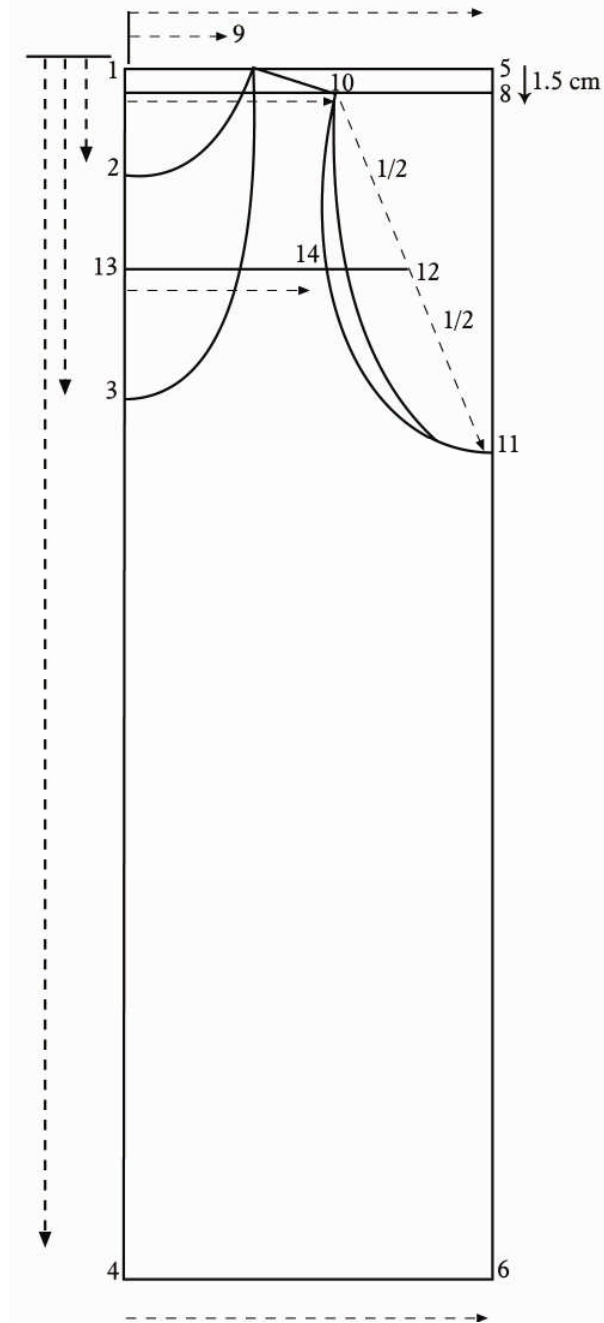

UYGULAMA FAALİYETİ

Erkek Atlet Kalıbı Çizimi Ön-Arka Beden

İşlem Basamakları	Öneriler
➤ Model föyündeki 48 beden ölçülerine göre çalışınız.	
➤ Sol tarafa dik çizerek, yukarıda başlangıç noktası belirleyiniz (1 noktası).	➤ Sayfa düzenine dikkat ediniz.
➤ 1 noktasından aşağıya doğru arka yaka düşüklüğü ölçüsünü işaretleyiniz (2 noktası).	
➤ 1 noktasından aşağıya doğru ön yaka düşüklüğü ölçüsünü işaretleyiniz (3 noktası).	
➤ 1 noktasından aşağıya doğru omuzdan boy ölçüsünü işaretleyiniz (4 noktası).	
➤ 1 ve 4 noktalarını hatta dik açı yaparak sağa doğru uzatınız.	➤ 1 ve 4 noktaları arasındaki dik çizgi ön ve arka ortası hattıdır.
➤ 1 noktasından sağa doğru 1/4 göğüs ölçüsünü işaretleyiniz (5 noktası).	
➤ 4 noktasında sağa doğru 1/4 etek ucu ölçüsünü işaretleyiniz. (6 noktası).	
➤ 5-6 noktalarını birleştiriniz.	➤ 5 ve 6 noktaları arasındaki dik çizgi yan dikiş hattıdır.
➤ 1 noktasından aşağıya doğru 1.5cm (7 noktası) işaretleyiniz.	
➤ 5 noktasından aşağıya doğru 1.5cm (8 noktası) işaretleyiniz.	
➤ 7-8 noktalarını birleştiriniz.	➤ 7 ve 8 noktaları arasındaki yatay çizgi omuz çizgisi yardımcı hattıdır.
➤ 1 noktasından sağa doğru 1/2 yaka açıklığı ölçüsünü işaretleyiniz (9 noktası).	
➤ 7 noktasından sağa doğru 1/2 dıştan dışa omuz ölçüsünü işaretleyiniz (10 noktası).	
➤ 10 noktasından başlayarak yan dikiş çizgisi üzerinde kol evi ölçüsünü işaretleyiniz (11 noktası).	
➤ 10-11 noktalarını ön kol oyuntusu şeklinde çiziniz.	➤ Kol oyuntusu çizimi için şekle bakınız.
➤ 10-11 noktaları arasının 1/2'sini işaretleyiniz (12 noktası).	

➤ 12 noktasını ön-arka ortası çizgisine dik açı yapacak şekilde sola doğru uzatınız (13 noktası).	➤ 1/2 kol evinde arka panel çizgisi hattıdır.
➤ 13 noktasından sağa doğru 1/2 kol evinde arka panel ölçüsünün 1/2 'sini işaretleyiniz (14 noktası).	
➤ 10-14-11 noktalarını arka kol oyuntusu şeklinde çiziniz.	➤ Kol oyuntusu çizimi için şekle bakınız.

2.7. Erkek Atlet Kalıp Açılımları

ERKEK ATLETİ KALIP AÇILIMLARI (48 Beden)

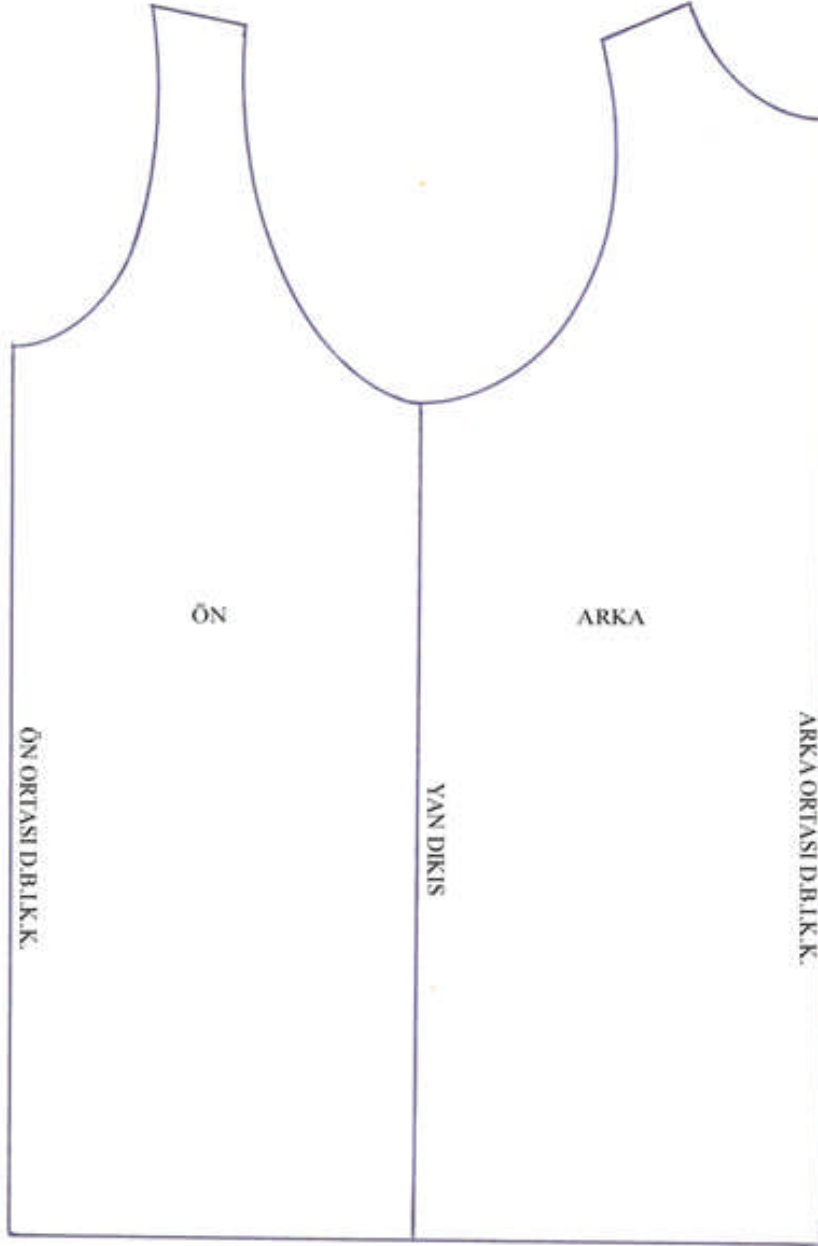

UYGULAMA FAALİYETİ

Erkek Atlet Kalıbı Açılımları

İşlem Basamakları	Öneriler
Ön Beden	
➤ Erkek atlet kalıbı üzerinden ön beden kalıbı kopyasını alınız.	➤ Ön beden çizgileri üzerinden alınız.
Arka Beden	
➤ Erkek atlet kalıbı üzerinden arka beden kalıbı kopyasını alınız.	➤ Arka beden çizgileri üzerinden alınız.
➤ Ön ve arka bedeni yan dikişlerini çakıştıracak şekilde yan yana yapıştırınız.	➤ Yapıştırırken etek ucu ve kol oyuntusu çizgilerinin birbirini takip etmesine dikkat ediniz.
➤ Açılım üzerinde bulunması gereken yazı ve işaretleri alınız.	

2.8. Erkek Atlet Şablon Çizimi

ERKEK ATLET ŞABLON ÇİZİMİ (48 Beden)

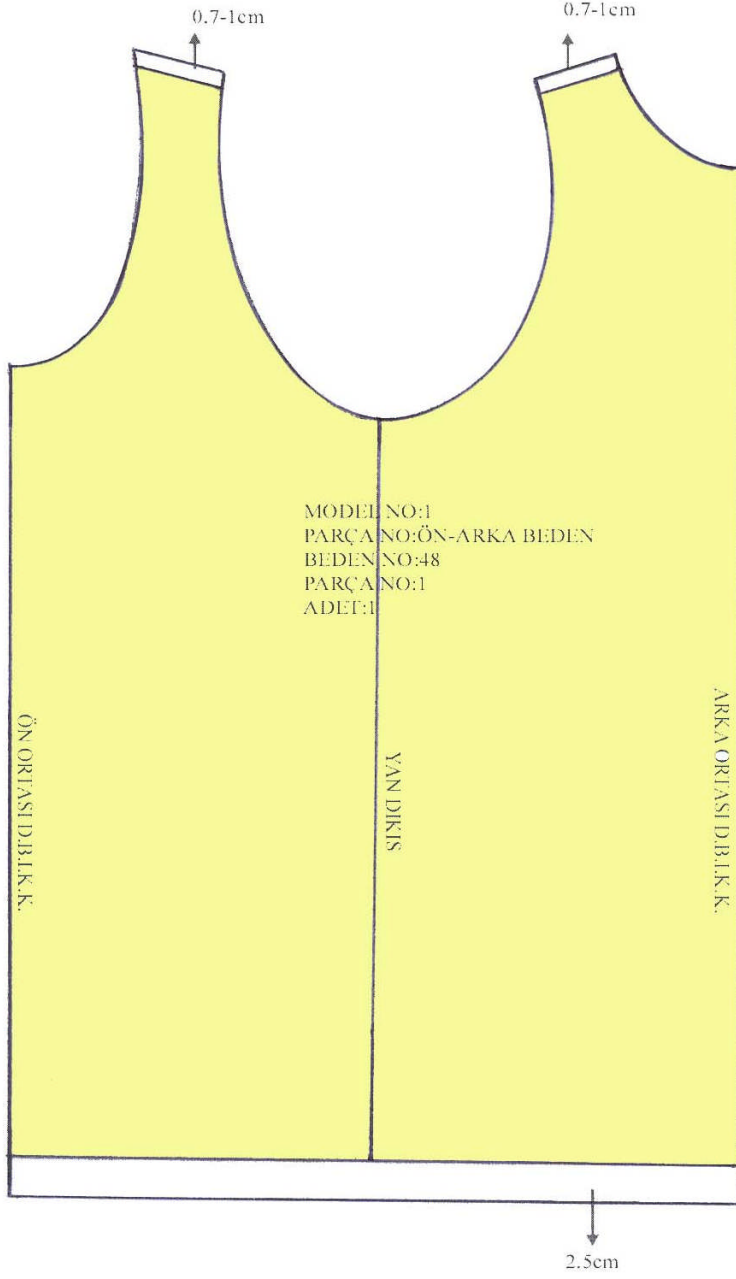

UYGULAMA FAALİYETİ

Erkek Atlet Şablon Çizimi Ön-Arka Beden

İşlem Basamakları	Öneriler
➤ Erkek atleti kalıp açılımı üzerinden kopya alınız.	➤ Sayfa düzenine dikkat ediniz.
➤ Omuzlarda yaka oyuntusu ve kol oyuntusu başlangıçlarından yukarıya doğru 0,7-1cm işaretleyiniz.	
➤ Oyuntunun devamı olacak şekilde omuz şablon çizimini omuz çizgisine paralel yapınız.	➤ Çizgilerin paralel olmasına dikkat ediniz.
➤ Etek ucunda aşağıya doğru 2,5cm reçme payı işaretleyiniz.	
➤ Etek ucuna paralel etek ucu şablon çizimini yapınız.	➤ Çizgilerin paralel olmasına dikkat ediniz.
➤ Ön ve arka ortası kumaş katı olduğu için şablon payı vermeyiniz.	
➤ Yaka ve kol oyuntusu biye vb. ile temizleneceği için şablon payı vermeyiniz.	
➤ Şablon üzerinde olması gereken yazı ve işaretleri alınız.	

2.9. Kadın Atleti Model Analizi

2.9.1. Kadın Atleti Model Analizi

MODEL ANALİZİ	
ÜRÜN: Kadın Atleti	SEZON:
FORM:	HAZIRLAMA TARİHİ:
BEDEN NU: M	HAZIRLAYAN:
	<p>BİÇİM TANIMLAMA</p> <ul style="list-style-type: none">➤ 0.5 cm genişliğinde askılı➤ Ön panel 3cm genişliğinde dantelli➤ Yanı dikişli➤ Kol oyuntusu ve arka panel biyeli➤ Etek ucu 2.5 cm' den reçme dikişli <p>DİKİŞ PAYLARI</p> <ul style="list-style-type: none">➤ Dikiş payı 0,7cm'dir.➤ Etek ucu kıvrırma payı 2.5 cm'dir.
<p>PARÇA LİSTESİ</p> <ul style="list-style-type: none">➤ Ön Beden (K:K:) x 1➤ Arka Beden (K:K:) x 1➤ Dantel x 1	<p>ÜRÜN İÇİN GEREKLİ ANA VE YARDIMCI MALZEMELER</p> <ul style="list-style-type: none">➤ Ribana kumaş➤ Kumaş renginde iplik➤ Dantel➤ Etiket

2.9.2. Kadın Atleti Teknik Föyü

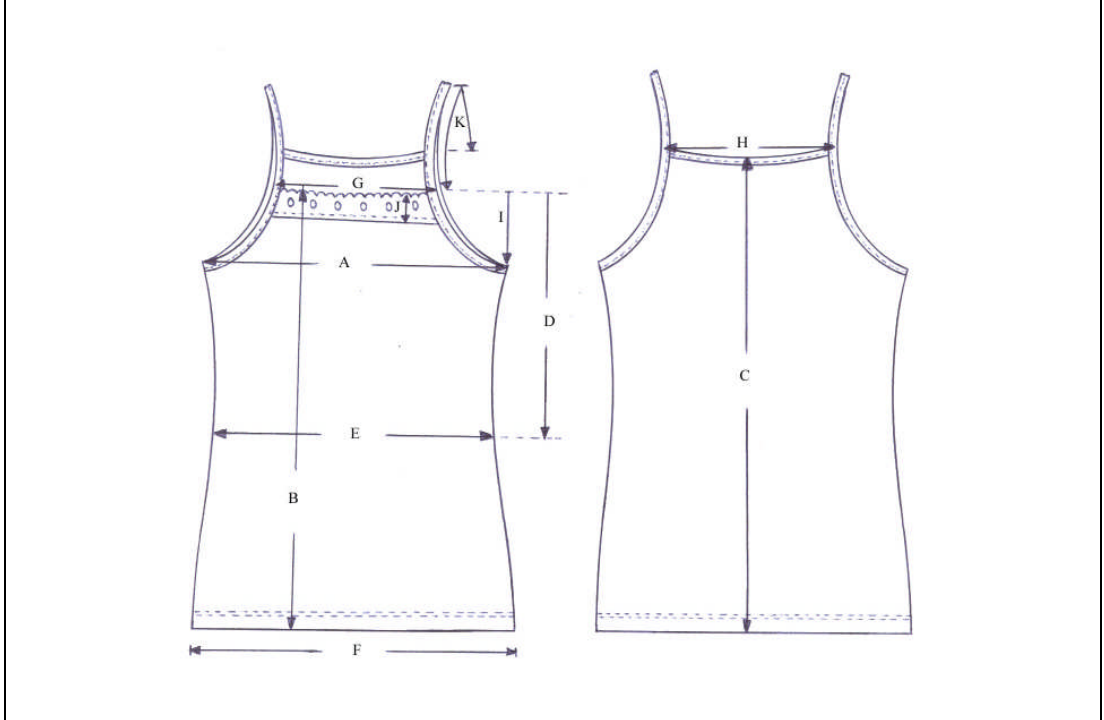

ÖLÇÜLER		XS	S	M	L	XL
A	1/2 Göğüs	34	36	38	40	42
B	Ön Ortada Boy	43	45	47	49	51
C	Arka Ortada Boy	48	50	52	54	56
D	Ön Omuz Başından Bel Yeri	24	26	28	29	30
E	1/2 Bel	32	34	36	38	40
F	1/2 Etek Ucu	38	40	42	44	46
G	Kol Evinde Dıştan Dışa Ön Panel (ayna)	19	21	23	25	27
H	Kol Evinde Dıştan Dışa Arka Panel (ayna)	21	23	25	27	29
I	Kol Evi Düşüklüğü	4	5	6	7	8
J	Dantel Genişliği	3	3	3	3	3
K	Askı Boyu	28	28	28	28	28

NOT: Model föyünde verilen ölçüler kumaşın esneme-çekme oranı hesaplandıktan sonra düzenlenmiştir.

2.10. Kadın Atlet Kumaşında Esneme-Çekme Testleri ve Oran Hesaplamaları

➤ Esneme

Kadın atlet kumaşında ribana kullanılmıştır. Ribana ende çok ve boyda daha az esneyen bir örme kumaştır. Buna göre yapılan esnetme testinde aşağıdaki sonuçlar elde edilmiştir:

Örnek:

(Ende)	(Boyda)
L = Esnetmeden önceki uzunluğu = 10cm	L = Esnetmeden önceki uzunluğu = 10cm
L1= Esnetmeden sonraki uzunluğu = 15cm	L1= Esnetmeden sonraki uzunluğu = 12cm
$\% \text{ Esneme} = \frac{L1-L}{L} \times 100$	$\% \text{ Esneme} = \frac{L1-L}{L} \times 100$
$\% \text{ Esneme} = \frac{15-10}{10} \times 100$	$\% \text{ Esneme} = \frac{12-10}{10} \times 100$
$\% \text{ Esneme} = \%50$	$\% \text{ Esneme} = \%20$

Esnetme testi sonucunda esneme oranına bağlı olarak ende oluşan esneme oranının bir kısmı genişlik ölçülerinden çıkarılır. Yalnız kumaş ende esnediğinde boyda kısalma oluşacağı için endeki esneme oranının bir bölümü boy ölçülerine ilave edilir.

➤ Çekme

Çekme testi için 1m eninde 1m boyunda bir kumaş yıkama testine tabi tutulmuştur. Yapılan çekme testinde aşağıdaki sonuçlar elde edilmiştir:

Örnek:

L = Yıkanmadan önceki uzunluğu = 100cm

L1= Yıkanmadan sonraki uzunluğu = 98cm

$$\% \text{ Çekme} = \frac{L-L1}{L} \times 100$$

$$\% \text{ Çekme} = \frac{100-98}{100} \times 100$$

$$\% \text{ Çekme} = \%2$$

Sonuç olarak sarma oranı çıkarılır, çekme oranı ilave edilir.

2.11. Kadın Atlet Kalıbı Çizimi

KADIN ATLET KALIBI ÇİZİMİ (M Beden)

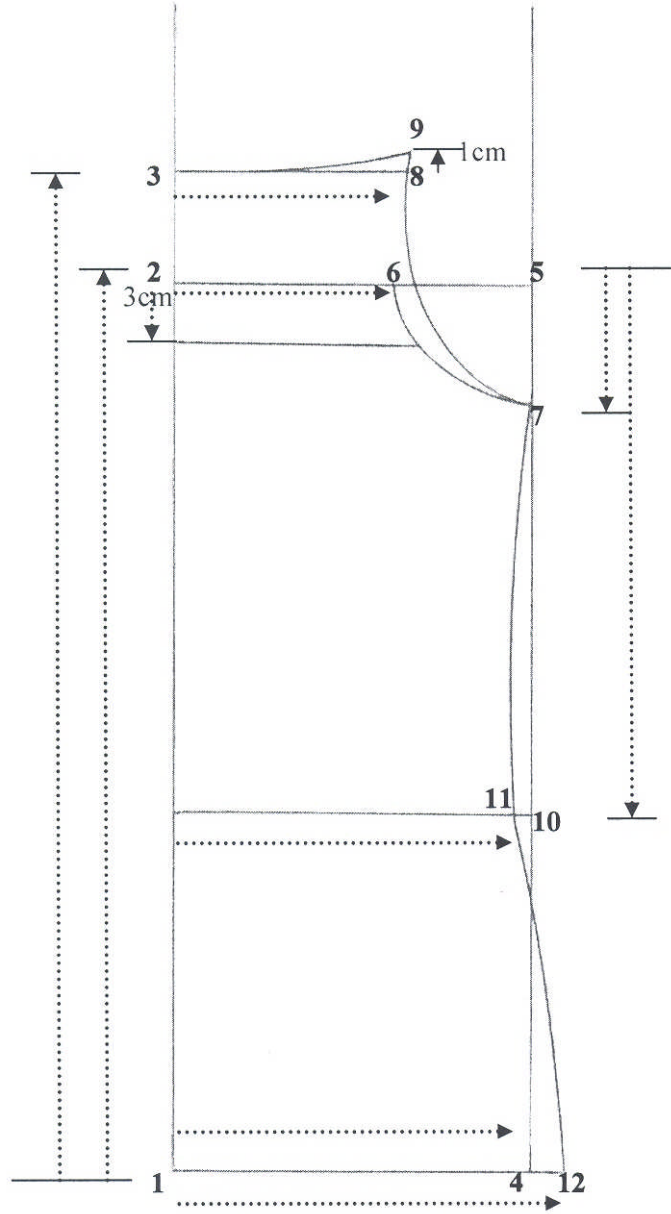

UYGULAMA FAALİYETİ

Kadın Atlet Kalıbı Çizimi Ön-Arka Beden

İşlem Basamakları	Öneriler
➤ Model föyündeki M beden ölçülerine göre çalışınız.	
➤ Sol tarafa dik çizerek, aşağıda bir başlangıç noktası belirleyiniz (1 noktası).	➤ Sayfa düzenine dikkat ediniz.
➤ 1 noktasından yukarıya doğru ön ortada boy ölçüsünü işaretleyiniz (2 noktası).	
➤ 1 noktasından yukarıya doğru arka ortada boy ölçüsünü işaretleyiniz (3 noktası).	➤ 1 ve 3 noktaları arasındaki dik çizgi ön ve arka ortası hattıdır
➤ 1 noktasını hatta dik açı yaparak sağa doğru uzatınız.	
➤ 1 noktasından sağa doğru 1/4 göğüs ölçüsünü işaretleyiniz (4 noktası).	
➤ 4 noktasını hatta dik açı yaparak yukarı doğru uzatınız.	
➤ 2 noktasını hatta dik açı yaparak 4 noktasından uzanan dik çizgiye kadar uzatınız (5 noktası).	
➤ 2 noktasından sağa doğru kol evinde ön panel ölçüsünü işaretleyiniz (6 noktası).	
➤ 5 noktasından aşağıya doğru kol evi düşüklüğü ölçüsünü işaretleyiniz (7 noktası).	
➤ 6-7 noktalarını ön kol oyuntusu şeklinde çiziniz.	➤ Kol oyuntusu çizimi için şekle bakınız.
➤ 2-6 noktalarından aşağıya doğru 3cm dantel genişliği ölçüsü işaretleyiniz.	
➤ Bu noktayı 2-6 noktaları arasındaki çizgiye paralel olarak kol oyuntusuna kadar uzatınız.	
➤ 3 noktasından sağa doğru kol evinde arka panel ölçüsünü işaretleyiniz (8	

noktası).	
➤ 8 noktasından yukarı doğru 1.5cm işaretleyiniz (9 noktası).	
➤ 9-8-7 noktaları arasında arka kol oyuntusunu çiziniz.	➤ Kol oyuntusu çizimi için şekle bakınız.
➤ 5 noktasından aşağıya ön omuz başından aşağı bel yeri ölçüsünü işaretleyiniz (10 noktası).	
➤ 10 noktasını hatta dik açı yaparak ön-arka ortasına kadar uzatınız.	➤ 10 noktasından uzanan yatay çizgi bel hattıdır.
➤ Ön ortasından başlayarak bel çizgisi üzerinde 1/4 bel ölçüsünü işaretleyiniz (11 noktası).	
➤ 1 noktasından sağa doğru 1/4 etek ucu ölçüsünü işaretleyiniz (12 noktası).	
➤ 7-11-12 noktalarını yan dikiş şeklinde çiziniz.	➤ Yan dikiş çizimi için şekle bakınız.
➤ Noktalama işaretlerini ve kesin hat çizgilerini kontrol ediniz.	

2.12. Kadın Atlet Kalıp Açılımları

KADIN ATLET KALIP AÇILIMLARI (ÖN)

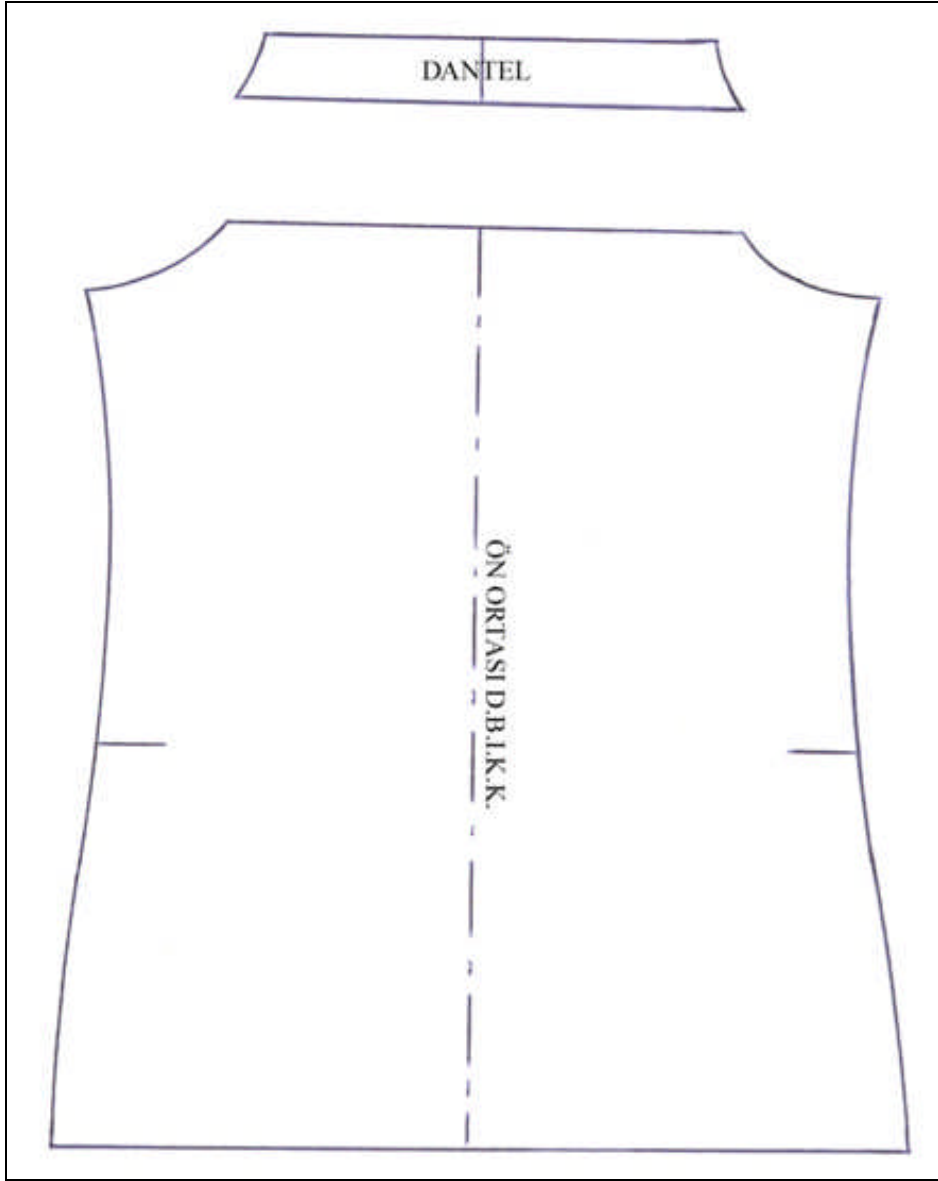

**KADIN ATLET KALIP AÇILIMLARI
(ARKA)**

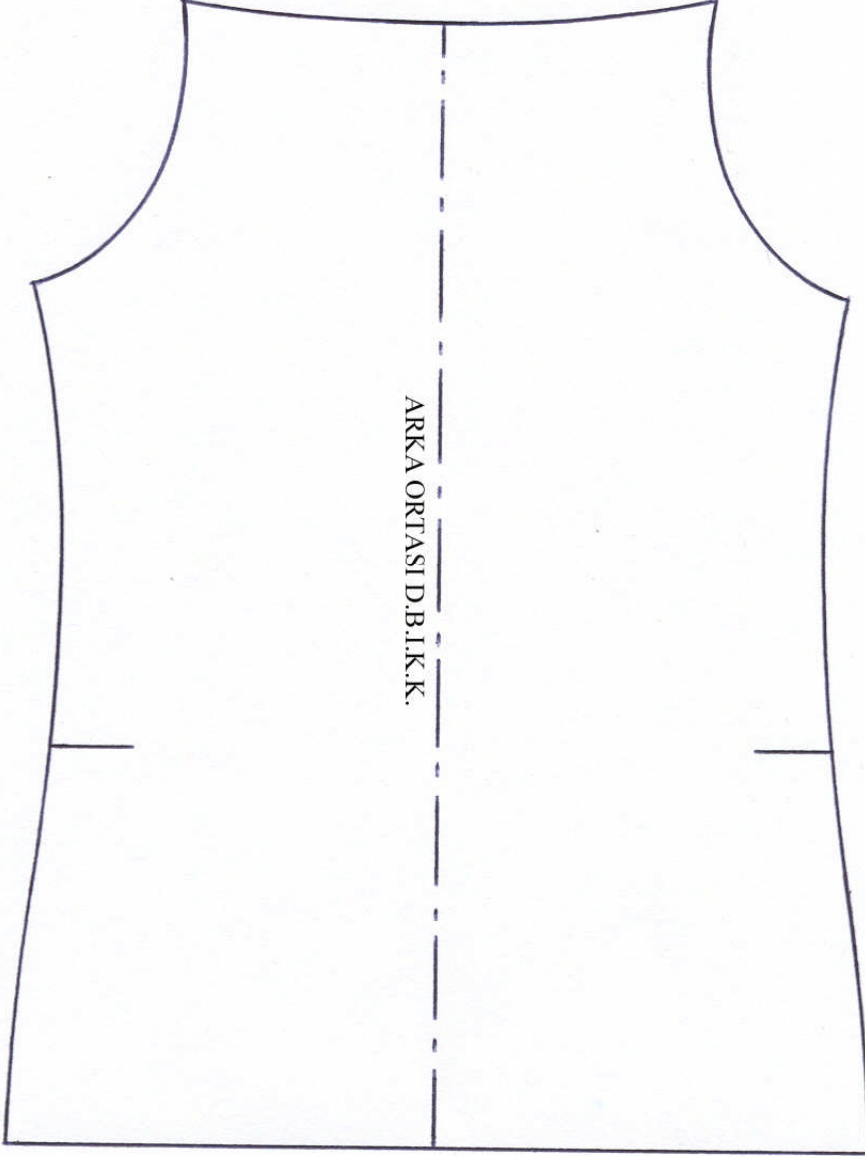

UYGULAMA FAALİYETİ

Kadın Atlet Kalıbı Açılımları Ön Beden

İşlem Basamakları	Öneriler
➤ Kadın atlet kalıbı üzerinden ön beden kalıbı kopyasını alınız.	➤ Ön beden çizgileri üzerinden kopya alınız.
➤ Ön bedeni dantel çizgisinden keserek ayırınız.	➤ Dantel ve ön bedeni birbirinden ayrı yapıştırınız.
➤ Kalıpları keserek sayfaya yapıştırınız.	➤ Ön orta çizgilerinin birbirini takip etmesine dikkat ediniz.
➤ Ön ortası kumaş katı olacak şekilde ön beden kalıp açılımını yapınız.	
➤ Ön ortası kumaş katı olacak şekilde dantel kalıp açılımını yapınız.	➤ Dantel açılımı bütünü görebilmeniz için verilmiştir. ➤ Sektörde dantel şerit halinde kullanıldığı için boy ölçüsü ön panel (ayna) ölçüsü şeklinde verilerek kalıbı çıkarılmaz.
➤ Açılım üzerinde bulunması gereken yazı ve işaretleri alınız.	

Arka Beden

İşlem Basamakları	Öneriler
➤ Kadın atlet kalıbı üzerinden arka beden kalıbı kopyasını alınız.	➤ Arka beden çizgileri üzerinden kopya alınız.
➤ Kalıpları keserek sayfaya yapıştırınız.	
➤ Arka ortası kumaş katı olacak şekilde arka beden kalıp açılımını yapınız.	
➤ Açılım yapılan kalıp parçalarını isimlendiriniz.	

2.13. Kadın Atlet Şablon Çizimi

KADIN ATLETİ ŞABLON ÇİZİMİ (ÖN)

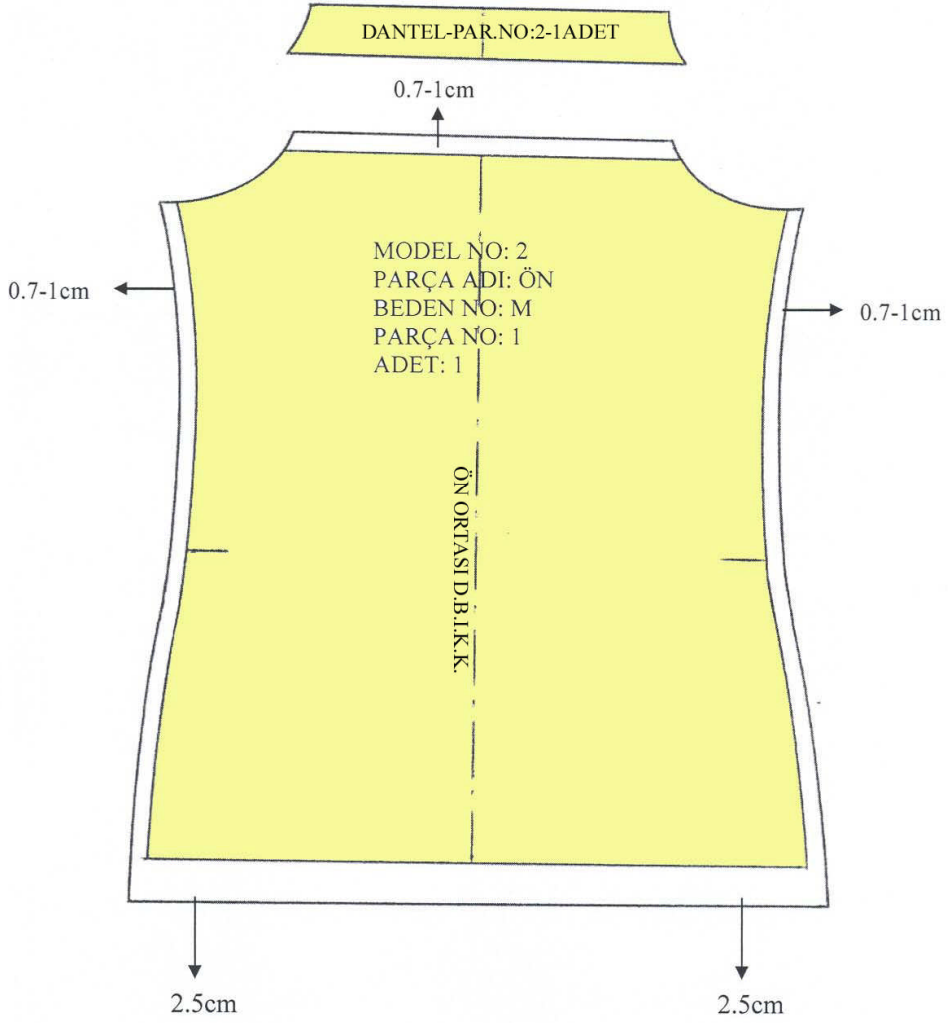

**KADIN ATLETİ ŞABLON ÇİZİMİ
(ARKA)**

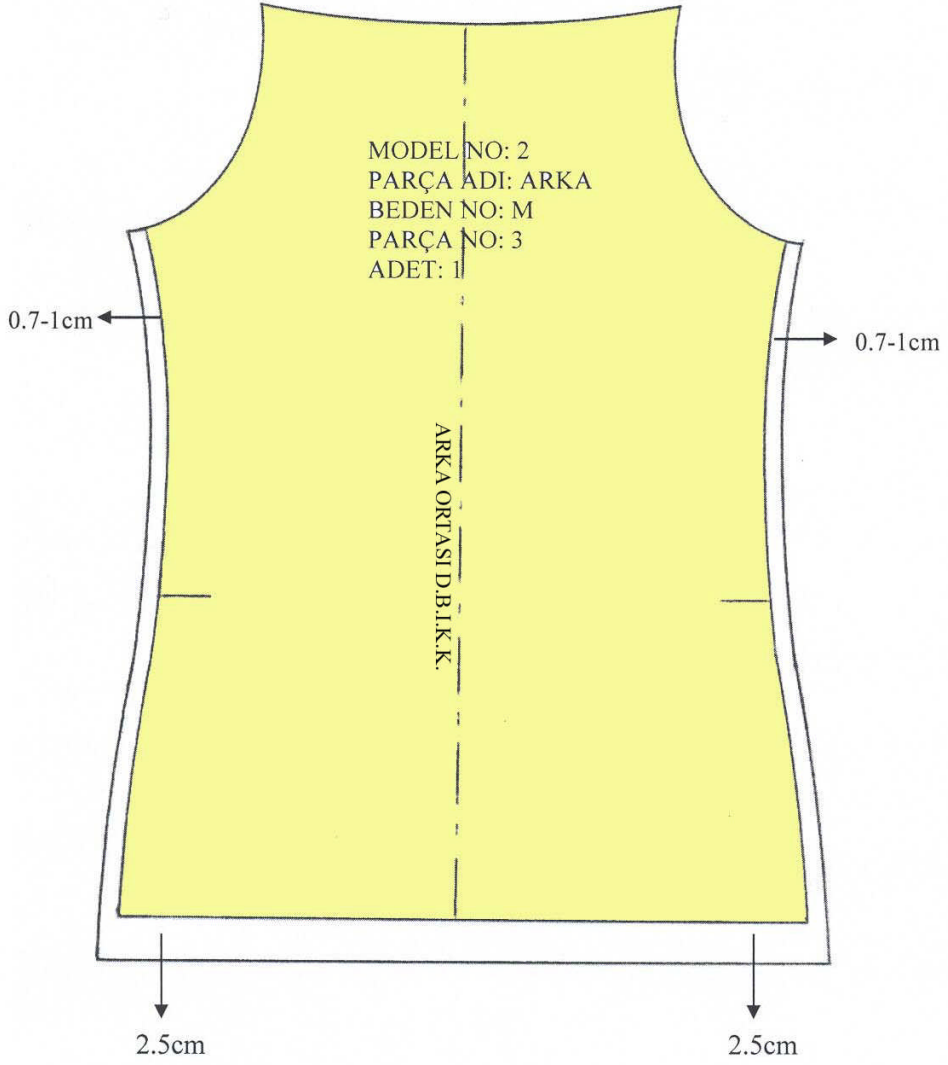

UYGULAMA FAALİYETİ

Kadın Atleti Şablon Çizimi

Ön Beden

İşlem Basamakları	Öneriler
➤ Kadın atleti ön beden açılımı üzerinden kopya alınız.	➤ Sayfa düzenine dikkat ediniz. Dantel kıp açılımının da kopyasını alınız.
➤ Kadın atleti ön beden kalıplarını sayfaya yapıştırınız.	
➤ Ön bedende yan dikişlerden dışarıya 0,7-1cm işaretleyiniz.	
➤ Yan dikişe paralel olarak şablon çizimini yapınız.	➤ Çizgilerin birbirine paralel olmasına dikkat ediniz.
➤ Ön bedende ön panel çizgisinden yukarı 0,7-1cm işaretleyiniz.	
➤ Ön panel çizgisine paralel olarak şablon çizimini yapınız.	
➤ Etek ucundan aşağıya doğru 2.5cm reçme payı işaretleyiniz.	
➤ Etek ucuna paralel etek ucu şablon çizimini yapınız.	➤ Çizgilerin paralel olmasına dikkat ediniz.
➤ Dantele ve atletin kol oyuntusuna dikiş payı vermeyiniz.	➤ Kol oyuntusu biye ile temizleneceği ve dantel kenarı dikiş paylı olduğu için bu bölümlere dikiş payı verilmez.
➤ Şablon üzerinde olması gereken yazı ve işaretleri alınız.	

Kadın Atleti Şablon Çizimi

Arka Beden

İşlem Basamakları	Öneriler
➤ Kadın atleti arka beden kalıp açılımı üzerinden kopya alınız.	
➤ Yaka ve kol oyuntularına biye parçası geçirileceği için dikiş payı vermeyiniz.	
➤ Arka bedende yan dikişlerden dışarıya 0,7-1cm işaretleyiniz.	
➤ Yan dikişe paralel olarak şablon çizimini yapınız.	
➤ Etek ucunda aşağıya doğru 2,5cm reçme payı işaretleyiniz.	
➤ Etek ucuna paralel etek ucu şablon çizimini yapınız.	
➤ Şablon üzerinde olması gereken yazı ve işaretleri alınız.	
➤ Hazırlanan şablonları kartona geçiriniz.	

KONTROL LİSTESİ

Uygulama faaliyetinde yapmış olduğunuz çalışmaları kendiniz ya da arkadaşınızla değiştirerek, değerlendirme ölçeğine göre değerlendiriniz.

Değerlendirme Kriterleri	Evet	Hayır
1. Erkek atleti için kullanılacak kumaşta esneme-çekme oran hesaplaması yaptınız mı?		
2. Erkek atleti model föyünü doğru analiz ettiniz mi?		
3. Erkek atleti ölçülerini ölçü föyünden doğru aldınız mı?		
4. Ölçüm yerlerini doğru belirlediniz mi?		
5. Uzunluk ölçülerini doğru işaretlediniz mi?		
6. Genişlik ölçülerini doğru işaretlediniz mi?		
7. Erkek atleti ön-arka beden kalıbını tekniğe uygun çizdiniz mi?		
8. Erkek atleti kesin hatlarını doğru çizdiniz mi?		
9. Erkek atleti ön-arka beden kalıp açılımlarını tekniğe uygun yaptınız mı?		
10. Erkek atleti şablon çizimini tekniğine uygun yaptınız mı?		
11. Kadın atleti model föyünü doğru analiz ettiniz mi?		
12. Kadın atleti ölçülerini ölçü föyünden doğru aldınız mı?		
13. Kadın atlet kumaşında esneme-çekme oran hesaplamasını doğru yaptınız mı?		
14. Ölçüm yerlerini doğru belirlediniz mi?		
15. Uzunluk ölçülerini doğru işaretlediniz mi?		
16. Genişlik ölçülerini doğru işaretlediniz mi?		
17. Kadın atleti ön-arka beden kalıbını tekniğe uygun çizdiniz mi?		
18. Kadın atleti kesin hatlarını doğru çizdiniz mi?		
19. Kadın atleti ön-arka beden kalıp açılımlarını tekniğe uygun yaptınız mı?		
20. Kadın atleti şablon çizimini tekniğine uygun yaptınız mı?		
21. Kadın atleti şablonlarını tekniğe uygun olarak kartondan hazırladınız mı?		
22. Temiz ve titiz çalıştınız mı?		

DEĞERLENDİRME

Yaptığınız değerlendirme sonunda eksikleriniz varsa öğrenme faaliyetine dönerek işlemleri tekrarlayınız.

ÖĞRENME FAALİYETİ-3

AMAÇ

Bu öğrenme faaliyetinde kazandığınız bilgi ve beceriler doğrultusunda uygun ortam sağlandığında kadın atlet seri çizimini tekniğine uygun olarak yapabileceksiniz.

ARAŞTIRMA

- Çevrenizdeki iç giyim mağazalarını dolaşarak kadın atletlerinde kullanılan beden numaralarını araştırınız.

3. KADIN ATLET SERİ ÇİZİMİ

3.1. Kadın Atlet Seri Farkları Tablosu

	ÖLÇÜLER (cm)	XS	FARK	S	FARK	M	FARK	L	FARK	XL
A	1/2 Göğüs	34	20	36	20	38	20	40	20	42
B	Ön Ortada Boy	43	20	45	20	47	20	49	20	51
C	Arka Ortada Boy	48	20	50	20	52	20	54	20	56
D	Ön Omuz Başından Bel Yeri	24	20	26	20	28	10	29	10	30
E	1/2 Bel	32	20	34	20	36	20	38	20	40
F	1/2 Etek Ucu	38	20	40	20	42	20	44	20	46
G	Kol Evinde Ön Panel	19	20	21	20	23	20	25	20	27
H	Kol Evinde Arka Panel	21	20	23	20	25	20	27	20	29
I	Kol Evi Düşüklüğü	4	10	5	10	6	10	7	10	8
J	Dantel Genişliği	3	-	3	-	3	-	3	-	3
K	Askı Boyu	28	-	28	-	28	-	28	-	28

NOT: Tablodaki ölçü farkları mm cinsinden verilmiştir.

3.2. Kadın Atlet Kalıbı Sıçrama Noktaları ve Yönleri

KADIN ATLET KALIBI SIÇRAMA NOKTALARI VE YÖNLERİ (ÖN)

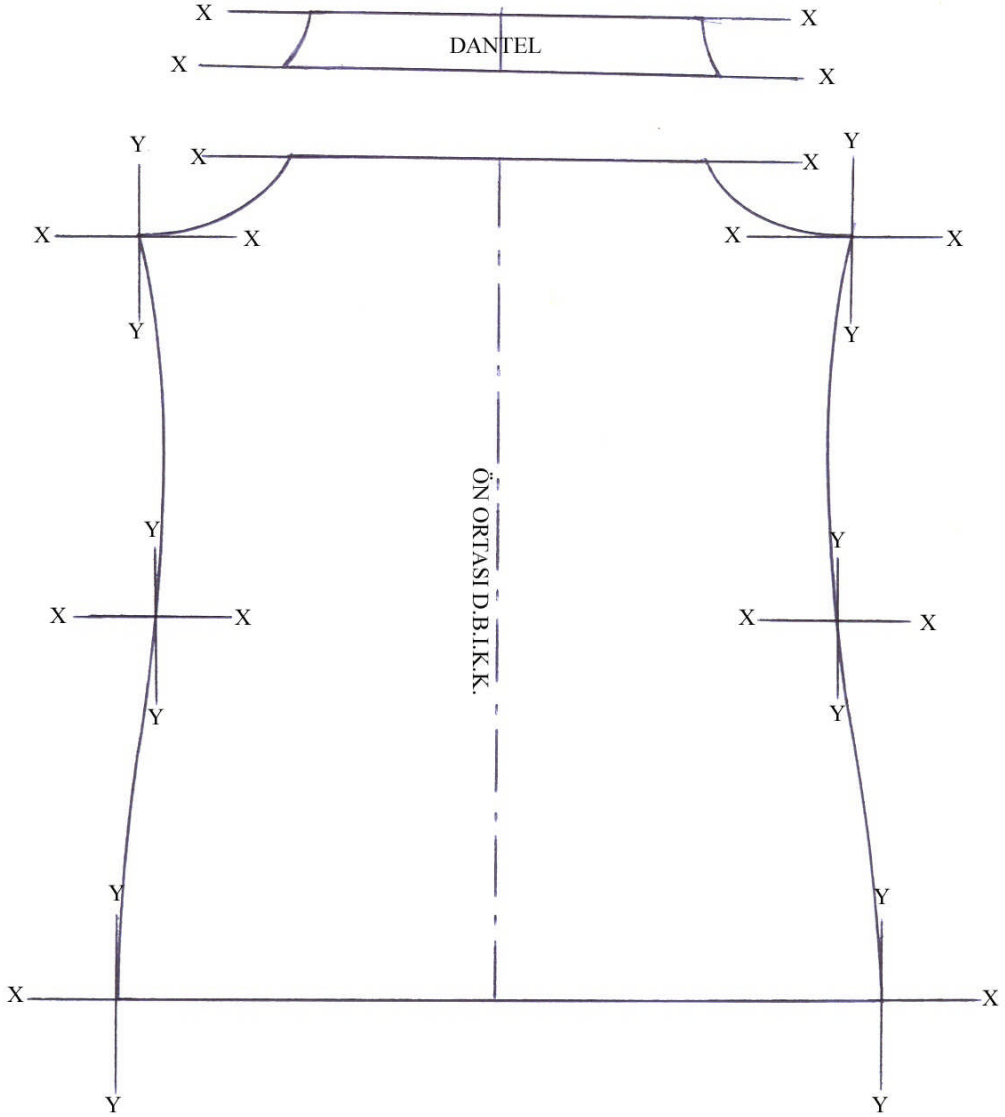

**KADIN ATLET KALIBI SIÇRAMA NOKTALARI VE YÖNLERİ
(ARKA)**

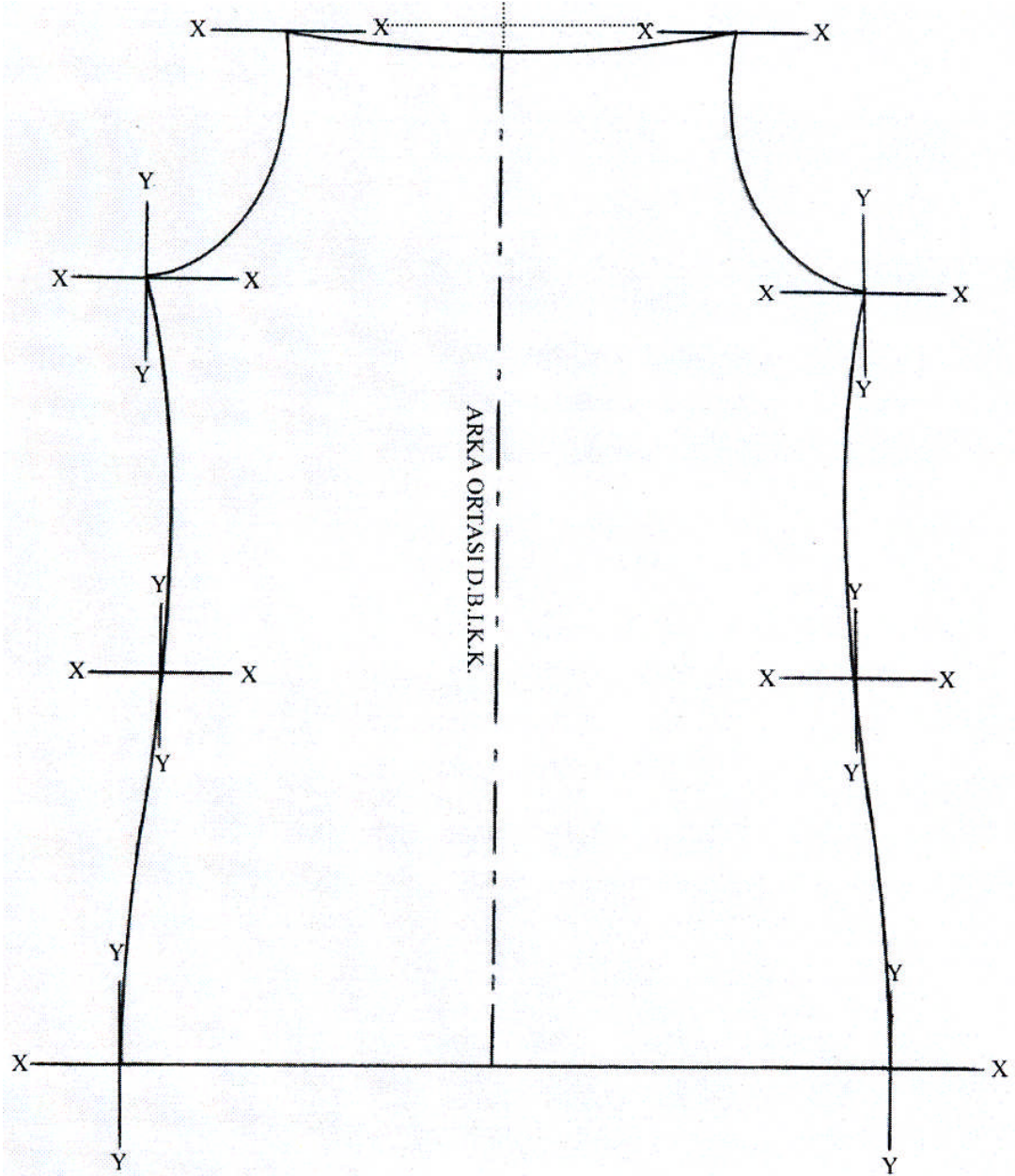

UYGULAMA FAALİYETİ- 1

Kadın Atlet Kalıbı Sıçrama Noktaları ve Yönleri

Ön

İşlem Basamakları	Öneriler
➤ Karton şablonları kullanarak, sayfaya kadın atleti ön beden şablon çizimini yapınız.	➤ Gereken işaretleri geçirmeyi unutmayınız.
➤ Dantel üst ve alt kenar çizgilerini sağa ve sola doğru uzatınız (x yönü).	
➤ Alt bedende panel çizgisini sağa ve sola doğru uzatınız (x yönü).	
➤ Koltuk altı noktasını ön ortasına dik açı yapacak şekilde sağa ve sola doğru uzatınız (x yönü).	
➤ Koltuk altı noktasını x çizgisine dik açı yapacak şekilde aşağı ve yukarı doğru uzatınız (y yönü).	➤ X ve Y çizgilerinin birbirini dik açı ile kesmesine dikkat ediniz.
➤ Bel noktasını ön ortasına dik açı yapacak şekilde sağa ve sola doğru uzatınız (x yönü).	
➤ Bel noktasını x çizgisine dik açı yapacak şekilde aşağı ve yukarı doğru uzatınız (y yönü).	➤ X ve Y çizgilerinin birbirini dik açı ile kesmesine dikkat ediniz.
➤ Etek ucunu sağa ve sola doğru uzatınız (x yönü).	
➤ Etek ucu noktasını x çizgisine dik açı yapacak şekilde aşağı ve yukarı doğru uzatınız (y yönü).	➤ X ve Y çizgilerinin birbirini dik açı ile kesmesine dikkat ediniz.
➤ İşlemleri her iki tarafta da uygulayınız.	

UYGULAMA FAALİYETİ- 2

Kadın Atlet Kalıbı Sıçrama Noktaları ve Yönleri

Arka

İşlem Basamakları	Öneriler
➤ Karton şablonları kullanarak, sayfaya kadın atleti arka beden şablon çizimini yapınız.	➤ Gereken işaretleri geçirmeyi unutmayınız.
➤ Arka orta çizgisini dik olarak yukarı uzatınız.	
➤ Arka panel çizgisini arka ortasına dik açı yapacak şekilde sağa ve sola doğru uzatınız (x yönü).	
➤ Koltuk altı noktasını ön ortasına dik açı yapacak şekilde sağa ve sola doğru uzatınız (x yönü).	
➤ Koltuk altı noktasını x çizgisine dik açı yapacak şekilde aşağı ve yukarı doğru uzatınız (y yönü).	➤ X ve Y çizgilerinin birbirini dik açı ile kesmesine dikkat ediniz.
➤ Bel noktasını ön ortasına dik açı yapacak şekilde sağa ve sola doğru uzatınız (x yönü).	
➤ Bel noktasını x çizgisine dik açı yapacak şekilde aşağı ve yukarı doğru uzatınız (y yönü).	➤ X ve Y çizgilerinin birbirini dik açı ile kesmesine dikkat ediniz.
➤ Etek ucunu sağa ve sola doğru uzatınız (x yönü).	
➤ Etek ucu noktasını x çizgisine dik açı yapacak şekilde aşağı ve yukarı doğru uzatınız (y yönü).	➤ X ve Y çizgilerinin birbirini dik açı ile kesmesine dikkat ediniz.
➤ İşlemleri diğer tarafta da uygulayınız.	➤ Bedenin her iki tarafında kullanılan ölçüler aynı olduğundan yarım beden üzerinde de çalışabilirsiniz.
➤ X Yönünde çizilen çizgilerden kalıbın içine doğru küçültme, dışına doğru olanların ise büyültme yönü olduğunu unutmayınız.	
➤ Y Yönünde çizilen çizgilerin, yukarı doğru küçültme, aşağıya doğru olanları ise büyültme yönü olduğunu unutmayınız.	

3.3. Kadın Atleti Sıçrama Oranları

3.3.1. Kadın Atleti Sıçrama Değerleri

KADIN ATLETİ SIÇRAMA DEĞERLERİ (Ön) XS - S←M→L - XL

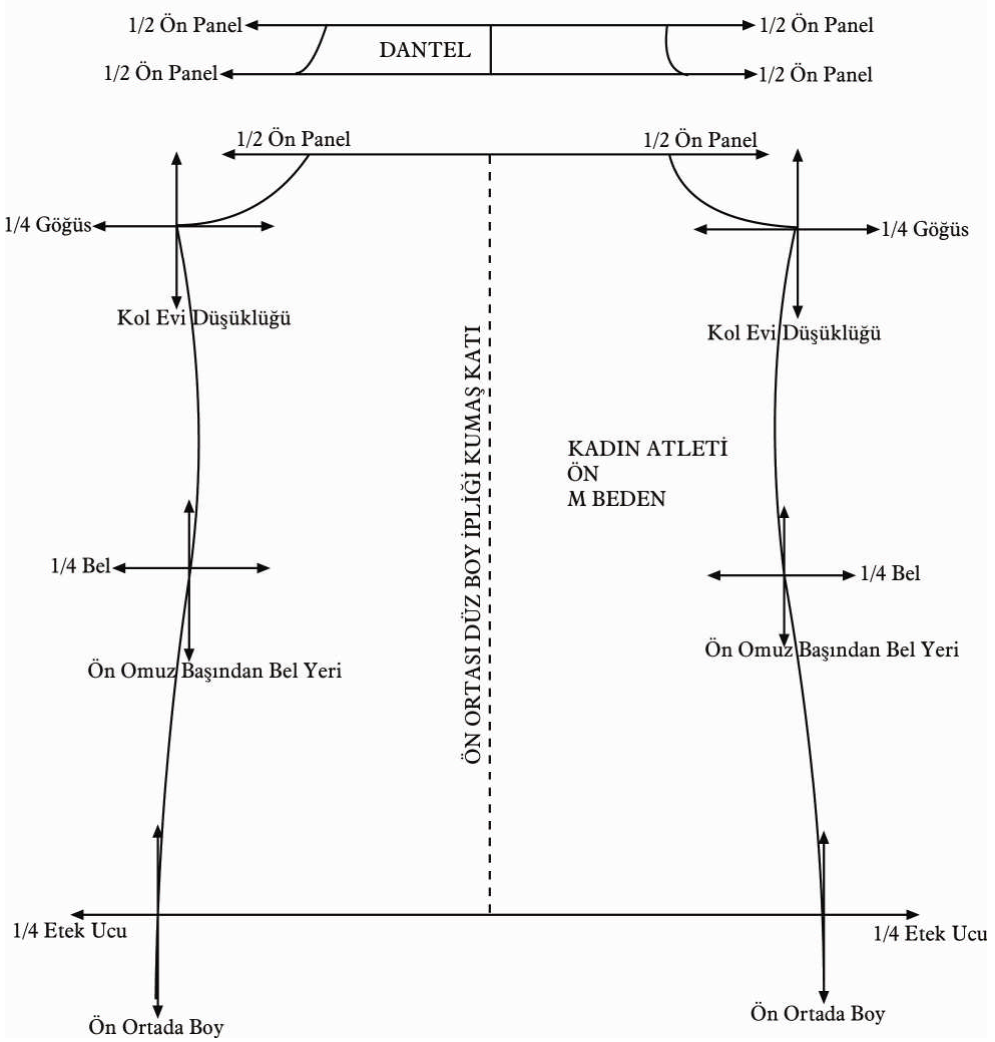

KADIN ATLETİ SIÇRAMA DEĞERLERİ (Arka)
XS - S←M→L - XL

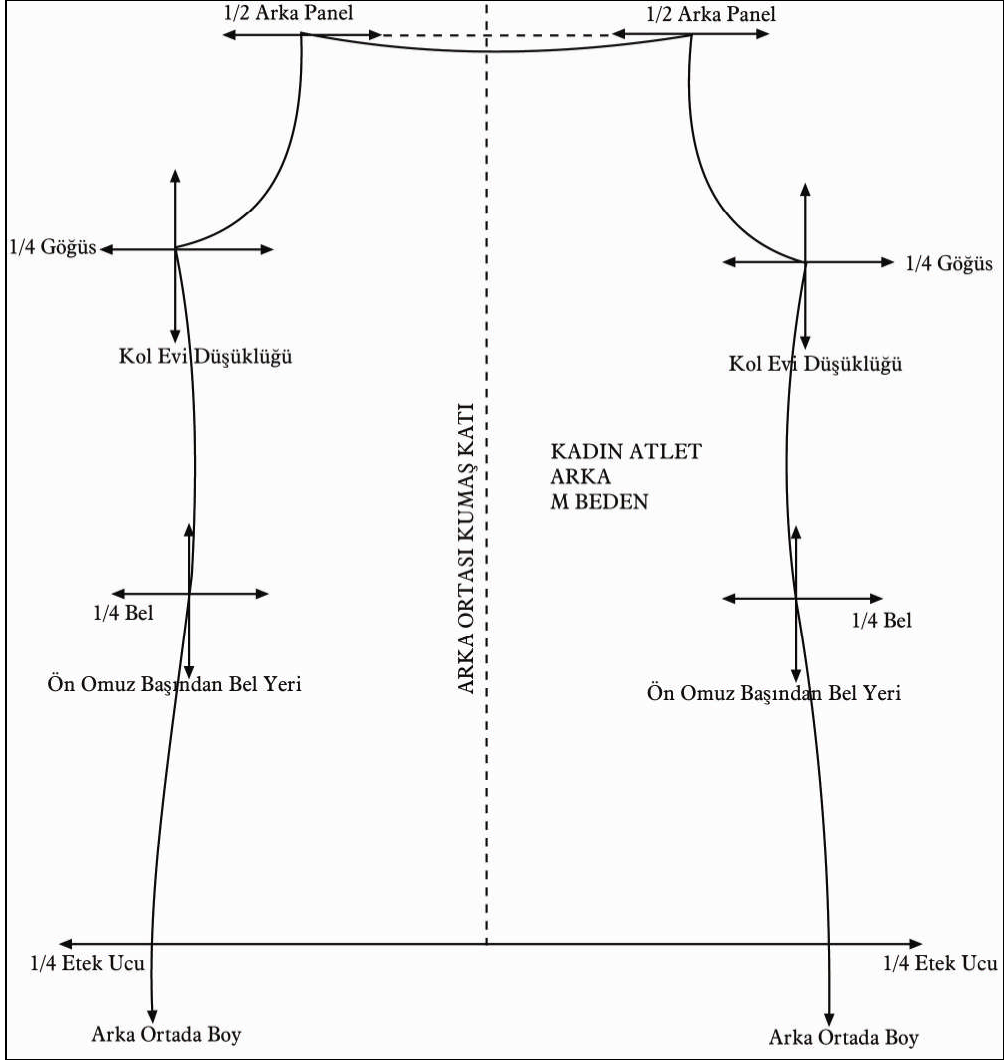

UYGULAMA FAALİYETİ- 1

Kadın Atleti Sıçrama Değerleri

Ön: XS-S-M-L-XL

İşlem Basamakları	Öneriler
	➤ Ana (baz) bedeninin M beden olduğunu unutmayınız.
➤ Karton şablonları kullanarak, sayfaya kadın atleti ön beden şablon çizimini yapınız.	➤ Gereken işaretleri geçirmeyi unutmayınız.
➤ X ve Y yönlerinde yatay ve dikey olarak yardımcı hatları çiziniz.	➤ Bakınız: “Kadın Atlet Kalıbı Sıçrama Noktaları ve Yönleri (Ön)”.
➤ Dantel parçasının alt ve üst kenarlarından (x yönünde) içeri ve dışarı doğru 1/2 kol evinde ön panel seri farkı ölçüsünü kullanınız.	➤ Baz bedeninin her iki tarafında da aynı ölçü değerlerini kullanınız.
➤ Atlet kalıbında ön panel hattından (x yönünde) içeri ve dışarı doğru 1/2 kol evinde ön panel seri farkı ölçüsünü kullanınız.	➤ Baz bedeninin her iki tarafında da aynı ölçü değerlerini kullanınız.
➤ Kol evi noktasında (x yönünde) baz bedeninin her iki tarafında içeri ve dışarı doğru 1/4 göğüs seri farkı ölçüsünü kullanınız.	
➤ Bedenin her iki tarafında kol evi köşe noktasında (y yönünde) kol evi düşüklüğü seri farkı ölçüsünü kullanınız.	
➤ Bedenin her iki tarafında bel hattında (x yönünde) içeri ve dışarı doğru 1/4 bel seri farkı ölçüsünü kullanınız.	
➤ Bedenin her iki tarafında bel hattında (y yönünde) ön omuz başından bel yeri seri farkı ölçüsünü kullanınız.	
➤ Bedenin her iki tarafında etek ucu hattında (x yönünde) içeri ve dışarı doğru 1/4 etek ucu seri farkı ölçüsünü kullanınız.	
➤ Bedenin her iki tarafında etek ucu hattında (y yönünde) ön ortada boy seri farkı ölçüsünü kullanınız.	

UYGULAMA FAALİYETİ- 2

Kadın Atleti Sıçrama Değerleri

Arka: XS-S-M-L-XL

İşlem Basamakları	Öneriler
➤ Karton şablonları kullanarak sayfaya kadın atleti arka beden şablonu çizimini yapınız.	➤ Çizimin net olmasına dikkat ediniz. ➤ Gereken işaretleri geçirmeyi unutmayınız.
➤ X ve Y yönlerinde yatay ve dikey yardımcı hatları çizersiniz.	➤ Bakınız "Kadın Atlet Kalıbı Sıçrama Noktaları ve Yönleri (Arka)".
➤ Atlet kalıbında arka panel hattından (x yönünde) içeri ve dışarı doğru 1/2 kol evinde arka panel seri farkı ölçüsünü kullanınız.	➤ Ön beden ölçü değerlerinin, arka bedende de aynı hatlarda kullanıldığını gözlemleyiniz.
➤ Kol evi noktasında (x yönünde) baz bedeninin her iki tarafında içeri ve dışarı doğru 1/4 göğüs seri farkı ölçüsünü kullanınız.	➤ Baz bedeninin her iki tarafında da aynı ölçü değerlerini kullanınız.
➤ Bedenin her iki tarafında kol evi köşe noktasında (y yönünde) kol evi düşüklüğü seri farkı ölçüsünü kullanınız.	
➤ Bedenin her iki tarafında bel hattında (x yönünde) içeri ve dışarı doğru 1/4 bel seri farkı ölçüsünü kullanınız.	
➤ Bedenin her iki tarafında bel hattında (y yönünde) ön omuz başından bel yeri seri farkı ölçüsünü kullanınız.	
➤ Bedenin her iki tarafında, etek ucu hattında (x yönünde) içeri ve dışarı doğru, 1/4 etek ucu seri farkı ölçüsünü kullanınız.	
➤ Bedenin her iki tarafında etek ucu hattında (y yönünde) arka ortada boy seri farkı ölçüsünü kullanınız.	
➤ Seri değerlerini kontrol ediniz.	➤ Çizim ile karşılaştırarak kontrol ediniz.

3.3.2. Kadın Atleti Sıçrama Oranları

KADIN ATLETİ SİÇRAMA ORANLARI (Ön) XS - S←M→L - XL

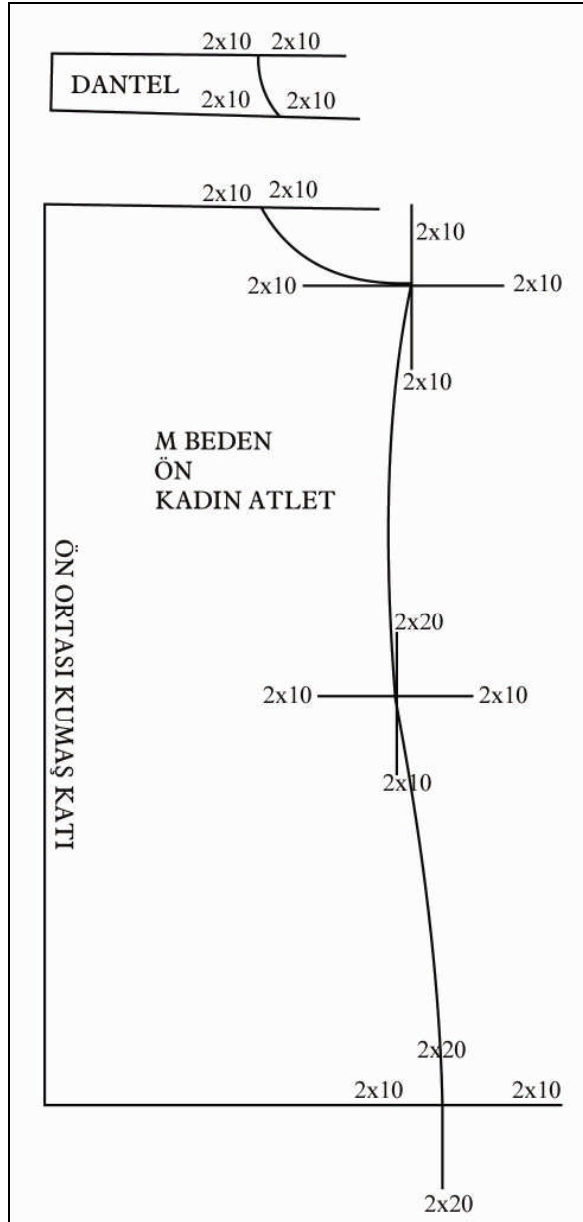

KADIN ATLETİ SIÇRAMA ORANLARI (Arka)
XS - S←M→L - XL

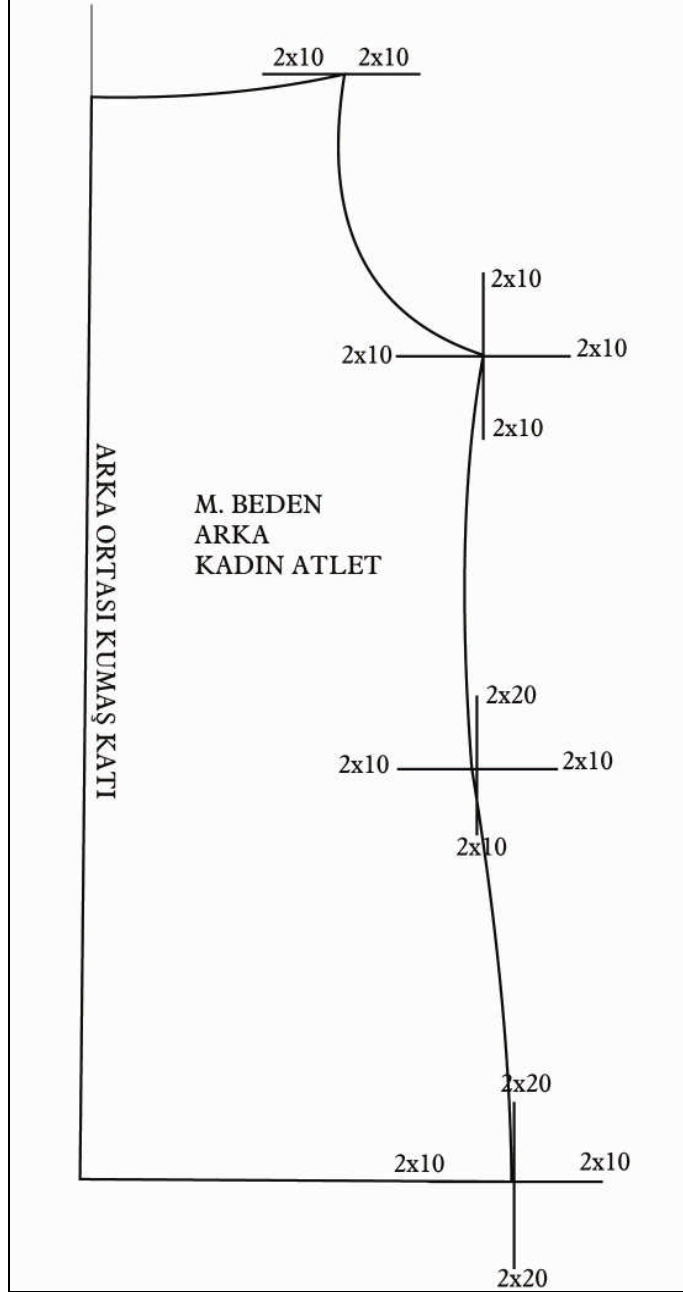

UYGULAMA FAALİYETİ

Kadın Atleti Sıçrama Oranları

Ön: XS-S-M-L-XL

İşlem Basamakları	Öneriler
➤ Ön: Karton şablonları kullanarak sayfaya kadın atleti ön beden şablon çizimini yapınız.	➤ Gereken işaretleri geçirmeyi unutmayınız.
➤ X ve Y yönlerinde yatay ve dikey olarak yardımcı hatları çiziniz.	➤ Bakınız "Kadın Atlet Kalıbı Sıçrama Noktaları ve Yönleri".
➤ Seri değerleri formüllerine göre ön atlet seri ölçü hesaplamalarını yapınız.	➤ Ana (baz) beden M beden olduğunu unutmayınız.

Arka: XS-S-M-L-XL

İşlem Basamakları	Öneriler
➤ Arka: Karton şablonları kullanarak, sayfaya kadın atleti arka beden şablon çizimini yapınız.	➤ Gereken işaretleri geçirmeyi unutmayınız.
➤ X ve Y yönlerinde yatay ve dikey yardımcı hatları çiziniz.	➤ Bakınız "Kadın Atlet Kalıbı Sıçrama Noktaları ve Yönleri".
➤ Seri değerleri formüllerine göre arka atlet seri ölçü hesaplamalarını yapınız.	➤ Ana (baz)bedenin M beden olduğunu unutmayınız.
➤ Ölçü hesaplamalarını kontrol ediniz.	➤

3.4. Kadın Atleti Seri Çizimi

KADIN ATLETİ SERİ ÇİZİMİ (Ön) S-M-L

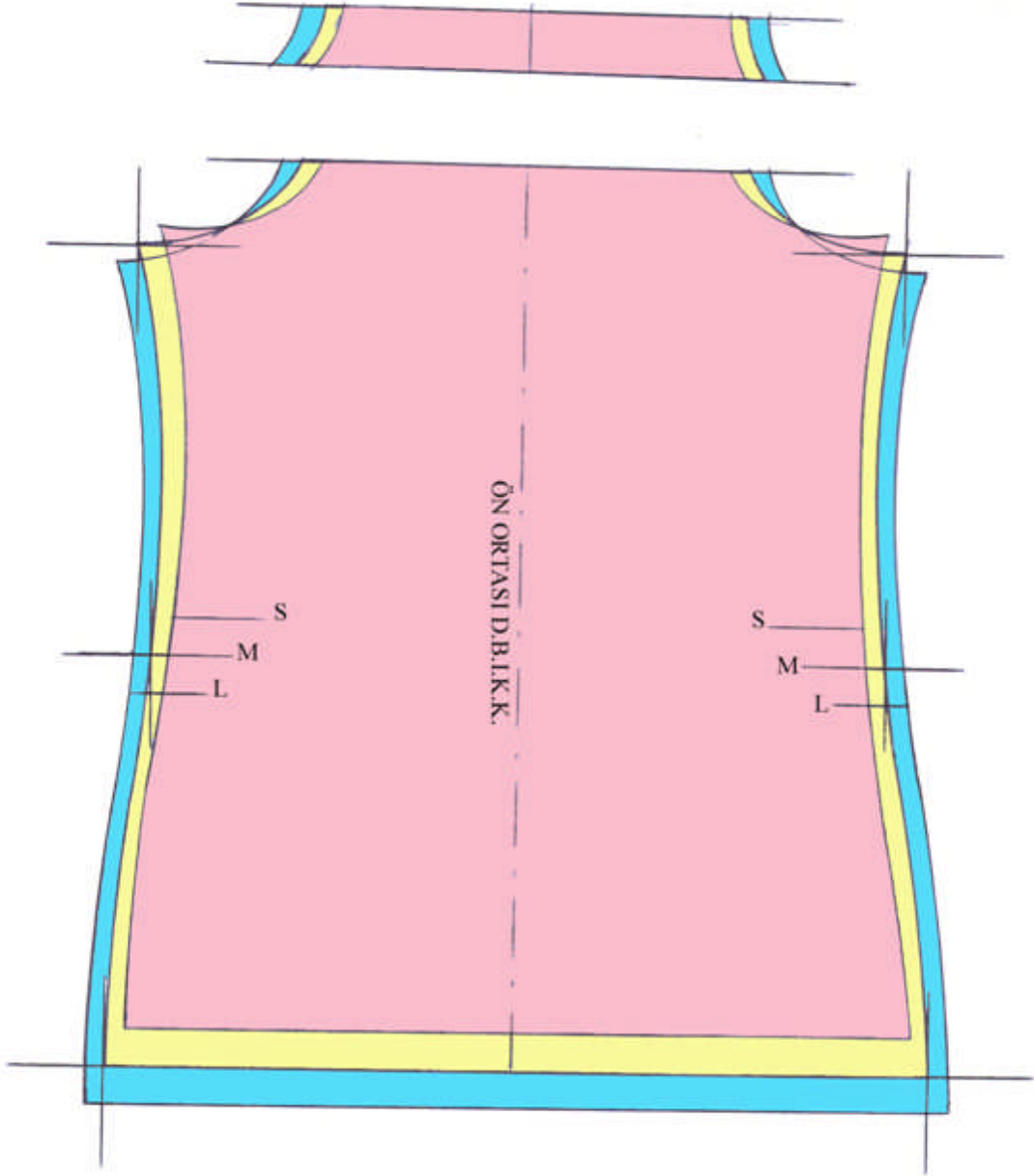

KADIN ATLETİ SERİ ÇİZİMİ (Arka)
S-M-L

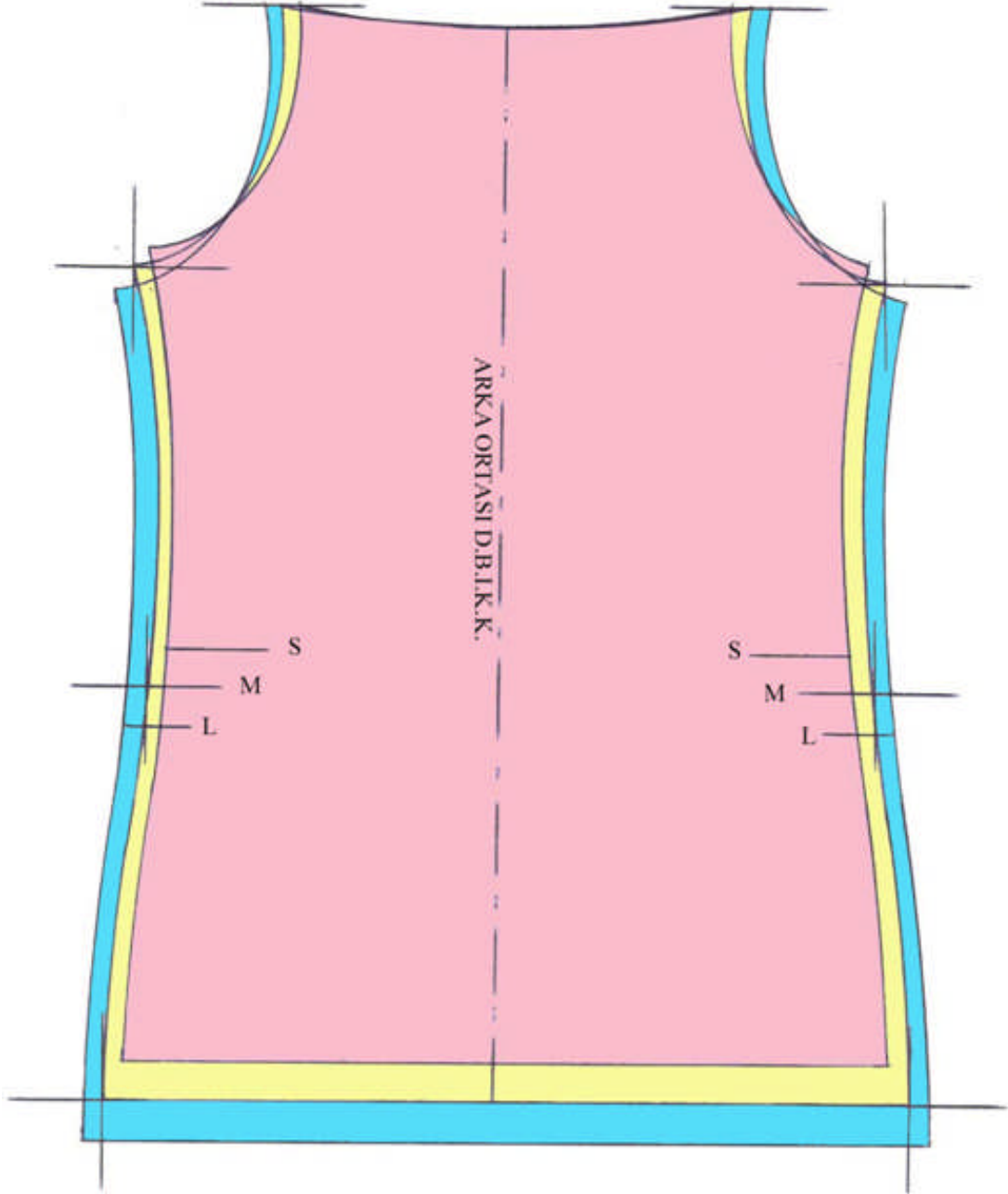

UYGULAMA FAALİYETİ

Kadın Atlet Seri Çizimi

Ön: S-M-L

İşlem Basamakları	Öneriler
➤ Karton şablonları kullanarak sayfaya kadın atleti ön beden şablon çizimini yapınız.	➤ Çizimin net olmasına dikkat ediniz.
➤ Hesaplanan seri oranları ölçülerini kullanınız.	➤ Ana bedeninizin M beden olduğunu unutmayınız.
➤ Dantel parçasının alt ve üst kenarlarından (x yönünde) baz beden her iki tarafında içeri ve dışarı doğru 10mm işaretleyiniz.	➤ M bedenden dışa işaretiniz ölçünün L, içe işaretiniz ölçünün S beden olacağını unutmayınız.
➤ Dantelde S ve L beden noktalarını baz kalıba paralel olacak şekilde birleştiriniz.	➤ Çizgilerin birbirine paralel olmasına dikkat ediniz. ➤ Çizimde şablon kenarını kullanınız.
➤ Atlet kalıbında ön panel hattından (x yönünde) baz beden her iki tarafında içeri ve dışarı doğru 10mm işaretleyiniz.	
➤ Kol evi noktasında (x yönünde) baz beden her iki tarafında içeri ve dışarı doğru 10mm işaretleyiniz.	➤ M bedenden dışa işaretiniz ölçünün L, içe işaretiniz ölçünün S beden olduğunu unutmayınız.
➤ Bedenin her iki tarafında kol evi köşe noktasında y yönünde 10mm işaretleyiniz.	➤ M bedenden aşağıya işaretiniz ölçünün L, yukarıya işaretiniz ölçünün S beden olduğunu unutmayınız.
➤ Panel noktasındaki S ve L beden noktaları ile kol evindeki S ve L beden noktalarını birleştiriniz.	➤ Çizgilerin birbirine paralel olmasına dikkat ediniz. ➤ Çizimde şablon kenarını kullanınız.
➤ Bedenin her iki tarafında bel hattında (x yönünde) içeri ve dışarı doğru 10mm işaretleyiniz.	➤ M bedenden dışa işaretiniz ölçünün L, içe işaretiniz ölçünün S beden olacağını unutmayınız.
➤ Bedenin her iki tarafında bel hattında (y yönünde) yukarıya 20mm, aşağıya doğru 10mm ölçülerini işaretleyiniz.	➤ M bedenden aşağıya işaretlenen ölçünün L, yukarıya işaretlenen ölçünün S beden olduğunu unutmayınız.
➤ Beden hattında bulunan S ve L beden noktaları ile beldeki S ve L bedene ait noktaları birleştiriniz.	➤ Çizgilerin birbirine paralel olmasına dikkat ediniz. ➤ Çizimde şablon kenarlarını kullanınız.
➤ Bedenin her iki tarafında etek ucu hattında (x yönünde) içeri ve dışarı doğru 10mm işaretleyiniz.	➤ M bedenden dışa işaretiniz ölçünün L, içe işaretiniz ölçünün S beden olduğunu unutmayınız.

➤ Bedenin her iki tarafında etek ucu hattında y yönünde, 20mm işaretleyiniz.	➤ M bedenden aşağıya işaretiniz ölçünün L, yukarıya işaretiniz ölçünün S beden olacağını unutmayınız.
➤ Bel hattındaki S ve L beden noktaları ile etek ucundaki S ve L beden noktalarını birleştiriniz.	➤ Çizgilerin birbirine paralel olmasına dikkat ediniz.

Arka: S-M-L

İşlem Basamakları	Öneriler
➤ Karton şablonları kullanarak, sayfaya kadın atleti arka beden şablonunu çiziniz.	➤ Çizimin net olmasına dikkat ediniz.
➤ Arka beden seri oranlarını dikkate alarak seri çizimini ön bedendeki gibi yapınız.	➤ Ön beden ölçülerinin, arka bedende de aynı hatlarda kullanıldığını gözlemleyiniz.
➤ Temiz ve titiz çalışınız.	➤ Ölçüleri kontrol ediniz.

KONTROL LİSTESİ

Uygulama faaliyetinde yapmış olduğunuz çalışmaları kendiniz ya da arkadaşınızla değiştirerek, değerlendirme ölçeğine göre değerlendiriniz.

Değerlendirme Kriterleri	Evet	Hayır
1. Kadın atleti seri tablosunu doğru analiz ettiniz mi?		
2. Kadın atleti seri çizimi için ana (baz) beden belirlediniz mi?		
3. Kadın atleti şablon çizimini sayfaya doğru geçirdiniz mi?		
4. Kadın atleti sıçrama noktalarını ve yönlerini doğru belirlediniz mi?		
5. Kadın atleti sıçrama değerlerini doğru belirlediniz mi?		
6. Sıçrama oranlarını doğru hesapladınız mı?		
7. Kadın atleti ön beden seri ölçülerini x yönünde doğru işaretlediniz mi?		
8. Kadın atleti ön beden seri ölçülerini y yönünde doğru işaretlediniz mi?		
9. Kadın atleti arka beden seri ölçülerini x yönünde doğru işaretlediniz mi?		
10. Kadın atleti arka beden seri ölçülerini y yönünde doğru işaretlediniz mi?		
11. Kadın atleti ön beden seri çizimini tekniğine uygun yaptınız mı?		
12. Kadın atleti arka beden seri çizimini tekniğine uygun yaptınız mı?		
13. Zamanı iyi kullandınız mı?		

ÖĞRENME FAALİYETİ-4

AMAÇ

Bu faaliyette kazandığınız bilgi ve becerilerle uygun ortam sağlandığında verimlilik ilkeleri doğrultusunda kadın atleti için ana ve yardımcı malzeme hesabı yapabileceksiniz.

ARAŞTIRMA

- Kadın atletinde kullanılan ana ve yardımcı malzemelerin özelliklerini araştırarak malzeme örnekleri toplayınız. Sınıf içinde arkadaşlarınıza sununuz.

4. KADIN ATLETİ ANA VE YARDIMCI MALZEME HESAPLAMALARI

4.1. Kadın Atletinde Kullanılan Ana ve Yardımcı Malzemeler

- **Ana malzemeler**
 - Atlet kumaşı
- **Yardımcı malzemeler**
 - Makine iplikleri (Dikiş ipliği, overlok ipliği)
 - Etiketler (Beden etiketi, firma etiketi, yıkama talimatı)
 - Dantel
 - İsteğe bağlı olarak kurdele, arma, vb. süsleme malzemeleri

Kalıbı hazırlanan bu modelde dantel dışında süsleme aracı kullanılmamıştır.

4.2. Kadın Atleti Pastal Planı Çizimi

Atlet için iç giyim sektöründe kullanılan kumaşlar yuvarlak örme kumaşlardır. Yuvarlak örme kumaşlar, yuvarlak örme makinelerinde üretildikleri için tüp şeklindedir. Tüp kumaştan üretilecek atletlerde atlet kalıbı çıkarıldıktan sonra kumaş eni 1/2 göğüs ölçüsüne göre sipariş edilir. Her beden için farklı ende kumaş kullanılır.

Kumaş tüp olarak kullanılabilceği gibi açık en olarak da kullanılabilir. Yine tüp olarak örülen kumaş fabrikada çeşitli yöntemlerle açılarak (ram sanfor) üretim için sevk edilir ve açık en olarak kullanılır. İdeal olan en 150cm'dir.

Aşağıda açık en ve tüp kumaşa göre pastal çizimleri verilmiştir.

AÇIK EN KUMAŞTA PASTAL PLANI ÇİZİMİ

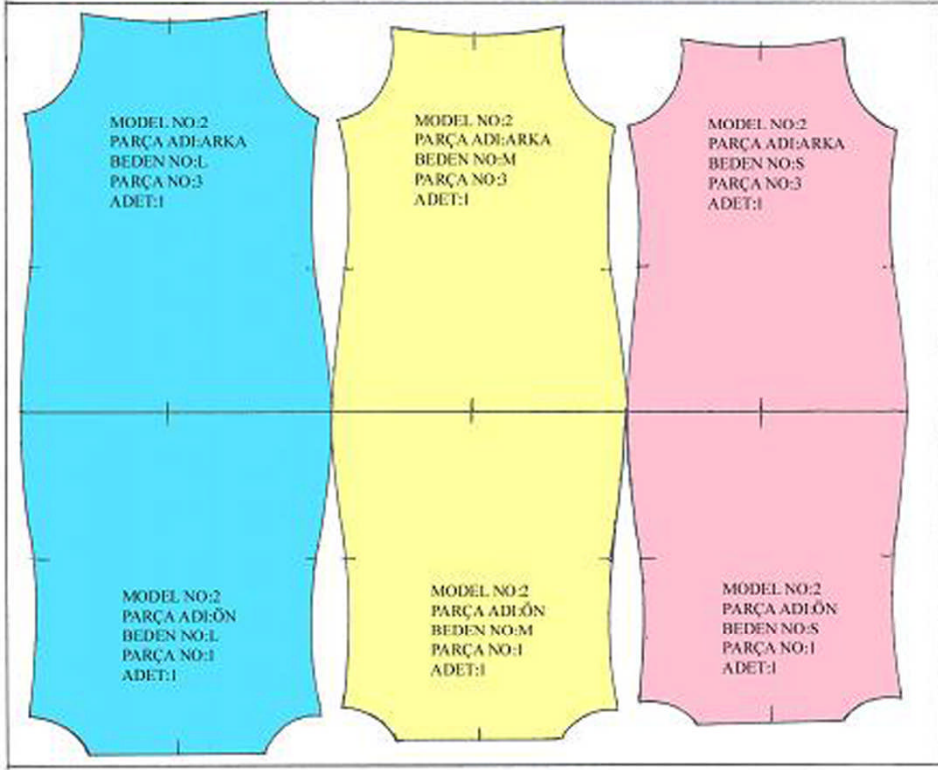

Pastal Eni: 150cm (Açık en)

Pastal Boyu: 115cm

NOT: Dantel dikimi sırasında şerit halinde kullanıldığı için pastal planı hazırlanmamıştır. Ancak dantel, atlet kumaşı oranında esnemiyorsa biraz daha fazla payla kesilebilir.

TÜP KUMAŞTA PASTAL PLANI ÇİZİMİ
(Her beden için ayrı pastal planı hazırlanır.)

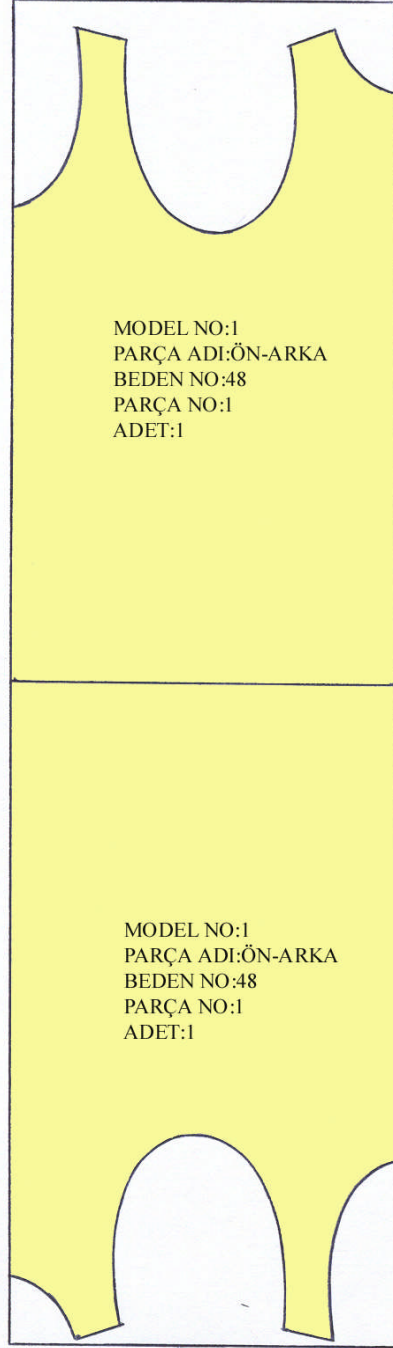

Pastal Eni: 45cm (Tüp örme)
Pastal Boyu: 150cm

UYGULAMA FAALİYETİ- 1

Kadın Atleti Pastal Planı

Açık En Kumaş İçin:

İşlem Basamakları	Öneriler
➤ Kumaş enini tespit ediniz (150 cm)	➤ Piyasada kadın atletinde kullanılabilen kumaş enlerini dikkate alınız.
➤ Kullanılabilir kumaş enini belirleyiniz.	➤ Kullanılabilir kumaş eni = Kumaş eni - kumaş kenarları olarak hesaplayınız.
➤ Masa üzerine pastal kağıdı yerleştiriniz.	
➤ Pastal kâğıdında kullanılabilir kumaş enini çiziniz.	
➤ Büyük bedenlerden başlayarak şablonları yerleştiriniz.	➤ Kalıpların yerleşiminde DBİ işaretlerine dikkat ediniz. ➤ Etek ucu, kol ve yaka oyuntusu gibi çizgilerin kesim kolaylığı sağlaması için birbirini takip etmesine dikkat ediniz
➤ Şablon kenarlarından çiziniz.	➤ Şablon üzerinde bulunan gerekli yazı ve işaretleri pastal planı üzerine geçiriniz.
➤ Pastal başlangıcına ve sonuna 1cm ilave ederek pastal boyunu ölçünüz (Metraj alınız.).	➤ Ekonomiklik ilkesine bağlı kalmaya dikkat ediniz.

UYGULAMA FAALİYETİ- 2

Kadın Atleti Pastal Planı

Tüp Kumaş İçin:

İşlem Basamakları	Öneriler
➤ Kumaş enini tespit ediniz (45 cm).	➤ Kumaş enini tespit ederken 1/2 göğüs ölçüsünü kullanınız.
➤ Masa üzerine pastal kâğıdı yerleştiriniz.	
➤ Pastal kâğıdında kumaş enini çiziniz.	
➤ Şablonları yerleştiriniz.	➤ Tek beden kalıp yerleştirileceği için birden fazla sayıda yerleştiriniz. ➤ Etek ucu, kol ve yaka oyuntusu gibi çizgilerin kesim kolaylığı sağlaması için birbirini takip etmesine dikkat ediniz.
➤ Şablon kenarlarından çiziniz.	➤ Şablon üzerinde bulunan gerekli yazı ve işaretleri pastal üzerine geçiriniz
➤ Pastal başlangıcına ve sonuna 1cm ilave ederek pastal boyunu ölçünüz (Metraj alınız.).	➤ Ekonomiklik ilkesine bağlı kalmaya dikkat ediniz.

KONTROL LİSTESİ

Uygulama faaliyetinde yapmış olduğunuz çalışmaları kendiniz ya da arkadaşınızla değiştirerek, değerlendirme ölçeğine göre değerlendiriniz.

Değerlendirme Kriterleri	Evet	Hayır
1. Kadın atleti ana ve yardımcı malzemelerini modele uygun belirlediniz mi?		
2. Açık en kumaşta kullanılabilir kumaş enini doğru belirlediniz mi?		
3. Açık en kumaşa göre pastal planını tekniğe uygun hazırladınız mı?		
4. Tüp kumaşa göre pastal planını tekniğe uygun hazırladınız mı?		
5. Kadın atleti pastal planını hazırlarken verimlilik ilkesine önem verdiniz mi?		
6. Kadın atleti ana ve yardımcı malzeme hesaplamalarını doğru yaptınız mı?		
7. Zamanı iyi kullandınız mı?		

DEĞERLENDİRME

Yaptığınız değerlendirme sonunda eksikleriniz varsa öğrenme faaliyetinde ilgili konuya dönerek işlemleri tekrarlayınız.

MODÜL DEĞERLENDİRME

Verilen ölçü tablosundan L bedene ait ölçüler ile kadın atlet kalıbı çizimi yaparak karton şablonlarını hazırlayınız.

Not: Karşılaştırma yapabilmek için daha önce kadın atleti seri çizimi yaptığınız ölçüyle çalışınız.

L Bedende hazırlanan şablonları daha önce seri çiziminde yapılan L beden ile üst üste koyarak kalıp kontrolü yapınız. Farklılıklar varsa hata kaynaklarını belirleyerek hatalı kısımları düzeltiniz.

Uygulama faaliyetinde yapmış olduğunuz çalışmalarını kendiniz ya da arkadaşınızla değiştirerek, değerlendirme ölçüğüne göre değerlendiriniz.

Değerlendirme Kriterleri	Evet	Hayır
1. L Bedene ait kadın atleti ölçülerini ölçü föyünden doğru aldınız mı?		
2. Ölçüm yerlerini tekniğe uygun belirlediniz mi?		
3. Uzunluk ölçülerini doğru işaretlediniz mi?		
4. Genişlik ölçülerini doğru işaretlediniz mi?		
5. Kadın atleti ön beden kalıbını tekniğe uygun çizdiniz mi?		
6. Kadın atleti arka beden kalıbını tekniğe uygun çizdiniz mi?		
7. Kadın atleti kalıp açılımlarını tekniğe uygun yaptınız mı?		
8. Kadın atleti şablonlarını tekniğe uygun hazırladınız mı?		
9. L Bedende çizimi yapılan kadın atleti ile serisi yapılan çizimi tekniğine uygun kontrol ettiniz mi?		
10. Görülen (varsa) ölçü farklılıklarının nedenini doğru belirlediniz mi?		
11. Seri çiziminde gereken düzeltmeleri (varsa) tekniğe uygun yaptınız mı?		
12. Temiz ve düzenli çalıştınız mı?		
13. Zamanı iyi kullandınız mı?		

DEĞERLENDİRME

Yaptığınız değerlendirme sonunda eksikleriniz varsa öğrenme faaliyetinde ilgili konuya dönerek işlemleri tekrarlayınız.

Öğrenme faaliyetleri ve modül değerlendirme kısmında verilen çalışmalarını başarı ile tamamladıysanız, öğretmeninizle iletişim kurarak diğer modüle geçiniz.

KAYNAKÇA

- Çardak, Fatma, Tülay Pamuk ve Evrim Değirmenci, **Kalıp Hazırlama Kadın Dış Giyimi**, İstanbul, 2006.
- Birsen Çilerođlu, **Ağaç Saliha Ağaç, Sipariş Formu Hazırlama**, YA-PA Yayınları, İstanbul, 2006.
- **KURT Müferrah**, Giyim Teknolojisi ve Uygulama, **Ankara, 1995.**
- **SEYHUN Güngör**, A' dan Z' ye Modelistlik “Kalıp Elde Etme Teknikleri”, **İstanbul, 2003.**
- **LOKMANOđLU Perihan**, Hazır Giyim Ve Konfeksiyon Makineleri, **Ankara, 1993.**
- www.anil.com.tr
- www.e-kolay.net/kadin/ana-detay
- www.etemtriko.com.tr