

# Insta360 Connect

---

TV Mount

电视支架

Instructions for Use / 使用说明 / 取扱説明書 / Gebrauchsanleitung

Video Tutorial / 视频教程 / 動画チュートリアル / Video-Tutorial



<https://www.insta360.com/guide/accessory/tvmount>



## In the Box

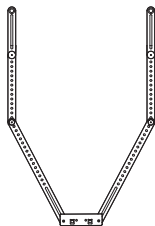

1x Bracket arm



2x Screws



1x Hex wrench



1x Mini level

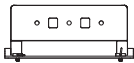

1x TV Mount Base



2x Stability Plates



2x Hooks

## Installation

### 1. Position TV Mount Base

Position the TV Mount Base above or below the TV, depending on the distance of the TV from the floor.

#### • TV 1.2m (3.9ft) or higher from floor

Mount the TV Mount Base below the TV, ensuring that the top of Insta360 Connect is  $\geq 5\text{cm}$  ( $\geq 2\text{in}$ ) below the bottom of the TV. The TV Mount Base should be higher than the conference table and ideally 1–1.1m (3.3–3.6ft) from the floor.

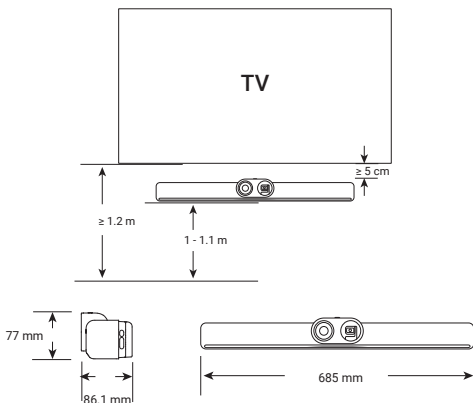

#### • TV 1.2m (3.9ft) or lower to floor

Mount the TV Mount Base about 5cm (2in) above the top of the TV. Ensure the TV Mount Base is no higher than 1.9m (6.2ft) from the floor. If it exceeds this height, adjust the TV so the Mount stays within this height limit.

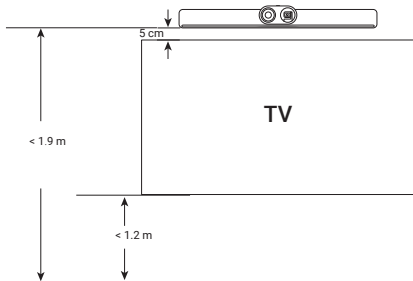

## 2. Assemble TV Mount

Install the TV Mount Base on the bracket arm as shown below.

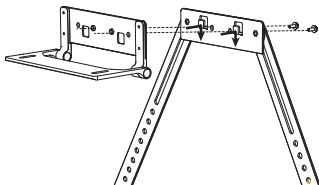

## 3. Determine TV Mount Installation Method

Remove the TV from the wall or the TV cart. Measure the size of the TV and note the position of the screw holes. If the total length of the bracket arm exceeds the height of the TV, remove a length of arm from each side of the bracket.

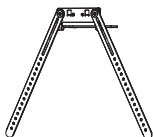

## 4. Install the TV Mount

### • TV Mount Base above the TV

- ① Adjust the TV Mount so that the TV Mount Base rests against the top of the TV. Ensure the holes on the bracket arm are aligned with the holes on the TV and attach it with long screws.
- ② After securing the TV Mount, use the mini level to check that the TV Mount Base is horizontal. If it is not level or tilts easily, unscrew and re-attach the TV Mount Base in the correct position.

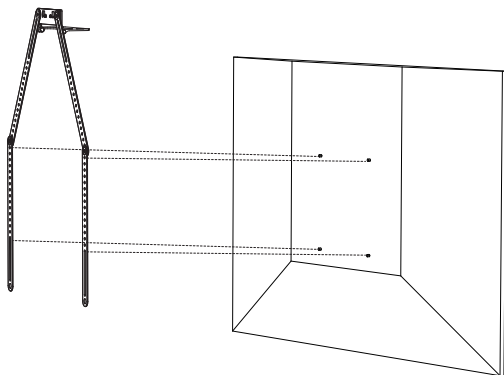

### Notes:

- Due to differences in TV manufacturers, the screw hole positions may vary. Adjust the TV Mount according to the actual hole positions on your TV if they differ from those in the diagram.
- For increased stability, install the two stability plates on the bracket arms onto the TV.
- When attaching the stability plates, ensure the area on the TV where they will be affixed is clean in order to ensure adhesion.
- Locking the four screws in the manner shown below is recommended to make the TV Mount more stable.

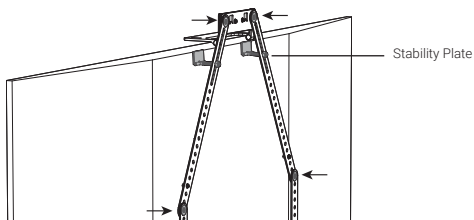

• **TV Mount Base below the TV**

Adjust the direction of the bracket arm accordingly before installation.

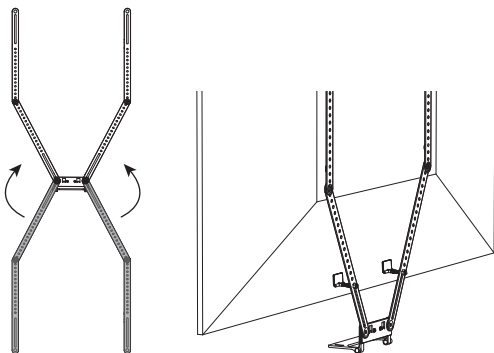

**5. Install Insta360 Connect**

Mount Insta360 Connect onto the TV Mount Base, align the screw holes, and secure it using the 1/4" screws. Adjust position as needed.

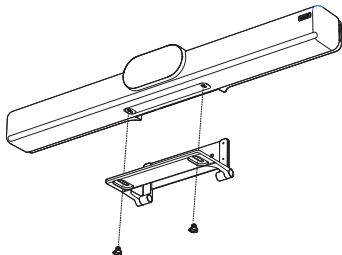

**6. Adjust Tilt Angle**

- Installed below TV: Adjust the TV Mount angle so the table appears in the lower third of the frame, as shown below.
- Installed above TV: Adjust the TV Mount angle so that Insta360 Connect faces downward and keeps participants centred in the frame.

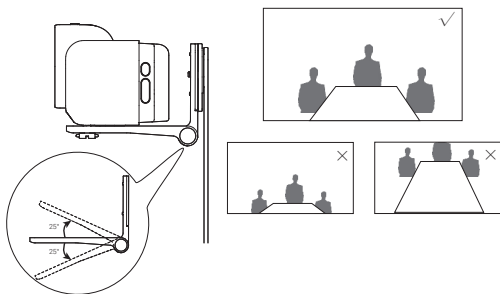

## 7. Install on a TV Cart

If the TV is mounted on a cart, installing the TV Mount Base under the TV is recommended. Pass the bracket through the space between the TV and the cart bracket, install a hook on each bracket arm, then hang them on the cart bracket before finally installing a stability plate between the bracket arm and the TV.

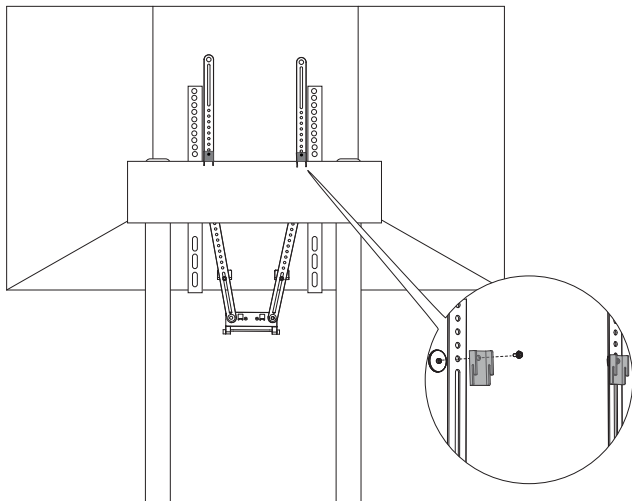

Note: Not all TV carts are compatible with this mount. Confirm whether the hook can be stably hung on the bracket of the cart before beginning the installation. If the hook cannot be installed, attach the TV mount to the TV as in Steps 3 and 4.

## Disclaimer

Please read this Disclaimer carefully. Using this product means that you acknowledge and accept the terms of this disclaimer. By using this product, you hereby acknowledge and agree that you are solely responsible for your own conduct when using this product and any consequences thereof. You agree to use this product only for proper and lawful purposes. You understand and agree that Arashi Vision Inc. (hereinafter referred to as 'Insta360') accepts no liability for any and all misuse, consequences, damages, injuries, penalties, or any other legal responsibility directly or indirectly incurred by your using this product and associated accessories. Before every use, make sure that your accessories are functioning properly. If there's any damage or irregularity, stop using them immediately. Within the scope of state laws and regulations, Insta360 reserves the right of final explanation and revision for the commitment.

## After-Sales Service

The warranty period of the attached product is 2 years from the original retail purchase. Warranty service may vary according to the applicable laws of your state or jurisdiction. For detailed warranty policies, please visit <https://insta360.com/support>

## 包装清单

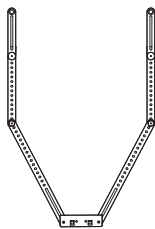

支架臂 x1



螺丝 x2



扳手 x1



迷你水平仪 x1

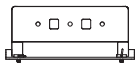

电视支架底座 x1



稳定板 x2



挂钩 x2

## 安装

## 1. 确认电视支架的安装位置

根据 Insta360 Connect 的安装位置，可选择将支架底座安装在电视的上方或下方。

## · 电视高度大于 120cm

将支架底座安装在电视下方，使 Insta360 Connect 顶部离电视的距离不少于 5 厘米。此时，支架底座的高度需高于会议桌的高度，建议离地面 1 至 1.1 米。

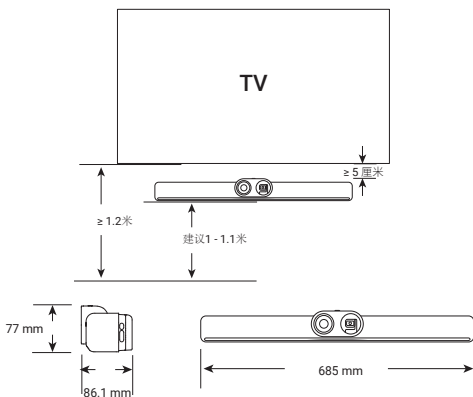

## · 电视高度小于 120cm

支架底座安装在电视上方，距离电视上沿约 5 厘米处，且其离地面高度不得超过 1.9 米。如果安装后支架底座高度超过 1.9 米，建议调整电视的安装高度，以确保支架底座离地面距离不超过 1.9 米。

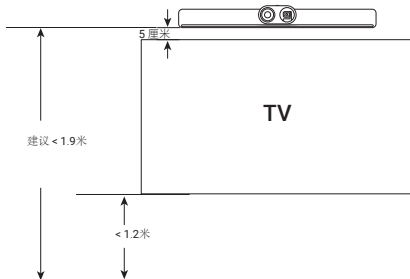

## 2. 组装电视支架

如下图，将电视支架底座安装到支架臂上。

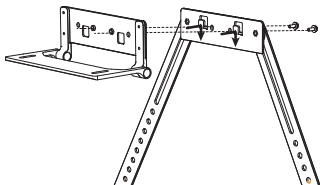

## 3. 确定支架的安装方式

将电视从墙上或电视推车上拆下来，根据电视机尺寸和背板上螺丝孔位置确定支架的安装方式。如果支架臂的总长度超出电视高度，建议拆除末端的两条支架臂，仅保留前端的两条支架臂。

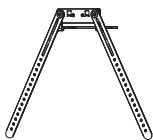

## 4. 固定电视支架

### · 支架底座位于电视上方

- ① 调整电视支架，将支架底座靠在电视上沿，对齐支架和电视上的孔位，用长螺丝将支架臂固定在电视上。
- ② 固定后，建议使用水平仪检查支架底座的水平度，确保支架底座安装平直，不出现倾斜。如有倾斜，可进行微调。

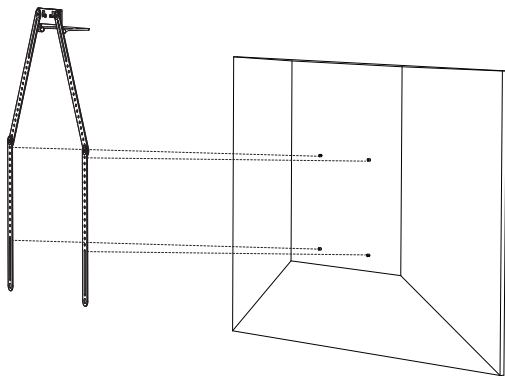

### 注意：

- 由于电视机型不同，螺丝孔位置可能有所差异。请根据实际孔位调整电视支架，确保孔位对齐。
- 为增强稳固性，可在电视与支架臂间安装两个稳定板。
- 黏贴稳定板时，需先擦拭与清洁电视上需要黏贴的位置，使黏贴更稳固。
- 建议锁紧图示上四处螺丝，使支架更加稳固。

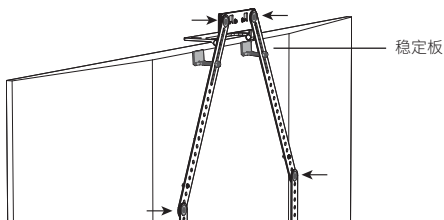

- 支架底座位于电视下方  
先调整支架的方向，再进行安装。

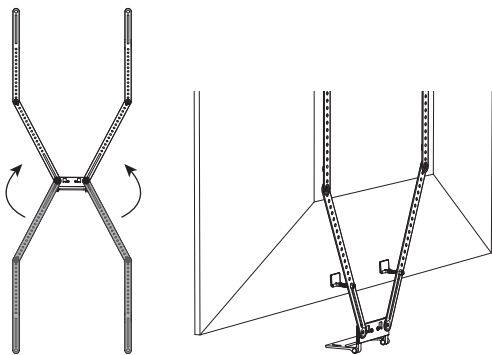

## 5. 安装 Insta360 Connect

将 Insta360 Connect 放置到支架底座上,对齐螺丝孔后,调整其在支架底座上的前后位置,使用 1/4" 连接螺丝,将 Insta360 Connect 固定到电视支架上。

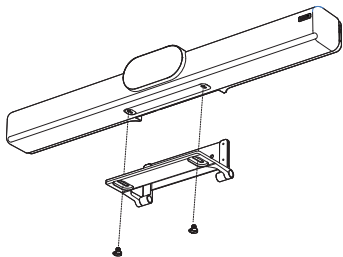

## 6. 调整电视支架的倾斜角度

- 电视下方安装：调整支架角度，使画面中的桌面位于下半部分，并且占据垂直方向短边的 1/3 以内。
- 电视上方安装：调整支架角度，使 Insta360 Connect 的摄像头朝下，以确保会议人物位于画面的中央位置。

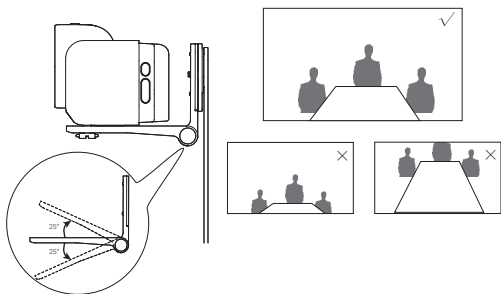

## 7. 安装至推车上

如电视安装在推车上，建议将电视支架底座安装至电视下方。此时，无需将电视机拆下，可将支架臂从电视与推车支架之间穿出，再在支架臂上装上挂钩，并将挂钩悬挂在推车支架上。最后在支架臂与电视间装上稳定板。

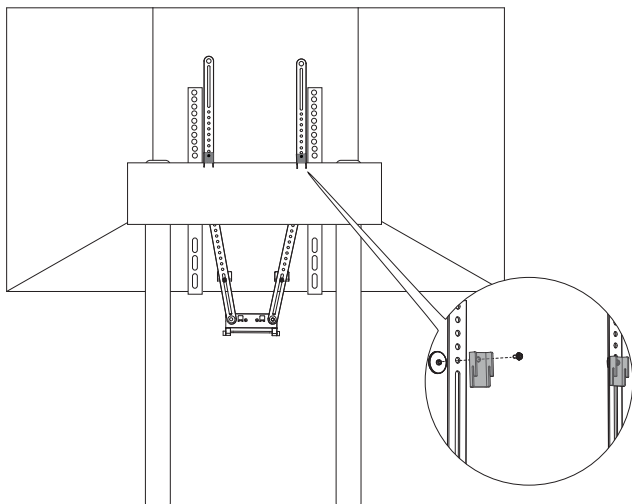

注意：不确保所有的电视推车都兼容此种安装方式。安装前需确认挂钩是否可以稳定地悬挂在推车的支架上。如不能稳定悬挂，建议参照安装步骤 3 和 4，将支架固定在电视上。

## 免责声明

请仔细阅读本声明，一旦使用本产品，即视为对本声明的全部认可和接受。每次使用前，请仔细检查产品，若出现破损、变形，请勿使用。使用本产品，就意味着您认可并同意，您将对使用本产品的行为和可能产生的后果负全部责任。您承诺仅会出于正当合法的目的使用本产品。您理解并同意，对于直接或间接因使用本产品而造成的滥用、不利影响、损害、伤害、惩罚或者其他法律后果，影石创新科技股份有限公司（以下简称“影石 Insta360”）将不承担任何责任。用户应遵循包括但不限于本文提及的使用注意事项。在国家法律法规范围内，本承诺解释权、修改权归影石 Insta360 所有。

## 售后服务

自您最初零售购入之日起，本产品的保修期为 2 年。详细的售后服务流程和保修条款，请访问 <https://insta360.com/support>

## 箱の中

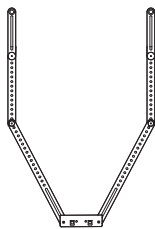

1x ブラケットアーム



2x ネジ



1x 六角レンチ



1x ミニ水準器

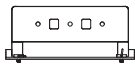

1x TV マウントベース



2x 安定プレート



2x フック

## インストール

## 1. ポジション TV マウントベース

テレビの床からの距離に応じて、テレビマウントベースをテレビの上または下に設置する。

## ・ 床から 1.2m 以上の高さのテレビ

テレビの下にテレビマウントベースを取り付け、Insta360 Connect の上部がテレビの底面から  $\geq 5\text{cm}$  下になるようにする。TV マウントベースは会議テーブルより高く、床から 1 ~ 1.1m が理想的である。

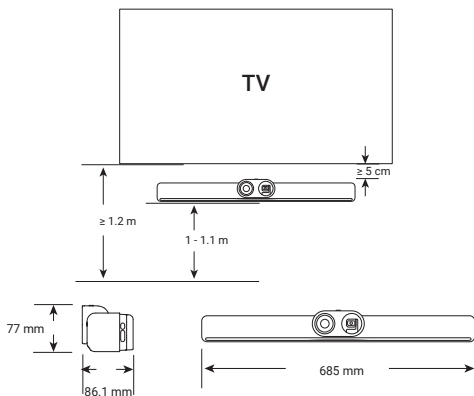

## ・ テレビ 床から 1.2m 以下

テレビマウントベースをテレビの上部から約 5cm の高さに取り付ける。テレビマウントベースの高さが床から 1.9m 以下であることを確認する。この高さを超える場合は、マウントがこの高さ制限内に収まるようにテレビを調整する。

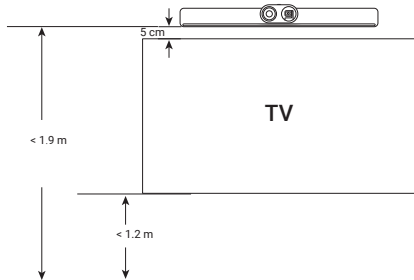

## 2. テレビマウントを組み立てる

下図のように、TV マウントベースをブラケットアームに取り付ける。

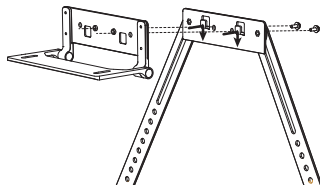

## 3. テレビマウントの設置方法を決める

テレビを壁やテレビスタンドから取り外します。 。 テレビのサイズを測り、ネジ穴の位置をメモする。ブラケットアームの全長がテレビの高さを超える場合は、ブラケットの両側からアームの長さを取り除く。

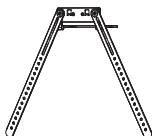

## 4. テレビマウントを取り付ける

### ・ テレビマウントベースをテレビの上に設置する

TV マウントベースがテレビの上部に当たるように TV マウントを調整する。 ブラケットアームの穴とテレビの穴が合っていることを確認し、長いネジで取り付ける。

テレビマウントを固定した後、ミニ水準器を使ってテレビマウントベースが水平であることを確認する。水平でなかったり、傾きやすかったりする場合は、テレビマウントベースのネジを緩めて正しい位置に取り付け直す。

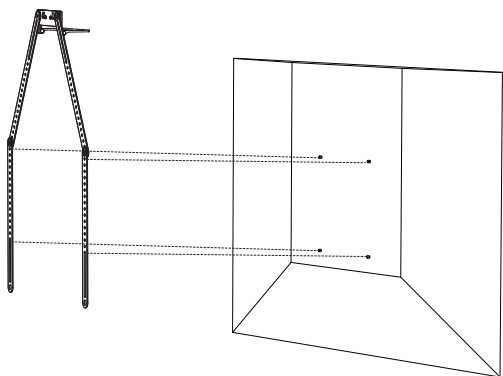

備考:

- ・ テレビメーカーの違いにより、ネジ穴の位置が異なる場合がある。 テレビマウントの穴位置が図と異なる場合は、テレビの実際の穴位置に合わせて調整する。
- ・ 安定性を高めるため、ブラケットアームにある 2 枚の安定プレートテレビに取り付ける。
- ・ スタビリティプレートを貼り付ける際は、接着を確実にするため、テレビの貼り付ける部分が汚れていないことを確認する。
- ・ テレビマウントをより安定させるために、下図の方法で 4 つのネジをロックすることを推奨する。

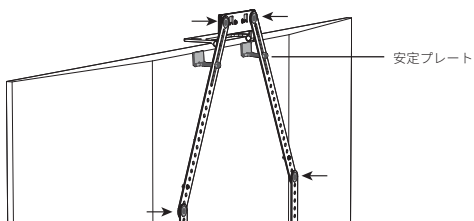

・ テレビの下にテレビマウントベースを設置する

取り付ける前に、ブラケットアームの向きを適宜調整する。

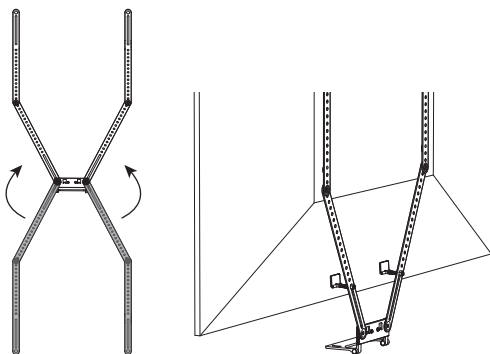

## 5. Insta360 Connect をインストールする

Insta360 Connect を TV マウントベースに取り付け、ネジ穴を合わせ、1/4 インチネジで固定する。必要に応じてポジションを調整する。

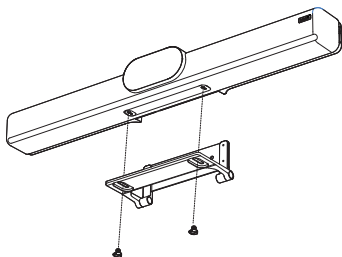

## 6. チルト角度を調整する

- ・ テレビの下に設置する：下図のように、テーブルがフレームの下 3 分の 1 の位置にくるように TV マウントの角度を調整する。
- ・ テレビの上に設置する：Insta360 コネクトが下を向き、参加者がフレームの中央に収まるように、TV マウントの角度を調整する。

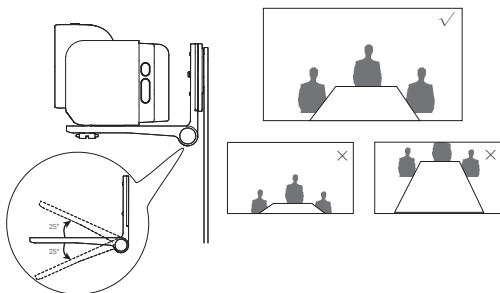

## 7. テレビ台車に設置する

テレビをカートに設置する場合は、テレビの下にテレビマウントベースを設置することを推奨する。テレビとカートブラケットの間にブラケットを通し、各ブラケットアームにフックを取り付けてからカートブラケットに吊り下げ、最後にブラケットアームとテレビの間に安定板を取り付ける。

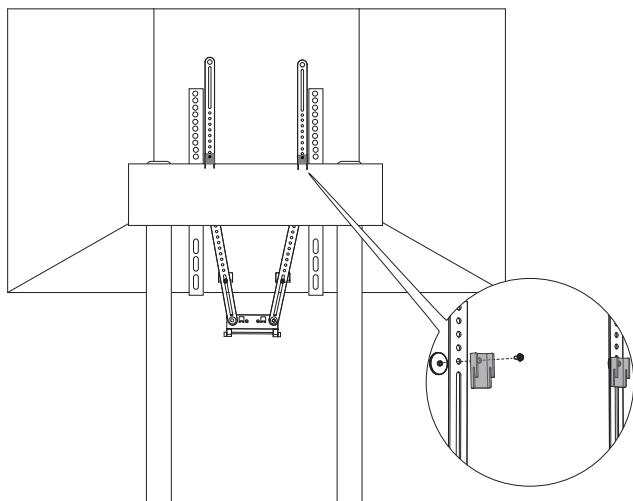

注意: すべてのテレビスタンドがこのマウントに対応しているわけではありません。取り付けを始める前に、フックがテレビスタンドのブラケットに安定して掛けられるか確認します。フックが取り付けられない場合は、手順3、4のようにテレビマウントをテレビに取り付けます。

## 免責事項

本免責事項をよくお読みください。本製品を使用することにより、お客様は本免責事項の条項を承諾したことになります。本製品を使用することにより、製品使用時のお客様の行為およびその結果について、お客様が単独で責任を負うことを認め、同意したことになります。お客様はこの製品を適切かつ合法的な目的にのみ使用することに同意するものとします。本製品および関連アクセサリーの使用により直接的または間接的に生じた、あらゆる誤用、影響、損害、傷害、罰則、またはその他の法的責任について、お客様はArashi Vision Inc. (以下「Insta360」とします) が一切の責任を負わないことを理解し、同意するものとします。使用する前に必ず、アクセサリーが正しく機能していることを確認してください。損傷や異常がある場合は直ちに使用を中止してください。国の法律および規制の範囲内で、Insta360は本免責事項の最終的な説明及び改訂の権利を留保します。

## アフターサービス

本製品の保証期間は購入から2年間です。保証サービスはお客様の国または司法管轄区域によって異なります。保証規定の詳細につきましては、下記をご覧ください <https://insta360.com/support>

## Lieferumfang

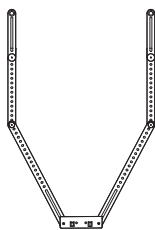

1x Auslegearm



2x Schrauben



1x Sechskantschlüssel



1x Mini-Wasserwaage

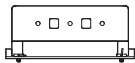

1x TV-Halterungsfuß



2x Stabilitätsplatte



2x Haken

## Montage

### 1. Anbringen des TV-Halterungsfußes

Positioniere den Halterungsfuß über oder unter dem Fernseher, je nachdem, auf welcher Höhe sich der Fernseher befindet.

#### • TV mindestens 1,2 m vom Boden entfernt

Befestige die TV-Halterung unter dem Fernseher und stelle sicher, dass sich die Oberseite der Insta360 Connect  $\geq 5$  cm unterhalb des Fernsehers befindet. Der Halterungsfuß sollte oberhalb des Konferenztisches und idealerweise 1-1,1 m vom Boden positioniert werden.

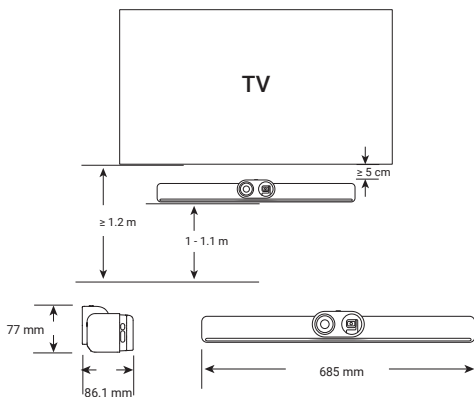

#### • TV 1,2 m oder niedriger zum Boden

Befestige den Halterungsfuß etwa 5 cm über der Oberkante des Fernsehers. Der Halterungsfuß sollte dabei nicht mehr als 1,9 m vom Boden entfernt sein. Falls diese Distanz überschritten wird, solltest du den TV so umpositionieren, dass das Höhenlimit eingehalten wird.

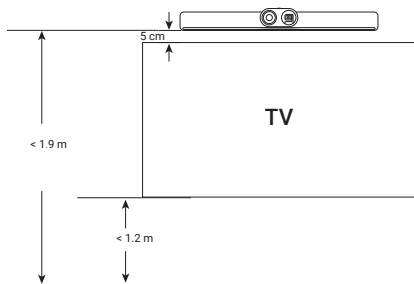

## 2. TV-Halterungsfuß anbringen

Montiere den TV-Halterungsfuß wie unten gezeigt am Auslegerarm.

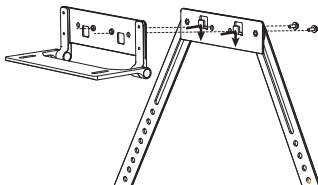

## 3. Bestimme die Installationsmethode für die TV-Halterung

Nimm den Fernseher von der Wand oder vom TV-Ständer ab. Miss die Größe des Fernsehers und notiere die Position der Schraubenlöcher. Wenn die Gesamtlänge des Auslegers die Höhe des Fernsehers übersteigt, entferne ein Stück des Auslegers von jeder Seite der Halterung.

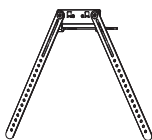

## 4. TV-Halterung anbringen

### • TV-Halterungsbasis über dem Fernseher

① Richte die TV-Halterung so aus, dass der TV-Halterungsfuß oben am Fernseher anliegt. Achte darauf, dass die Löcher am Halterungsarm mit den Löchern am Fernseher übereinstimmen und befestige ihn mit langen Schrauben.

② Nachdem du die TV-Halterung befestigt hast, überprüfe mit der Mini-Wasserwaage, ob der TV-Halterungsfuß waagrecht steht. Wenn er nicht waagrecht ist oder leicht kippt, schraube den TV-Halterungsfuß ab und bringe ihn in der richtigen Position wieder an.

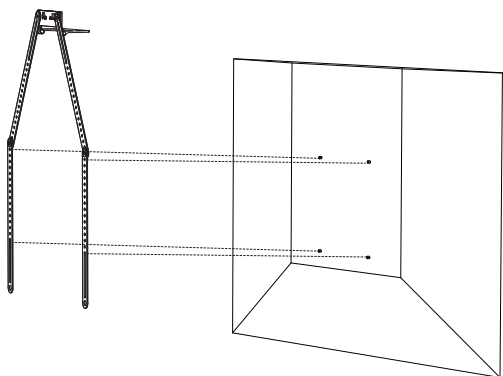

Anmerkungen:

- Aufgrund von Unterschieden bei TV-Herstellern können die Positionen der Schraubenlöcher variieren. Passe die TV-Halterung an die tatsächliche Position der Löcher an deinem Fernseher an, wenn sie von der Abbildung abweichen.

- Um die Stabilität zu erhöhen, bringe die beiden Stabilitätsplatten an den Halterungsarmen am Fernseher an.
- Wenn du die Stabilitätsplatten anbringst, achte darauf, dass die Stelle am Fernseher, an der sie angebracht werden sollen, sauber ist, damit sie gut haften.
- Um den TV-Halterungsfuß stabiler zu machen, wird empfohlen, die vier Schrauben auf die unten gezeigte Weise zu befestigen.

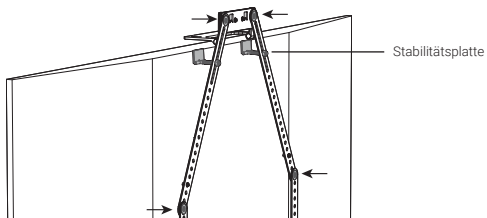

#### • TV-Halterungsfuß unter dem TV

Passen Sie die Richtung des Auslegers vor der Installation entsprechend an.

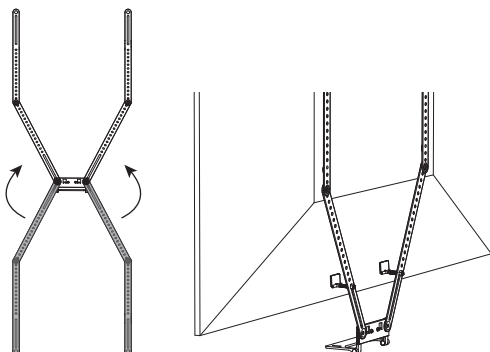

## 5. Installation der Insta360 Connect

Befestige die Insta360 Connect am TV-Halterungsfuß, positioniere die Schraubenlöcher richtig und fixiere die Connect mit den 1/4"-Schrauben. Korrigiere die Positionierung bei Bedarf.

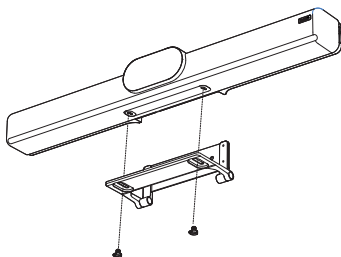

## 6. Neigungswinkel einstellen

- Unter dem TV angebracht: Stelle den Winkel der TV-Halterung so ein, dass der Tisch im unteren Drittel des Rahmens erscheint, wie unten gezeigt.
- Über dem TV angebracht: Neige die Halterung so, dass die Insta360 Connect nach unten zeigt und die Besprechungsteilnehmer mittig im Bildausschnitt zu sehen sind.

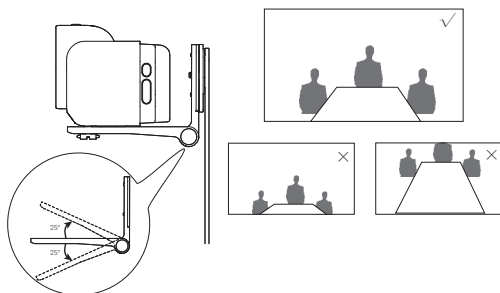

## 7. Installation auf einem TV-Wagen

Wenn der Fernseher auf einem Wagen montiert ist, wird empfohlen, den TV-Halterungsfuß unter dem Fernseher zu installieren. Führe den Auslegearm durch den Raum zwischen dem Fernseher und der Wagenhalterung, bringe an jedem Halterungsarm einen Haken an und hänge sie dann an die Wagenhalterung, bevor du schließlich eine Stabilitätsplatte zwischen dem Halterungsarm und dem Fernseher anbringst.

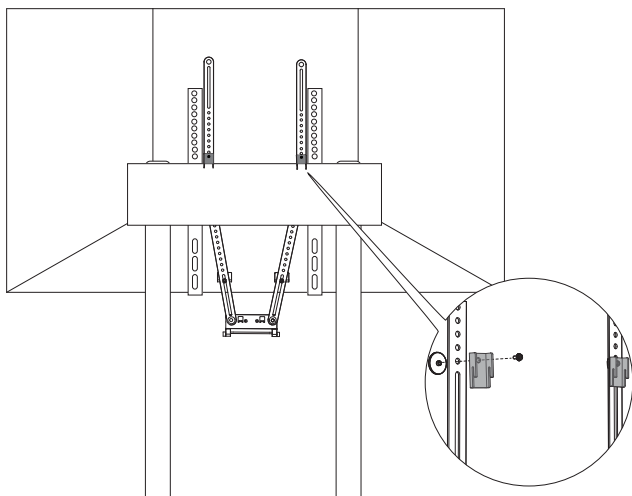

Hinweis: Nicht alle TV-Ständer sind mit dieser Halterung kompatibel. Überprüfe, ob der Haken stabil am Rahmen des TV-Ständers aufgehängt werden kann, bevor du mit der Montage beginnst. Falls der Haken nicht angebracht werden kann, befestige die TV-Halterung wie in Schritt 3 und 4 beschrieben am Fernseher.

## Disclaimer

Bitte lies diesen Haftungsausschluss sorgfältig durch. Mit der Nutzung dieses Produkts erkennst du die Bedingungen dieses Disclaimers an und akzeptierst sie. Durch die Nutzung dieses Produkts erkennst du hiermit an und erklärst dich damit einverstanden, dass du allein für dein eigenes Verhalten bei der Nutzung dieses Produkts und für alle daraus resultierenden Folgen verantwortlich bist. Du bestätigst, dass du dieses Produkt nur für ordnungsgemäße und rechtmäßige Zwecke einsetzt. Du nimmst zur Kenntnis und erklärst dich damit einverstanden, dass Arashi Vision Inc. (im Folgenden als "Insta360" bezeichnet) keine Haftung für jeglichen Missbrauch, Folgen, Schäden, Verletzungen, Strafen oder andere rechtliche Verantwortung übernimmt, die direkt oder indirekt durch die Verwendung dieses Produkts und des dazugehörigen Zubehörs entstehen. Vergewissere dich vor jedem Einsatz, dass deine Zubehörteile richtig funktionieren. Wenn etwas beschädigt ist oder Unregelmäßigkeiten aufweist, solltest du den Gebrauch sofort einstellen. Im Rahmen der staatlichen Gesetze und Vorschriften behält sich Insta360 das Recht auf abschließende Erläuterungen und Überarbeitung der Vereinbarung vor.

## Kundendienst

Die Garanzzeit für das beigelegte Produkt beträgt 2 Jahre ab dem ursprünglichen Kauf im Einzelhandel. Die Garantieleistungen können je nach den geltenden Gesetzen deines Landes oder deiner Gerichtsbarkeit variieren. Ausführliche Informationen zur Garantie findest du unter <https://insta360.com/support>.

# Arashi Vision Inc.

ADD: 11th Floor, Building 2, Jinlitong Financial Center, Bao'an District, Shenzhen,  
Guangdong, China  
WEB: [www.insta360.com](http://www.insta360.com)  
TEL: 400-833-4360 +1 800 6920 360  
EMAIL: [service@insta360.com](mailto:service@insta360.com)

Insta360 GmbH **EC REP**  **CARTA**

Gartenfelder Straße 29-37, Gebäude 31/31.12 1.OG, 13599 Berlin, Germany  
+4930221520255 [service@insta360.com](mailto:service@insta360.com)



V1.0



PB.AAB001101