

PoE Network Switch RCH80

English | Deutsch | Français | Español

Quick Start Guide V1.0

Contents

| | |
|--------------------|----|
| English | 01 |
| Deutsch | 11 |
| Français | 21 |
| Español | 31 |

Package Contents

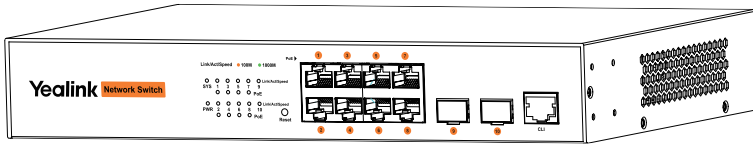

RCH80

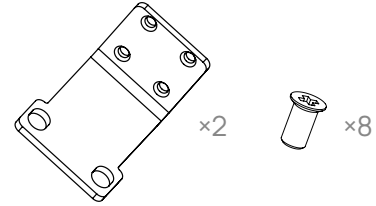

Mounting Ears and Screws

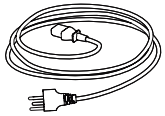

(3m, 9.84ft)
Power Cable

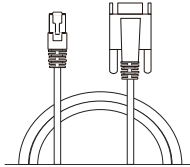

(1m, 3.28ft)
CLI (RJ45, DB9) Cable

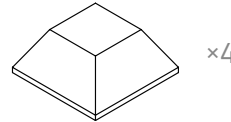

Silicone mats

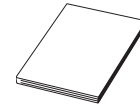

Quick Start Guide



We recommend that you use the accessories provided or approved by Yalink. The use of unapproved third-party accessories may result in poor performance.

Installation

- Mount on the 19-Inch Rack (compliant with the IEC60297 Standard)

1. Install the mounting ears on both sides of the RCH80.

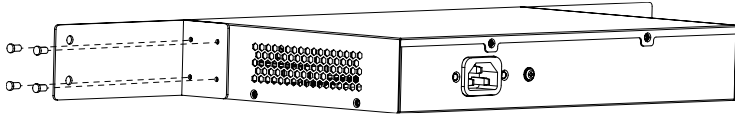

2. Push the RCH80 into the rack, and fix it to the rack with screws (not included).

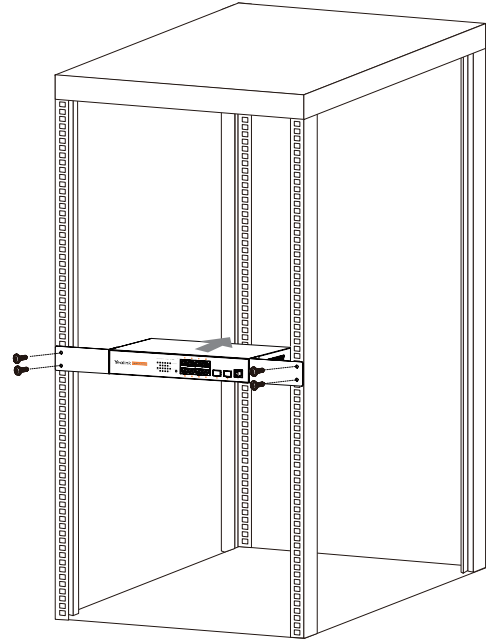

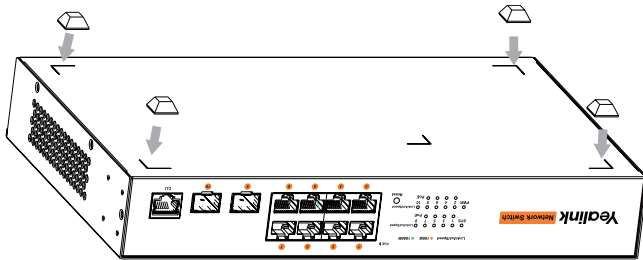

- Put on the Desk

1. Attach the silicone mat to the bottom of the RCH80.

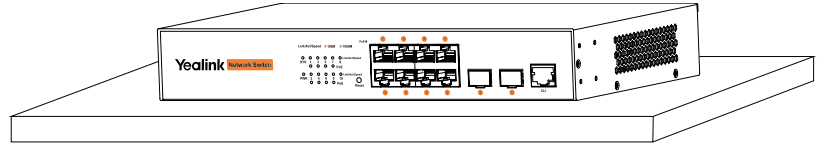

2. Place the RCH80 steadily on the desk.



 Do not place items exceeding 4.5 kg on top of the RCH80, as it may cause damage to the device.

Interface Introduction

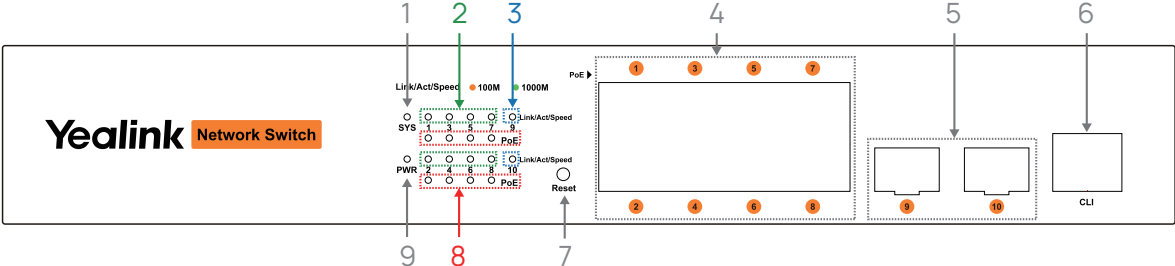

| | | |
|---|-------------------------------|--|
| 1 | System Light | Indicates the current system status. When the RCH80 is in normal use, its indicator light will blink. |
| 2 | Gigabit Electrical Port Light | Indicates whether the Gigabit Electrical Port has signal transmission and the transmission speed. |
| 3 | GSFP Port Light | Indicates whether the GSFP port has signal transmission and the transmission speed. |
| 4 | Gigabit Electrical Port | 8 x RJ-45 POE+ ports. |
| 5 | GSFP Port | 2 x GSFP ports. |
| 6 | CLI Port | The RJ45 port with a rate of 9600bps, is used for serial connection to PC or endpoints to monitor and configure the RCH80. |
| 7 | Reset | After powering on, hold the button for 6s to reset RCH80 into factory defaults. |
| 8 | PoE Light | Indicates whether a PD (Powered Device) is connected and if power is being supplied. |
| 9 | Power Light | Indicates the power status of the RCH80. The indicator light will illuminate once powered on. |

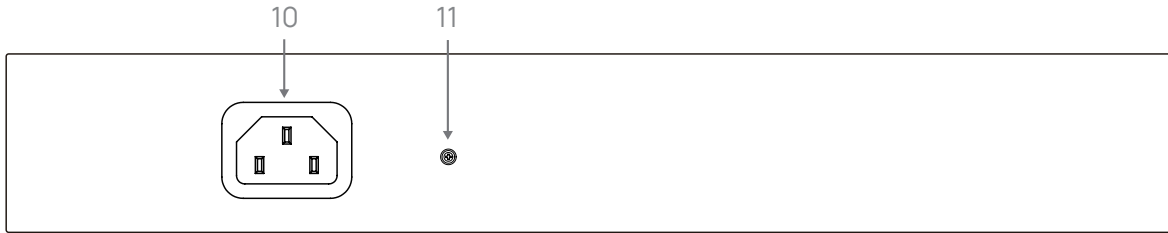

| | | |
|----|-----------------|-----------------|
| 10 | Power | AC 100V-240V. |
| 11 | Grounding Screw | Need grounding. |

LED Indicator Instructions

| Indicator | Off | Solid Green | Solid Orange | Flash Green/Orange |
|-------------------------------|---|---|---|----------------------------|
| Gigabit Electrical Port Light | No signal transmission. | The device is linked and the transmission speed is 1000 Mbps. | The device is linked and the transmission speed is 10/100 Mbps. | Data is being transmitted. |
| GSFP Port Light | No signal transmission. | The device is linked and the transmission speed is 1000 Mbps. | / | Data is being transmitted. |
| PoE Light | No PD (Powered Device) connected or PoE power not supplied. | / | PD (Powered Device) is connected and PoE power is supplied. | / |

Cable Requirement

We recommend using Cat5e or higher cable for Gigabit Ethernet ports.

Sign in the RCH80

Method 1: By the web user interface

1. Connect the computer's Ethernet port to any port on the RCH80 using a network cable.
2. Assign an IP address within the 192.168.X.X/16 subnet (e.g., 192.168.0.88) to the computer's network adapter, with the subnet mask set to 255.255.0.0.
3. Open a web browser and enter the RCH80's default IP address (<http://192.168.0.1>) in the address bar to access the web user interface.
4. Change the login password upon first login, then log in again using the new password.

 The default username and password is **admin**.

Method 2: By CLI

Serial Connection:

1. Connect the RCH80's CLI port to the computer's serial port using the CLI cable.
2. Use Secure CRT software to configure. In Secure CRT, select **Quick Connect** and choose **Serial** as the protocol, and set the baud rate to **9600 bps**.
3. Sign in to the RCH80 using default user name and password.

Ethernet Connection:

1. Connect the computer's Ethernet port to any port on the RCH80 using a network cable.
2. Assign an IP address within the 192.168.X.X/16 subnet (e.g., 192.168.0.88) to the computer's network adapter, with the subnet mask set to 255.255.0.0.
3. In Secure CRT, select **Telnet** as the protocol and enter the RCH80's IP address (192.168.0.1) in the **Hostname** field to log in.
4. Sign in to the RCH80 using default user name and password.

After logging in, you can configure the command line on the software to manage the RCH80.

 The default username and password is **admin**.

Location Prevention

The following precautions can help you design the right operating environment for your switch to avoid system failures caused by the environment.

- Devices must not be stacked, and a gap of more than 50mm should be maintained between each device. Ensure air circulation in the work room and good heat dissipation of electrical equipment. Insufficient air circulation may result in poor cooling for the equipment.
- Follow the electrostatic discharge (ESD) protection procedures to ensure the chassis is properly grounded, thereby preventing damage to the equipment. Electrostatic discharge can cause immediate or intermittent system failures.
- The placement of the chassis, it is best to let cold air often blow through the chassis. Ensure the enclosure is properly sealed. An open enclosure may disrupt internal air circulation, interrupt airflow, or divert cold air away from the components that require cooling.

Additional Notes

- Similar to other electronic devices, rapid or frequent power cycling can damage semiconductor chips. When you need to restart the RCH80, please wait 3 to 5 seconds after turning off the power before turning it back on.
- Avoid exposing the RCH80 to strong impacts or dropping it from a height, as such actions may damage its internal hardware.
- Ensure that you use the correct external ports to connect to the RCH80. Do not insert an Ethernet cable into the monitoring port, and similarly, do not insert a monitoring port cable into the Ethernet port.

These actions, as well as other improper operations, may cause damage to the internal components of the ports.

Safety Warning

The safety warnings in this section indicate that improper operation may cause personal injury. Read the Quick guide carefully before operating the system; only qualified personnel are allowed to install or replace the switch.

Safety Principles for Working with Live Circuits:

When working with live circuits, observe the following principles:

1. Remove jewelry (such as rings, necklaces, watches, bracelets, etc.) before operating live circuits.
2. Ensure the working environment is dry and avoid operating the equipment in humid conditions
3. Metal objects coming into contact with "power" and "ground" may cause short circuits and damage components.
4. Unplug the AC power cord before operating the chassis or working near the power supply.
5. Do not touch the power supply when it is plugged in; beware of electric shock.
6. Incorrect connections between the equipment and the power outlet may lead to hazardous situations.

Note:

1. Carefully inspect for potential hazards: such as wet floors, ungrounded extension cords, and worn power cords.
2. Keep an emergency power-off switch in the workspace to quickly cut off power in case of an accident.
3. Unplug the power cord before installing/removing the chassis or working near the power supply.
4. Do not work alone if there are potential hazards.
5. Always disconnect the power supply before performing inspections.

6. In case of an accident, take the following measures:
 - A. Turn off the system power.
 - B. Sound the alarm.
 - C. Assess whether the victim requires artificial respiration and take appropriate measures.
 - D. If possible, send someone to seek medical assistance; otherwise, assess the victim's condition and seek help.

Warning

This device complies with Part 15 of the FCC Rules for Class A digital devices.

These limits are designed to provide reasonable protection against harmful interference when the equipment is operated in a commercial environment. This equipment generates, uses, and can radiate radio frequency energy and, if not installed and used in accordance with the instruction manual, may cause harmful interference to radio communications. Operation of this equipment in a residential area is likely to cause harmful interference, in which case the user will be required to correct the interference at their own expense.

This product complies with the requirements of the relevant EU directives. Class A equipment is intended for use in industrial environments and may not be suitable for use in residential areas due to potential radio interference.

Installation

- In einem 19-Zoll-Rack (konform mit der IEC60297-Norm)

1. Installieren Sie die Montagewinkel auf beiden Seiten des RCH80.

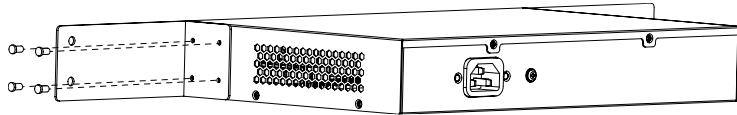

2. Schieben Sie den RCH80 in das Rack und befestigen Sie ihn mit Schrauben (nicht enthalten) am Rack.

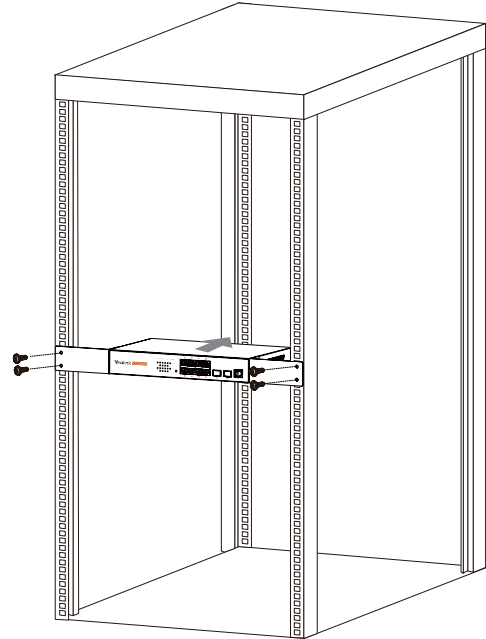

- Auf einen Schreibtisch stellen

1. Befestigen Sie die Silikonmatte an der Unterseite des RCH80.

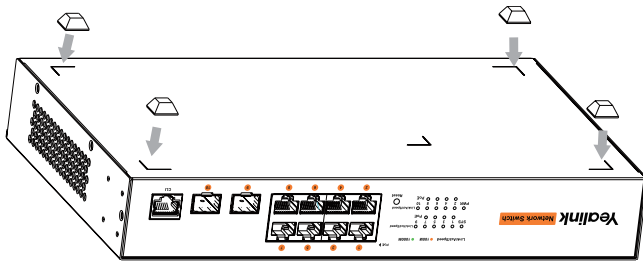

2. Stellen Sie das RCH80 stabil auf den Tisch.

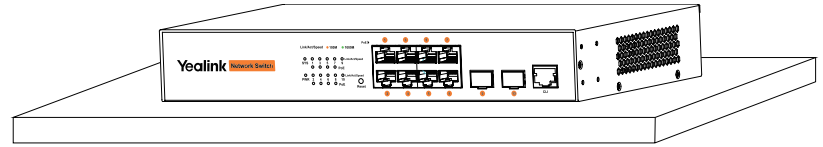

 Legen Sie keine Gegenstände, die mehr als 4,5 kg wiegen, auf die RCH80, da dies das Gerät beschädigen kann.

Schnittstelleneinführung

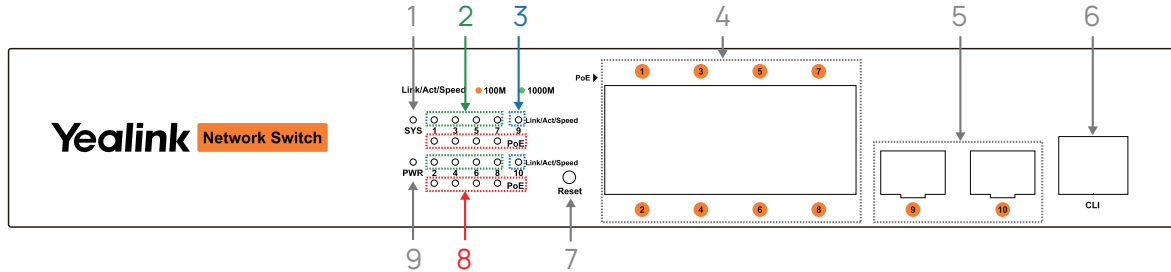

| | | |
|---|--------------------------------|---|
| 1 | Systemlicht | Zeigt den aktuellen Systemstatus an. Wenn das RCH80 normal verwendet wird, blinkt die Anzei-geleuchte. |
| 2 | Gigabit-Elektroanschluss-licht | Gibt an, ob der Gigabit-Elektrikanschluss eine Signalübertragung und die Übertragungsgeschwindigkeit hat. |
| 3 | GSFP Port Licht | Gibt an, ob der GSFP-Port über eine Signalübertragung und die Übertragungsgeschwindigkeit verfügt. |
| 4 | Gigabit-Elektroanschluss | 8 x RJ- 45 POE+ Anschlüsse. |
| 5 | GSFP-Anschluss | 2 x GSFP-Anschlüsse. |
| 6 | CLI-Anschluss | Der RJ45 -Port mit einer Rate von 9600bps wird für die serielle Verbindung zu PC oder End-punkten verwendet, um das RCH80 zu überwachen und zu konfigurieren. |
| 7 | Reset | Nach dem Einschalten die Taste 6 Sekunden lang gedrückt halten, um das RCH80 auf die Werkseinstellungen zurückzusetzen. |
| 8 | PoE Licht | Gibt an, ob ein PD (Powered Device) angeschlossen ist und ob Strom geliefert wird. |
| 9 | Power Light | Gibt den Leistungsstatus des RCH80 an. Die Kontrollleuchte leuchtet auf, sobald sie einge-schaltet wird. |

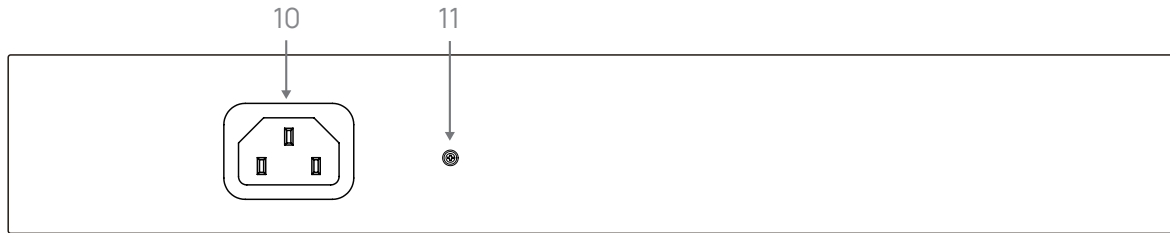

| | | |
|----|-----------------|-----------------|
| 10 | Elektrizität | AC 100V- 240V. |
| 11 | Erdungsschraube | Boden brauchen. |

LED-Anzeigen - Anweisungen

| Anzeige | Aus | Dauerhaft grün | Dauerhaft orange | Blitzgrün/Orange |
|-------------------------------|---|--|---|--------------------------|
| Gigabit-Elektroanschlusslicht | Keine Signalübertragung. | Das Gerät ist verbunden und die Übertragungsgeschwindigkeit beträgt 1000 Mbps. | Das Gerät ist verbunden und die Übertragungsgeschwindigkeit beträgt 10/ 100 Mbps. | Daten werden übertragen. |
| GSFP Port Licht | Keine Signalübertragung. | Das Gerät ist verbunden und die Übertragungsgeschwindigkeit beträgt 1000 Mbps. | / | Daten werden übertragen. |
| PoE Licht | Kein PD (Powered Device) angeschlossen oder PoE-Strom nicht bereitgestellt. | / | PD (Powered Device) ist verbunden und PoE-Strom wird bereitgestellt. | / |

Kabelanforderung

Wir empfehlen die Verwendung von Cat5e- oder höherwertigem Kabel für Gigabit-Ethernet-Ports.

Melden Sie sich im RCH80 an

Methode 1: Durch die Webbenutzeroberfläche

1. Verbinden Sie den Ethernet-Anschluss des Computers mit einem beliebigen Anschluss am RCH80 mit einem Netzkabel.
2. Weisen Sie der Netzwerkkarte des Computers eine IP-Adresse im Subnetz 192.168.X.X/16 zu (z. B. 192.168.0.88), wobei die Subnetzmaske auf 255.255.0.0 eingestellt ist.
3. Öffnen Sie einen Webbrowser und geben Sie die Standard-IP-Adresse des RCH80 (<http://192.168.0.1>) in die Adressleiste ein, um auf die Webbenutzeroberfläche zuzugreifen.
4. Ändern Sie das Anmeldepasswort beim ersten Login und melden Sie sich dann erneut mit dem neuen Passwort an.



Der Standardbenutzername und das Standardpasswort sind **admin**.

Methode 2: Durch CLI

Serielle Verbindung:

1. Verbinden Sie den CLI-Port des RCH80 mit dem seriellen Port des Computers über das CLI-Kabel.
2. Verwenden Sie die Secure CRT-Software zur Konfiguration. In Secure CRT, wählen Sie **Schnellverbindung** und wählen Sie **Seriell** als Protokoll und setzen Sie die Baudrate auf **9600bps**.
3. Melden Sie sich mit dem Standardbenutzernamen und -passwort bei der RCH80 an.

Ethernet-Verbindung:

1. Verbinden Sie den Ethernet-Anschluss des Computers mit einem beliebigen Anschluss am RCH80 mit einem Netzkabel.
2. Weisen Sie der Netzwerkkarte des Computers eine IP-Adresse im Subnetz 192.168.X.X/16 zu (z. B. 192.168.0.88), wobei die Subnetzmaske auf 255.255.0.0 eingestellt ist.
3. In Secure CRT, wählen Sie **Telnet** als Protokoll und geben Sie die IP-Adresse des RCH80 (192.168.0.1) im Feld **Hostname** ein, um sich anzumelden.
4. Melden Sie sich mit dem Standardbenutzernamen und -passwort bei der RCH80 an.

Nachdem Sie sich angemeldet haben, können Sie die Befehlszeile in der Software konfigurieren, um das RCH80 zu verwalten.



Der Standardbenutzername und das Standardpasswort sind **admin**.

Standortprävention

Die folgenden Vorsichtsmaßnahmen können Ihnen helfen, die richtige Betriebsumgebung für Ihren Schalter zu gestalten, um Systemausfälle aufgrund der Umgebung zu vermeiden.

- Geräte dürfen nicht gestapelt werden, und es sollte ein Abstand von mehr als 50 mm zwischen jedem Gerät eingehalten werden. Sorgen Sie für Luftzirkulation im Arbeitsraum und eine gute Wärmeableitung elektrischer Geräte. Unzureichende Luftzirkulation kann zu einer schlechten Kühlung der Geräte führen.
- Befolgen Sie die Verfahren zum Schutz vor elektrostatischer Entladung (ESD), um sicherzustellen, dass das Gehäuse ordnungsgemäß geerdet ist, um Schäden an der Ausrüstung zu vermeiden. Elektrostatische Entladung kann sofortige oder intermittierende Systemausfälle verursachen.
- Die Platzierung des Chassis, es ist am besten, kalte Luft oft durch das Chassis blasen zu lassen. Stellen Sie sicher, dass die Verpackung ordnungsgemäß versiegelt ist. Eine offene Umhüllung kann die interne Luftzirkulation stören, den Luftstrom unterbrechen oder kalte Luft von den Komponenten ablenken, die Kühlung benötigen.

Zusätzliche Hinweise

- Ähnlich wie bei anderen elektronischen Geräten kann schnelles oder häufiges Ein- und Ausschalten Halbleiterchips beschädigen. Wenn Sie den RCH80 neu starten müssen, warten Sie bitte 3 bis 5 Sekunden, nachdem Sie die Stromversorgung ausgeschaltet haben, bevor Sie ihn

wieder einschalten.

- Vermeiden Sie es, das RCH80 starken Stößen auszusetzen oder es aus großer Höhe fallen zu lassen, da solche Aktionen die interne Hardware beschädigen können.
- Stellen Sie sicher, dass Sie die richtigen externen Ports verwenden, um eine Verbindung zum RCH80 herzustellen. Stecken Sie kein Ethernet-Kabel in den Überwachungsport, und stecken Sie ebenso kein Überwachungsport-Kabel in den Ethernet-Port.

Diese Maßnahmen sowie andere unsachgemäße Operationen können Schäden an den internen Komponenten der Anschlüsse verursachen.

Sicherheitswarnung

Die Sicherheitshinweise in diesem Abschnitt weisen darauf hin, dass unsachgemäße Handhabung zu Personenschäden führen kann.

Lesen Sie die Schnellübersicht sorgfältig durch, bevor Sie das System bedienen; nur qualifiziertes Personal ist berechtigt, den Schalter zu installieren oder zu ersetzen.

Sicherheitsprinzipien für die Arbeit mit Live-Stromkreisen:

Beim Arbeiten mit elektrischen Stromkreisen sind die folgenden Grundsätze zu beachten:

1. Entfernen Sie Schmuck (wie Ringe, Halsketten, Uhren, Armbänder usw.), bevor Sie mit unter Spannung stehenden Stromkreisen arbeiten.
2. Stellen Sie sicher, dass die Arbeitsumgebung trocken ist, und vermeiden Sie den Betrieb der Geräte unter feuchten Bedingungen.
3. Metallobjekte, die mit "Strom" und "Erdung" in Kontakt kommen, können Kurzschlüsse verursachen und Komponenten beschädigen.

4. Trennen Sie das AC-Netzkabel, bevor Sie das Gehäuse bedienen oder in der Nähe des Netzteils arbeiten.
5. Berühren Sie die Stromversorgung nicht, wenn sie eingesteckt ist; achten Sie auf elektrischen Schlag.
6. Falsche Verbindungen zwischen der Ausrüstung und der Steckdose können zu gefährlichen Situationen führen.

Hinweis:

1. Vorsichtig auf potenzielle Gefahren achten: wie nasse Böden, ungeerdete Verlängerungskabel und abgenutzte Stromkabel.
2. Halten Sie einen Not-Aus-Schalter im Arbeitsbereich bereit, um im Falle eines Unfalls schnell die Stromversorgung abzuschalten.
3. Trennen Sie das Netzkabel, bevor Sie das Gehäuse installieren/entfernen oder in der Nähe des Netzteils arbeiten.
4. Arbeiten Sie nicht alleine, wenn potenzielle Gefahren bestehen.
5. Trennen Sie immer die Stromversorgung, bevor Sie Inspektionen durchführen.
6. Im Falle eines Unfalls ergreifen Sie die folgenden Maßnahmen:
 - A. Schalten Sie die Systemstromversorgung aus.
 - B. Alarm auslösen.
 - C. Beurteilen Sie, ob das Opfer künstliche Beatmung benötigt, und ergreifen Sie entsprechende Maßnahmen.
 - D. Wenn möglich, schicken Sie jemanden, um medizinische Hilfe zu holen; andernfalls bewerten Sie den Zustand des Opfers und suchen Sie Hilfe.

Contenu de la boîte

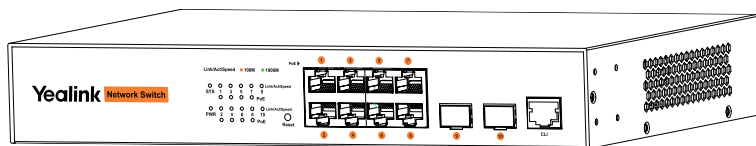

RCH80

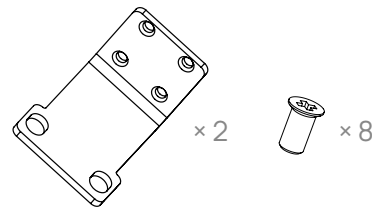

Équerres de montage et vis

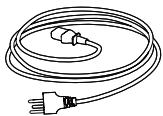

(3m, 9.84ft)
Câble d'alimentation

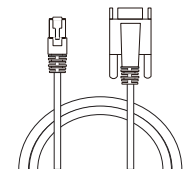

(1m, 3.28ft)
Câble CLI (RJ45, DB9)

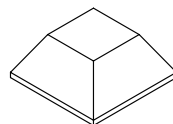

x 4

Tapis en silicone

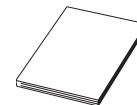

Guide de démarrage rapide



Nous vous conseillons d'utiliser les accessoires fournis ou approuvés par Yealink. Les accessoires tiers non approuvés peuvent entraîner de moins bonnes performances.

Installation

- Fixation sur du 19 pouces (conforme à la norme IEC60297)

1. Installez les équerres de montage de chaque côté du RCH80.

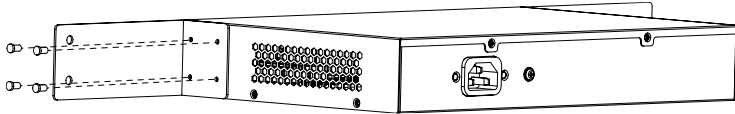

2. Insérez le RCH80 dans le rack et fixez-le au rack avec des vis (non incluses).

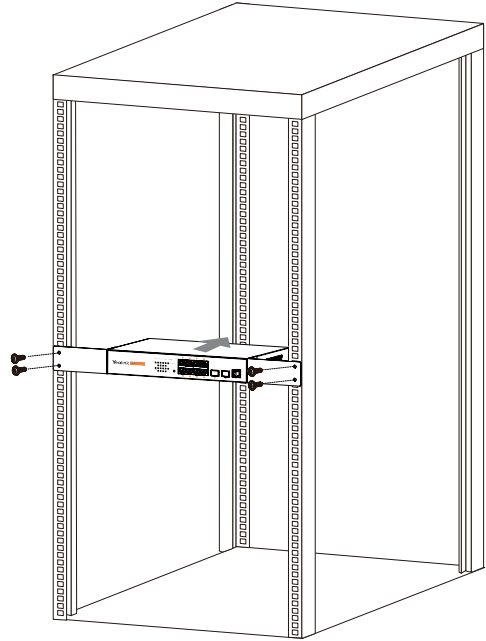

- Installation sur un bureau

1. Fixez le tapis en silicone au bas du RCH80.

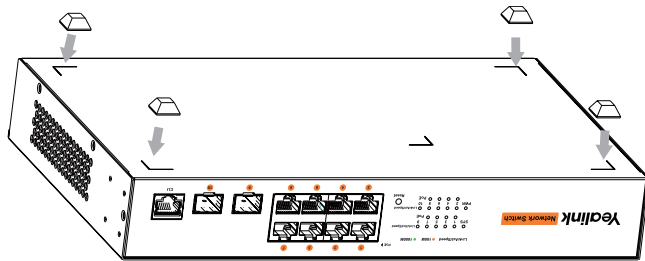

2. Placez le RCH80 de manière stable sur le bureau.

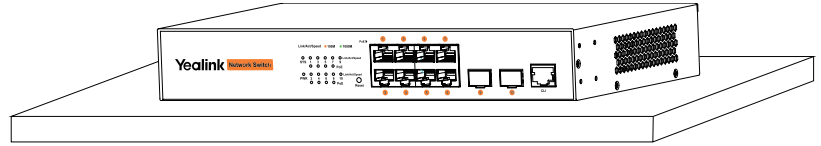

Ne placez pas d'objets pesant plus de 4,5 kg sur le RCH80, car cela pourrait endommager l'appareil.

Introduction de l'interface

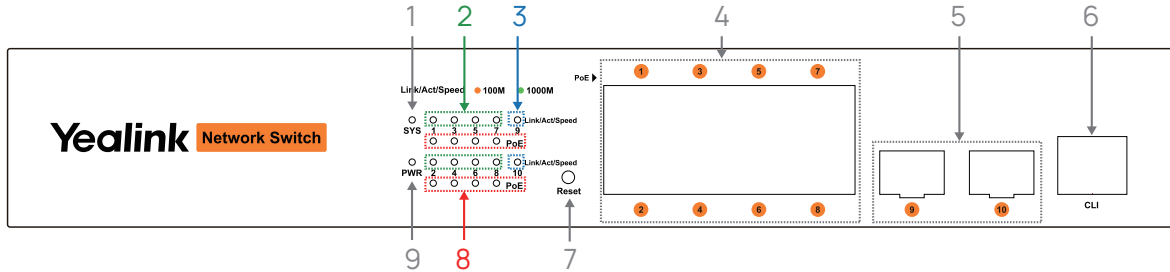

| | | |
|---|----------------------------------|---|
| 1 | Système Lumineux | Indique l'état actuel du système. Lorsque le RCH80 est en utilisation normale, son voyant clignotera. |
| 2 | Port lumineux électrique Gigabit | Indique si le port électrique Gigabit a une transmission de signal et la vitesse de transmission. |
| 3 | Lumière de port GSFP | Indique si le port GSFP a une transmission de signal et la vitesse de transmission. |
| 4 | Port électrique Gigabit | 8 ports RJ- 45 POE+. |
| 5 | Port GSFP | 2 ports GSFP. |
| 6 | Port CLI | Le port RJ45 avec un débit de 9600 bps est utilisé pour la connexion série à un PC ou à des points de terminaison afin de surveiller et de configurer le RCH80. |
| 7 | Réinitialiser | Après avoir allumé, maintenez le bouton enfoncé pendant 6 secondes pour réinitialiser le RCH80 aux paramètres d'usine. |
| 8 | Lumière PoE | Indique si un PD (Dispositif Alimenté) est connecté et si de l'alimentation est fournie. |
| 9 | Lumière Puissante | Indique l'état d'alimentation du RCH80. La lumière d'indication s'allumera une fois sous tension. |

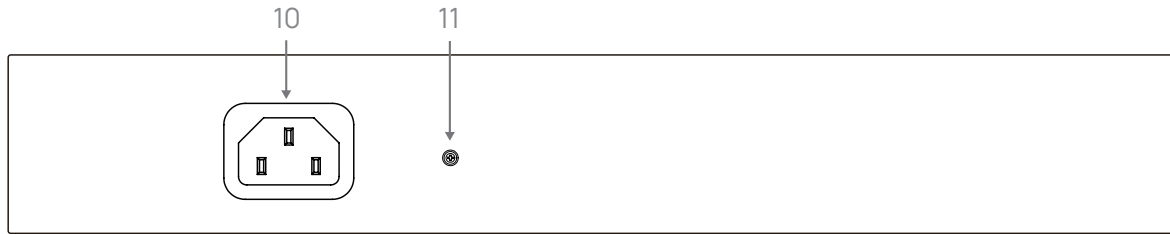

| | | |
|----|------------------------|---------------------------|
| 10 | Pouvoir | AC 100V- 240V. |
| 11 | Vis de mise à la terre | Besoin de se reconnecter. |

Instructions du voyant LED

| Voyant | Désactivé | Vert fixe | Orange fixe | Vert/Orange clignotant |
|----------------------------------|--|---|---|--|
| Port lumineux électrique Gigabit | Aucune transmission de signal. | L'appareil est connecté et la vitesse de transmission est de 1000 Mbps. | L'appareil est connecté et la vitesse de transmission est de 10/ 100 Mbps. | Les données sont en cours de transmission. |
| Lumière de port GSFP | Aucune transmission de signal. | L'appareil est connecté et la vitesse de transmission est de 1000 Mbps. | / | Les données sont en cours de transmission. |
| Lumière PoE | Aucun appareil alimenté (PD) connecté ou alimentation PoE non fournie. | / | Le PD (Dispositif Alimenté) est connecté et l'alimentation PoE est fournie. | / |

Exigence de câble

Nous recommandons d'utiliser un câble Cat5e ou supérieur pour les ports Ethernet Gigabit.

Se connecter dans le RCH80

Méthode 1: Par l'interface utilisateur web

1. Connectez le port Ethernet de l'ordinateur à n'importe quel port du RCH80 à l'aide d'un câble réseau.
2. Attribuez une adresse IP dans le sous-réseau 192.168.X.X/16 (par exemple, 192.168.0.88) à l'adaptateur réseau de l'ordinateur, avec le masque de sous-réseau réglé sur 255.255.0.0.
3. Ouvrez un navigateur web et saisissez l'adresse IP par défaut du RCH80 (<http://192.168.0.1>) dans la barre d'adresse pour accéder à l'interface utilisateur web.
4. Changez le mot de passe de connexion lors de la première connexion, puis reconnectez-vous en utilisant le nouveau mot de passe.

 Le nom d'utilisateur et le mot de passe par défaut est **admin**.

Méthode 2: Par CLI

Connexion série:

1. Connectez le port CLI du RCH80 au port série de l'ordinateur à l'aide du câble CLI.
2. Utilisez le logiciel Secure CRT pour configurer. Dans Secure CRT, sélectionnez **Connexion rapide** et choisissez **Série** comme protocole, puis définissez le débit en bauds à **9600 bps**.
3. Connectez-vous au RCH80 en utilisant le nom d'utilisateur et le mot de passe par défaut.

Connexion Ethernet:

1. Connectez le port Ethernet de l'ordinateur à n'importe quel port du RCH80 à l'aide d'un câble réseau.
2. Attribuez une adresse IP dans le sous-réseau 192.168.X.X/16 (par exemple, 192.168.0.88) à l'adaptateur réseau de l'ordinateur, avec le masque de sous-réseau réglé sur 255.255.0.0.
3. Dans Secure CRT, sélectionnez **Telnet** comme protocole et entrez l'adresse IP de RCH80 (192.168.0.1) dans le champ **Nom d'hôte** pour vous connecter.
4. Connectez-vous au RCH80 en utilisant le nom d'utilisateur et le mot de passe par défaut.

Après vous être connecté, vous pouvez configurer la ligne de commande sur le logiciel pour gérer le RCH80.

 Le nom d'utilisateur et le mot de passe par défaut est **admin**.

Prévention de la localisation

Les précautions suivantes peuvent vous aider à concevoir le bon environnement de fonctionnement pour votre commutateur afin d'éviter les pannes du système causées par l'environnement.

- Les appareils ne doivent pas être empilés, et un écart de plus de 50 mm doit être maintenu entre chaque appareil. Assurez une circulation d'air dans la salle de travail et une bonne dissipation de la chaleur des équipements électriques. Une circulation d'air insuffisante peut entraîner un refroidissement inadéquat de l'équipement.
- Suivez les procédures de protection contre les décharges électrostatiques (ESD) pour garantir que le châssis est correctement mis à la terre, empêchant ainsi d'endommager l'équipement. La décharge électrostatique peut provoquer des pannes système immédiates ou intermittentes.
- Le placement du châssis, il est préférable de laisser l'air froid souffler souvent à travers le châssis. Assurez-vous que l'enceinte est correctement scellée. Une enceinte ouverte peut perturber la circulation de l'air interne, interrompre le flux d'air ou détourner l'air froid des composants qui nécessitent un refroidissement.

Notes supplémentaires

- Tout comme d'autres appareils électroniques, un cycle d'alimentation rapide ou fréquent peut endommager les puces semi-conductrices. Lorsque vous devez redémarrer le RCH80, veuillez attendre 3 à 5 secondes après avoir éteint l'alimentation avant de le rallumer.
- Évitez d'exposer le RCH80 à des impacts forts ou de le laisser tomber d'une hauteur, car de telles actions peuvent endommager son matériel interne.

- Assurez-vous d'utiliser les ports externes corrects pour vous connecter au RCH80. Ne pas insérer de câble Ethernet dans le port de surveillance, et de même, ne pas insérer de câble du port de surveillance dans le port Ethernet.

Ces actions, ainsi que d'autres opérations inappropriées, peuvent endommager les composants internes des ports.

Avertissement de sécurité

Les avertissements de sécurité dans cette section indiquent qu'une mauvaise utilisation peut causer des blessures corporelles.

Lisez attentivement le guide rapide avant d'utiliser le système; seuls le personnel qualifié est autorisé à installer ou à remplacer l'interrupteur.

Principes de sécurité pour travailler avec des circuits sous tension:

Lorsqu'on travaille avec des circuits sous tension, observez les principes suivants:

1. Retirez les bijoux (tels que les bagues, colliers, montres, bracelets, etc.) avant de manipuler des circuits sous tension.
2. Assurez-vous que l'environnement de travail est sec et évitez d'utiliser l'équipement dans des conditions humides.
3. Les objets métalliques entrant en contact avec "alimentation" et "terre" peuvent provoquer des courts-circuits et endommager des composants.
4. Débranchez le cordon d'alimentation secteur avant de faire fonctionner le châssis ou de travailler près de l'alimentation.
5. Ne touchez pas à l'alimentation lorsqu'elle est branchée; attention aux chocs électriques.
6. Des connexions incorrectes entre l'équipement et la prise de courant peuvent entraîner des situations dangereuses.

Remarque :

1. Inspectez soigneusement les dangers potentiels: tels que les sols mouillés, les rallonges non mises à la terre et les cordons d'alimentation usés.
2. Gardez un interrupteur d'alimentation d'urgence dans l'espace de travail pour couper rapidement l'alimentation en cas d'accident.
3. Débranchez le cordon d'alimentation avant d'installer/enlever le châssis ou de travailler près de l'alimentation.
4. Ne travaillez pas seul s'il y a des dangers potentiels.
5. Débranchez toujours l'alimentation avant d'effectuer des inspections.
6. En cas d'accident, prenez les mesures suivantes:
 - A. Éteignez l'alimentation du système.
 - B. Sonnez l'alarme.
 - C. Évaluer si la victime nécessite une respiration artificielle et prendre les mesures appropriées.
 - D. Si possible, envoyez quelqu'un chercher de l'aide médicale; sinon, évaluez l'état de la victime et demandez de l'aide.

Contenido de la caja

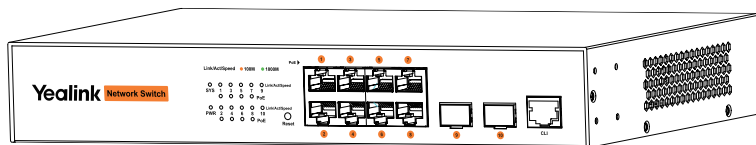

RCH80

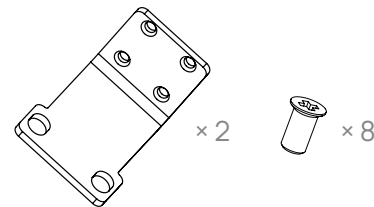

Montaje de Orejas y Tornillos

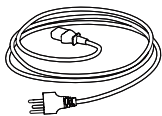

(3m, 9.84ft)
Cable de corriente

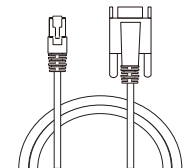

(1m, 3.28ft)
Cable CLI (RJ45, DB9)

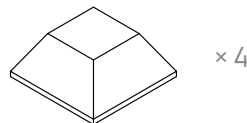

Tapetes de silicona

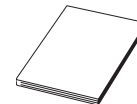

Guía de inicio rápido

i Utilice siempre accesorios proporcionados o aprobados por Yalink. El uso de accesorios de terceros no aprobados puede resultar en un rendimiento deficiente.

Instalación

- En un rack de 19 pulgadas (cumple con el estándar IEC60297)

1. Instale las orejas de montaje en ambos lados del RCH80.

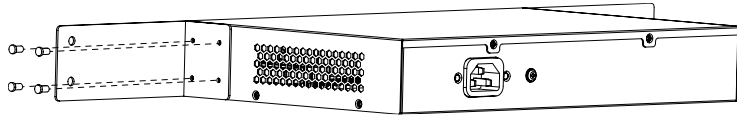

2. Empuje el RCH80 en el estante y luego fíjelo al estante con tornillos (no incluidos).

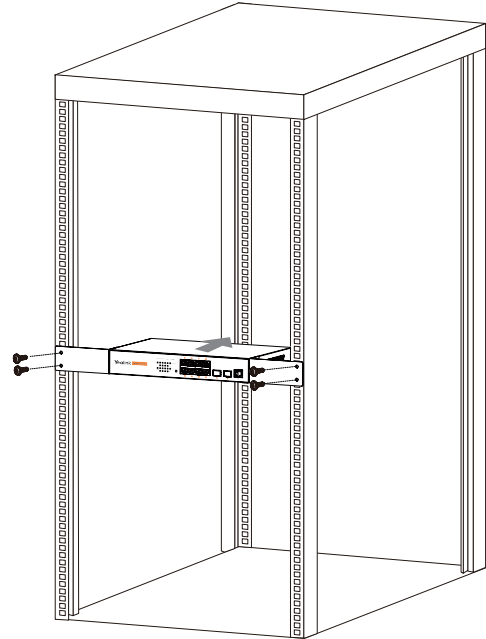

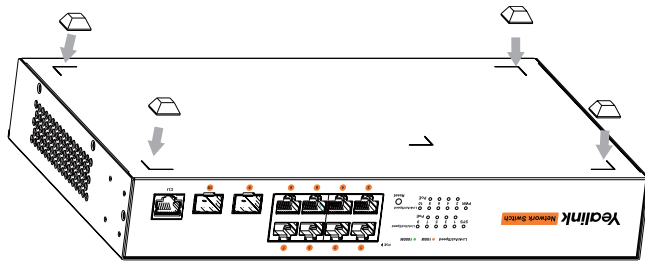

- Poner en el escritorio

1. Adjunte la alfombrilla de silicona a la parte inferior del RCH80.

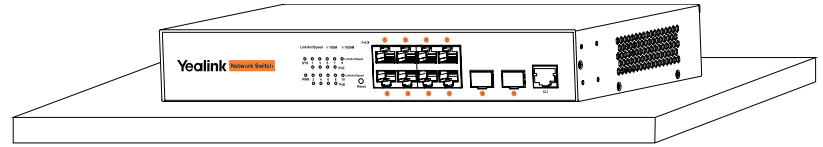

2. Coloca el RCH80 de manera estable sobre el escritorio.



 No coloque objetos que superen los 4.5 kg sobre el RCH80, ya que puede causar daños al dispositivo.

Introducción a la Interfaz

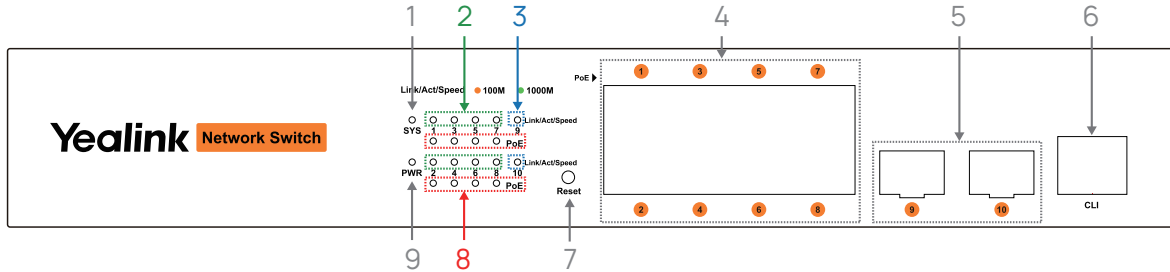

| | | |
|---|------------------------------|---|
| 1 | Sistema de Luz | Indica el estado actual del sistema. Cuando el RCH80 está en uso normal, su luz indicadora parpadeará. |
| 2 | Puerto Eléctrico Gigabit Luz | Indica si el Puerto Eléctrico Gigabit tiene transmisión de señal y la velocidad de transmisión. |
| 3 | GSFP Luz de puerto | Indica si el puerto GSFP tiene transmisión de señal y la velocidad de transmisión. |
| 4 | Puerto Eléctrico Gigabit | 8 puertos RJ- 45 POE+. |
| 5 | Puerto GSFP | 2 puertos GSFP. |
| 6 | CLI Puerto | El puerto RJ45 con una tasa de 9600 bps se utiliza para la conexión en serie a una PC o dispositivos finales para monitorear y configurar el RCH80. |
| 7 | Reset | Después de encender, mantenga presionado el botón durante 6 segundos para restablecer el RCH80 a los valores de fábrica. |
| 8 | Luz PoE | Indica si un PD (Dispositivo Alimentado) está conectado y si se está suministrando energía. |
| 9 | Luz de encendido | Indica el estado de alimentación del RCH80. La luz indicadora se iluminará una vez encendido. |

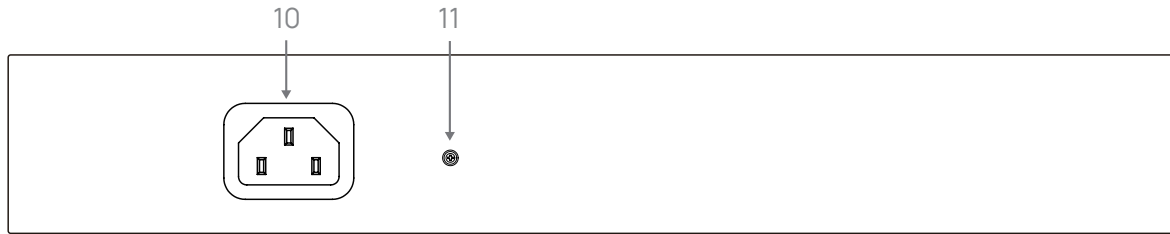

| | | |
|----|-------------------------------|-----------------------------|
| 10 | Alimentación | AC 100V- 240V. |
| 11 | Tornillo de conexión a tierra | Necesito conexión a tierra. |

Estado del indicador LED

| Indicador | Apagado | Verde fijo | Naranja sólido | Flash Verde/Naranja |
|------------------------------|--|--|---|--------------------------------------|
| Puerto Eléctrico Gigabit Luz | No hay transmisión de señal. | El dispositivo está vinculado y la velocidad de transmisión es de 1000 Mbps. | El dispositivo está vinculado y la velocidad de transmisión es de 10/ 100 Mbps. | Los datos están siendo transmitidos. |
| GSFP Luz de puerto | No hay transmisión de señal. | El dispositivo está vinculado y la velocidad de transmisión es de 1000 Mbps. | / | Los datos están siendo transmitidos. |
| Luz PoE | No se ha conectado ningún PD (dispositivo alimentado) o no se ha suministrado energía PoE. | / | El dispositivo alimentado (PD) está conectado y se suministra energía PoE. | / |

Requisito de cable

Recomendamos utilizar cable Cat5e o superior para puertos Ethernet Gigabit.

Iniciar sesión en el RCH80

Método 1: Por la interfaz de usuario web

1. Conecte el puerto Ethernet de la computadora a cualquier puerto del RCH80 utilizando un cable de red.
2. Asigne una dirección IP dentro de la subred 192.168.X.X/16 (por ejemplo, 192.168.0.88) al adaptador de red de la computadora, con la máscara de subred configurada en 255.255.0.0.
3. Abra un navegador web e ingresa la dirección IP predeterminada del RCH80 (http://192.168.0.1) en la barra de direcciones para acceder a la interfaz de usuario web.
4. Cambia la contraseña de inicio de sesión al primer inicio, luego inicia sesión nuevamente utilizando la nueva contraseña.



El nombre de usuario y la contraseña predeterminados son *admin*.

Método 2: Por CLI

Conexión en serie:

1. Conecte el puerto CLI del RCH80 al puerto serial de la computadora utilizando el cable CLI.
2. Utilice el software Secure CRT para configurar. En Secure CRT, selecciona **Conexión rápida** y elige **Serial** como el protocolo, y establece la velocidad de baudios en **9600 bps**.
3. Inicie sesión en el RCH80 utilizando el nombre de usuario y la contraseña predeterminados.

Conexión Ethernet:

1. Conecte el puerto Ethernet de la computadora a cualquier puerto del RCH80 utilizando un cable de red.
2. Asigne una dirección IP dentro de la subred 192.168.X.X/16 (por ejemplo, 192.168.0.88) al adaptador de red de la computadora, con la máscara de subred configurada en 255.255.0.0.
3. En Secure CRT, selecciona **Telnet** como el protocolo e ingresa la dirección IP del RCH80 (192.168.0.1) en el campo **Nombre de host** para iniciar sesión.
4. Inicie sesión en el RCH80 utilizando el nombre de usuario y la contraseña predeterminados.

Después de iniciar sesión, puedes configurar la línea de comandos en el software para gestionar el RCH80.

 El nombre de usuario y la contraseña predeterminados son **admin**.

Prevención de Ubicación

Las siguientes precauciones pueden ayudarle a diseñar el entorno operativo adecuado para su interruptor y evitar fallos del sistema causados por el entorno.

- Los dispositivos no deben apilarse y se debe mantener un espacio de más de 50 mm entre cada dispositivo. Asegure la circulación de aire en la sala de trabajo y una buena disipación del calor del equipo eléctrico. La insuficiente circulación de aire puede resultar en un enfriamiento deficiente del equipo.
- Siga los procedimientos de protección contra descargas electrostáticas (ESD) para garantizar que el chasis esté correctamente conectado a tierra, evitando así daños al equipo. La descarga electrostática puede causar fallos del sistema inmediatos o intermitentes.
- La colocación del chasis, lo mejor es dejar que el aire frío sople a menudo a través del chasis. Asegúrese de que el cierre esté correctamente sellado. Una estructura abierta puede interrumpir la circulación interna del aire, interrumpir el flujo de aire o desviar el aire frío lejos de los componentes que requieren refrigeración.

Notas adicionales

- Al igual que otros dispositivos electrónicos, el encendido y apagado rápido o frecuente puede dañar los chips semiconductores. Cuando necesite reiniciar el RCH80, por favor espere de 3 a 5 segundos después de apagar la alimentación antes de volver a encenderlo.
- Evite exponer el RCH80 a impactos fuertes o dejarlo caer desde una altura, ya que tales acciones pueden dañar su hardware interno.

- Asegúrese de utilizar los puertos externos correctos para conectarse al RCH80. No inserte un cable Ethernet en el puerto de monitoreo, y de manera similar, no inserte un cable del puerto de monitoreo en el puerto Ethernet.

Estas acciones, así como otras operaciones inapropiadas, pueden causar daños a los componentes internos de los puertos.

Advertencia de seguridad

Las advertencias de seguridad en esta sección indican que un funcionamiento incorrecto puede causar lesiones personales.

Lea la guía rápida con atención antes de operar el sistema; solo el personal calificado está autorizado para instalar o reemplazar el interruptor.

Principios de Seguridad para Trabajar con Circuitos en Vivo:

Cuando se trabaja con circuitos en vivo, observe los siguientes principios:

1. Retire las joyas (como anillos, collares, relojes, pulseras, etc.) antes de operar circuitos en vivo.
2. Asegúrese de que el entorno de trabajo esté seco y evite operar el equipo en condiciones de humedad.
3. Los objetos metálicos que entren en contacto con "potencia" y "tierra" pueden causar cortocircuitos y dañar componentes.
4. Desconecte el cable de alimentación de CA antes de operar el chasis o trabajar cerca de la fuente de alimentación.
5. No toque la fuente de alimentación cuando esté enchufada; tenga cuidado con la descarga eléctrica.

6. Conexiones incorrectas entre el equipo y el enchufe pueden llevar a situaciones peligrosas.

Nota:

1. Inspeccione cuidadosamente en busca de posibles peligros: como pisos mojados, extensiones sin conexión a tierra y cables de alimentación desgastados.
2. Mantenga un interruptor de apagado de emergencia en el espacio de trabajo para cortar rápidamente la energía en caso de un accidente.
3. Desconecte el cable de alimentación antes de instalar/quitar el chasis o trabajar cerca de la fuente de alimentación.
4. No trabajes solo si hay peligros potenciales.
5. Siempre desconecte la fuente de alimentación antes de realizar inspecciones.
6. En caso de un accidente, tome las siguientes medidas:
 - A. Apague la alimentación del sistema.
 - B. Suenen las alarmas.
 - C. Evalúa si la víctima requiere respiración artificial y toma las medidas apropiadas.
 - D. Si es posible, envía a alguien a buscar asistencia médica; de lo contrario, evalúa la condición de la víctima y busca ayuda.



Declaration of Conformity

We,

YEALINK(XIAMEN) NETWORK TECHNOLOGY CO.,LTD

Address: No.666 Hu'an Rd. Huli District Xiamen City, Fujian, P.R. China

Manufacturer: YEALINK(XIAMEN) NETWORK TECHNOLOGY CO.,LTD

Address: No.666 Hu'an Rd. Huli District Xiamen City, Fujian, P.R. China

DATE: 15th / April / 2025

declare that the product

Type: PoE Network Switch

Model: RCH80

meets the essential requirements and other relevant provisions according to the following EC directive

Directive: 2014/30/EU, 2014/35/EU

Conformity

The product complies with the following standards:

Safety: **EN 62368-1:2020+A11:2020**

EMC: **EN 55032:2015+A11:2020**

EN 55035:2017+A11:2020

EN IEC 61000-3-2: 2019+A1:2021

EN 61000-3-3: 2013+A1:2019

Harmonized:EN62321-1:2013

Directive 2011/65/EU and (EU)2015/863 of the European Parliament and of the Council of 8 June 2011 and 4 June 2015 on the restriction of the use of certain hazardous substances in electrical and electronic equipment(RoHS 2.0)

Directive 2012/19/EU of the European Parliament and of the Council of 4 July 2012 on Waste electrical and electronic equipment(WEEE)

Regulation (EC) No.1907/2006 of the European Parliament and of the Council of 18 December 2006 on Registration, Evaluation, Authorization, and Restriction of Chemicals (REACH)

The declaration of conformity is issued under the sole responsibility of the manufacturer

NAME: Huahu Wang

DATE:

TITLE: Manager



Huahu Wang

15 / Apr / 2025

About Yealink

Yealink (Stock Code: 300628) is a global-leading provider of Unified Communication & Collaboration Solutions specialized in video conferencing, voice communications, and collaboration, dedicated to helping every person and organization embrace the power of "Easy Collaboration, High Productivity".

With best-in-class quality, innovative technology, and user-friendly experiences, Yealink is one of the best providers in more than 140 countries and regions, ranks No.1 in the global market share of IP Phone, and is the Top 5 leader in the video conferencing market (Frost & Sullivan, 2021).

Technical Support

Visit Yealink WIKI (<http://support.yealink.com/>) for firmware downloads, product documents, FAQ, and more. For better service, we sincerely recommend you to use Yealink Ticketing system (<https://ticket.yealink.com>) to submit all your technical issues.



YEALINK(XIAMEN) NETWORK TECHNOLOGY CO.,LTD.

Web: www.yealink.com

Addr: No.666 Hu'an Rd,Huli District Xiamen City, Fujian, P.R.C

Copyright©2025 Yealink Inc. All right reserved.

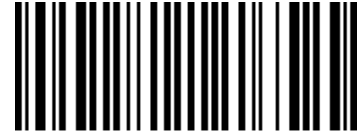

430104003076