



# HUSTLER [MR52S/92S] COUNTRY

取付説明書

**DAMD**  
Styling Effect

## BONNET HOOD COVER

ボンネットフードカバー

作業手順 ■ 取り付け前に必ず別紙注意事項をお読みください ■

- ① [A]ボンネットフードカバーを車体ボンネットに仮合わせをして両面テープの貼り付け位置を確認します。  
一旦[A]ボンネットフードカバーを外し、車両ボンネットの両面テープ貼付け面に[B]PACプライマーを塗布し、10分以上乾燥させてください。  
※貼付け面はシリコンオフ/ホワイトガソリン等にて入念に清掃及び脱脂を行ってください。
- ② 図①を参考に、[C]ボンネットステーに[D]クッションシートを貼り付けてから、  
[A]ボンネットフードカバー前面裏側に[C]ボンネットステーを[E]極低頭ボルトM5x8で取り付けてください。  
※黒/シルバーをお好みに応じてご使用ください。
- ③ 図①を参考に、純正ボンネット面の[C]ボンネットステーが接触する箇所に付属の[F]カッティングシートを2分割し貼ってください。
- ④ 図②を参考に、外周の両面テープ端末の剥離紙を3~4cm剥がし、外側に出してマスキングテープ等にて仮止めしておきます。  
内側の両面テープ及び、短い両面テープは剥離紙を全て剥がしておきます。  
手順③で取り付けしたステーを車体ボンネット前方にひっかける様にして、  
ボンネットフードカバーを車体ボンネットに乗せて剥離紙を全て引き抜き車体に圧着させます。
- ⑤ 図③を参考にセンターを合わせて、[G]ボンネットガーニッシュを貼り付けます。  
※貼付け面はシリコンオフ等で入念に清掃及び脱脂を行い、  
両面テープ貼付け面に[B]PACプライマーを塗布し、10分以上乾燥させてください。

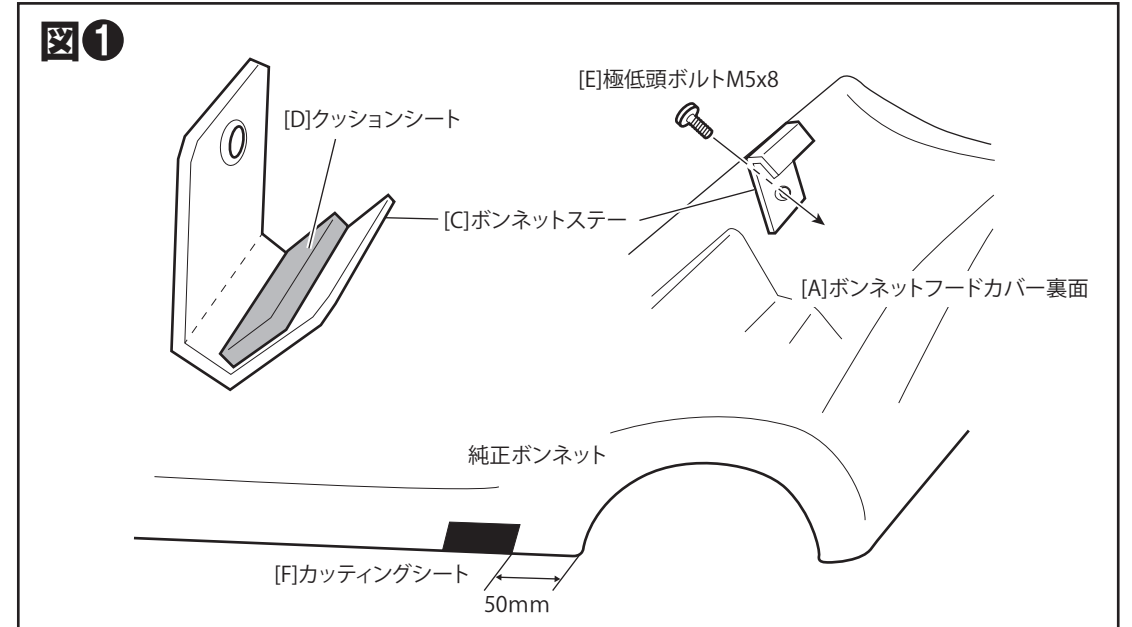

### 図②

[A]ボンネットフードカバー

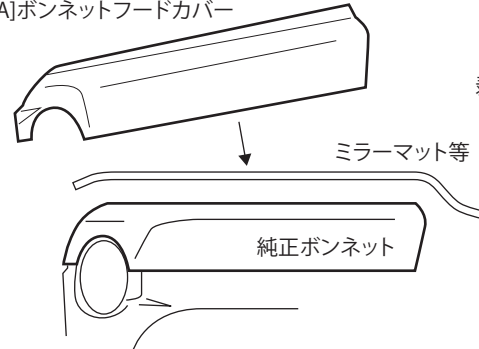

フロントウィンドウ側を引っ掛けたあと  
車両前方へ引きながら設置します。  
左右が均等になるよう、2名以上で慎重に作業を行ってください。  
両面テープが先に純正ボンネットに密着してしまわないように  
ミラーマット等を適切なサイズで挟んでおくこと  
よりスムーズに位置出し接着が可能です

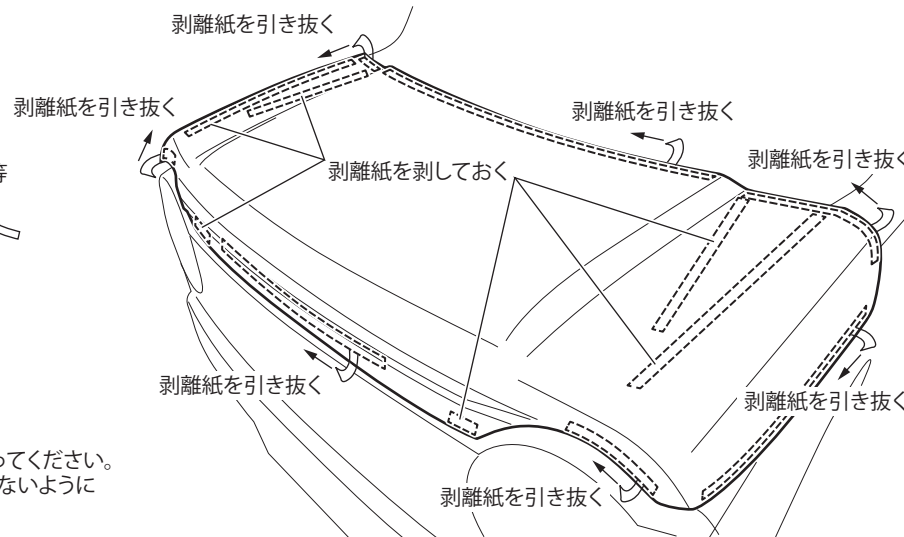

### 図③

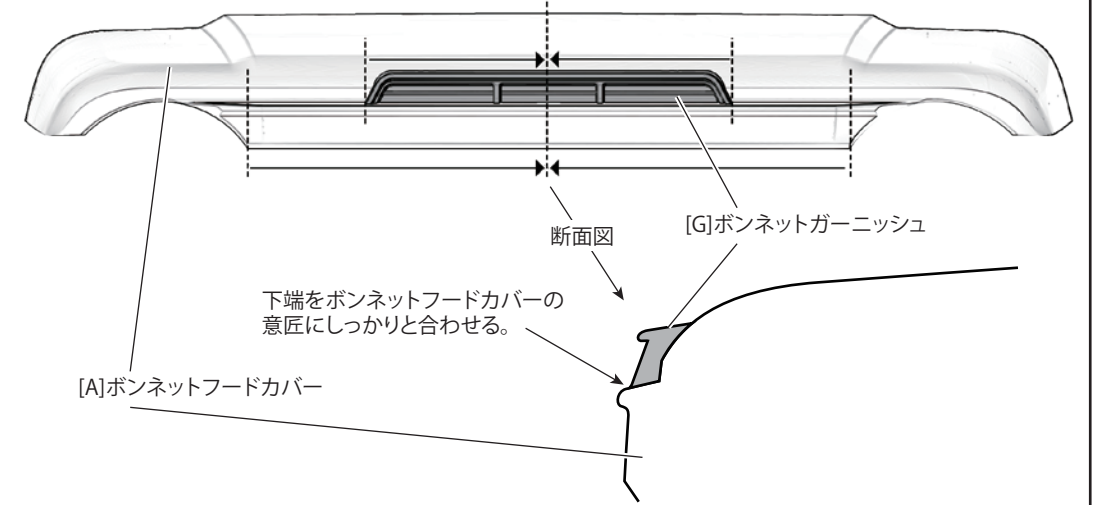

構成部品

A	ボンネットフードカバー	1	E	極低頭ボルト M5x8 (黒、銀)	各2
B	PAC プライマー N-200	1	F	カッティングシート	1
C	ボンネットステー	2	G	ボンネットガーニッシュ	1
D	クッションシート	2			

**DAMD Inc.**

株式会社 ダムド  
〒242-0001 神奈川県大和市下鶴間45-1  
TEL.046-271-5599 FAX.046-272-2266  
<http://www.damd.co.jp>