

# HUSTLER | MR52S/92S | CLASSICO

## 構成部品表



### FACE CHANGE KIT

### フェイスチェンジキット

- ① インナーフェンダー 固定ステー   
 ② CLASSICOバンパー 牽引フックカバー   
 ③ カメラカバー   
 ④ トラスボルト M4x10   
 ⑤ ワッシャー M4   
 ⑥ カメラステー

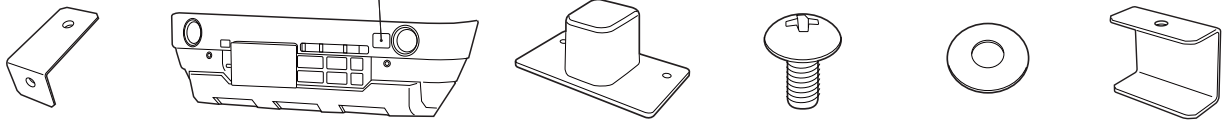

- ⑦ 両面テープ t2.0mmx200mm   
 ⑧ PACプライマー N-200   
 ⑨ アプセットボルト M6x20   
 ⑩ フランジナット M6   
 ⑪ CLASSICOグリル

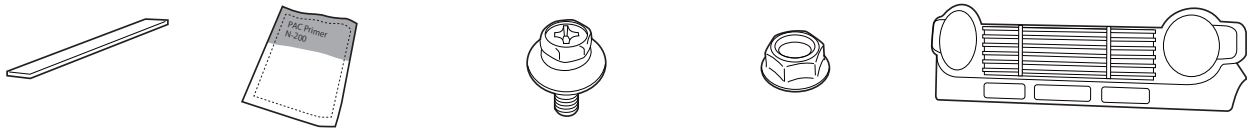

- ⑫ フェンダー左右   
 ⑬ フォグランプカバー   
 ⑭ トラスボルト M5x12   
 ⑮ スピードナット M5   
 ⑯ スポンジスペーサー 7x9x30mm

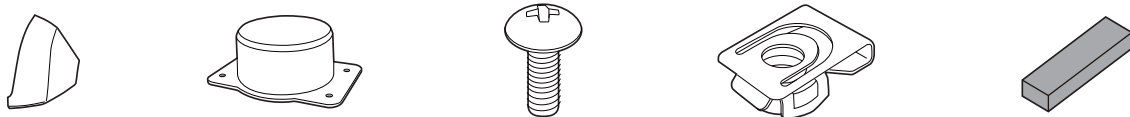

- ⑰ スポンジスペーサー 200x15x30mm   
 ⑱ 小フック   
 ⑲ CLASSICO グリル穴ステッカー   
 ⑳ ワッシャー大 M5   
 ㉑ スポンジ スペーサー小 40x40x45mm   
 ㉒ 面ファスナー

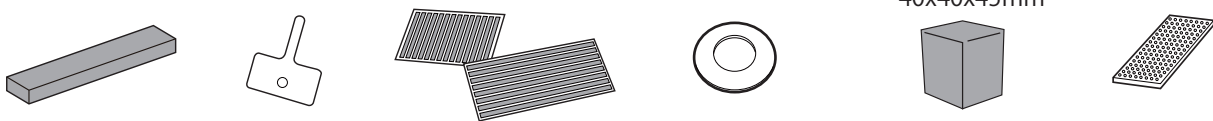

No.	部品名称	部品番号	個数
①	インナーフェンダー固定ステー	C-423	2
②	CLASSICOバンパー	-	1
③	カメラカバー	E-386	1
④	トラスボルト M4x10	A-106	2
⑤	ワッシャーM4	B-088	2
⑥	カメラステー	C-425	2
⑦	両面テープ t2.0mmx200mm	E-402	1
⑧	PACプライマーN-200	E-085	1
⑨	アプセットボルトM6x20	A-136	6
⑩	フランジナットM6	B-049	8
-	-	-	-
⑪	CLASSICOグリル	-	1
⑫	フェンダー左右	-	LR各1
⑬	フォグランプカバー	E-387	2
⑭	トラスボルトM5x12	A-090	12
⑮	スピードナットM5	B-081	8
⑯	スポンジスペーサー7x9x30mm	E-458	4
⑰	スポンジスペーサー200x15x30mm	E-388	1
⑱	小フック	C-389	4
⑲	CLASSICOグリル穴ステッカー	E-394	大8小14
⑳	ワッシャー大 M5	B-060	2
㉑	スポンジスペーサー小 40x40x45mm	E-391	1
㉒	面ファスナー	E-246	2

# HUSTLER [MR52S/92S] "CLASSICO"

取付説明書

**DAMID**  
Styling Effect

## FACE CHANGE KIT

## フェイスチェンジキット

作業手順 ■ 取り付け前に必ず別紙注意事項をお読みください ■

- ① 図1を参考に、純正バンパー、ヘッドライトリングを外します。ヘッドライトリング取り外しの際に一度ヘッドライト本体を取り外す必要があります。  
※外したクリップはCLASSICOフェイスチェンジキットの取付に使用します。
- ② 図2を参考に、[A]インナーフェンダー固定ステーを[O]トラスボルトM5x12でバンパーへ固定します。
- ③ 図2を参考に、フロントソナー装着車の場合のみ(約Φ24)の丸穴を開けます。(穴位置は誤差1~2mm程度であれば動作に問題ございません。)そこに純正バンパーからソナーASSYを移設します。図の位置に[V]スポンジスペーサー小を貼り付けます。
- ④ 図2を参考に、純正フロントカメラ(未装着車は付属[C]カメラカバー)を[D]トラスボルトM4x10と[E]ワッシャーM4で[F]カメラステーへと固定します。  
[F]カメラステー足裏面へ[G]両面テープ2.0mmをカットし貼り付け、CLASSICOバンパーのカメラ穴に合わせて位置を決め貼り付けます。  
※事前に両面テープ貼付け面をパーツクリーナー/シリコンオフ等にて入念に清掃及び脱脂を行い、付属の[H]PACプライマーを塗布後10分ほど経過してから貼り付けを行ってください。
- ⑤ 図2を参考に、[I]アプセットボルトM6x15と[J]フランジナットM6を使用してグリル、バンパー、フェンダーを仮止めします。  
縦方向の片側3箇所(計6箇所)のみ使用します。横方向の穴は使用しません。  
-縦方向3箇所内訳-  
内側: しっかり締めます。中央: 緩く仮止めします。  
外側: 最後の工程までボルトを通さないでください。バンパーを車両に取り付け後、タイヤハウスから手を入れてボルトを締めます。
- ⑥ 図2を参考に、純正フォグランプ(未装着車は付属の[N]フォグランプカバー)を[O]トラスボルトM5x12と[P]スピードナットM5でCLASSICOバンパーへ取り付けます。
- ⑦ 図3を参考に、ボディ本体側へスペーサー類を貼り付けます。([Q]スポンジスペーサー7x9x30mm/[R]スポンジスペーサー)  
※事前に両面テープ貼付け面をパーツクリーナー/シリコンオフ等にて入念に清掃及び脱脂を行ってください。

裏面へ続きます

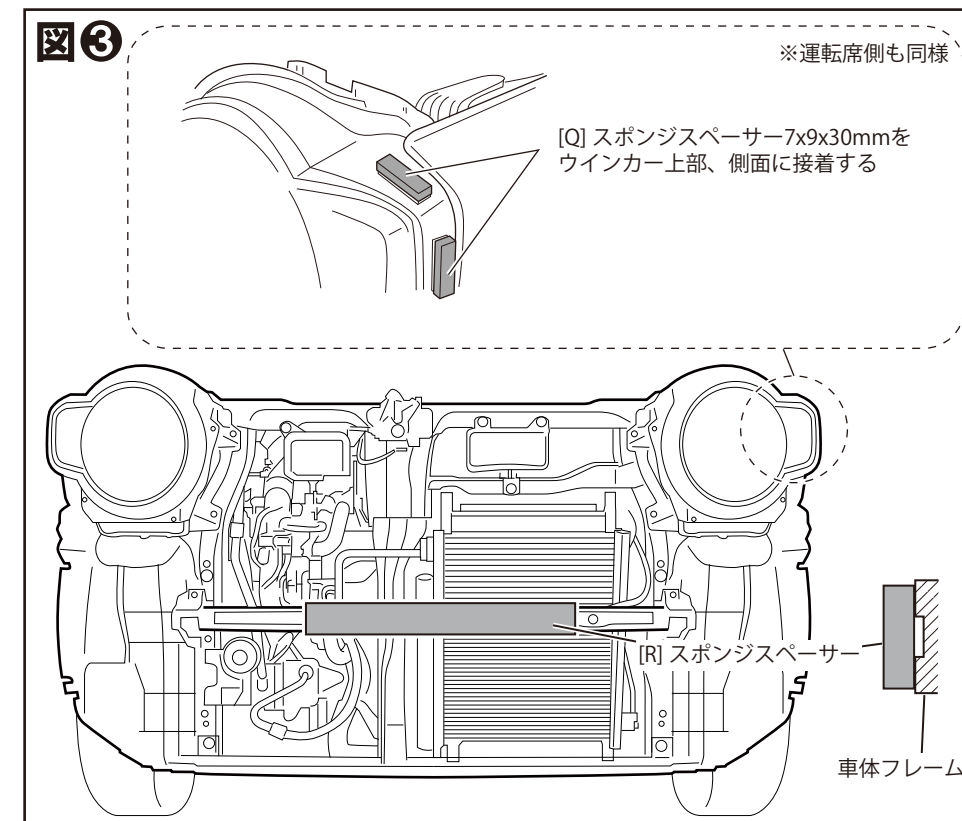
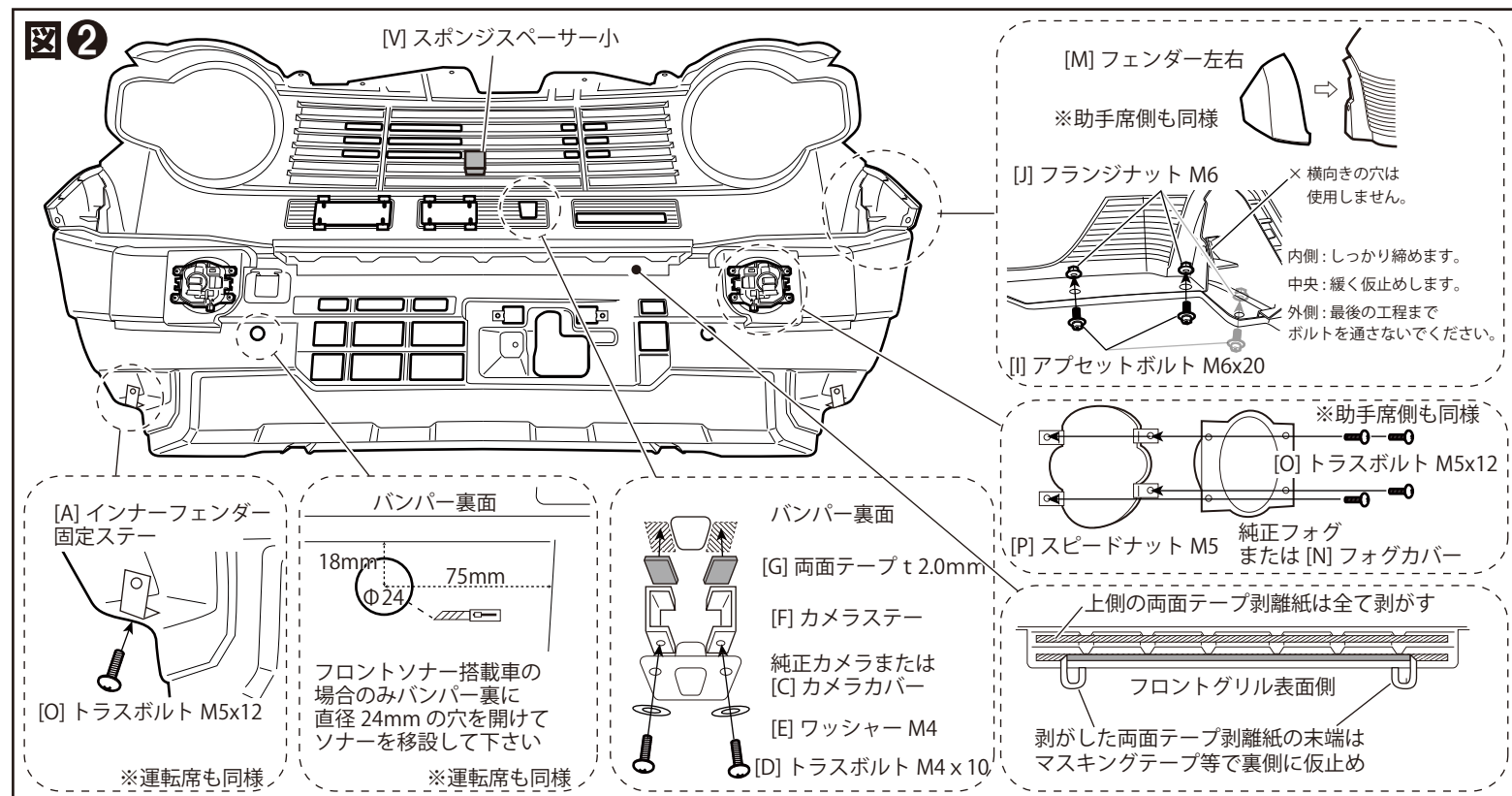
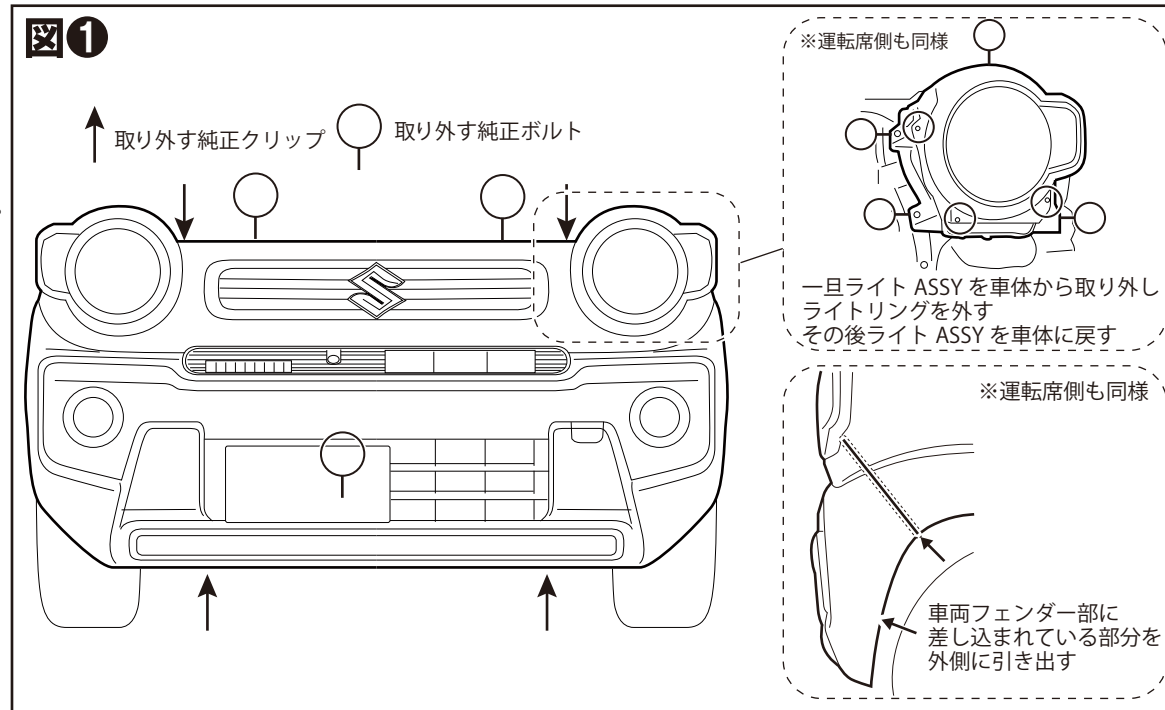

- ⑧ 図④を参考に、CLASSICO/バンパーからはみ出すインナーカバー部をカットします。さらに[A]インナーカバー固定ステーの穴位置を計測し、インナーカバーに穴を開けます。
- ⑨ 図⑤を参考に、CLASSICOフェイスチェンジキットを車両へ取り付けます。その際にヘッドライト目尻裏面に付属の[S]フックを貼り付け、純正ヘッドライトに引っ掛けます。  
※事前に両面テープ貼付け面をパーツクリーナー/シリコンオフ等にて入念に清掃及び脱脂を行い、付属のPACプライマーを塗布後10分ほど経過してから貼り付けを行ってください。
- ⑩ 図⑥を参考に、付属の[T]CLASSICOグリル穴ステッカーをグリル穴形状に合わせてカットし貼り付けます。  
※事前に両面テープ貼付け面をパーツクリーナー/シリコンオフ等にて入念に清掃及び脱脂を行ってください。

## 図④

※運転席側も同様

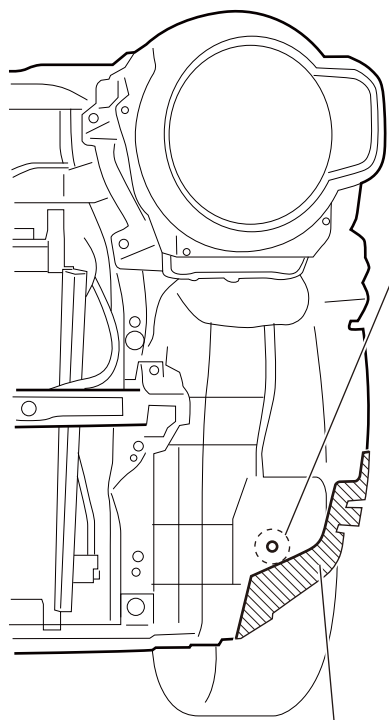

[A] インナーフェンダー固定ステーの穴位置を定規等で計測し、インナーカバーにφ7の穴を開けて下さい

バンパーを仮当てし、バンパー形状に合わせてインナーカバーをカットします

## 図⑤

↑ 戻す純正クリップ

○ 戻す純正ボルト

[T]CLASSICO グリル穴ステッカーをグリルの開口に合わせてカットし貼り付けます。

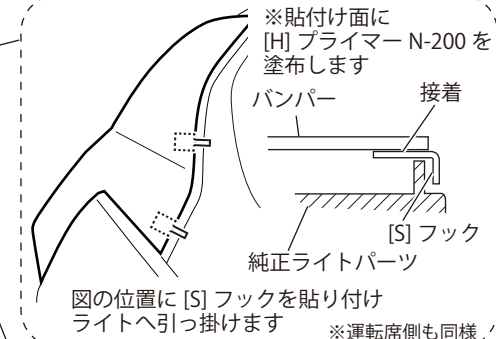
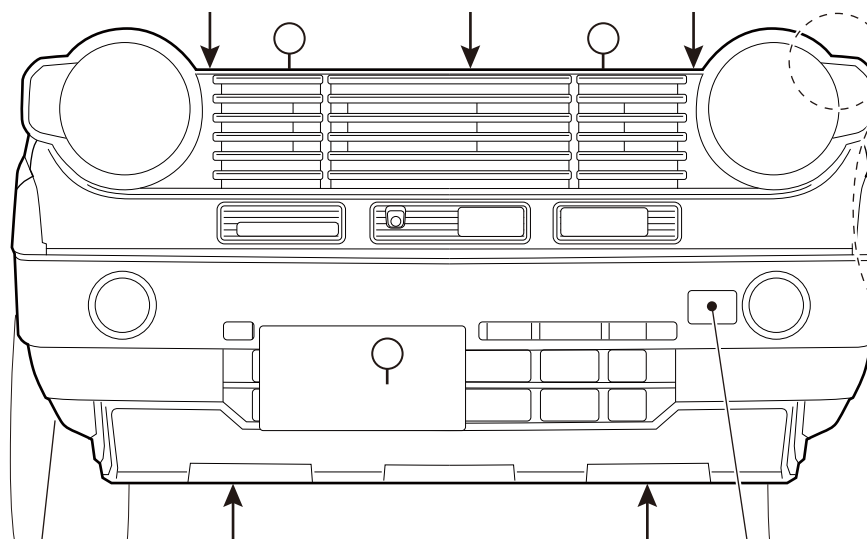
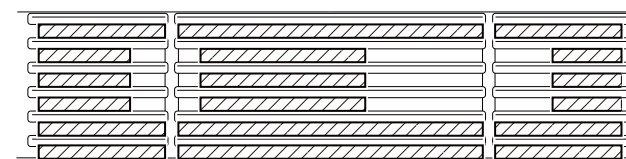

フェンダー部分をパチパチと嵌め込みます  
※かなり強く働きますので、取外しの際は破損しないようご注意ください

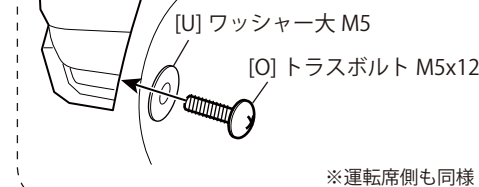

作業者の腕

バンパーと車両の締結後、ハンドルをきりタイヤを避けながら、インナーカバーの隙間からグリルとバンパーの締結を本締めします。

工程⑤のボルトナット  
中央：硬く締めます。  
外側：ボルトナットを通し硬く締めます。

※助手席側も同様

[V]面ファスナーを図のような配置になるように、適当なサイズにカットし、両面を剥がした状態でバンパーに貼り付け、牽引フックカバーを押し付けます。 ※ファスナー貼付け前に [H] プライマー N-200 を塗布します



構成部品

A	インナーフェンダー固定ステー	2	G	両面テープ t.2.0mm	1	M	フェンダー左右	LR 各 1	S	小フック	4
B	CLASSICO バンパー	1	H	PAC プライマー N-200	1	N	フォグランプカバー	2	T	CLASSICO グリル穴ステッカー	大 8 小 14
C	カメラカバー	1	I	アプセットボルト M6x20	6	O	トラスボルト M5 x 12	12	U	ワッシャー大 M5	2
D	トラスボルト M4x10	2	J	フランジナット M6	8	P	スピードナット M5	8	V	スポンジスペーサー小	1
E	ワッシャー M4	2	-	-	-	Q	スポンジスペーサー 7x9x30mm	4	W	面ファスナー	2
F	カメラステー	2	L	CLASSICOグリル	1	R	スポンジスペーサー	1			

**DAMD Inc.**

株式会社 ダムド  
〒242-0001 神奈川県大和市下鶴間45-1  
TEL.046-271-5599 FAX.046-272-2266  
<http://www.damd.co.jp>