

# EVERY [DA17V/W] "LITTLE-D"

## 構成部品表



### FACE CHANGE KIT

### フェイスチェンジキット

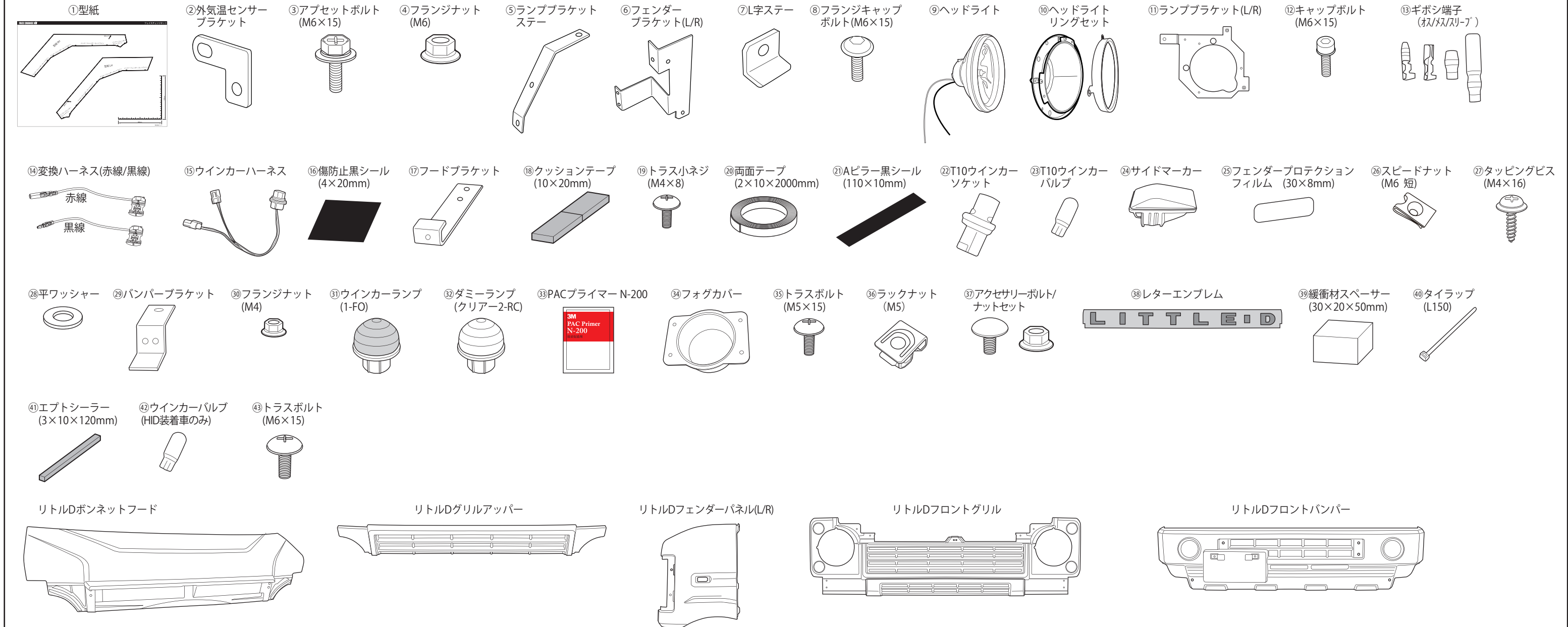

No.	部品名称	個数	部品番号	No.	部品名称	個数	部品番号	No.	部品名称	個数	部品番号	No.	部品名称	個数	部品番号	No.	部品名称	個数	部品番号
①	型紙	1	—	⑪	ランプブラケット(L/R)	1セット	C-508/509	⑳	両面テープ(2×10×2000)	1	E-113	③①	フランジナット(M4)	2	B-040	④①	タイラップ(L150)	6	E-444
②	外気温センサーブラケット	1	C-519	⑫	キャップボルト(M6×15)	6	A-127	㉑	Aピラー黒シール(110×10)	2	E-448	③②	ウインカーランプ(1-FO)	2	E-328	④②	エプトシーラー(3×10×120)	1	E-427
③	アプセットボルト(M6×15)	36	A-126	⑬	ギボシ端子(叔/叔/スリーブ)	2セット	E-454	㉒	T10ウインカーソケット	2	E-445	③③	ダミーランプ(クリアー-2-RC)	2	E-327	④③	ウインカーバルブ(HID装着車のみ)	2	E-441
④	フランジナット(M6)	6	B-049	⑭	変換ハーネス(赤線/黒線)	2セット	E-455	㉓	T10ウインカーバルブ	2	E-446	③④	PACプライマー N-200	1	E-085	④④	トラスボルト(M6×15)	2	A-084
⑤	ランプブラケットステー	2	C-512	⑮	ウインカーハーネス	2	E-437	㉔	サイドマーカー	2	E-515	③⑤	フォグカバー	2	E-387	—	リトルDボンネットフード	1	—
⑥	フェンダーブラケット(L/R)	1セット	C-510/511	⑯	ウインカーハーネス(HID車用)		E-456	㉕	フェンダープロテクションフィルム	4	E-449	③⑥	トラスボルト(M5×15)	8	A-041	—	リトルDグリルアッパー	1	—
⑦	L字ステー	2	C-520	⑰	フードブラケット	2	C-515	㉖	スピードナット(M6短)	8	B-021	③⑦	ラックナット(M5)	8	B-081	—	リトルDフェンダーパネル(L/R)	1セット	—
⑧	フランジキャップボルト(M6×15)	8	A-138	⑱	クッションテープ(10×20)	1	E-070	㉗	タッピングビス(M4×16)	2	A-001	③⑧	アクセサリボルト/ナットセット	5	A-118	—	リトルDフロントグリル	1	—
⑨	ヘッドライト(IPF9111)	2	E-180	⑲	トラス小ネジ(M4×8)	8	A-134	㉘	平ワッシャー	6	B-038	③⑨	レターエンブレム	1	E-452	—	リトルDフロントバンパー	1	—
⑩	ヘッドライトリングセット	2	E-411					㉙	バンパーブラケット	1	C-513								

**DAMD Inc.**

株式会社 ダムド  
 〒242-0001 神奈川県大和市下鶴間45-1  
 TEL.046-271-5599 FAX.046-272-2266  
<http://www.damd.co.jp>

# EVERY [DA17V/W] "LITTLE-D"

取付説明書

**DAMD**  
Styling Effect

## FACE CHANGE KIT

フェイスチェンジキット

構成部品	①	②	③	④	⑤	⑥	⑦	⑧	⑨	⑩	⑪	⑫	⑬	⑭	⑮	⑯	⑰	⑱	⑲	⑳	㉑	㉒	㉓	㉔	㉕	㉖	㉗	㉘	㉙	㉚	㉛	㉜	㉝	㉞	㉟	㊱	㊲	㊳	㊴	㊵	㊶	㊷	㊸	㊹	㊺
	型紙	外気温センサーブラケット	アプセットボルト(M6×15)	フランジナット(M6)	ランプブラケットステー	フェンダーブラケット(R/L)	L字ステー	フランジキャップボルト	ヘッドライト	ヘッドライトリング	ランプブラケット(R/L)	キャップボルト	ギボシ端子(奴/奴/奴)	変換ハーネス(赤線/黒線)	ウインカーハーネス	傷防止黒シール	フードブラケット	クッションテープ	トラス小ネジ(M4×8)	両面テープ	Aピラー黒シール	T10ウインカーソケット	T10ウインカーバルブ	サイドマーカー	フェンダープロテクションフィルム	スピードナット	タッピングビス(M4×16)	平ワッシャー	バンパーブラケット	フランジナット(M4)	ウインカーランプ	ダミーランプ	PACプライマー N-200	フォグカバー	トラスボルト(M5×15)	ラックナット	アクセサリボルト/ナットセット	レターエンブレム	緩衝材スペーサー	タイラップ	エプトシーラー	ウインカーバルブ(HID装着車のみ)	トラスボルト(M6×15)		
	1	1	36	6	2	1セット	2	8	2	2	1セット	6	2セット	2セット	2	2	1	1	1	2	2	2	2	4	8	2	6	1	2	2	2	1	1	8	8	5	1	2	6	1	2	2			

**!** HIDディスチャージヘッドランプ装着車両の場合は、必ずオプションのH4変換キットを別途ご購入してください。

作業手順 ■ 取り付け前に必ず別紙注意事項をお読みください ■

- 図1を参考に、車両から図示純正部品を取り外します。(サービスマニュアル参照)
- 図2を参考に、車両から取り外したマッドガード(R/L)の一部を切除および穴あけ加工をして車両に戻します。
- 図3を参考に、車両から取り外したインナーフェンダー(R/L)に①型紙および、形状を基準に切除加工します。
- 図4を参考に、②外気温センサーブラケットを③アプセットボルト、④フランジナット(M6)で取り付けます。取り付けた②外気温センサーブラケットに外気温センサーを取り付けます。
- 図4を参考に、図示車両板金部に④エプトシーラーを貼り付けます。④エプトシーラーは、120mmのものを60mmにカットして左右同様に貼り付けます。また、図示車両板金部に⑨緩衝材スペーサーを左右同様に貼り付けます。その際に貼り付け部は洗浄脱脂してください。

次ページに続きます ➡

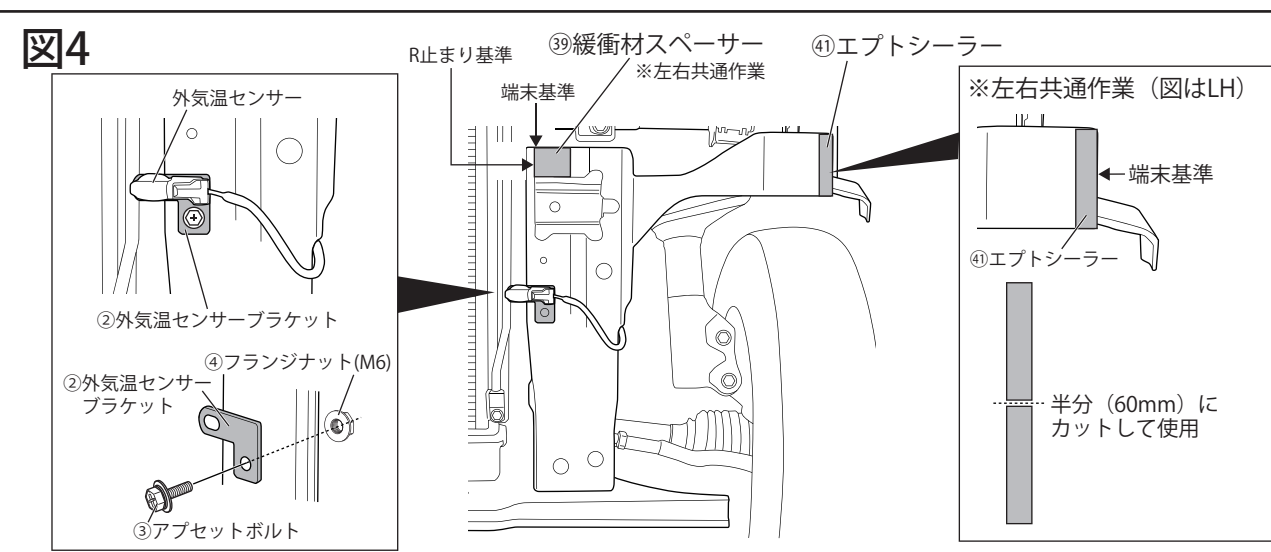
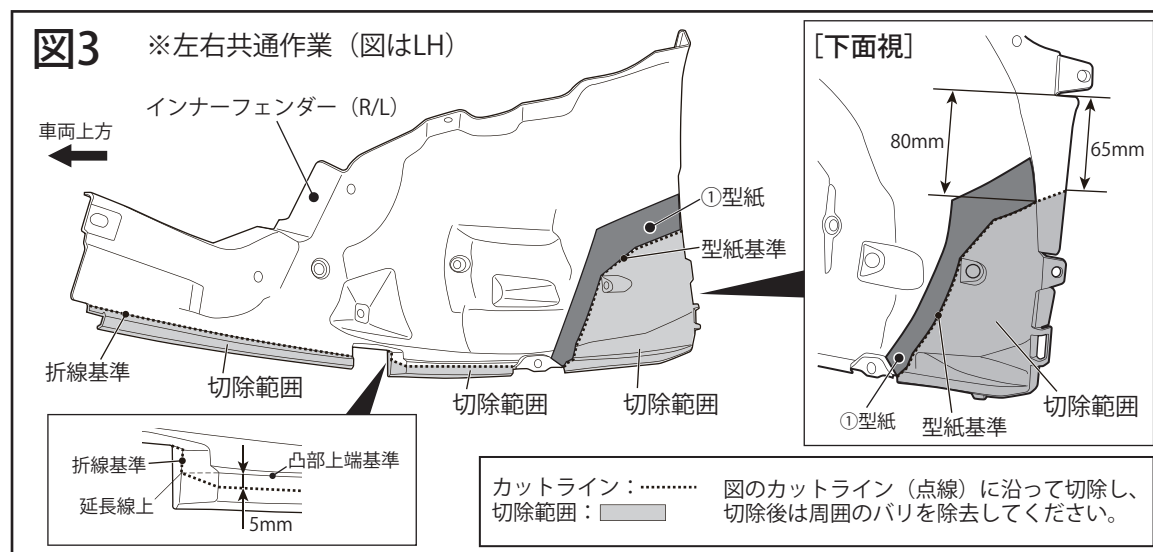
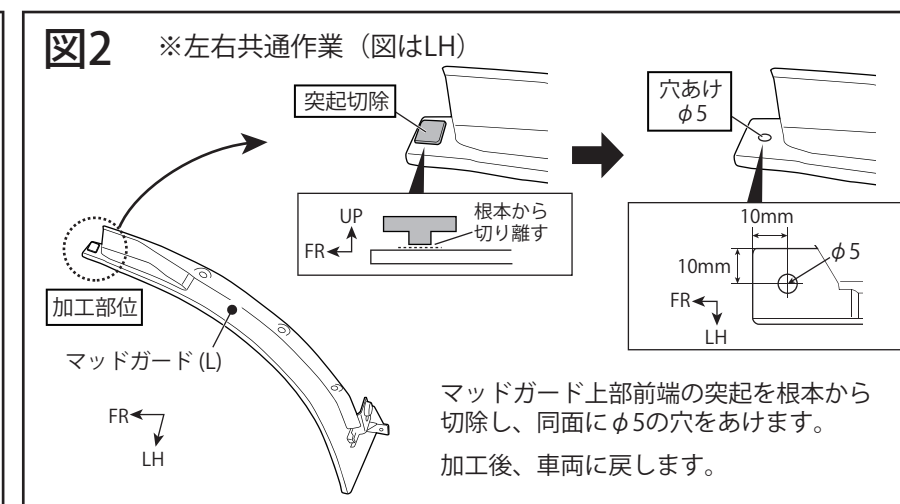
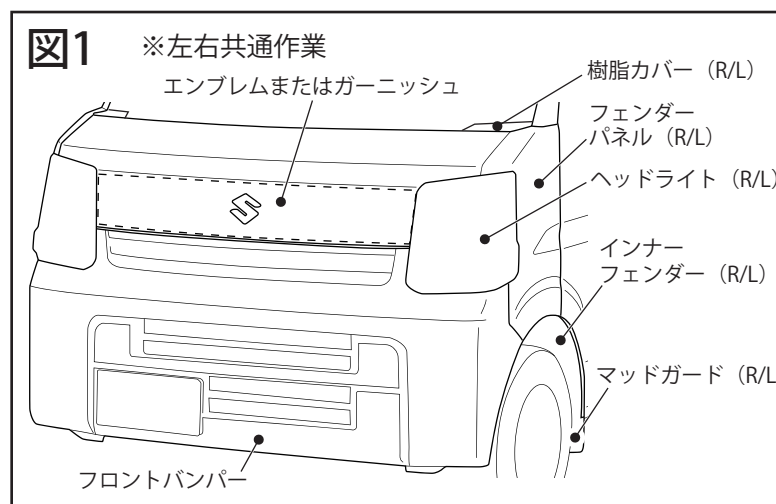

カットライン：..... 図のカットライン(点線)に沿って切除し、  
切除範囲：■ 切除後は周囲のバリを除去してください。

**DAMD Inc.**

株式会社 ダムド  
〒242-0001 神奈川県大和市下鶴間45-1  
TEL.046-271-5599 FAX.046-272-2266  
http://www.damd.co.jp

# FACE CHANGE KIT

# フェイスチェンジキット

6. 図5を参考に、⑤ランプブラケットステー、⑥フェンダーブラケット (R/L)、⑦L字ステーを③アプセットボルト、⑧フランジキャップボルトで車両に取り付けます。
7. 図6を参考に、⑨ヘッドライトのポジションランプハーネスに⑬ギボシ端子を取り付けます。
8. 図6を参考に、⑨ヘッドライトを⑩ヘッドライトリングに取り付けます。
9. 図6を参考に、組み付けた⑨ヘッドライトを⑪ランプブラケットに⑫キャップボルトで取り付けます。
10. 図7を参考に、組み付けた⑪ランプブラケットを③アプセットボルトで車両に取り付けます。
11. 図8を参考に、車両ポジションランプハーネスに⑭変換ハーネスのエレクトロタップを接続します。
12. 図9を参考に、車両ハーネスのウインカーコネクタに⑮ウインカーハーネスのオスコネクタを接続し、車両ハーネスのヘッドライトコネクタをヘッドライト、⑭変換ハーネスのギボシ端子をヘッドライトから出ているポジションランプハーネスのギボシ端子にそれぞれ接続します。

次ページに続きます ➡

HIDディスチャージヘッドランプ装着車両の場合は、オプションのH4変換キットを別途ご購入いただき、同梱の説明書を参照してください。

図5 ※左右共通作業 (図はLH)

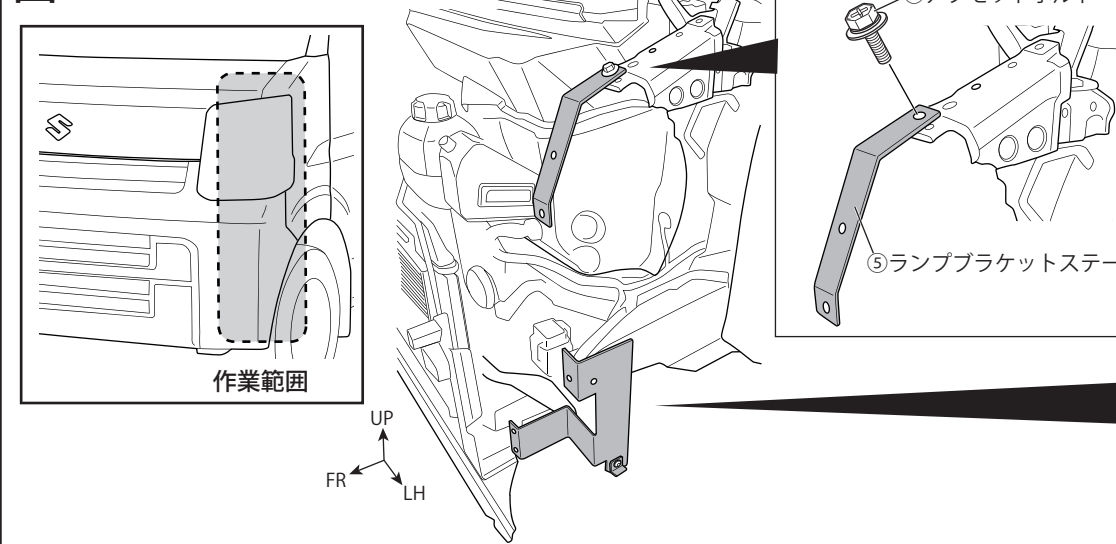

※各ブラケット穴は車両側ナット部の中心を基準に取り付けてください。



図6 ※左右共通作業 (図はLH)



図7 ※左右共通作業 (図はLH)

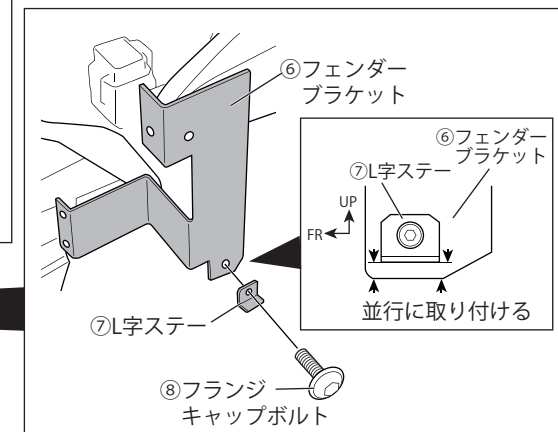

図8 ※左右共通作業 (図はLH)

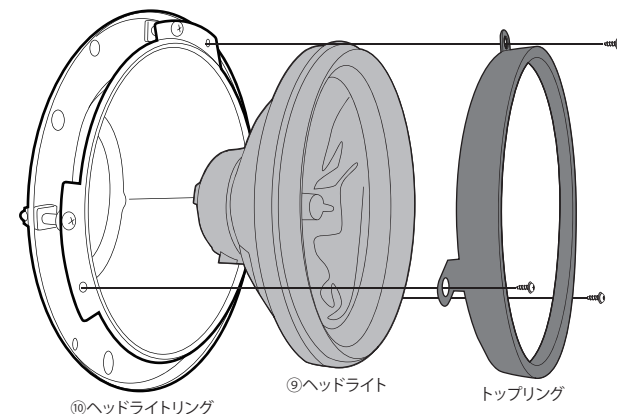
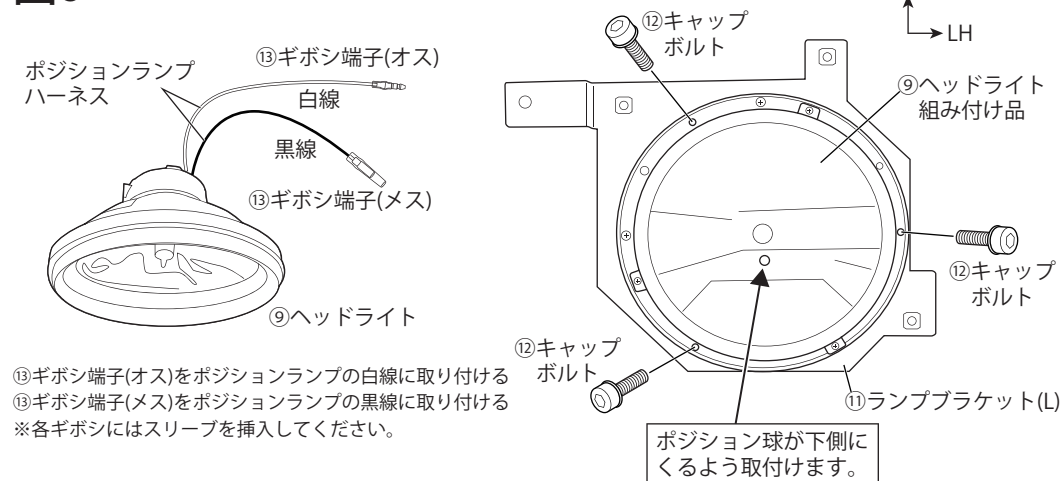

図9 ※左右共通作業 (図はLH)

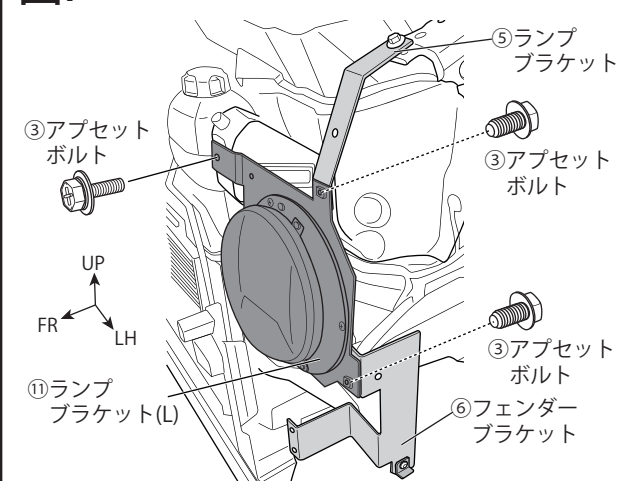

【配線概要図】 (図はLH)



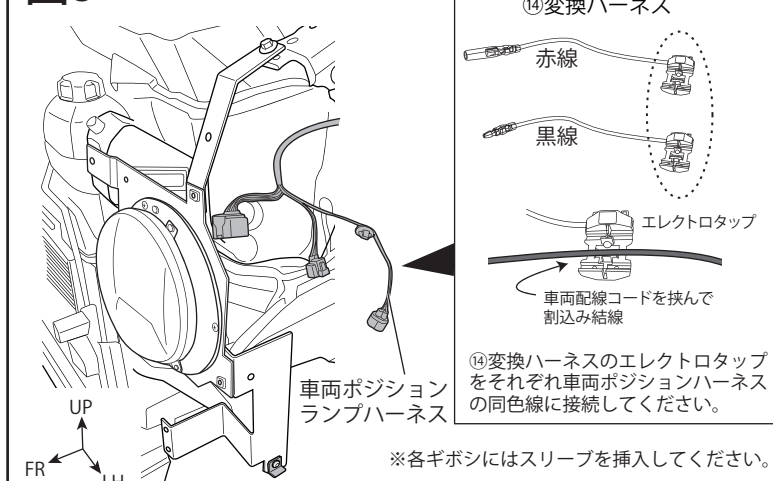
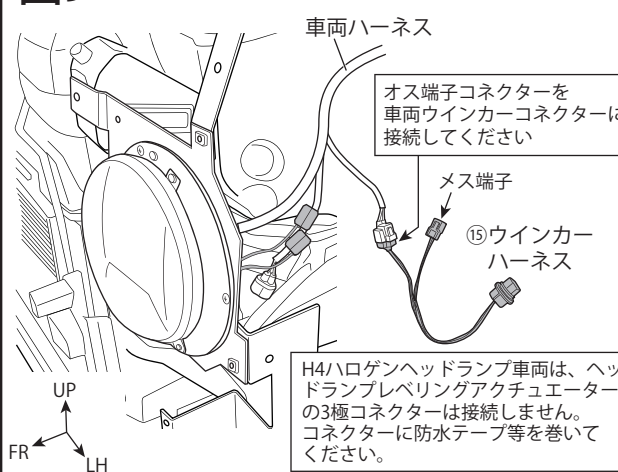
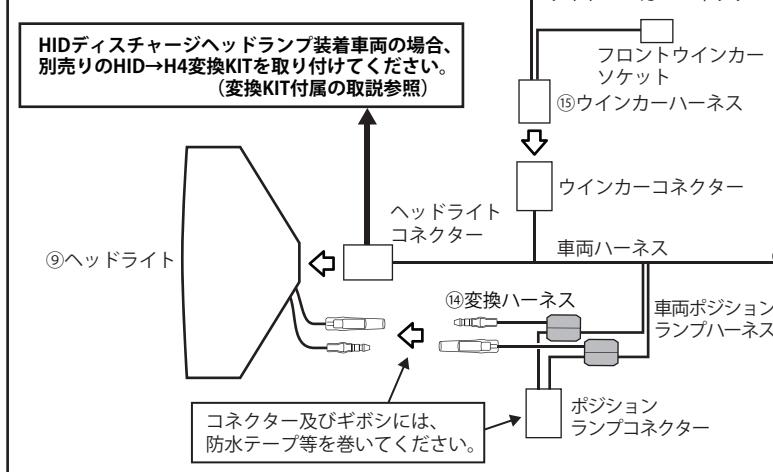

# FACE CHANGE KIT

# フェイスチェンジキット

13. 図10を参考に、車両ボンネットフード前端部に⑯傷防止黒シールを貼り付けます。その際に貼り付け面を洗浄脱脂してください。
14. 図11を参考に、⑰フードブラケットに⑱クッションテープを貼り付けます。
15. 図11を参考に、リトルDボンネットフードに⑰フードブラケットを⑲トラス小ネジで取り付けます。
16. リトルDボンネットフードを車両ボンネットフードに仮合わせをして両面テープの貼り付け位置を確認します。一旦リトルDボンネットフードを外し、車両ボンネットフードの両面テープ貼り付け面に⑳PACプライマーを塗布し、10分以上乾燥させてください。  
※事前に両面テープ貼り付け面をパーツクリーナー/シリコンオフ等で入念に清掃及び脱脂を行ってください。
17. 図14を参考に、リトルDボンネットフードの各両面テープの剥離紙を図示の通り剥がしておき、リトルDボンネットフードを⑰フードブラケット部から車両ボンネットフード前端（黒シールの位置）に引っ掛けながら乗せ、取付位置を確認して剥離紙を矢印の方向に引き抜いて圧着し貼り付けます。
18. 図13を参考に、リトルDグリルアッパー裏面の両面テープの剥離紙を一部めくり、表側に折り返してマスキングテープ等で仮止めしてください。  
図12を参考に、リトルDボンネットフードの両面テープの剥離紙は全て剥がしておきます。
19. 図15を参考に、リトルDグリルアッパーをリトルDボンネットフードの⑰フードブラケットの穴位置に合わせて⑲トラス小ネジを仮締めして、取付位置を確認しながら剥離紙を矢印の方向に引き抜いて圧着し貼り付けます。十分に圧着した後、仮締めした⑲トラス小ネジを本締めします。  
※事前に両面テープ貼り付け面をパーツクリーナー/シリコンオフ等で入念に清掃及び脱脂を行ってから⑳PACプライマーを塗布し、10分以上乾燥させてください。

次ページに続きます →

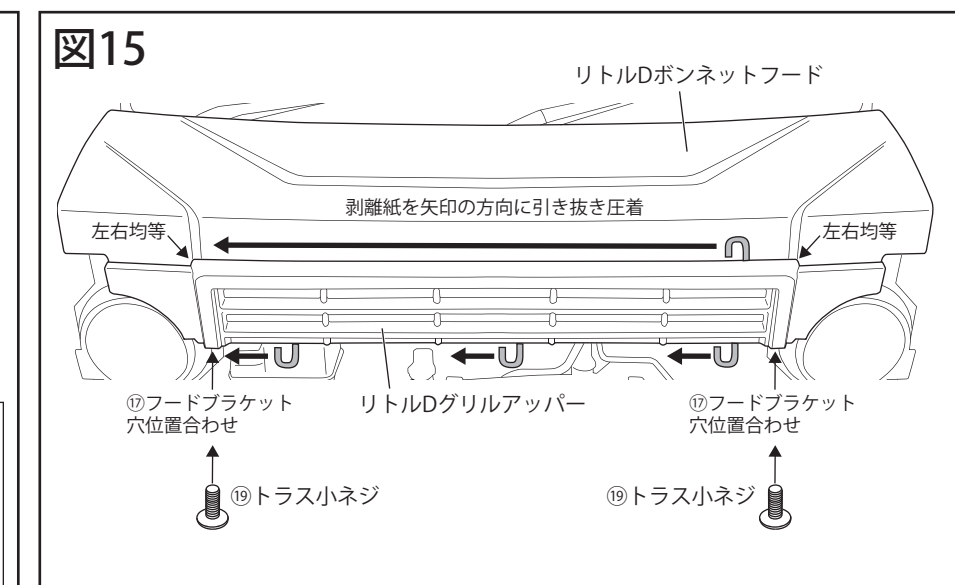
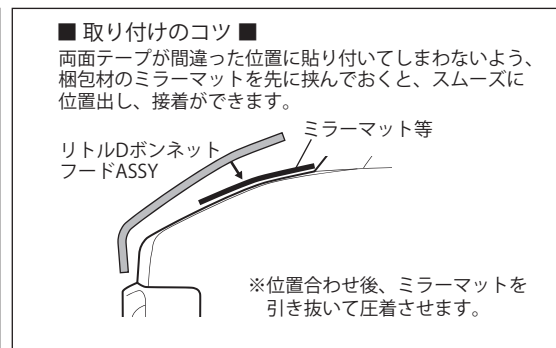
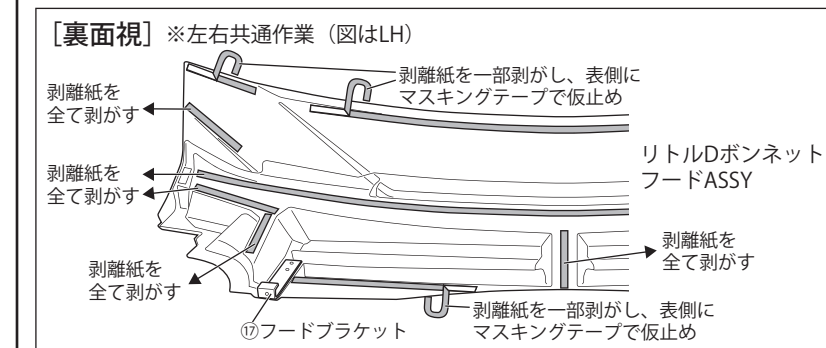
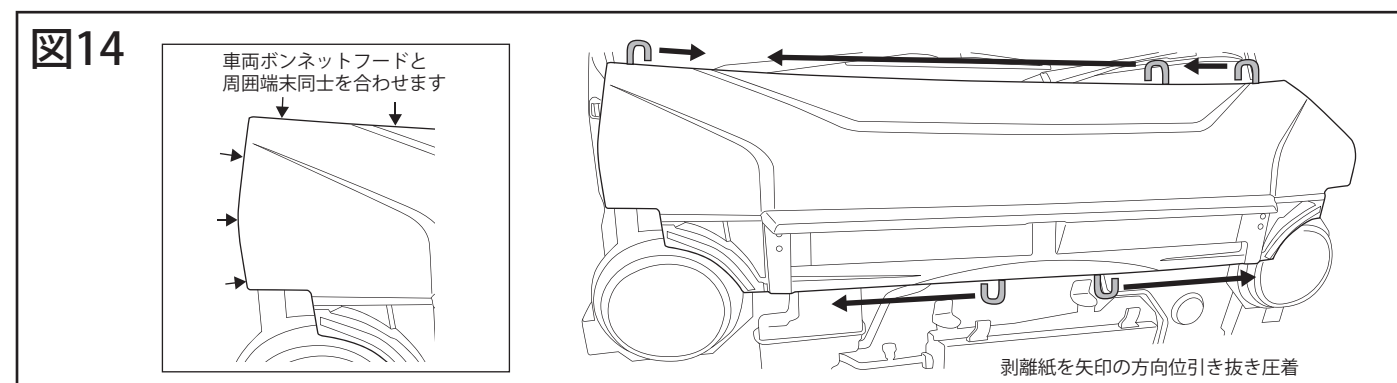
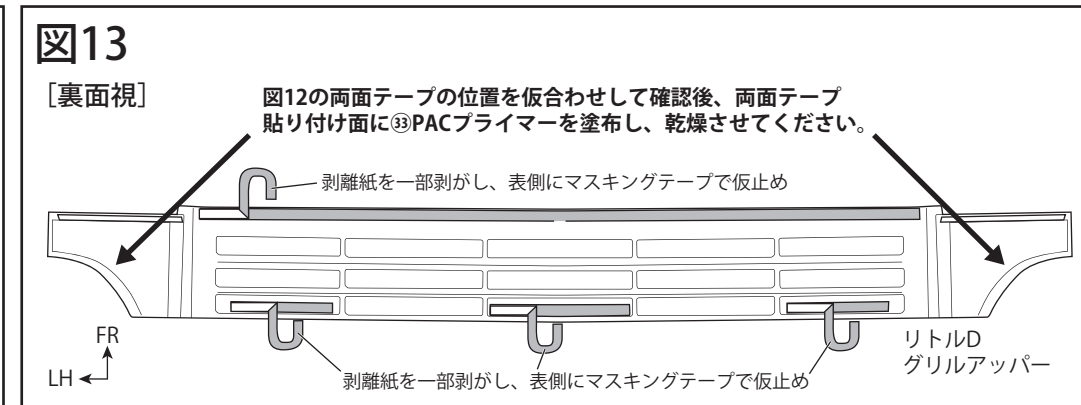
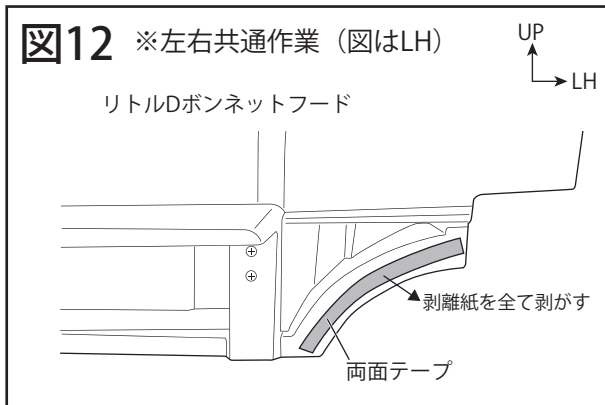
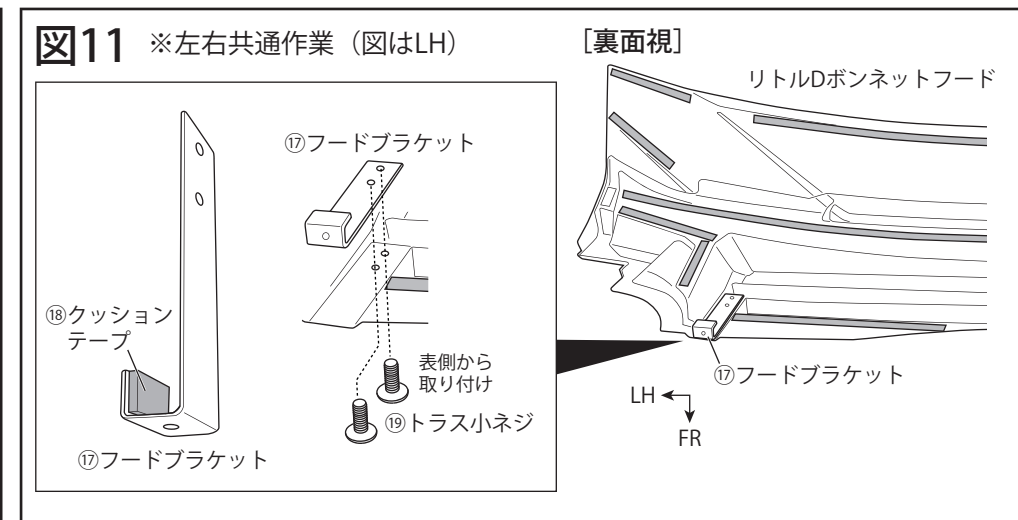
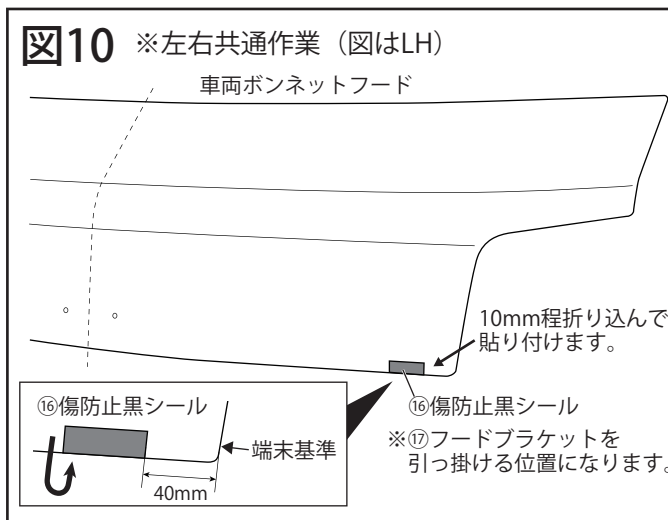

# FACE CHANGE KIT

# フェイスチェンジキット

20. 図16を参考に、車両Aピラー下部に①Aピラー黒シールを貼り付けます。  
※事前に貼り付け面をパーツクリーナー/シリコンオフ等で入念に清掃及び脱脂を行ってください。
21. 図17を参考に、車両に取り付けた⑤ウインカーハーネスにH4装着車の場合は車体からウインカーバルブを移設し、HID装着車の場合は付属の④ウインカーバルブを取り付けて②T10ウインカーソケット、③T10ウインカーバルブを取り付けます。
22. 図18を参考に、リトルDフロントフェンダーパネルに④サイドマーカーを取り付け、⑤フェンダープロテクションフィルムを貼り付けます。  
※事前に貼り付け面をパーツクリーナー/シリコンオフ等で入念に清掃及び脱脂を行ってください。
23. 図19を参考に、リトルDフロントフェンダーパネル下面に⑥スピードナットを取り付けます。
24. 図20を参考に、リトルDフロントフェンダーパネルを車両に仮あてし、③アプセットボルト、⑧フランジキャップボルトで仮締めします。  
エンジンルーム内の3ヶ所は③アプセットボルト、⑧平ワッシャーで仮締めします。ボンネット及びフロントドアパネルとのクリアランスを調整して位置出しし、ボルト類を本締めします。  
PAGE1の作業手順1で取り外した左右の車両樹脂カバーを復元します。
25. 図20を参考に、マッドガード前端部とフェンダー下面の穴を⑦タッピングビスで固定します。
26. 図21を参考に、リトルDフロントグリルに⑨バンパーブラケットを⑩トラス小ネジ、⑪フランジナット(M4)で固定します。
27. 図21を参考に、リトルDフロントグリルに⑫ウインカーランプ、⑬ダミーランプをそれぞれの付属のビスで固定します。
28. 図21を参考に、リトルDフロントグリルに⑭両面テープを貼り付けます。  
その際、上段は⑭両面テープを2枚重ねて貼り付け、下段は1枚貼り付けます。  
⑭両面テープ貼り付け面は⑮PACプライマーを塗布し、10分以上乾燥させてください。
29. 図21を参考に、リトルDフロントグリル側面裏側に⑯スピードナットを取り付けます。
30. 図21を参考に、リトルDフロントグリル正面の両面テープの剥離紙を一部めくり、折り返してマスキングテープ等で止めてください。

次ページに続きます →

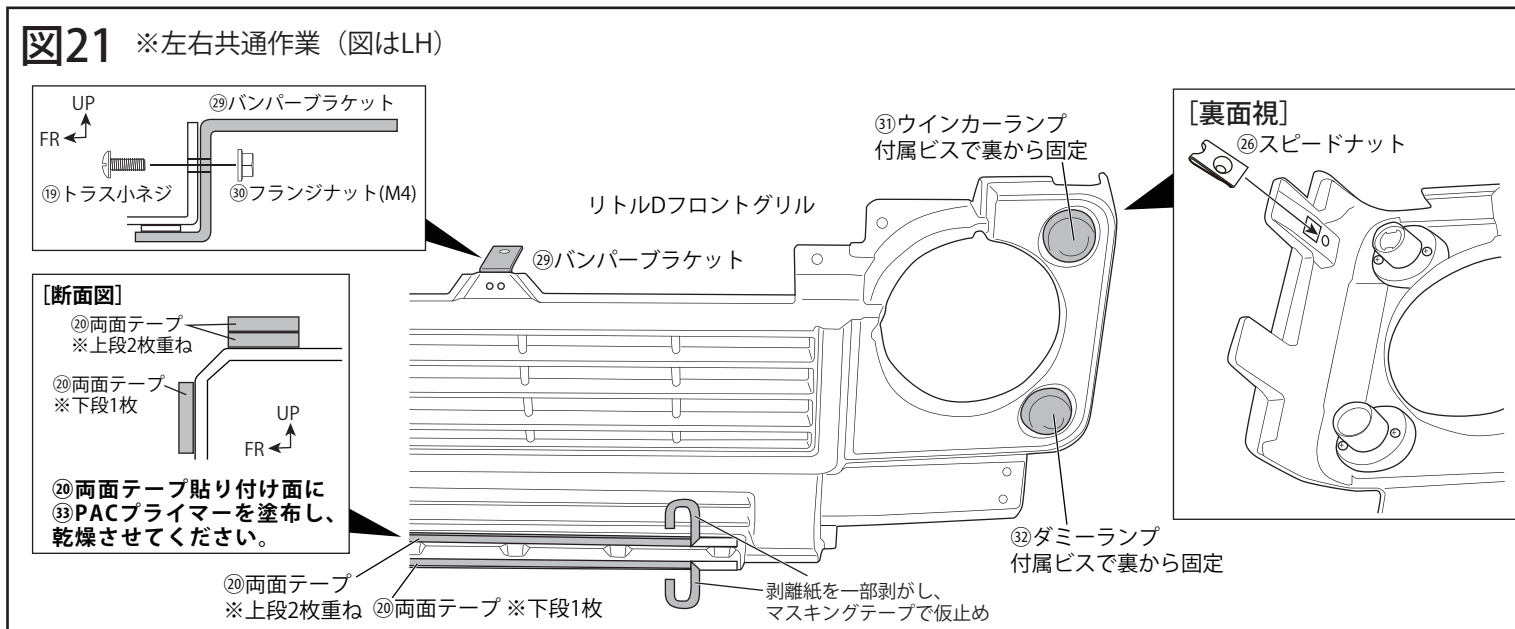
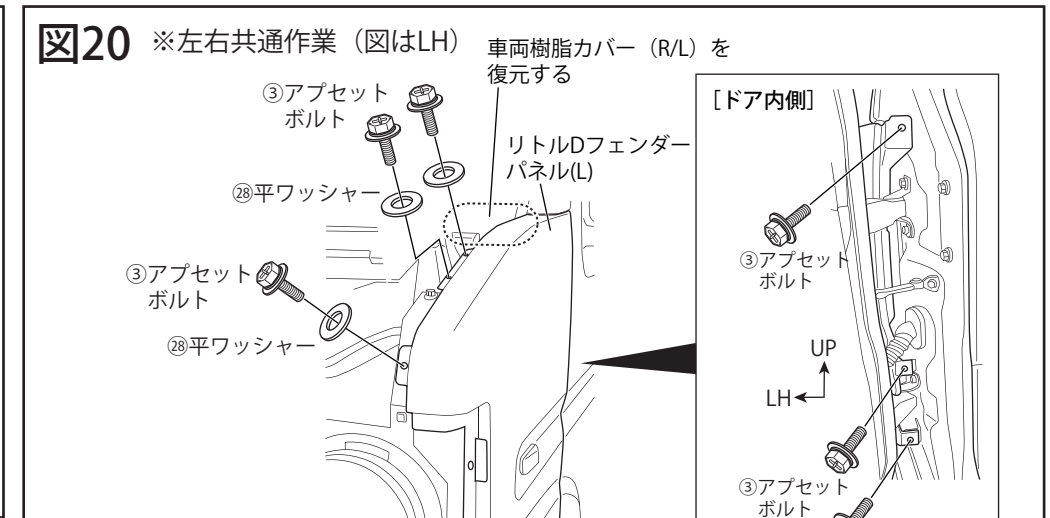
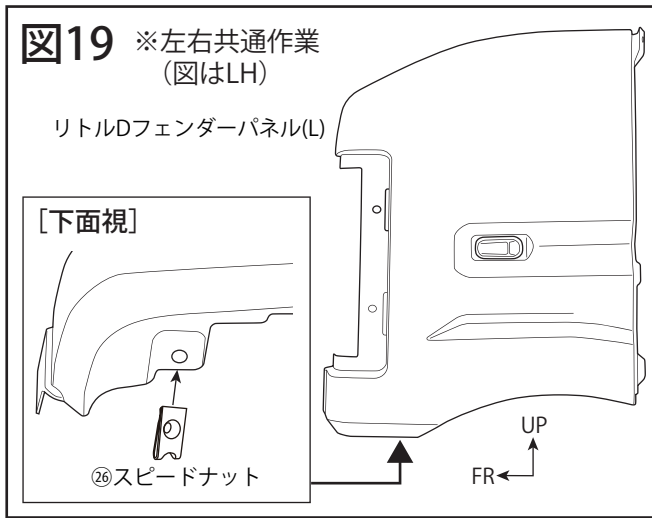
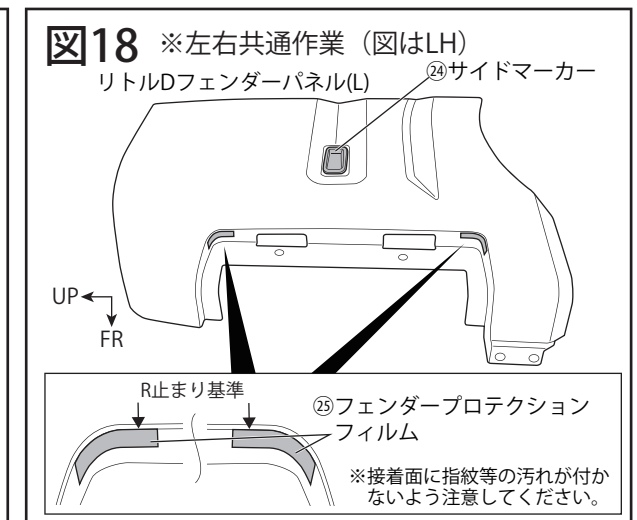
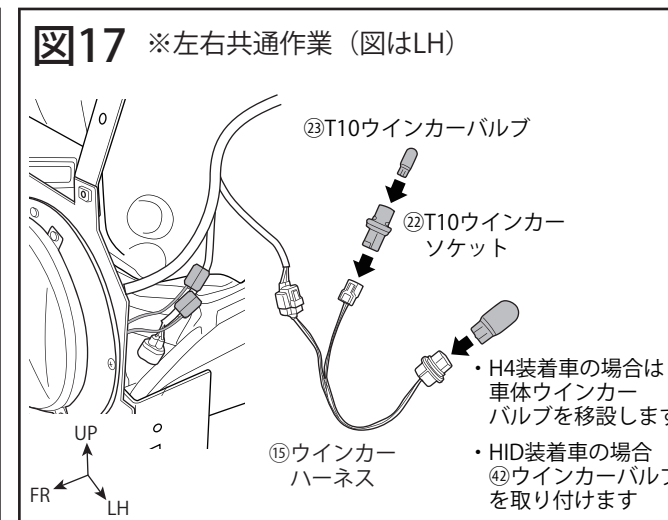

# FACE CHANGE KIT

# フェイスチェンジキット

- 図22を参考に、リトルDフロントグリルをリトルDフロントバンパーに仮あてし、両面テープの貼り付け位置を確認します。一旦リトルDフロントグリルを外し、リトルDフロントバンパーの両面テープ貼り付け面に③PACプライマーを塗布し、10分以上乾燥させてください。再びリトルDフロントグリルを仮あてし、左右のバランスを見ながら③アプセットボルト、④フランジナットで仮締めします。  
※事前に両面テープ貼り付け面をパーツクリーナー/シリコンオフ等で入念に清掃及び脱脂を行ってください。
- 図22を参考に、取付位置を確認しながら剥離紙を矢印の方向に引き抜いて、両面テープ貼り付け面を圧着します。十分に圧着した後、仮締めした③アプセットボルト、④フランジナットを本締めします。
- 図22を参考に、リトルDフロントバンパーのフォグランプ取り付け部に⑩ラックナットを取り付け、⑭フォグカバーまたは純正フォグランプを⑮トラスボルトで固定します。
- 図22を参考に、リトルDフロントバンパーに⑦アクセサリボルトを付属ナットで取り付けます。
- 図23を参考に、リトルDフロントバンパーAssyの下面ブラケット部の車両側締結穴に⑯スピードナットを取り付けます。
- 図23を参考に、リトルDフロントバンパーAssyを車両に仮あてし、以下の順番で締結します。

### [締結部]

- エンジンルーム内グリル上部を③アプセットボルト、⑲バンパーブラケット部を③アプセットボルトと④フランジナットで仮締めします。
- グリル上部側面をエンジンルーム内から③アプセットボルトで仮締めします。
- グリル正面左右を⑧フランジキャップボルトで仮締めします。
- バンパー左右上部とフェンダーパネル下面を車両内側から③アプセットボルトで仮締めします。
- バンパー下面ブラケット部を③アプセットボルトで仮締めします。各部のクリアランス等を確認して仮締めした各締結部を本締めしてください。

※ボンネットとグリルの面差が合わない場合は、車両の純正クッションゴムで高さ調整を行ってください。

- 図24を参考に、下記要領でリトルDボンネットフードに⑳レターエンブレムを貼り付けてください。

### [貼り付け要領]

- リトルDボンネットフードの図示位置にマスキングテープを貼り付けます。
  - リトルDフロントグリルの意匠を基準に中心を出し、⑳レターエンブレムを仮あてして梱包スポンジの両端を図示の位置に合わせます。
  - 梱包スポンジの下端を20mmの位置に合わせてマスキングテープ等で固定します。
  - 文字を一旦抜いて剥離紙を剥がし、元の位置に貼り付けます。貼り付け後、梱包スポンジを外します。
- ※事前に両面テープ貼り付け面をパーツクリーナー/シリコンオフ等で入念に清掃及び脱脂を行ってください。

- ヘッドライト、ウインカー、フォグランプ類のハーネスをそれぞれ接続し、ハーネスの余長を⑳タイラップでエンジンルーム内に適宜固定してください。

- 各灯火類の点灯確認及び光軸調整を行ってください。

△点灯確認を行った後、必ず全てのハーネス接続部（コネクタ、ソケット、ギボシ、エレクトロタップなど）は防水用のテープをしっかりと巻き付けてください。

- ナンバープレートを車両ナンバーボルト及びクリップナットを移設して取り付けてください。

- インナーフェンダーを元の位置に純正クリップで復元してください。また、図23を参考に下面インナーフェンダー取付穴は④トラスボルト（M6×15）と⑯スピードナットで固定します。  
※インナーフェンダーがバンパーからはみ出さないよう抑えながらボルトを締め込みます。

図22



図23 ※左右共通作業 (図はLH)



図24

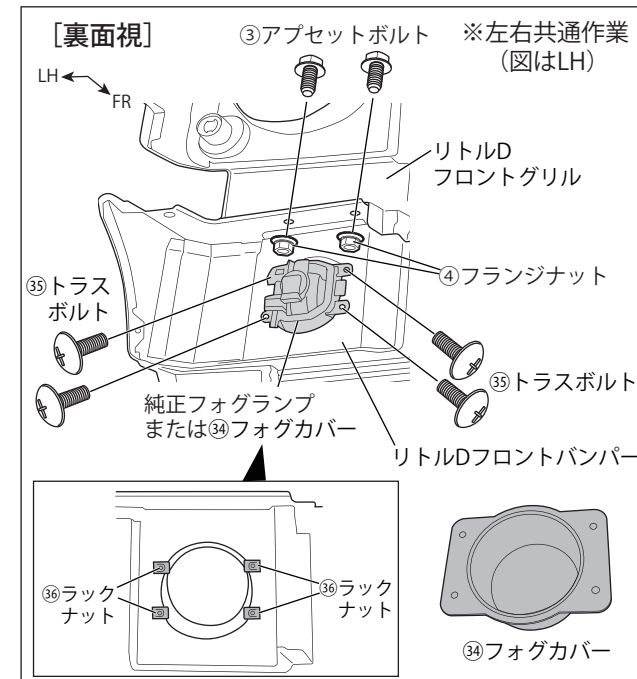
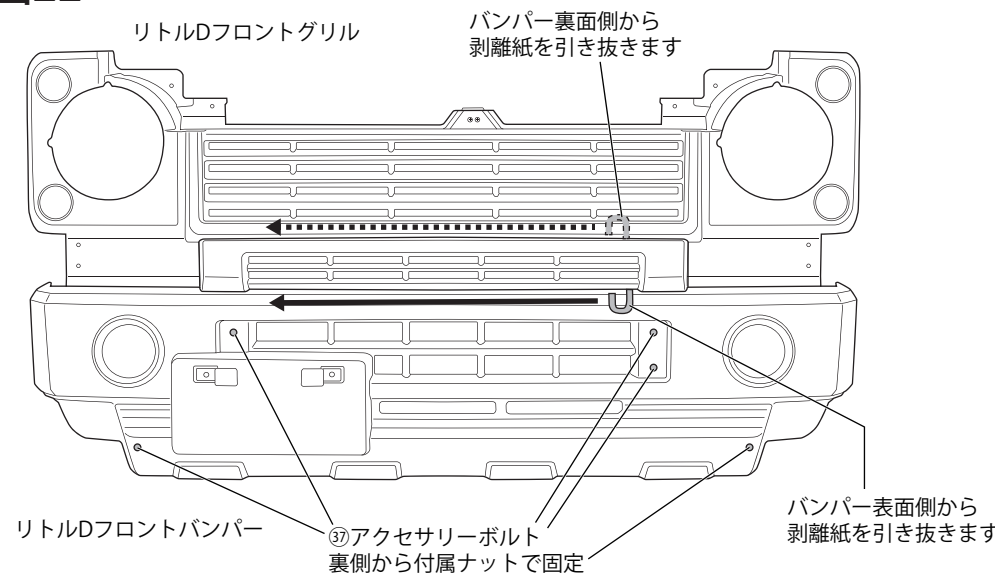

**DAMD Inc.**

株式会社 ダムド  
〒242-0001 神奈川県大和市下鶴間45-1  
TEL.046-271-5599 FAX.046-272-2266  
<http://www.damd.co.jp>

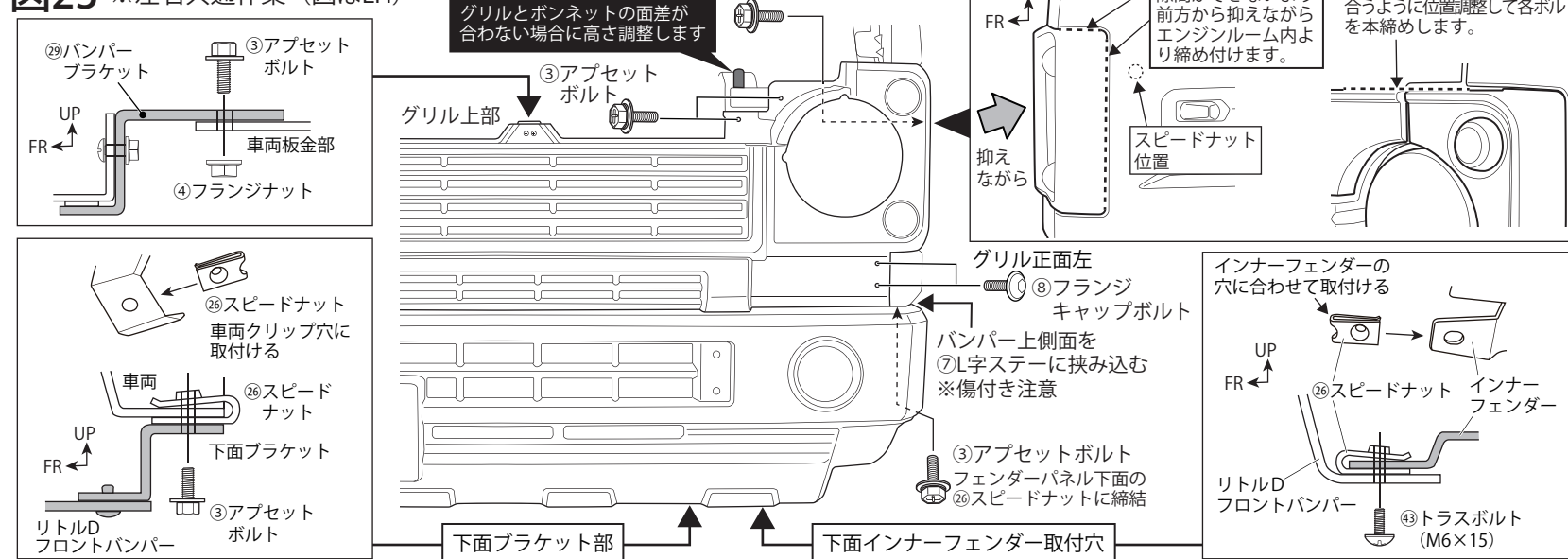
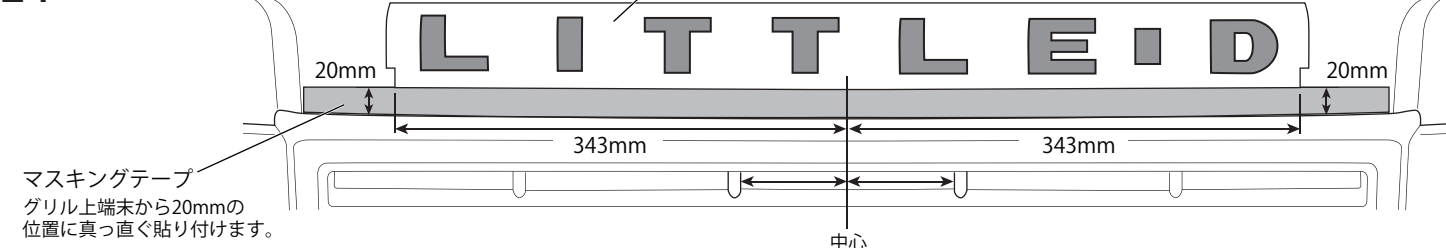

# FACE CHANGE KIT

# フェイスチェンジキット

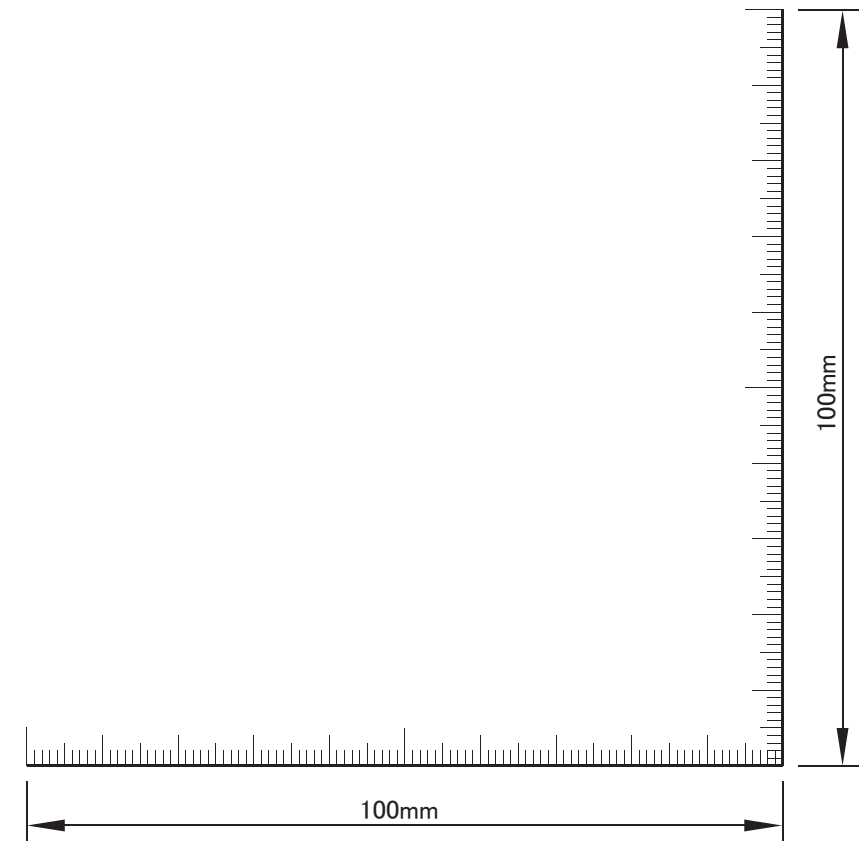
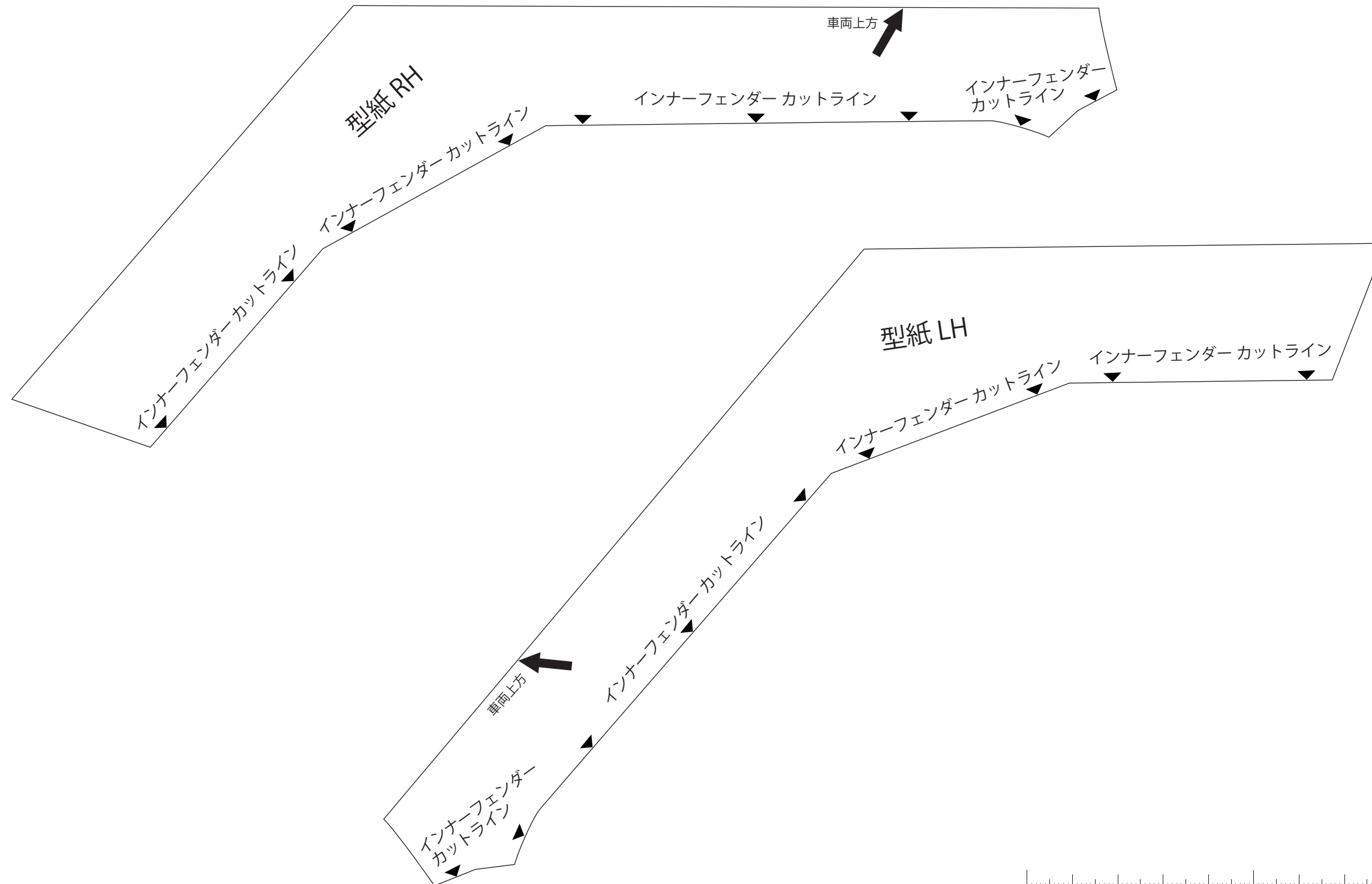

SCALE 1/1